

KENWOOD

DNN9150DAB

ΣΥΝΔΕΔΕΜΕΝΟ ΣΥΣΤΗΜΑ ΠΛΟΗΓΗΣΗΣ

Συνοπτικές οδηγίες χρήσης

JVCKENWOOD Corporation

Μπορείτε να ενημερώσετε το σύστημα συνδέοντας μια συσκευή USB που περιέχει ένα αρχείο ενημέρωσης.
Για την ενημέρωση του συστήματος επισκεφθείτε τον ιστότοπο <<http://www.kenwood.com/cs/ce/>>.

Περιεχόμενα

Σχετικά με τις συνοπτικές οδηγίες χρήσης	2
Προληπτικά μέτρα.....	3
Προληπτικά μέτρα ασφαλείας και σημαντικές πληροφορίες.....	5
Χαρακτηριστικά συνδεδεμένων συστημάτων	6
Πρώτο βήμα.....	7
Λειτουργίες των πλήκτρων στην πρόσοψη.....	10
Κοινές λειτουργίες	12
Αποσύνδεση της πρόσοψης.....	13
Σύνδεση.....	13
Λειτουργία στην οθόνη Home.....	14
Χρήση του Συστήματος Πλοήγησης	15
Αναπαραγωγή μουσικής.....	17
Αναπαραγωγή ταινίας.....	18
Ακρόαση ραδιοφώνου	19
Πραγματοποίηση τηλεφωνικής κλήσης.....	20
Εγκατάσταση.....	21
Ρύθμιση iPod/ iPhone/ Android.....	29
Σχετικά με αυτή τη μονάδα.....	32

Σχετικά με τις συνοπτικές οδηγίες χρήσης

Σε αυτές τις συνοπτικές οδηγίες χρήσης περιγράφονται οι βασικές λειτουργίες αυτής της μονάδας.

Για τις λειτουργίες, που δεν περιγράφονται σε αυτόν τον οδηγό, ανατρέξτε στο εγχειρίδιο οδηγιών χρήσης στον παρακάτω ιστότοπο:

<http://manual.kenwood.com/edition/im387/>



Για να ανατρέξετε στο εγχειρίδιο οδηγιών χρήσης, απαιτείται ένα PC με Microsoft® Windows XP/Vista/7/8 ή Mac OS X® 10.4 ή νεότερο καθώς και το πρόγραμμα Adobe® Reader™ 7.1 ή Adobe® Acrobat® 7.1 ή νεότερο. Το εγχειρίδιο οδηγιών χρήσης υπόκειται σε αλλαγές, λόγω τροποποίησης των προδιαγραφών και λοιπά. Πρέπει να βεβαιώσετε ότι έχετε κατεβάσει την τελευταία έκδοση του εγχειριδίου οδηγιών χρήσης.

ΣΗΜΕΙΩΣΗ

- Οι προσόψεις, που εικονίζονται σε αυτό το εγχειρίδιο οδηγιών, αποτελούν παραδείγματα για λόγους αποσαφήνισης των επεξηγήσεων χειρισμού. Για αυτό το λόγο, ενδέχεται να διαφέρουν από τις πραγματικές προσόψεις.
- Στις διαδικασίες χειρισμού, οι αγκύλες καταδεικνύουν το πλήκτρο οθόνης ή πρόσοψης, που πρέπει να χρησιμοποιηθεί.
< >: Επισημαίνει το όνομα των πλήκτρων πρόσοψης.
[]: Επισημαίνει το όνομα των πλήκτρων αφής

Προληπτικά μέτρα

▲ ΠΡΟΕΙΔΟΠΟΙΗΣΗ

■ Για την αποφυγή πρόκλησης τραυματισμού ή φωτιάς, λάβετε τα παρακάτω προληπτικά μέτρα:

- Για να αποφευχθεί η πιθανότητα πρόκλησης βραχυκυκλώματος, μην τοποθετείτε ή αφιρνετε ποτέ μεταλλικά αντικείμενα (όπως κέρματα ή μεταλλικά εργαλεία) μέσα στη μονάδα.
- Μην κοιτάζετε ή στρέφετε τα μάτια σας παρατεταμένα στην οθόνη της μονάδας, όταν οδηγείτε.
- Εάν αντιμετωπίσετε προβλήματα κατά την τοποθέτηση, συμβουλευθείτε τον τοπικό αντιπρόσωπο της Kenwood.

■ Προληπτικά μέτρα για τη χρήση της μονάδας

- Όταν αγοράζετε προαιρετικά αξεσουάρ, απευθυνθείτε στον τοπικό αντιπρόσωπο της Kenwood, για να βεβαιωθείτε ότι μπορούν να λειτουργήσουν με το μοντέλο σας και στην περιοχή σας.
- Μπορείτε να επιλέξετε τη γλώσσα απεικόνισης των μενού, των ετικετών αρχείων ήχου κ.λπ. Βλέπε **Ρύθμιση γλώσσας (Σελ. 118)** στο εγχειρίδιο οδηγιών χρήσης.
- Το Σύστημα Ραδιοφωνικών Πληροφοριών ή το Σύστημα Εκπομπής Ραδιοφωνικών Πληροφοριών δεν λειτουργεί σε περιοχές, στις οποίες η υπηρεσία αυτή δεν υποστηρίζεται από κανένα σταθμό εκπομπής.

■ Προστασία της οθόνης

Για να προστατέψετε την οθόνη από τυχόν ζημιά, μη χρησιμοποιείτε στην οθόνη στυλό ή παρόμοια αντικείμενα με αιχμηρή μύτη.

■ Θάμπωμα του φακού

Όταν ενεργοποιείτε το σύστημα θέρμανσης του αυτοκινήτου με κρύο καιρό, ενδέχεται να σχηματιστεί υγρασία ή να προκληθεί συμπύκνωση υδρατμών στο φακό του disc player της μονάδας. Το φαινόμενο αυτό ονομάζεται θάμπωμα του φακού και αυτή η επικάλυψη συμπυκνωμένων υδρατμών στο φακό ενδέχεται να αποτελέσει αιτία μη αναπαραγωγής των δίσκων. Σε μια τέτοια περίπτωση, αφαιρέστε το δίσκο και περιμένετε να εξατμιστούν οι υδρατμοί. Εάν η μονάδα συνεχίζει να μη λειτουργεί κανονικά μετά από κάποιο διάστημα, συμβουλευθείτε τον τοπικό αντιπρόσωπο της Kenwood.

■ Προληπτικά μέτρα για το χειρισμό των δίσκων

- Μην ακουμπάτε την επιφάνεια εγγραφής του δίσκου.
- Μην κολλάτε ταινίες κ.λπ. επάνω στους δίσκους και μη χρησιμοποιείτε δίσκους, που έχουν πάνω τους κολλημένες ταινίες.
- Μη χρησιμοποιείτε αξεσουάρ τύπου δίσκου.
- Καθαρίζετε τους δίσκους ξεκινώντας από το κέντρο τους προς τα έξω.
- Όταν αφαιρείτε τους δίσκους από τη μονάδα, τραβήξτε τους έξω οριζόντια.
- Εάν η κεντρική οπή ή το εξωτερικό χείλος ενός δίσκου έχει γρέζια, ο δίσκος επιτρέπεται να χρησιμοποιηθεί μόνο αφού αφαιρεθούν τα γρέζια με ένα στυλό κ.λπ.
- Δεν επιτρέπεται η χρήση μη στρογγυλών δίσκων.



- Δεν επιτρέπεται η χρήση δίσκων 8 cm (3 inch).
- Δεν επιτρέπεται η χρήση δίσκων με εγχρωμη επιφάνεια εγγραφής ή ακάθαρτων δίσκων.
- Σε αυτή τη μονάδα μπορούν να αναπαραχθούν



μόνο CD με τη μονάδα ενδέχεται να μην αναπαράγει σωστά δίσκους χωρίς αυτή τη σήμανση.

- Δεν είναι δυνατή η αναπαραγωγή δίσκων, που δεν έχουν οριστικοποιηθεί. (Για τη διαδικασία οριστικοποίησης, ανατρέξτε στο λογισμικό εγγραφής καθώς και στο εγχειρίδιο οδηγιών χρήσης της συσκευής εγγραφής, που χρησιμοποιείτε.)

■ Διαγραφή προσωπικών πληροφοριών

Πριν την παράδοση ή τη μεταπώληση αυτής της μονάδας σε τρίτους, βεβαιωθείτε ότι έχετε διαγράψει τις πληροφορίες (ηλεκτρονικό ταχυδρομείο, καταγραφές αναζήτησης κ.λπ.), που έχετε αποθηκεύσει σε αυτή τη μονάδα και επιβεβαιώστε τη διαγραφή των δεδομένων. Δεν φέρουμε καμία ευθύνη για οποιαδήποτε ζημιά τυχόν προκύψει, λόγω της διαρροής μη διαγεγραμμένων δεδομένων.

1. Πατήστε το πλήκτρο <HOME>.
2. Πατήστε το πλήκτρο <MENU>.
3. Αγγίξτε το [Settings].
4. Αγγίξτε το [Backup & Reset].
5. Αγγίξτε το [Factory data reset].
6. Καταχωρήστε τον κωδικό πρόσβασης ιδιοκτητή. Αγγίξτε το [RESET].
7. Αγγίξτε το [ERASE].

■ Λήψη σήματος GPS

Την πρώτη φορά, που θα ανοίξετε αυτή τη μονάδα, πρέπει να περιμένετε μέχρι να λάβει το σύστημα δορυφορικά σήματα για πρώτη φορά. Αυτή η διαδικασία μπορεί να διαρκέσει μερικά λεπτά. Βεβαιωθείτε ότι το όχημά σας βρίσκεται σε εξωτερικό, ανοιχτό χώρο, μακριά από ψηλά κτίρια και δέντρα, για να επιταχυνθεί η λήψη του σήματος. Μετά την πρώτη λήψη του δορυφορικού σήματος από το σύστημα, στο εξής η λήψη του δορυφορικού σήματος θα πραγματοποιείται πολύ γρήγορα.

■ Σχετικά με την πρόσοψη

Όταν αφαιρείτε το προϊόν από το κουτί ή το τοποθετείτε, η πρόσοψη μπορεί να βρίσκεται στη γωνιακή θέση που εικονίζεται στο (σχ. 1). Αυτό οφείλεται στα χαρακτηριστικά του μηχανισμού, με τον οποίο είναι εξοπλισμένο το προϊόν. Όταν το προϊόν ενεργοποιηθεί για πρώτη φορά και λειτουργεί σωστά, η πρόσοψη θα μετακινηθεί αυτόματα στη θέση (αρχική γωνία ρύθμισης), που εικονίζεται στο (σχ. 2).

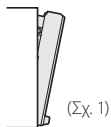

(Sch. 1)

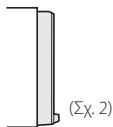

(Sch. 2)

■ Καθαρισμός της μονάδας

Εάν στην πρόσοψη της μονάδας υπάρχουν λεκέδες, καθαρίστε τους με ένα στεγνό, μαλακό πανί, όπως π.χ. ένα πανί σιλικόνης. Εάν στην πρόσοψη υπάρχουν έντονοι λεκέδες, καθαρίστε τους λεκέδες με ένα πανί με ουδέτερο καθαριστικό και στη συνέχεια σκουπίστε την πρόσοψη με ένα καθαρό, μαλακό και στεγνό πανί.

⚠ ΠΡΟΣΟΧΗ

- Ο ψεκασμός καθαριστικού σπρέι απευθείας πάνω στη μονάδα μπορεί να επηρεάσει τα μηχανικά της μέρη. Σε περίπτωση καθαρισμού της πρόσοψης με σκληρό πανί ή πτητικά υγρά, όπως διαλυτικά ή ινόνπνευμα, μπορεί να προκληθούν γρατσουνιές στην επιφάνεια ή να σβηστούν οι μεταξοτυπίες.

■ Επαναφορά της μονάδας

Εάν αυτή η μονάδα ή η συνδεδεμένη μονάδα δεν λειτουργούν σωστά, πραγματοποιήστε επαναφορά της μονάδας.

1 Πατήστε το πλήκτρο <Reset>.

Η μονάδα επιστρέφει στις εργοστασιακές ρυθμίσεις.

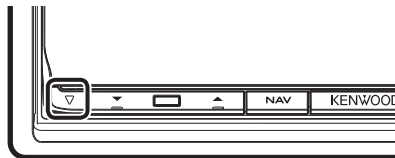

🔧 ΣΗΜΕΙΩΣΗ

- Αποσυνδέστε τη συσκευή USB πριν πατήσετε το πλήκτρο <Reset>. Εάν πατήσετε το πλήκτρο <Reset> με συνδεδεμένη τη συσκευή USB, μπορεί να προκληθεί ζημιά στα δεδομένα, που είναι αποθηκευμένα στη συσκευή USB. Για τον τρόπο αποσύνδεσης της συσκευής USB, βλέπε **Αναπαραγωγή μουσικής (Σελ. 17)**.
- Όταν η μονάδα ενεργοποιείται μετά την επαναφορά, εμφανίζεται η οθόνη αρχικής ρύθμισης. Βλέπε **Πρώτο βήμα (Σελ. 7)**.

Προληπτικά μέτρα ασφαλείας και σημαντικές πληροφορίες

Διαβάστε αυτές τις πληροφορίες προσεκτικά, πριν ξεκινήσετε τη χρήση του συστήματος πλοήγησης αυτοκινήτου της Kenwood και ακολουθήστε τις οδηγίες σε αυτό το εγχειρίδιο. Η Kenwood και η Garmin δεν φέρουν καμία ευθύνη για προβλήματα ή ατυχήματα, που τυχόν προκύψουν, λόγω μη τήρησης των οδηγιών σε αυτό το εγχειρίδιο.

▲ ΠΡΟΕΙΔΟΠΟΙΗΣΕΙΣ

Η μη αποφυγή των παρακάτω πιθανώς επικίνδυνων καταστάσεων μπορεί να έχει ως αποτέλεσμα την πρόκληση ατυχήματος ή σύγκρουσης, με συνέπεια θανατηφόρους ή σοβαρούς τραυματισμούς.

Κατά την πλοήγηση, συγκρίνετε προσεκτικά τις πληροφορίες, που εμφανίζονται στο σύστημα πλοήγησης με όλες τις διαθέσιμες πηγές πλοήγησης, συμπεριλαμβανομένων των πληροφοριών από οδικές πινακίδες σήμανσης, οπτικό περιβάλλον και χάρτες. Για λόγους ασφαλείας, οι τυχόν ανακολουθίες ή απορίες πρέπει να αποσαφηνίζονται πάντοτε, πριν τη συνέχιση της πλοήγησης.

Ο χειρισμός του οχήματος πρέπει να πραγματοποιείται πάντοτε με ασφαλή τρόπο.

Κατά την οδήγηση, η προσοχή σας δεν πρέπει να αποσπάται από το σύστημα πλοήγησης, ενώ πρέπει επίσης να έχετε πάντοτε επίγνωση όλων των οδηγικών συνθηκών. Ελαχιστοποιήστε το χρόνο που κοιτάζετε την οθόνη του συστήματος πλοήγησης κατά την οδήγηση και χρησιμοποιήστε τις φωνητικές εντολές, εάν είναι δυνατόν.

Μην καταχωρείτε προορισμούς, αλλάζετε ρυθμίσεις ή χειρίζεστε λειτουργίες, που απαιτούν παρατεταμένη χρήση των χειριστηρίων του συστήματος πλοήγησης κατά την οδήγηση. Σταματήστε το όχημά σας με ασφαλή και νόμιμο τρόπο, πριν προβείτε σε μια τέτοια ενέργεια.

Διατηρήστε την ένταση ήχου του συστήματος σε αρκετά χαμηλό επίπεδο, ώστε να μπορείτε να ακούτε τους εξωτερικούς θορύβους κατά την οδήγηση. Εάν δεν μπορείτε πλέον να ακούσετε τους εξωτερικούς θορύβους, ενδέχεται να μην μπορείτε να αντιδράσετε σωστά στην κυκλοφορική κατάσταση. Αυτό μπορεί να αποτελέσει αιτία πρόκλησης ατυχήματος.

Το σύστημα πλοήγησης δεν απεικονίζει τη σωστή τρέχουσα θέση του οχήματος την πρώτη φορά, που τίθεται σε λειτουργία μετά την αγορά του ή εάν αποσυνδέθηκε η μπαταρία του οχήματος. Εντός μικρού χρονικού διαστήματος όμως λαμβάνονται τα απαιτούμενα δορυφορικά σήματα GPS και απεικονίζεται η σωστή θέση.

Προσέξτε τη θερμοκρασία περιβάλλοντος. Η χρήση του συστήματος πλοήγησης σε ακραίες θερμοκρασίες μπορεί να αποτελέσει αιτία πρόκλησης δυσλειτουργίας ή ζημιάς.

Λάβετε επίσης υπόψη ότι η μονάδα μπορεί να υποστεί ζημιά από έντονους κραδασμούς, μεταλλικά αντικείμενα ή εισχώρηση νερού στο εσωτερικό της μονάδας.

▲ ΠΡΟΣΟΧΗ

Η μη αποφυγή των παρακάτω πιθανώς επικίνδυνων καταστάσεων μπορεί να έχει ως συνέπεια την πρόκληση τραυματισμών ή υλικών ζημιών.

Το σύστημα πλοήγησης έχει σχεδιαστεί για να παρέχει στο χρήστη προτάσεις διαδρομών. Δεν λαμβάνει υπόψη τυχόν κλειστούς δρόμους ή την κατάσταση των δρόμων, τις καιρικές συνθήκες ή άλλους παράγοντες, που ενδέχεται να επηρεάσουν την ασφάλεια ή το χρόνο κατά την οδήγηση.

Χρησιμοποιήστε το σύστημα πλοήγησης μόνο ως βοήθημα πλοήγησης. Μην επιχειρήσετε να χρησιμοποιήσετε το σύστημα πλοήγησης για οποιοδήποτε σκοπό, για τον οποίο απαιτείται ακριβής μέτρηση κατεύθυνσης, απόστασης, θέσης ή τοπογραφία.

Το Παγκόσμιο Σύστημα Εντοπισμού (GPS) ελέγχεται από την κυβέρνηση των Ηνωμένων Πολιτειών, η οποία είναι και ο μοναδικός υπεύθυνος για την ακρίβεια και τη συντήρησή του. Το κυβερνητικό αυτό σύστημα υπόκειται σε αλλαγές, οι οποίες θα μπορούσαν να επηρεάσουν την ακρίβεια και την απόδοση όλων των εξοπλισμών GPS, συμπεριλαμβανομένου του συστήματος πλοήγησης. Παρόλο που το σύστημα πλοήγησης είναι μια συσκευή πλοήγησης ακριβείας, οποιαδήποτε συσκευή πλοήγησης μπορεί να χρησιμοποιηθεί ή να ερμηνευθεί λανθασμένα και συνεπώς να γίνει μη ασφαλής.

ΣΗΜΑΝΤΙΚΕΣ ΠΛΗΡΟΦΟΡΙΕΣ

■ Προστασία της μπαταρίας του οχήματος

Αυτό το σύστημα πλοήγησης μπορεί να χρησιμοποιηθεί, όταν το κλειδί του διακόπτη ανάφλεξης βρίσκεται στη θέση ON ή ACC. Για λόγους προστασίας της μπαταρίας όμως, συνιστάται η χρήση του κατά το δυνατόν, όταν λειτουργεί ο κινητήρας. Η χρήση του συστήματος πλοήγησης για μεγάλο χρονικό διάστημα με την κινητήρα σβηστό ενδέχεται να προκαλέσει αποφόρτιση της μπαταρίας.

■ Πληροφορίες δεδομένων χαρτών

Ένας από τους στόχους της Garmin είναι να παρέχει στους πελάτες της την πιο πλήρη και ακριβή διαθέσιμη χαρτογράφηση με λογικό κόστος. Χρησιμοποιούμε ένα συνδυασμό κυβερνητικών και ιδιωτικών πηγών δεδομένων, τις οποίες αναφέρουμε στη βιβλιογραφία των προϊόντων και στα μηνύματα pneυματικής ιδιοκτησίας, που εμφανίζονται στον καταναλωτή. Ουσιαστικά όλες οι πηγές δεδομένων περιλαμβάνουν ορισμένα ανακριβή ή μη πλήρη στοιχεία. Σε ορισμένες χώρες, οι πλήρεις και ακριβείς πληροφορίες είτε δεν είναι διαθέσιμες είτε είναι απαγορευτικά ακριβείς.

Χαρακτηριστικά συνδεδεμένων συστημάτων

Μέσω της σύνδεσης αυτής της μονάδας με το Internet, μπορείτε να χρησιμοποιήσετε διάφορες υπηρεσίες.



■ Συνεργασία με τον ιστότοπο Route Collector

- Οι προορισμοί και οι διαδρομές, που ορίζονται στον Η/Υ μπορούν να εισαχθούν σε αυτό το σύστημα πλοήγησης.
- Οι διαδρομές, που έχετε πραγματοποιήσει και τα τραγούδια, που έχετε ακούσει μπορούν να καταγραφούν.
- Μέσω της φόρτωσης αρχείων μουσικής στο Dropbox και της δημιουργίας μιας λίστας αναπαραγωγής στον ιστότοπο Route Collector, μπορείτε να ακούτε τη μουσική σας οπουδήποτε μέσω streaming και χωρίς να διατηρείτε αρχεία μουσικής σε αυτή τη μονάδα.
- Ομιλία σε κείμενο (STT) και κείμενο σε ομιλία (TTS).

■ Χρήση υπηρεσίας internet

- Υπηρεσία streaming, όπως η Aupeo!
- Υπηρεσία Internet όπως email, και υπηρεσίες κοινωνικής δικτύωσης όπως Facebook και Twitter.
- Υπηρεσία πληροφόρησης (καιρός, κίνηση, RSS κ.λπ.).

■ 4G, 3G, LTE ή EDGE

■ Σημείο πρόσβασης Wi-Fi

- Σύνδεση στο Internet χρησιμοποιώντας τη λειτουργία tethering του smartphone σας ή μια συσκευή σύνδεσης στο Internet.

■ Wi-Fi (11n/g/b)

■ Σχετικά με το λογαριασμό

- Για να χρησιμοποιήσετε τις υπηρεσίες internet μέσω αυτού του συστήματος, πρέπει να δημιουργήσετε ένα λογαριασμό στον ιστότοπο Route Collector.
- Επιπρόσθετα στο λογαριασμό ιδιοκτήτη, μπορείτε να καταχωρήσετε μέχρι τέσσερις λογαριασμούς χρήστη.
- Μπορείτε επίσης να χρησιμοποιήσετε ένα λογαριασμό επισκέπτη.
- Μέσω της εναλλαγής των λογαριασμών μπορείτε να διασφαλίσετε την ιδιωτικότητά σας, όταν χρησιμοποιείτε το χαρακτηριστικό ηλεκτρονικού ταχυδρομείου ή τα μέσα κοινωνικής δικτύωσης.

■ Wi-Fi hotspot

- Αυτή η μονάδα μετατρέπεται σε σημείο πρόσβασης Wi-Fi και μπορείτε να απολαύσετε μουσική και βίντεο σε ένα smartphone Wi-Fi συνδεδεμένο μέσω Kenwood Wireless Link.

🔑 ΣΗΜΕΙΩΣΕΙΣ

Μπορείτε να χρησιμοποιήσετε το παρακάτω χαρακτηριστικό για 2 χρόνια μετά την εγγραφή του λογαριασμού ιδιοκτήτη. Για την περαιτέρω χρήση απαιτείται η καταβολή τέλους χρήσης.

Για λεπτομέρειες, επισκεφθείτε τον ιστότοπο του Route Collector. <http://www.route-collector.com/>

- Καιρός (από την INRIX)
- Κίνηση (από την INRIX)
- Δυναμική στάθμευση (από την INRIX)
- Τιμές Καυσίμων (από την INRIX)
- Κάμερα Κίνησης Πραγματικού Χρόνου (από την INRIX)
- Προβολές Ταϊνίας (από την WWM)
- TTS (από την Nuance)
- STT (από την Nuance)

Για τη χρήση των παρακάτω υπηρεσιών, πρέπει να καταχωρήσετε τους αντίστοιχους δωρεάν ή πληρωμένους λογαριασμούς.

- AUPEO!
- Facebook
- Twitter
- Dropbox

Πρώτο βήμα

Ενεργοποιήστε τη μονάδα και πραγματοποιήστε ορισμένα βήματα ρύθμισης πριν τη χρήση.

1 Πατήστε το πλήκτρο <HOME>.

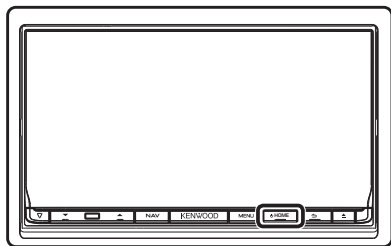

Η μονάδα θα ενεργοποιηθεί.

• Απενεργοποίηση της μονάδας:

Πατήστε το πλήκτρο <HOME> για 1 δευτερόλεπτο.

ΣΗΜΕΙΩΣΗ

- Η ένδειξη "Initial setup" (Αρχική ρύθμιση) εμφανίζεται επίσης σε περίπτωση επαναφοράς της μονάδας.

2 Αγγίξτε το ανάλογο κουμπί και ρυθμίστε το στοιχείο.



Language Setup (Ρύθμιση Γλώσσας)

Επιλέξτε τη γλώσσα, που χρησιμοποιείται για το περιβάλλον χρήστη και τις μεθόδους εισαγωγής. Η προεπιλεγμένη ρύθμιση είναι τα αγγλικά "English (United States)".

- 1) Αγγίξτε το [Language Setup] (Ρύθμιση Γλώσσας).
- 2) Επιλέξτε μια γλώσσα από τη λίστα.

WiFi Setup (Ρύθμιση Wifi)

Διαμόρφωση ρυθμίσεων για σύνδεση με Wi-Fi.

- 1) Αγγίξτε το [WiFi Setup] (Ρύθμιση Wifi).
- 2) Ρυθμίστε το Wi-Fi σε ON.
- 3) Αγγίξτε το [Wi-Fi].
- 4) Επιλέξτε από τη λίστα το σημείο πρόσβασης Wi-Fi, στο οποίο θέλετε να συνδεθείτε.
- 5) Καταχωρήστε τον κωδικό πρόσβασης.
- 6) Αγγίξτε το [Connect].

Μετά τη ρύθμιση, πατήστε το κουμπί < > .

Date Setup (Ρύθμιση Ημερομηνίας)

Ρυθμίστε την ημερομηνία και την ώρα.

- 1) Αγγίξτε το [Date Setup] (Ρύθμιση Ημερομηνίας).
- Μετά τη ρύθμιση, πατήστε το κουμπί < > .

Account Setup (Ρύθμιση Λογαριασμού)

Ρυθμίστε τις πληροφορίες χρήστη αυτής της μονάδας.

- 1) Αγγίξτε το [Account Setup] (Ρύθμιση Λογαριασμού).

Βλέπε **Τύποι λογαριασμών, Δημιουργία λογαριασμού χρήστη** και **Ρύθμιση λογαριασμού ιδιοκτήτη**.

• Τύποι λογαριασμών

Administrator (Διαχειριστής)

Ως διαχειριστής, μπορείτε να δημιουργήσετε ένα λογαριασμό ιδιοκτήτη και να πραγματοποιήσετε την αρχική ρύθμιση.

Μπορείτε να συνδεθείτε στο σύστημα, εάν δεν έχετε δημιουργήσει ένα λογαριασμό ιδιοκτήτη.

Guest (Επισκέπτης)

Ενας λογαριασμός για επισκέπτες, όπως οι φίλοι σας. Ο επισκέπτης μπορεί να λειτουργήσει αυτή τη μονάδα, αλλά δεν μπορεί να χρησιμοποιήσει τις λειτουργίες, που σχετίζονται με το ηλεκτρονικό ταχυδρομείο, τα μέσα κοινωνικής δικτύωσης και τον ιστότοπο Route Collector.

Owner (Κάτοχος)

Ο λογαριασμός για το άτομο, που διαχειρίζεται αυτή τη μονάδα.

Ο ιδιοκτήτης μπορεί να χρησιμοποιήσει τις λειτουργίες, που σχετίζονται με το ηλεκτρονικό ταχυδρομείο, τα μέσα κοινωνικής δικτύωσης και τον ιστότοπο Route Collector.

Μπορείτε να καταχωρήσετε χρήστες, όπως η οικογένειά σας.

User (χρήστης)

Ο λογαριασμός για το χρήστη αυτής της μονάδας.

Ο χρήστης μπορεί να χρησιμοποιήσει τις λειτουργίες, που σχετίζονται με το ηλεκτρονικό ταχυδρομείο, τα μέσα κοινωνικής δικτύωσης και τον ιστότοπο Route Collector.

Μπορείτε να καταχωρήσετε μέχρι και 4 λογαριασμούς χρήστη.

• Δημιουργία λογαριασμού χρήστη

🔧 Προετοιμασία

- Για να εγγραφείτε στον ιστότοπο Route Collector ως χρήστης, χρειάζεστε μια διεύθυνση ηλεκτρονικού ταχυδρομείου.
- Μπορείτε να εγγραφείτε μέσω του Web. <http://www.route-collector.com/>
- Αυτό το βήμα μπορεί να παραληφθεί, εάν έχετε ήδη εγγραφεί στον ιστότοπο Route Collector.
 - 1) Αγγίξτε το [Create Account] (Δημιουργία Λογαριασμού).
 - 2) Καταχωρήστε τις πληροφορίες λογαριασμού. Δεν μπορείτε να καταχωρήσετε ένα λογαριασμό, που έχει ήδη χρησιμοποιηθεί. Καταχωρήστε ένα άλλο όνομα λογαριασμού.
 - 3) Αγγίξτε το [OK].
Ο λογαριασμός έχει καταχωρηθεί στον ιστότοπο

Route Collector.

- 4) Ενεργοποιήστε το λογαριασμό.
Ένα email επιβεβαίωσης αποστέλλεται στην καταχωρημένη διεύθυνση ηλεκτρονικού ταχυδρομείου. Ανοίξτε το URL που καταδεικνύεται, για να ολοκληρώσετε την εγγραφή του λογαριασμού.

• Ρύθμιση λογαριασμού ιδιοκτήτη

- 1) Αγγίξτε το [Set Owner Account] (Ορίστε Λογαριασμού Κατόχου).
- 2) Καταχωρήστε τις πληροφορίες λογαριασμού. Καταχωρήστε τις πληροφορίες εγγραφής στον ιστότοπο Route Collector.
- 3) Αγγίξτε το [OK].

3 Αγγίξτε το [Next] (Επόμεν.).

4 Αγγίξτε το ανάλογο κουμπί και ρυθμίστε το στοιχείο.



Locale/ Περιοχή

Επιλέξτε τη χώρα για το σύστημα πλοήγησης. Ρυθμίζεται η γλώσσα, η μονάδα μέτρησης απόστασης και η μονάδα καυσίμου.

Language/ Γλώσσα

Επιλέξτε τη γλώσσα, που χρησιμοποιείται για την οθόνη ελέγχου και τα στοιχεία ρύθμισης. Η προεπιλεγμένη ρύθμιση είναι τα αγγλικά "British English (en)".

Μετά τη ρύθμιση, αγγίξτε το [Enter].

Angle/ Γωνία

Ρυθμίστε τη θέση της οθόνης. Η προεπιλεγμένη ρύθμιση είναι το "0".

Μετά τη ρύθμιση, αγγίξτε το [➡].

Color/ Χρώμα

Ρυθμίστε το χρώμα φωτισμού της οθόνης και των πλήκτρων. Μπορείτε να επιλέξετε εάν θέλετε να πραγματοποιείται σάρωση χρωμάτων και να ρυθμίσετε το χρώμα σάρωσης.

Μετά τη ρύθμιση, αγγίξτε το [➡].

Camera

Ρυθμίστε τις παραμέτρους της κάμερας.

Μετά τη ρύθμιση, αγγίξτε το [➡].

DEMO

Ρύθμιση της λειτουργίας παρουσίασης. Η προεπιλεγμένη ρύθμιση είναι το "ON".

Πώς να προετοιμάσετε το τηλεχειριστήριο

Τοποθετήστε δύο μπαταρίες μεγέθους "AAA"/"R03" με τους πόλους ⊕ και ⊖ στη σωστή θέση, σύμφωνα με την εικόνα στο εσωτερικό της θήκης.

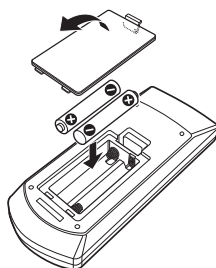

⚠ ΠΡΟΣΟΧΗ

- Τοποθετήστε το τηλεχειριστήριο σε ένα σημείο, στο οποίο δεν μπορεί να μετακινηθεί λόγω φρεναρίσματος ή άλλων ενεργειών οδήγησης. Εάν το τηλεχειριστήριο πέσει κάτω και σφηνώσει κάτω από τα πεντάλ κατά την οδήγηση, ενδέχεται να προκληθούν επικίνδυνες καταστάσεις.
- Μην αφήνετε την μπαταρία κοντά σε φωτιά ή απευθείας εκτεθειμένη σε ηλιακή ακτινοβολία. Σε μια τέτοια περίπτωση, μπορεί να προκληθεί φωτιά, έκρηξη ή υπερβολική αύξηση της θερμοκρασίας.
- Μην επαναφορτίζετε, βραχυκυκλώνετε, αποσυναρμολογείτε ή θερμαίνετε την μπαταρία και μην την τοποθετείτε σε ανοιχτή φωτιά. Σε μια τέτοια περίπτωση, ενδέχεται να προκληθεί διαρροή υγρών από την μπαταρία. Εάν τα υγρά αυτά έρθουν σε επαφή με τα μάτια ή τα ρούχα σας, ξεπλύντε αμέσως με νερό και συμβουλευθείτε ένα γιατρό.
- Κρατήστε την μπαταρία μακριά από παιδιά. Στην απίθανη περίπτωση κατάποσης της μπαταρίας από ένα παιδί, συμβουλευθείτε αμέσως ένα γιατρό.

5 Αγγίξτε το [Finish] (Τέλος).

🔑 ΣΗΜΕΙΩΣΗ

- Για λεπτομέρειες σχετικά με τις λειτουργίες κάθε ρύθμισης, ανατρέξτε στο εγχειρίδιο οδηγιών χρήσης.

6 Αγγίξτε το [Administrator] ή το [Owner].



Λειτουργίες των πλήκτρων στην πρόσοψη

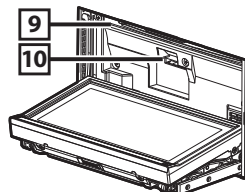
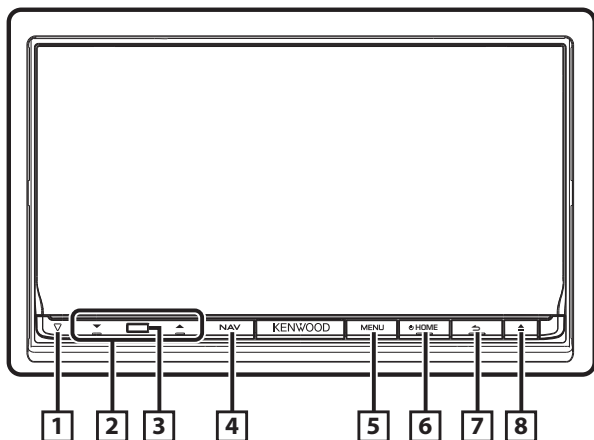

■ Τοποθέτηση μίας Κάρτας SD

- 1) Πατήστε το πλήκτρο **8** <▲> για 1 δευτερόλεπτο.

Η πρόσοψη ανοίγει εντελώς.

- 2) Κρατήστε την κάρτα SD σύμφωνα με την εικόνα στα δεξιά, και εισάγετέ την στην υποδοχή, μέχρι να ακουστεί ο χαρακτηριστικός ήχος κλικ.

• Εξαγωγή της κάρτας:

Πιέστε την κάρτα, μέχρι να ακουστεί ο χαρακτηριστικός ήχος κλικ και στη συνέχεια τραβήξτε το δάχτυλό σας από την κάρτα.

Η κάρτα εξέρχεται ελαφρά, έτσι ώστε να μπορείτε να την τραβήξετε έξω με τα δάχτυλά σας.

Πλευρά με
ετικέτα

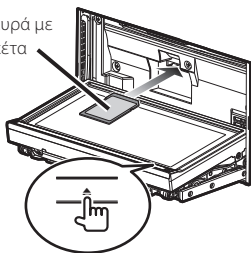

Όχι.	Όνομα/Λειτουργία
1	<p>▽ (Επιαναφορά)</p> <ul style="list-style-type: none"> Εάν η μονάδα ή η συνδεδεμένη μονάδα δεν λειτουργεί σωστά, η μονάδα επιστρέφει στις αρχικές ρυθμίσεις, όταν πατιέται αυτό το πλήκτρο (Εγχειρίδιο οδηγιών χρήσης Σελ.143). Εάν έχει ενεργοποιηθεί η λειτουργία SI (ΔΣ), αυτή η ενδεικτική λυχνία αναβοσβήνει, όταν το σύστημα ανάφλεξης του οχήματος είναι απενεργοποιημένο (Εγχειρίδιο οδηγιών χρήσης Σελ.118).
2	<p>▲, ▼ (Vol)</p> <ul style="list-style-type: none"> Ρυθμίζει την ένταση του ήχου.
3	<p>Αισθητήρας τηλεχειρισμού</p> <ul style="list-style-type: none"> Λαμβάνει το σήμα τηλεχειρισμού.
4	<p>NAV</p> <ul style="list-style-type: none"> Εμφανίζει την οθόνη πλοήγησης. Εάν πατηθεί για 1 δευτερόλεπτο, απενεργοποιείται η οθόνη.*
5	<p>MENU</p> <ul style="list-style-type: none"> Εμφανίζει την οθόνη του μενού επιλογών. Εάν πατηθεί για 1 δευτερόλεπτο, επιλέγονται εναλλάξ οι πηγές εξόδου AV.
6	<p>HOME</p> <ul style="list-style-type: none"> Εμφανίζει την οθόνη Home (Σελ.14). Εάν πατηθεί για 1 δευτερόλεπτο, απενεργοποιείται η συσκευή. Όταν η συσκευή είναι απενεργοποιημένη, ενεργοποιείται.
7	<p>↶ (Πίσω)</p> <ul style="list-style-type: none"> Επιστροφή στην προηγούμενη οθόνη. Εάν πατηθεί για 1 δευτερόλεπτο, εμφανίζεται η οθόνη Hands Free (Εγχειρίδιο οδηγιών χρήσης Σελ.108).

Όχι.	Όνομα/Λειτουργία
8	<p>▲ (Εξαγωγή)</p> <ul style="list-style-type: none"> Εξάγει το δίσκο. Όταν η πρόσωση είναι ανοιχτή, με το πάτημα κλείνει η πρόσωση και εάν πατηθεί για 1 δευτερόλεπτο, εξάγεται εξαναγκασμένα ο δίσκος. Όταν η πρόσωση είναι κλειστή, εάν πατηθεί για 1 δευτερόλεπτο, η πρόσωση ανοίγει εντελώς μέχρι τη θέση πρόσβασης στην υποδοχή κάρτας SD.
9	<p>Υποδοχή τοποθέτησης δίσκου</p> <ul style="list-style-type: none"> Υποδοχή για την τοποθέτηση ενός μέσου δίσκου.
10	<p>Υποδοχή κάρτας SD</p> <ul style="list-style-type: none"> Υποδοχή για την τοποθέτηση μιας κάρτας SD.

* Η λειτουργία του κουμπιού [NAV] μπορεί να αλλάξει σε λειτουργία προβολής κάμερας **(Εγχειρίδιο Οδηγιών Σελ.117)**

Κοινές λειτουργίες

Γενικά

Υπάρχουν ορισμένες λειτουργίες, τις οποίες μπορείτε να χειριστείτε από τις περισσότερες οθόνες.

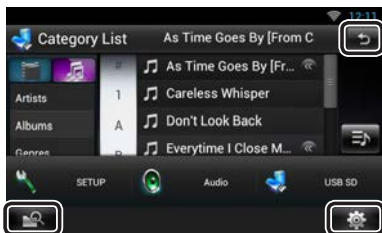

(Μεικτή αναζήτηση μέσων)

Αγγίξτε, για να εμφανιστεί η οθόνη μεικτής αναζήτησης μέσων.

(Γρήγορο μενού)

Αγγίξτε, για να εμφανιστεί το γρήγορο μενού. Τα περιεχόμενα του μενού είναι τα εξής:

- Εμφανίζει την οθόνη του Μενού ΡΥΘΜΙΣΕΩΝ.
- Εμφανίζει την οθόνη του Μενού Ελέγχου Ήχου.
- Εμφανίζει την οθόνη ελέγχου της τρέχουσας πηγής. Το εικονίδιο διαφέρει, ανάλογα με την πηγή.

(ΕΠΙΣΤΡΟΦΗ)

Επιστροφή στην προηγούμενη οθόνη.

Οθόνη λίστας

Υπάρχουν ορισμένα πλήκτρα κοινών λειτουργιών στις οθόνες λίστας των περισσότερων πηγών.

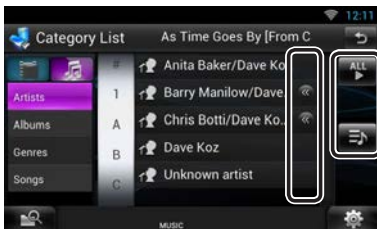

(Κύλιση)

Αγγίξτε για κύλιση των κειμένων στην οθόνη.

κ.λπ.

Σε αυτήν την περιοχή απεικονίζονται πλήκτρα αφής με διάφορες λειτουργίες.

Τα πλήκτρα που απεικονίζονται διαφέρουν ανάλογα με την τρέχουσα πηγή ήχου, κατάσταση κ.λπ.

Για παραδείγματα, βλέπε **Οθόνη λίστας (Σελ. 24)** στο εγχειρίδιο οδηγιών χρήσης.

Κύλιση με τίνιγμα του δαχτύλου

Μπορείτε να πραγματοποιήσετε κύλιση στην οθόνη λίστας με τίνιγμα του δαχτύλου σας στην οθόνη, προς τα επάνω/κάτω ή προς τα δεξιά/αριστερά.

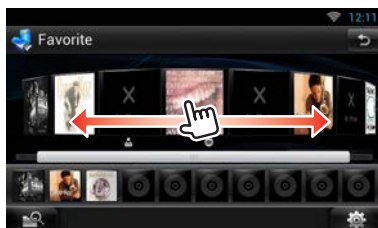
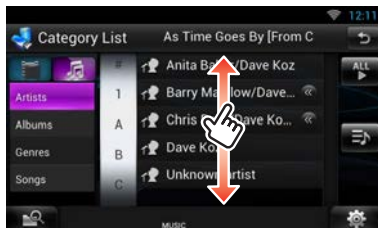

Αποσύνδεση της πρόσοψης

Μπορείτε να αφαιρέσετε την πρόσοψη για την αποφυγή κλοπής.

1 Πατήστε το πλήκτρο <▲> για 1 δευτερόλεπτο, για να ανοίξει η πρόσοψη.

Στη συνέχεια, αποσυνδέστε την πρόσοψη σύμφωνα με τα παρακάτω σχεδιαγράμματα.

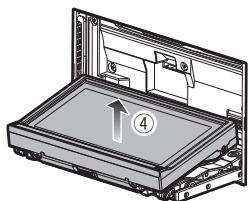
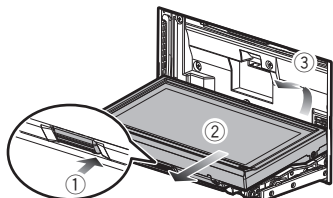

• Μετά την αποσύνδεση

- 1) Τοποθετήστε την πρόσοψη στην προστατευτική θήκη, που συνοδεύει τη μονάδα.

🔧 ΣΗΜΕΙΩΣΗ

- Η πλάκα στερέωσης κλείνει αυτόματα περίπου 10 δευτερόλεπτα μετά την απελευθέρωση της πρόσοψης. Αφαιρέστε την πρόσοψη, πριν περάσει αυτό το διάστημα. Για την αποφυγή φθοράς, μην ακουμπάτε τους ακροδέκτες σύνδεσης της μονάδας και της πρόσοψης με τα δάχτυλά σας.
- Εάν ρυπανθούν οι ακροδέκτες σύνδεσης της μονάδας ή της πρόσοψης, καθαρίστε τους με ένα καθαρό, μαλακό και στεγνό πανί.
- Για τη σύνδεση της πρόσοψης, βλέπε **Σύνδεση της πρόσοψης (Σελ.23)**.

Σύνδεση

1 Πατήστε το πλήκτρο <HOME>, για να ενεργοποιήσετε τη μονάδα.

2 Επιλέξτε τη σύνδεση χρήστη.

3 Καταχωρήστε τον κωδικό πρόσβασης.



(Κωδικός πρόσβασης)

Εισαγάγετε τον καταχωρημένο κωδικό πρόσβασης. Εάν έχετε επιλέξει το Administrator ή το Guest, αυτή η οθόνη δεν εμφανίζεται.

[Auto Login?] (Αυτόματη είσοδος)

Με το μαρκάρισμα αυτού του πλαισίου ελέγχου, η σύνδεση με το σύστημα πραγματοποιείται αυτόματα από την επόμενη σύνδεση και μετά.

[Login] (Είσοδος)

Συνδεθείτε στο σύστημα.

🔧 ΣΗΜΕΙΩΣΗ

- Εάν ξεχάσατε τον προσωπικό σας κωδικό πρόσβασης, δημιουργήστε το νέο σας κωδικό πρόσβασης στον ιστότοπο Route Collector. <http://www.route-collector.com/>

Λειτουργία στην οθόνη Home

1 Πατήστε το πλήκτρο <HOME>, για να εμφανιστεί η οθόνη Home.

2 Μετατοπίστε με τίναγμα του δακτύλου την οθόνη αριστερά ή δεξιά, για να επιλέξετε τον πίνακα υπηρεσιών, τον πίνακα μέσων, τον πίνακα εκκίνησης πηγών ή τον πίνακα περιχομένων δικτύου.

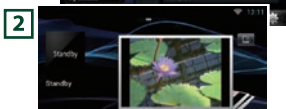

1 Πίνακας υπηρεσιών

Widget καιρού: Απεικονίζει την πρόβλεψη καιρού για την επιλεγμένη περιοχή.

Widget δικτύου: Απεικονίζει το SNS ή το RSS.

2 Πίνακας μέσων

Now playing: Εμφανίζει τον τίτλο του τραγουδιού, που αναπαράγεται ή το όνομα του σταθμού, που ακούτε, και επιτρέπει την πραγματοποίηση απλών χειρισμών.

Widget πλαίσιου φωτογραφιών: Απεικονίζει το Καρέ φωτογραφίας που δείχνει φωτογραφίες.

3 Πίνακας εκκίνησης πηγών

Επιτρέπει την επιλογή μιας πηγής.

4 Πίνακας περιχομένων δικτύου

Επιτρέπει την επιλογή μιας εφαρμογής σχετικής με το δίκτυο.

Πίνακας εκκίνησης πηγών



(Συντόμευση)

Μπορείτε να καταχωρήσετε τις πηγές, που χρησιμοποιείτε συχνά, έτσι ώστε να μπορείτε να τις εκκινήσετε γρήγορα.

(Λίστα όλων των πηγών)

Εμφανίζει όλες τις πηγές.

• Λίστα όλων των πηγών



(Λίστα όλων των πηγών)

Μπορείτε να πραγματοποιήσετε κύλιση στην οθόνη λίστας με τίναγμα του δακτύλου σας στην οθόνη, προς τα επάνω/κάτω.

(Home)

Επιστροφή στον πίνακα εκκίνησης πηγών.

• Μετακίνηση ή διαγραφή ενός εικονιδίου στον πίνακα εκκίνησης πηγών

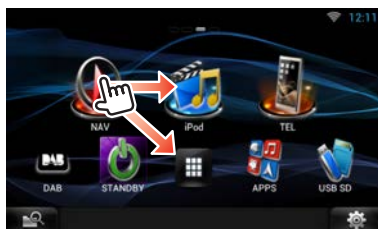

- 1) Αγγίξτε παρατεταμένα το εικονίδιο.
- 2) Σύρετε το εικονίδιο στην επιθυμητή θέση ή στον κάδο ανακύκλωσης.

• Προσθήκη ενός εικονιδίου συντόμευσης στον πίνακα εκκίνησης πηγών



- 1) Αγγίξτε το [App] στον πίνακα εκκίνησης πηγών.
- 2) Αγγίξτε παρατεταμένα το εικονίδιο, για να εμφανιστεί η οθόνη πίνακα εκκίνησης πηγών.
- 3) Σύρετε το εικονίδιο σε ένα κενό σημείο.

📌 ΣΗΜΕΙΩΣΗ

- Μπορείτε να λάβετε πρόσθετες πληροφορίες σχετικά με τη χρήση του συστήματος πλοήγησης από την εφαρμογή Help. Για να εμφανιστεί η εφαρμογή Help, αγγίξτε το [Apps] και στη συνέχεια αγγίξτε το [Help].

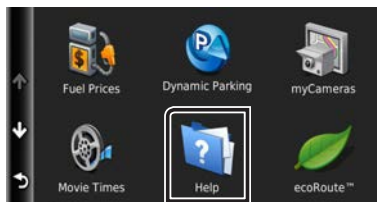

- Για περισσότερες πληροφορίες σχετικά με το σύστημα πλοήγησης, κατεβάστε την τελευταία έκδοση του εγχειριδίου ιδιοκτήτη από τη διεύθυνση manual.kenwood.com/edition/im387

3 Καταχωρήστε τον προορισμό σας και ξεκινήστε την καθοδήγηση.

- Εντοπισμός σημείων ενδιαφέροντος
 - 1) Αγγίξτε το [Where To?].
 - 2) Επιλέξτε μια κατηγορία και μια υποκατηγορία.
 - 3) Επιλέξτε έναν προορισμό.
 - 4) Αγγίξτε το [Go!].

📌 ΣΗΜΕΙΩΣΗ

- Για την εισαγωγή των γραμμών, που περιέχονται στο όνομα, αγγίξτε τη γραμμή αναζήτησης και εισαγάγετε τα γράμματα.

4 Ακολουθήστε τη διαδρομή μέχρι τον προορισμό σας.

📌 ΕΙΔΟΠΟΙΗΣΗ

- Το εικονίδιο ορίου ταχύτητας απεικονίζεται αποκλειστικά για λόγους πληροφόρησης και δεν αντικαθιστά τη συνεχή ευθύνη του οδηγού για τήρηση όλων των τοποθετημένων σημάτων ορίου ταχύτητας καθώς και για την ασφαλή εκτίμηση των οδηγικών συνθηκών. Η Garmin και η JVC KENWOOD δεν φέρουν καμία ευθύνη για πρόστιμα ή κλήσεις, που τυχόν επιβληθούν λόγω μη τήρησης των κανόνων και των σημάτων οδικής κυκλοφορίας.

Η διαδρομή σας επισημαίνεται με μια βαθυκόκκινη γραμμή. Καθώς ταξιδεύετε, το σύστημα πλοήγησης σας καθοδηγεί στον προορισμό σας με φωνητικές οδηγίες, βέλη στο χάρτη και οδηγίες στην επάνω

Χρήση του Συστήματος Πλοήγησης

1 Πατήστε το πλήκτρο <NAV>, για να εμφανιστεί η οθόνη πλοήγησης.

2 Χειριστείτε την επιθυμητή λειτουργία από την οθόνη Κύριου Μενού.



1	Ισχύς δορυφόρου GPS.
2	Εντοπίζει έναν προορισμό.
3	Προβάλλει το χάρτη.
4	Χρησιμοποιεί εφαρμογές όπως ecoRoute και Help.
5	Προσαρμόζει τις ρυθμίσεις.

πλευρά του χάρτη. Εάν αποκλίνετε από την αρχική διαδρομή, το σύστημα πλοήγησης υπολογίζει εκ νέου τη διαδρομή.



1	Προβάλλει τη σελίδα επόμενης στροφής ή τη σελίδα προβολής σημείου διακλάδωσης, εάν είναι διαθέσιμη.
2	Προβάλλει τη σελίδα λίστας στροφών.
3	Προβάλλει τη σελίδα Πού βρίσκομαι; .
4	Διακόπτει την τρέχουσα διαδρομή.
5	Εμφανίζει πληροφορίες κίνησης επάνω στη διαδρομή.
6	Επιστρέφει στο κύριο μενού.
7	Εμφανίζει ένα διαφορετικό πεδίο δεδομένων.
8	Προβάλλει τον υπολογιστή ταξιδιού.
9	Εμφανίζει περισσότερες επιλογές.

ΣΗΜΕΙΩΣΗ

- Αγγίξτε και σύρετε το χάρτη, για να δείτε μια διαφορετική περιοχή του χάρτη.
- Κατά την οδήγηση σε κύριες οδικές αρτηρίες, ενδέχεται να εμφανιστεί ένα εικονίδιο ορίου ταχύτητας.
 - **Προσθήκη ενός σημείου στάσης**
 - 1) Κατά τη διάρκεια της πλοήγησης σε μια διαδρομή, αγγίξτε το [↩] και στη συνέχεια αγγίξτε το [Where To?].
 - 2) Αναζητήστε το πρόσθετο σημείο στάσης.
 - 3) Αγγίξτε το [Go!].
 - 4) Αγγίξτε το [Add to Active Route], για να προστεθεί αυτό το σημείο στάσης πριν τον τελικό προορισμό σας.
 - **Πραγματοποίηση μιας παράκαμψης**
 - 1) Κατά τη διάρκεια της πλοήγησης σε μια διαδρομή, αγγίξτε το [☰].
 - 2) Αγγίξτε το [↔].

Άλλα χαρακτηριστικά

Μη αυτόματη παράκαμψη της κίνησης στη διαδρομή σας

- 1) Από το χάρτη, αγγίξτε το εικονίδιο κίνησης.
- 2) Αγγίξτε το [Traffic On Route].
- 3) Εάν απαιτείται, αγγίξτε τα βέλη, για να δείτε τυχόν άλλα σημεία καθυστέρησης της κίνησης στη διαδρομή σας.
- 4) Αγγίξτε το [☰] > [Avoid].

Προβολή του χάρτη κίνησης

- 1) Ο χάρτης κίνησης δείχνει μέσω χρωματικής κωδικοποίησης τη ροή της κυκλοφορίας και τυχόν καθυστερήσεις στην κοντινή περιοχή.

Σχετικά με την κίνηση

ΕΙΔΟΠΟΙΗΣΗ

- Η υπηρεσία κίνησης δεν είναι διαθέσιμη σε ορισμένες περιοχές ή χώρες.
- Η Garmin και η JVC KENWOOD δεν φέρουν καμία ευθύνη για την ακρίβεια ή τη χρονική ορθότητα των πληροφοριών κίνησης.
- Το σύστημα πλοήγησης μπορεί να λάβει πληροφορίες κίνησης μέσω ενός ενσωματωμένου δέκτη πληροφοριών κίνησης ή μιας συνδρομής στην υπηρεσία πληροφοριών κίνησης INRIX. Ο δέκτης πληροφοριών κίνησης πρέπει να βρίσκεται εντός του φάσματος δεδομένων ενός σταθμού, που εκπέμπει δεδομένα κίνησης, για να μπορεί να λάβει τις πληροφορίες κίνησης. Η συνδρομή πληροφοριών κίνησης ενεργοποιείται αυτόματα, μόλις το σύστημα πλοήγησης λάβει δορυφορικά σήματα, ενώ λαμβάνει σήματα κίνησης από τον αντίστοιχο πάροχο υπηρεσιών. Μπορείτε να προσθέσετε και άλλες συνδρομές οποιαδήποτε στιγμή. Για πληροφορίες σχετικά με τους δέκτες πληροφοριών κίνησης και τις περιοχές κάλυψης, επισκεφθείτε τη διεύθυνση www.garmin.com/kenwood.
- **Ενημέρωση του λογισμικού**
Για να ενημερώσετε το λογισμικό του συστήματος πλοήγησης, πρέπει να έχετε στη διάθεσή σας μία κάρτα SD, μία συσκευή μαζικής αποθήκευσης USB και σύνδεση internet.
 - 1) Επισκεφθείτε τη διεύθυνση www.garmin.com/kenwood.
 - 2) Βρείτε το μοντέλο σας και επιλέξτε το [Software Updates] > [Download].
 - 3) Διαβάστε και αποδεχθείτε τους όρους της

Άδειας Χρήσης Λογισμικού.

- 4) Ακολουθήστε τις οδηγίες στον ιστότοπο, για να ολοκληρώσετε την εγκατάσταση της ενημέρωσης λογισμικού.

• Ενημέρωση χαρτών

Μπορείτε να αγοράσετε ενημερωμένα δεδομένα χαρτών από την Garmin ή να απευθυνθείτε στον τοπικό αντιπρόσωπο της Kenwood ή στο τοπικό κέντρο σέρβις της Kenwood για λεπτομέρειες.

- 1) Επισκεφθείτε τη διεύθυνση www.garmin.com/kenwood.
- 2) Επιλέξτε το [Order Map Updates] για τη δική σας μονάδα Kenwood.
- 3) Ακολουθήστε τις οδηγίες στον ιστότοπο, για να ενημερώσετε το χάρτη σας.

• Εξαγωγή του δίσκου:

- 1) Πατήστε το πλήκτρο <▲>.

iPod, συσκευή USB

- 1) Συνδέστε τη συσκευή με το αντίστοιχο καλώδιο.
Η αναπαραγωγή ξεκινάει.

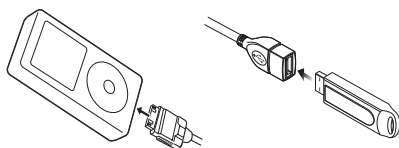

• Αποσύνδεση της συσκευής:

- 1) Αγγίξτε το [▲] στην οθόνη και αποσυνδέστε τη συσκευή από το καλώδιο.

📎 ΣΗΜΕΙΩΣΗ

- Ισχύει όταν η σύνδεση με το iPod/iPhone πραγματοποιείται μέσω καλωδίου.

Κάρτα SD

- 1) Πατήστε το πλήκτρο <▲> για 1 δευτερόλεπτο, για να ανοίξει η πρόσοψη.
- 2) Κρατήστε την κάρτα SD σύμφωνα με την παρακάτω εικόνα και εισάγετέ την στην υποδοχή, μέχρι να ακουστεί ο χαρακτηριστικός ήχος κλικ.
Η αναπαραγωγή ξεκινάει.

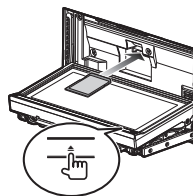

• Αφαίρεση:

- 1) Πιέστε την κάρτα, μέχρι να ακουστεί ο χαρακτηριστικός ήχος κλικ και στη συνέχεια τραβήξτε το δάχτυλό σας από την κάρτα. Η κάρτα εξέρχεται ελαφρά, έτσι ώστε να μπορείτε να την τραβήξετε έξω με τα δάχτυλά σας.

2 Ελέγξτε τη μουσική που ακούτε στην οθόνη ελέγχου πηγής.

Τα παρακάτω σύμβολα αντιστοιχούν στα πλήκτρα στην οθόνη.

Οι λειτουργίες των πλήκτρων παραμένουν ίδιες, ανεξάρτητα από την πηγή που αναπαραγάγει.

Αναπαραγωγή μουσικής

Μπορείτε να αναπαράγετε αρχεία ήχου από CD μουσικής, μέσα δίσκου, συσκευές αποθήκευσης USB και iPod.

📎 ΣΗΜΕΙΩΣΗ

- Για λεπτομέρειες σχετικά με την αναπαραγόμενη μορφή αρχείων, τη μορφή των μέσων, το μοντέλο iPod κ.λπ., ανατρέξτε στο Εγχειρίδιο οδηγιών χρήσης. (Σελ.144)
- Για να συνδεθείτε με iPod/iPhone/Android, απαιτείται η αντίστοιχη ρύθμιση. Ανατρέξτε στη **Ρύθμιση iPod/iPhone/Android (Σελ.29)**.

1 Συνδέστε το μέσο, που θέλετε να αναπαράγετε σύμφωνα με τις παρακάτω οδηγίες.

Δίσκος

- 1) Πατήστε το πλήκτρο <▲> για να ανοίξει η πρόσοψη.
- 2) Τοποθετήστε το δίσκο στην υποδοχή.
Η πρόσοψη κλείνει αυτόματα και ξεκινάει η αναπαραγωγή.

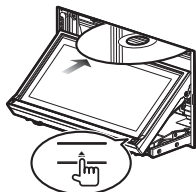



↓ Αγγίξτε το [⏏]

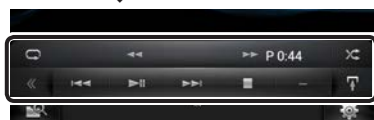

• Βασικές λειτουργίες από αυτήν την οθόνη



Αναπαραγωγή ή παύση.



Διακοπή αναπαραγωγής.



Αποσύνδεση της συσκευής.



Αναζήτηση του προηγούμενου/επόμενου περιεχομένου.

◀▶▶▶ ή μετακίνηση του δρομέα στην κεντρική μπάρα

Γρήγορη κίνηση εμπρός ή γρήγορη κίνηση πίσω (μόνο μέσο δίσκου, CD, συσκευή USB, κάρτα SD):



Επανάληψη τρέχοντος περιεχομένου.



Αναπαραγωγή όλων των περιεχομένων με τυχαία σειρά.

📌 ΣΗΜΕΙΩΣΗ

- Για τις λοιπές λειτουργίες, ανατρέξτε στο εγχειρίδιο οδηγιών χρήσης.
- Εάν το επιθυμητό πλήκτρο δεν εμφανίζεται στη γραμμή πολλαπλών λειτουργιών, αγγίξτε το [⏏], για να αλλάξετε το μενού.

3 Αναζητήστε το κομμάτι / αρχείο, που θέλετε να ακούσετε.

• Αναζήτηση λίστας

- 1) Αγγίξτε το κέντρο της οθόνης.
Η λίστα περιεχομένων του αναπαραγόμενου μέσου εμφανίζεται.
Εάν εμφανίζεται μόνο η πληροφορία του

τρέχοντος κομματιού, αγγίξτε παρατεταμένα το [⏏], για να αλλάξετε σε οθόνη λίστας.



• Λεπτομερής αναζήτηση

- 1) Αγγίξτε το [🔍].
- 2) Αγγίξτε την επιθυμητή μέθοδο φιλτραρισματος της αναζήτησης.
Η λίστα είναι φιλτραρισμένη σύμφωνα με το στοιχείο που επιλέξατε.
- 3) Αγγίξτε το επιθυμητό στοιχείο.

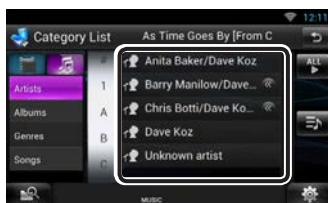

📌 ΣΗΜΕΙΩΣΗ

- Για λεπτομέρειες σχετικά με τις λειτουργίες αναζήτησης, ανατρέξτε στη **Λειτουργία αναζήτησης (Σελ.70)** στο Εγχειρίδιο οδηγιών χρήσης.

Αναπαραγωγή ταινίας

Μπορείτε να αναπαράγετε DVD video, Video CD (VCD), αρχεία ταινιών από μέσα δίσκου, iPod και συσκευή αποθήκευσης USB.

📌 ΣΗΜΕΙΩΣΗ

- Για λεπτομέρειες σχετικά με τις μορφές αρχείων, τις μορφές συσκευών κ.λπ., που μπορούν να αναπαραχθούν, ανατρέξτε στο εγχειρίδιο οδηγιών χρήσης.

1 Συνδέστε το μέσο, που θέλετε να αναπαράγετε.

Για τη μέθοδο σύνδεσης, βλέπε **Αναπαραγωγή μουσικής (Σελ.17)**.

2 Ελέγξετε την ταινία αγγίζοντας την οθόνη.

Κάθε περιοχή στην οθόνη έχει διαφορετική λειτουργία.

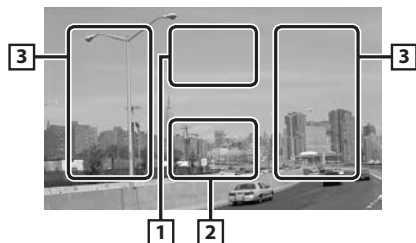

Όχι.	Όνομα/Λειτουργία
1	Εμφανίζει την οθόνη ελέγχου ταινίας.
2	Εμφανίζει την οθόνη ελέγχου πηγής.
3	<ul style="list-style-type: none">Αναζήτηση του επόμενου/προηγούμενου περιεχομένου ή αρχείου.Με την κύλιση από το κέντρο της οθόνης προς τα αριστερά ή προς τα δεξιά πραγματοποιείται γρήγορη κίνηση προς τα πίσω ή προς τα εμπρός. Για να σταματήσετε τη γρήγορη κίνηση προς τα πίσω/εμπρός, αγγίξτε το κέντρο της οθόνης.*1

- *1 Για το iPod/USB, αυτή η λειτουργία ενδέχεται να μην είναι διαθέσιμη, ανάλογα με τη μορφή του αναπαραγόμενου αρχείου.

ΣΗΜΕΙΩΣΗ

- Για τις λειτουργίες στην οθόνη ελέγχου πηγής, βλέπε **Αναπαραγωγή μουσικής (Σελ.17)**. Δεν είναι όμως διαθέσιμη η αναζήτηση μέσω κατηγορίας / σύνδεσης / εικονογράφησης άλμπουμ.

Ακρόαση ραδιοφώνου

1 Πατήστε το πλήκτρο <HOME> δύο φορές, για να εμφανιστεί ο πίνακας εκκίνησης πηγών.

2 Αγγίξτε το [] στον πίνακα εκκίνησης πηγών.

3 Αγγίξτε το [TUNER] (ΡΑΔΙΟ).

Η μονάδα αλλάζει σε πηγή ραδιοφώνου.

4 Χειριστείτε την επιθυμητή λειτουργία από την οθόνη ελέγχου πηγής.

• Αναζήτηση σταθμού

- Αγγίξτε το []. Το μενού υπολειτουργιών εμφανίζεται.
- Αγγίξτε το [AM] ή το [FM], για να επιλέξετε μπάντα.
- Αγγίξτε το [◀◀] ή το [▶▶] για συντονισμό στον επιθυμητό σταθμό.



• Αυτόματη μνήμη

- Αγγίξτε το []. Το μενού υπολειτουργιών εμφανίζεται.
- Αγγίξτε το [AM] ή το [FM], για να επιλέξετε μπάντα.
- Αγγίξτε το [◀].
- Αγγίξτε το [AEM].
- Αγγίξτε το [◀◀] ή το [▶▶] στο μενού υπολειτουργιών. Η λειτουργία αυτόματης μνήμης εκκινείται.

• Επαναφορά του προεπιλεγμένου σταθμού

- Αγγίξτε το [P#]. Μπορείτε επίσης να εμφανίσετε τη λίστα preset αγγίζοντας την ένδειξη συχνότητας στο κέντρο.

ΣΗΜΕΙΩΣΗ



- Για τις λοιπές λειτουργίες, βλέπε **Βασική λειτουργία ραδιοφώνου (Σελ.88)** στο εγχειρίδιο οδηγιών χρήσης.

Πραγματοποίηση τηλεφωνικής κλήσης

Μπορείτε να χρησιμοποιήσετε ένα κινητό τηλέφωνο Bluetooth, εφόσον συζευχθεί με αυτή τη μονάδα.

1 Καταχώριση του κινητού τηλεφώνου στη μονάδα.

Ακολουθήστε τις παρακάτω διαδικασίες. Για λεπτομερείς οδηγίες χειρισμού, βλέπε **Καταχώριση της μονάδας Bluetooth (Σελ.105)** στο εγχειρίδιο οδηγιών χρήσης.

- 1) Πατήστε το πλήκτρο <HOME> δύο φορές, για να εμφανιστεί ο πίνακας εκκίνησης πηγών.
- 2) Αγγίξτε το [] στον πίνακα εκκίνησης πηγών.
- 3) Αγγίξτε το [STANDBY] (ANAMONH).
- 4) Πατήστε και κρατήστε πατημένο το πλήκτρο < > .
- 5) Αγγίξτε το [].



- 6) Αγγίξτε το [Search] (Αναζήτ.).
Η οθόνη Λίστας Συνδεδεμένων Συσκευών εμφανίζεται.



- 7) Επιλέξτε το κινητό τηλέφωνό σας από τη λίστα, που εμφανίζεται στην οθόνη λίστας συνδεδεμένων συσκευών.
- 8) Καταχωρίστε τον κωδικό PIN από το κινητό τηλέφωνο.
Η καταχώριση έχει ολοκληρωθεί.
Ο κωδικός PIN είναι ρυθμισμένος από προεπιλογή στο "0000".

2 Συνδέστε το κινητό σας τηλέφωνο με τη μονάδα.

- 1) Αγγίξτε το όνομα της συσκευής που θέλετε να συνδέσετε στην οθόνη ΡΥΘΜΙΣΗΣ Bluetooth.
- 2) Αγγίξτε το [ON] από το [TEL(HFP)] στην οθόνη Ρυθμίσεων σύνδεσης BT.
Η επιλεγμένη συσκευή είναι συνδεδεμένη στη μονάδα.



Όταν ολοκληρωθεί η καταχώριση του κινητού τηλεφώνου σας, ο τηλεφωνικός κατάλογος του κινητού τηλεφώνου λαμβάνεται αυτόματα από αυτήν τη μονάδα.

ΣΗΜΕΙΩΣΗ



- Αγγίξτε το [Audio(A2DP)] (Ηχος(A2DP)), εάν θέλετε να συνδέσετε τη συσκευή ως audio player.

3 Πραγματοποιήστε ή απαντήστε σε μια τηλεφωνική κλήση.





Βλέπε παρακάτω πίνακα για τις διάφορες μεθόδους χειρισμού.





Κλήση μέσω της καταχώρισης ενός αριθμού τηλεφώνου

- 1) Αγγίξτε το [].
- 2) Καταχωρίστε έναν αριθμό τηλεφώνου με τα αριθμητικά πλήκτρα.
- 3) Αγγίξτε το [].

Κλήση μέσω των εγγραφών κλήσεων

- 1) Αγγίξτε το [] (εισερχόμενες κλήσεις), [] (εξερχόμενες κλήσεις) ή [] (αναπάντητες κλήσεις).
- 2) Επιλέξτε τον αριθμό τηλεφώνου από τη λίστα.
- 3) Αγγίξτε το [].

Κλήση μέσω του τηλεφωνικού καταλόγου

- 1) Αγγίξτε το [].
- 2) Επιλέξτε το όνομα από τη λίστα.
- 3) Επιλέξτε τον αριθμό από τη λίστα.
- 4) Αγγίξτε το [].

Κλήση μέσω του προεπιλεγμένου αριθμού

- 1) Αγγίξτε το [Preset #] (Προεπ #), για να ξεκινήσει η κλήση του αντίστοιχου αριθμού τηλεφώνου.

Κλήση μέσω φωνητικής εντολής

Μπορείτε να πραγματοποιήσετε μια φωνητική κλήση χρησιμοποιώντας τη λειτουργία αναγνώρισης φωνής του κινητού τηλεφώνου.

- 1) Αγγίξτε το [].
- 2) Εκφωνήστε το όνομα που είναι καταχωρημένο στο κινητό τηλέφωνο.

ΣΗΜΕΙΩΣΗ

- Για λεπτομερείς οδηγίες χειρισμού, βλέπε **Χρήση της λειτουργίας Hands-Free (Σελ.108)** στο εγχειρίδιο οδηγιών χρήσης.

Εγκατάσταση

Πριν την τοποθέτηση

Πριν την τοποθέτηση αυτής της μονάδας, παρακαλούμε να λάβετε υπόψη τα παρακάτω προληπτικά μέτρα.

ΠΡΕΙΔΟΠΟΙΗΣΕΙΣ

- Εάν συνδέσετε το καλώδιο ανάφλεξης (κόκκινο) και το καλώδιο μπαταρίας (κίτρινο) στο αμάξωμα του αυτοκινήτου (γείωση), ενδέχεται να προκληθεί βραχυκύκλωμα με συνέπεια την πρόκληση φωτιάς. Αυτά τα καλώδια πρέπει να συνδέονται πάντοτε στην πηγή τροφοδοσίας, που περνάει μέσα από την ασφαλισιοθήκη.
- Μην αφαιρείτε την ασφάλεια από το καλώδιο ανάφλεξης (κόκκινο) και το καλώδιο της μπαταρίας (κίτρινο). Η τροφοδοσία ρεύματος πρέπει να συνδέεται στα καλώδια μέσω της ασφάλειας.

ΠΡΟΣΟΧΗ

- Τοποθετήστε αυτή τη μονάδα στην κονσόλα του οχήματός σας. Μην ακουμπάτε το μεταλλικό τμήμα αυτής της μονάδας κατά τη χρήση και αμέσως μετά τη χρήση της μονάδας. Η θερμοκρασία των μεταλλικών τμημάτων, όπως το ψυκτικό σώμα και το περίβλημα, φτάνει σε υψηλά επίπεδα.

ΣΗΜΕΙΩΣΕΙΣ

- Για τη στερέωση και τη σύνδεση αυτού του προϊόντος απαιτούνται εξειδικευμένες γνώσεις και εμπειρία. Για λόγους ασφαλείας συνιστάται η ανάθεση των εργασιών τοποθέτησης και σύνδεσης σε επαγγελματία.
- Βεβαιωθείτε ότι γειώνετε τη μονάδα σε μια αρνητική τροφοδοσία 12V DC.
- Μην πραγματοποιείτε τις εργασίες τοποθέτησης της μονάδας σε σημείο εκτεθειμένο απευθείας σε ηλιακή ακτινοβολία ή με υπερβολικά υψηλή θερμοκρασία ή υγρασία. Αποφύγετε επίσης τα σημεία με πολύ σκόνη ή πιθανότητα να βραχεί η μονάδα.
- Μη χρησιμοποιείτε δικές σας βίδες. Χρησιμοποιήστε μόνο τις βίδες, που συνοδεύουν τη συσκευή. Εάν χρησιμοποιήσετε λάθος βίδες, μπορεί να προκαλέσετε ζημιά στη μονάδα.
- Εάν η μονάδα δεν ενεργοποιείται (εμφανίζεται η ένδειξη "PROTECT" (ΠΡΟΣΤΑΣΙΑ)), το καλώδιο των ηχείων μπορεί να παρουσιάζει βραχυκύκλωμα ή να έρχεται σε επαφή με το αμάξωμα του οχήματος και συνεπώς μπορεί να έχει ενεργοποιηθεί η λειτουργία προστασίας. Πρέπει να ελεγχθεί το καλώδιο των ηχείων.

- Εάν ο διακόπτης ανάφλεξης του οχήματός σας δεν διαθέτει θέση ACC, συνδέστε τα καλώδια ανάφλεξης σε μια πηγή τροφοδοσίας, η οποία μπορεί να ενεργοποιηθεί και να απενεργοποιηθεί με το κλειδί του διακόπτη ανάφλεξης. Εάν συνδέσετε το καλώδιο ανάφλεξης σε μια πηγή τροφοδοσίας με συνεχή τροφοδοσία τάσης, όπως π.χ. τα καλώδια της μπαταρίας, ενδέχεται να αποφορτιστεί η μπαταρία.
- Εάν η κονσόλα διαθέτει κάλυμμα, βεβαιωθείτε ότι η μονάδα τοποθετείται κατά τέτοιο τρόπο, ώστε η πρόσψη να μην έρχεται σε επαφή με το κάλυμμα κατά το κλείσιμο και το άνοιγμα.
- Εάν καεί η ασφάλεια, βεβαιωθείτε πρώτα ότι τα καλώδια δεν έρχονται σε επαφή μεταξύ τους με συνέπεια την πρόκληση βραχυκυκλώματος και στη συνέχεια αντικαταστήστε την παλιά ασφάλεια με μια καινούργια με την ίδια τιμή αμπερ.
- Μονώστε τα μη συνδεδεμένα καλώδια με ταινία βινυλίου ή άλλο παρόμοιο υλικό. Για να αποφευχθεί η περίπτωση βραχυκυκλώματος, μην αφαιρείτε τα καλύμματα στα άκρα των μη συνδεδεμένων καλωδίων ή ακροδεκτών σύνδεσης.
- Συνδέστε τα καλώδια των ηχείων σωστά στους αντίστοιχους ακροδέκτες. Η μονάδα μπορεί να υποστεί ζημιά ή να μη λειτουργεί εάν χρησιμοποιηθούν κοινά καλώδια \ominus ή τα γειώσετε σε οποιοδήποτε μεταλλικό τμήμα στο αυτοκίνητο.
- Όταν στο σύστημα συνδέονται μόνο δύο ηχεία, συνδέστε τους συνδέσμους των ηχείων είτε στους δύο μπροστινούς ακροδέκτες εξόδου είτε στους δύο πίσω ακροδέκτες εξόδου (όχι έναν μπροστά και έναν πίσω). Εάν για παράδειγμα συνδέσετε το σύνδεσμο \oplus του αριστερού ηχείου σε έναν μπροστινό ακροδέκτη εξόδου, μη συνδέσετε το σύνδεσμο \ominus σε έναν πίσω ακροδέκτη εξόδου.
- Μετά την τοποθέτηση της μονάδας, ελέγξτε εάν τα φώτα των φρένων, τα φλας, οι υαλοκαθαριστήρες κ.λπ. στο αυτοκίνητο λειτουργούν σωστά.
- Στερεώστε τη μονάδα κατά τέτοιο τρόπο, ώστε η γωνία τοποθέτησης να είναι 30° ή λιγότερο.
- Αυτή η μονάδα διαθέτει έναν ανεμιστήρα ψύξης (**Σελ. 26**) για τη μείωση της εσωτερικής θερμοκρασίας. Μην τοποθετείτε τη μονάδα σε σημείο, στο οποίο μπλοκάρεται η ροή αέρα του ανεμιστήρα ψύξης της μονάδας. Το μπλοκάρισμα των σχετικών ανοιγμάτων εμποδίζει την ψύξη του εσωτερικού της μονάδας και έχει ως συνέπεια την πρόκληση δυσλειτουργιών.
- Μην πιέζετε δυνατά την επιφάνεια της πρόσψης κατά την τοποθέτηση της μονάδας στο όχημα. Διαφορετικά μπορεί να προκληθούν γρατσουνιές, ζημιές ή βλάβες.

- Η ισχύς λήψης μπορεί να μειωθεί, εάν υπάρχουν μεταλλικά αντικείμενα κοντά στην κεραία Bluetooth και στο δέκτη WI-FI.

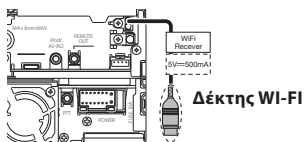

- Τοποθετήστε το δέκτη WI-FI δίπλα από το σημείο, που περικλείεται από το μέταλλο.

■ Παρεχόμενα αξεσουάρ

Καταρχάς βεβαιωθείτε ότι όλα τα αξεσουάρ περιλαμβάνονται στη συσκευασία της μονάδας.

① ...1	⑥ ...1
② ...1	⑦ ...1
③ ...2	⑧ ...1
④ ...1	⑨ ...1

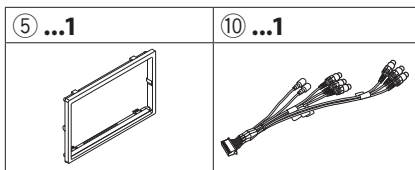

■ Μονάδα

- 1) Για να αποφευχθεί η πιθανότητα βραχυκυκλώματος, αφαιρέστε το κλειδί από το διακόπτη ανάφλεξης και αποσυνδέστε τον ακροδέκτη σύνδεσης \ominus της μπαταρίας.
- 2) Πραγματοποιήστε τις σωστές συνδέσεις καλωδίων εισόδου και εξόδου για κάθε μονάδα.
- 3) Συνδέστε το καλώδιο στην πλεξούδα καλωδίων.
- 4) Συνδέστε το σύνδεσμο Β στην πλεξούδα καλωδίων με το σύνδεσμο των ηχείων στο όχημά σας.
- 5) Συνδέστε το σύνδεσμο Α στην πλεξούδα καλωδίων με το σύνδεσμο εξωτερικής τροφοδοσίας στο όχημά σας.
- 6) Συνδέστε το σύνδεσμο της πλεξούδας καλωδίων στη μονάδα.
- 7) Τοποθετήστε τη μονάδα στο αυτοκίνητό σας.
- 8) Επανασυνδέστε τον ακροδέκτη σύνδεσης \ominus της μπαταρίας.
- 9) Πατήστε το πλήκτρο <Reset>. **(Σελ.4)**
- 10) Πραγματοποιήστε την αρχική ρύθμιση. Βλέπε **Πρώτο βήμα (Σελ.7)**.

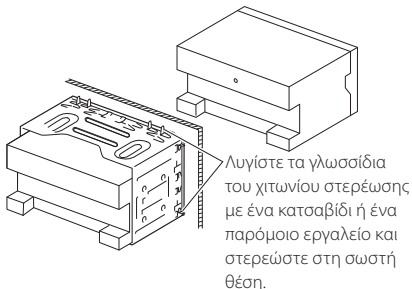

■ ΣΗΜΕΙΩΣΗ

- Βεβαιωθείτε ότι η μονάδα είναι τοποθετημένη με ασφάλεια στη θέση της. Εάν η μονάδα δεν είναι τοποθετημένη σταθερά, ενδέχεται να παρουσιάσει δυσλειτουργίες (π.χ. αναπηδήσεις ήχου).

■ Σύνδεση της πρόσωσης

Κρατήστε την πρόσωση σταθερά, έτσι ώστε να μην μπορεί να σας πέσει κατά λάθος. Τοποθετήστε την πρόσωση στην πλάκα στερέωσης, μέχρι να ασφαλίσει σωστά.

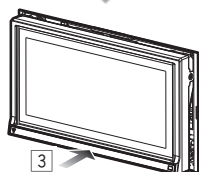
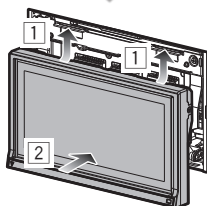
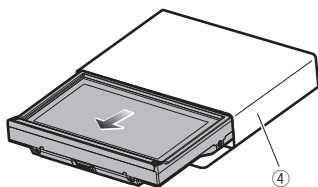

■ Διακοσμητικό πλαίσιο

- 1) Τοποθετήστε το αξεσουάρ ⑤ στη μονάδα.

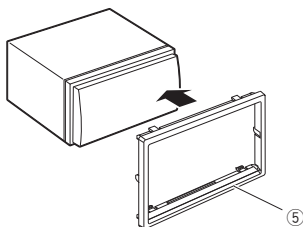

■ Κεραία GPS

Η κεραία του GPS είναι τοποθετημένη στο εσωτερικό του αυτοκινήτου. Πρέπει να τοποθετείται σε κατά το δυνατόν οριζόντια θέση, για να διευκολύνεται η λήψη των δορυφορικών σημάτων GPS.

Για να στερεώσετε την κεραία GPS στο εσωτερικό του οχήματός σας:

- 1) Καθαρίστε το ταμπλό ή άλλη επιφάνεια στερέωσης.
- 2) Αφαιρέστε το φύλλο διαχωρισμού της μεταλλικής πλάκας (αξεσουάρ ⑦).
- 3) Πιέστε τη μεταλλική πλάκα (αξεσουάρ ⑦) σταθερά, επάνω στο ταμπλό ή σε οποιαδήποτε άλλη επιφάνεια στερέωσης. Μπορείτε να λυγίσετε τη μεταλλική πλάκα (αξεσουάρ ⑦), για να την προσαρμόσετε σε μια καμπύλη επιφάνεια, εάν απαιτείται.
- 4) Αφαιρέστε το φύλλο διαχωρισμού της κεραίας (αξεσουάρ ⑥) και κολλήστε την κεραία στη μεταλλική πλάκα (αξεσουάρ ⑦).

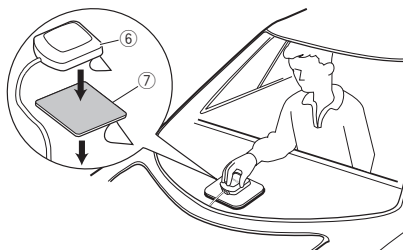

🔑 ΣΗΜΕΙΩΣΗ

- Ανάλογα με τον τύπο του οχήματος, η λήψη δορυφορικών σημάτων GPS ενδέχεται να μην είναι δυνατή κατά την τοποθέτηση στο εσωτερικό του οχήματος.
- Παρακαλούμε τοποθετήστε αυτήν την κεραία GPS σε μια περιοχή μακριά από κεραίες που χρησιμοποιούνται με ασύρματους CB ή δορυφορικές τηλεοράσεις.
- Η κεραία του GPS πρέπει να τοποθετείται σε μια θέση με απόσταση τουλάχιστον 12 ίντσες (30 cm) από το κινητό τηλέφωνο ή άλλες κεραίες εκπομπής σήματος. Τα σήματα αυτών των τύπων επικοινωνίας ενδέχεται να προκαλούν παρεμβολές στο σήμα του δορυφόρου του GPS.
- Η βαφή της κεραίας του GPS με (μεταλλική) βαφή ενδέχεται να προκαλέσει πτώση της απόδοσης.

■ Μονάδα μικροφώνου και διακόπτης Push-To-Talk

- 1) Ελέγξτε τη θέση τοποθέτησης του μικροφώνου (αξεσουάρ ⑧) και του διακόπτη Push-To-Talk (αξεσουάρ ⑨).
- 2) Καθαρίστε την επιφάνεια τοποθέτησης.
- 3) Τοποθετήστε το μικρόφωνο.
- 4) Τακτοποιήστε το καλώδιο του μικροφώνου μέχρι τη μονάδα, στερεώνοντάς το σε διάφορα σημεία με ταινία ή άλλο τρόπο.

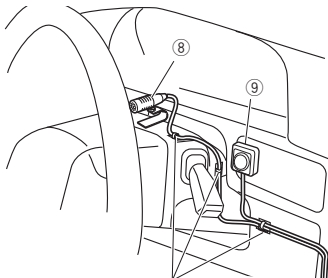

Στερεώστε το καλώδιο με κοινή ταινία εμπορίου.

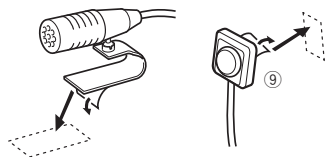

Αφαιρέστε το φύλλο διαχωρισμού του μικροφώνου και κολλήστε το μικρόφωνο στη θέση, που εικονίζεται πιο πάνω.



Ρυθμίστε τον προσανατολισμό του μικροφώνου προς τον οδηγό.

🔑 ΣΗΜΕΙΩΣΗ

- Τοποθετήστε το μικρόφωνο κατά το δυνατόν πιο μακριά από το κινητό τηλέφωνο.

■ Αφαίρεση του διακοσμητικού πλαισίου

- 1) Εφαρμόστε τους πείρους ασφάλισης στο κλειδί εξαγωγής (αξεσουάρ ③) και αποσυνδέστε τις δύο ασφάλειες στην κάτω πλευρά.

Κατεβάστε το διακοσμητικό πλαίσιο (εξάρτημα ⑤) και τραβήξτε το προς τα εμπρός, όπως φαίνεται στο σχήμα.

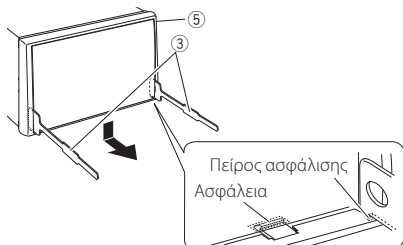

🔑 ΣΗΜΕΙΩΣΗ

- Το διακοσμητικό πλαίσιο μπορεί επίσης να αποσυνδεθεί από την επάνω πλευρά με τον ίδιο τρόπο.
- 2) Όταν έχει αποσυνδεθεί η κάτω πλευρά, αποσυνδέστε τα δύο επάνω σημεία ασφάλισης.

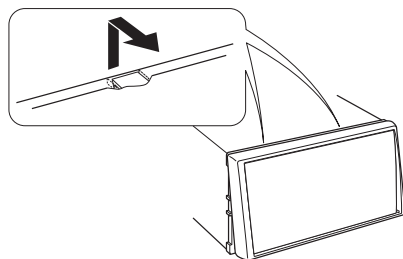

■ Αφαίρεση της μονάδας

- 1) Αφαιρέστε το διακοσμητικό πλαίσιο σύμφωνα με το **βήμα 1 στο "Αφαίρεση του διακοσμητικού πλαισίου"**.
- 2) Τοποθετήστε τα δύο κλειδιά εξαγωγής (αξεσουάρ ③) βαθιά μέσα στις υποδοχές κάθε πλευράς, σύμφωνα με την εικόνα.

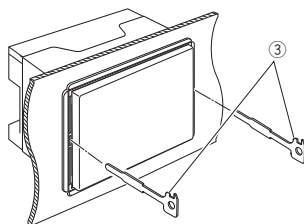

- 3) Κατεβάστε τα κλειδιά εξαγωγής προς την κάτω πλευρά και τραβήξτε έξω τη μονάδα μέχρι τη μέση, ενώ ταυτόχρονα πιέζετε τα κλειδιά προς τα μέσα.

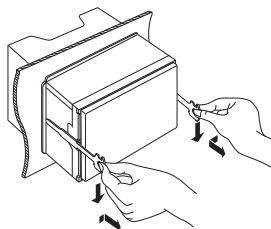

🔑 ΣΗΜΕΙΩΣΗ

- Προσέξτε να μην τραυματιστείτε από τους πείρους ασφάλισης στα κλειδιά εξαγωγής.
- 4) Τραβήξτε τη μονάδα εντελώς έξω με τα χέρια σας, προσέχοντας να μη σας πέσει.

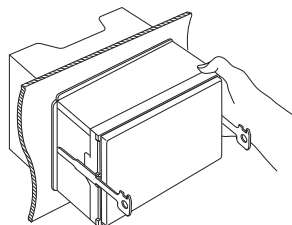

■ Σύνδεση συστήματος

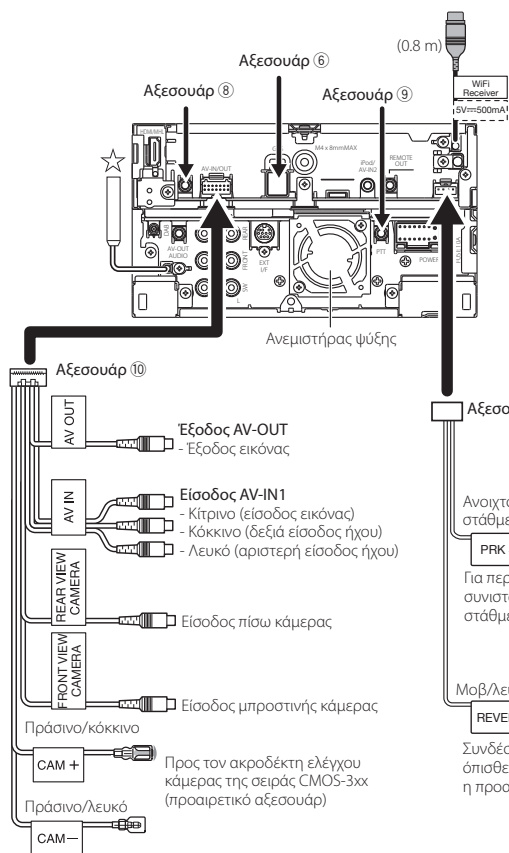

Δέκτης WI-FI

- Η ισχύς λήψης μπορεί να μειωθεί, εάν υπάρχουν μεταλλικά αντικείμενα κοντά στην κεραία Bluetooth και στο δέκτη WI-FI.
- Τοποθετήστε το δέκτη WI-FI δίπλα από το σημείο, που περικλείεται από το μέταλλο.

Συνδέστε με την καλωδίωση του διακόπτη ανάχνησης δεμένου χειρόφρενου του οχήματος.

Αξεσουάρ ②

Ανοιχτό πράσινο (καλώδιο αισθητήρα στάθμευσης)

PRK SW

Για περισσότερη ασφάλεια συνιστάται η σύνδεση του αισθητήρα στάθμευσης.

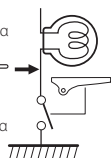

Μοβ/Λευκό (καλώδιο αισθητήρα όπισθεν)

REVERSE

Συνδέστε με την καλωδίωση της λυχνίας όπισθεν του οχήματος, όταν χρησιμοποιείται η προαιρετική πίσω κάμερα.

☆ Είσοδος κεραίας FM/AM

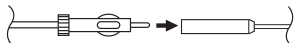

Αξεσουάρ ⑥: Κεραία GPS

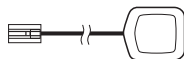

Αξεσουάρ ⑧: Μικρόφωνο Bluetooth

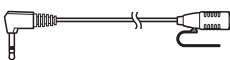

Αξεσουάρ ⑨: Διακόπτης Push-To-Talk

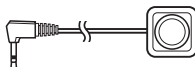

■ Σύνδεση των καλωδίων στους ακροδέκτες

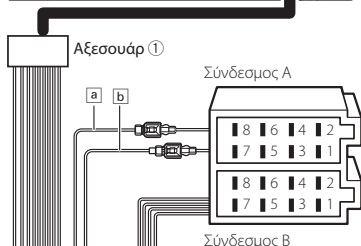
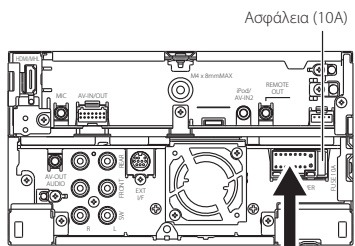

Μπλε/Λευκό
(Καλώδιο ελέγχου ισχύος / ελέγχου κεραίας)

Συνδέστε με τον ακροδέκτη ελέγχου ισχύος, εάν χρησιμοποιείται ο προαιρετικός ενισχυτής ισχύος, ή με τον ακροδέκτη ελέγχου κεραίας στο όχημα.

Καφέ (καλώδιο ελέγχου σίγασης)

Συνδέστε στον ακροδέκτη που είναι γειωμένος, όταν χτυπάει το τηλέφωνο ή κατά την τηλεφωνική συνδιάλεξη. Για να χρησιμοποιήσετε το χαρακτηριστικό σίγασης, πρέπει να συνδέσετε αυτό το καλώδιο στο τηλέφωνό σας χρησιμοποιώντας ένα εμπορικά διαθέσιμο αξεσουάρ τηλεφώνου.

Ανοιχτό μπλε/κίτρινο
(καλώδιο τηλεχειρισμού τιμονιού)

Προς το τηλεχειριστήριο τιμονιού
Για να μπορεί να χρησιμοποιηθεί το χαρακτηριστικό τηλεχειρισμού τιμονιού, απαιτείται ένας κατάλληλος για το αυτοκίνητό σας, αποκλειστικός προσαρμογέας τηλεχειρισμού (δεν περιλαμβάνεται στη συσκευασία).

Εάν δεν πρόκειται να συνδεθεί, μην αφήνετε το καλώδιο να εξέλθει από το γλωσσίδι.

Ακίδα	Χρώμα και λειτουργίες	
A4	Κίτρινο	Μπαταρία
A5	Μπλε/Λευκό	Έλεγχος ισχύος
A6	Πορτοκαλί/Λευκό	Dimmer (Διαβ.Φωτ)
A7	Κόκκινο	Ανάφλεξη (ACC)
A8	Μαύρο	Σύνδεση γείωσης
B1/B2	Μοβ ⊕ / Μοβ/μαύρο ⊖	Πίσω δεξιά
B3/B4	Γκρι ⊕ / Γκρι/μαύρο ⊖	Εμπρός δεξιά
B5/B6	Λευκό ⊕ / Λευκό/μαύρο ⊖	Εμπρός αριστερά
B7/B8	Πράσινο ⊕ / Πράσινο/μαύρο ⊖	Πίσω αριστερά

*Σύνθετη αντίσταση ηχείων: 4-8 Ω

▲ ΠΡΟΕΙΔΟΠΟΙΗΣΗ για τη σύνδεση του συνδέσμου ISO

Η διάταξη των ακίδων για τους συνδέσμους ISO εξαρτάται από τον τύπο του οχήματος. Βεβαιωθείτε ότι έχετε πραγματοποιήσει τις σωστές συνδέσεις, για να αποφευχθεί η πρόκληση ζημιάς στη μονάδα. Η τυποποιημένη σύνδεση για την πλεξούδα καλωδίων περιγράφεται στο (1) παρακάτω. Εάν οι ακίδες του συνδέσμου ISO έχουν τη διάταξη που περιγράφεται στο (2), πραγματοποιήστε τη σύνδεση σύμφωνα με την αντίστοιχη εικόνα. Παρακαλούμε βεβαιωθείτε ότι τα καλώδια έχουν επανασυνδεθεί σύμφωνα με την παρακάτω εικόνα (2), για να τοποθετήσετε αυτή τη μονάδα σε οχήματα της **Volkswagen** κ.λπ.

(1): Τυποποιημένη διάταξη

Το κόκκινο καλώδιο (ακίδα A-7) του συνδέσμου ISO του οχήματος είναι συνδεδεμένο με την ανάφλεξη και το κίτρινο καλώδιο (ακίδα A-4) είναι συνδεδεμένο με τη συνεχή τροφοδοσία ρεύματος.

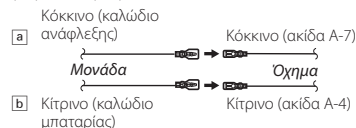

(2)

Το κόκκινο καλώδιο (ακίδα A-7) του συνδέσμου ISO του οχήματος είναι συνδεδεμένο με τη συνεχή τροφοδοσία ρεύματος και το κίτρινο καλώδιο (ακίδα A-4) είναι συνδεδεμένο με την ανάφλεξη.

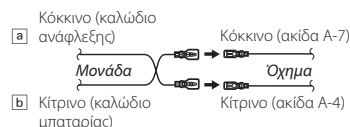

■ Σύνδεση προαιρετικών αξεσουάρ

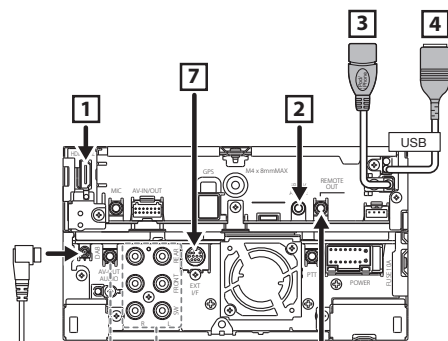

5 Έξοδος AV-OUT
- Έξοδος ήχου

6 Έξοδος τηλεχειριστηρίου
δέκτη τηλεόρασης
Βλέπε **Λειτουργία δέκτη
τηλεόρασης (Σελ.98)**
στο Εγχειρίδιο Οδηγιών
Χρήσης.

Συσκευή USB
(Πωλείται
 ξεχωριστά)

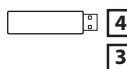

Android smartphone
(Πωλείται ξεχωριστά)

KCA-MH100 (1,8 m)
(Προαιρετικό αξεσουάρ)

1 Είσοδος HDMI/ MHL
Μέγιστο ρεύμα τροφοδοσίας MHL :
5 V $\overline{\text{---}}$ 900 mA

Πριν συνδέσετε το καλώδιο στον ακροδέκτη
HDMI/MHL, αφαιρέστε το εξάρτημα
στερέωσης. Αφού το συνδέσετε το καλώδιο,
επανατοποθετήστε το εξάρτημα στερέωσης.

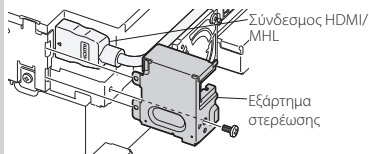

5 Κεραία DAB CX-DAB1
(Προαιρετικό αξεσουάρ)



Συνιστάται η χρήση του CX-DAB1 (προαιρετικό
αξεσουάρ) ως κεραία DAB.
Σε περίπτωση χρήσης διαφορετικής κεραίας DAB
εμπορίου, η διάμετρος του συνδέσμου SMB πρέπει να
είναι Φ 6,5 mm ή λιγότερο.

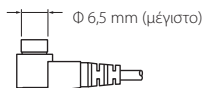

2 Είσοδος iPod / είσοδος AV-IN2 (CA-C3AV,
προαιρετικό αξεσουάρ)
(iPod/ AV-IN2 αναλασσοίμ.)

3 Ακροδέκτης iPod/ USB (0,8 m)
Μέγιστο ρεύμα τροφοδοσίας iPod/ USB:
5 V $\overline{\text{---}}$ 1 A

4 Ακροδέκτης USB (0,8 m)
Μέγιστο ρεύμα τροφοδοσίας USB:
5 V $\overline{\text{---}}$ 500 mA

7 Εξωτερικό I/F
Μέγιστο ρεύμα τροφοδοσίας : 5 V $\overline{\text{---}}$ 500 mA

6

Πίσω έξοδος προενίσχυσης

- Κόκκινο (δεξιά έξοδος ήχου)
- Λευκό (αριστερή έξοδος ήχου)



Μπροστινή έξοδος προενίσχυσης

- Κόκκινο (δεξιά έξοδος ήχου)
- Λευκό (αριστερή έξοδος ήχου)

Προενίσχυση Subwoofer

- Κόκκινο (δεξιά έξοδος ήχου)
- Λευκό (αριστερή έξοδος ήχου)

Κατά τη σύνδεση με εξωτερικό ενισχυτή, συνδέστε
τη γείωση του στο οσάσι του αυτοκινήτου για να
αποφύγετε την πρόκληση βλάβης στη μονάδα.

Ρύθμιση iPod/ iPhone/ Android

■ Σύνδεση συσκευής Android

Για να συνδέσετε τη συσκευή Android με αυτήν τη μονάδα, χρειάζεται το παρακάτω καλώδιο (πωλείται ξεχωριστά) και το παρακάτω προφίλ που υποστηρίζει η συσκευή σας Android:

- Για να ακούσετε μουσική και να παρακολουθήσετε βίντεο της πηγής APPS
 - Συσκευή MHL
 - KCA-MH100
 - Προφίλ Bluetooth: SPP
 - Ρύθμιση σύνδεσης εφαρμογών: HDMI/MHL + BT **(Σελ. 31)**
- Για να ακούσετε μουσική της πηγής APPS
 - Προφίλ Bluetooth: A2DP
 - Προφίλ Bluetooth: SPP
 - Ρύθμιση σύνδεσης εφαρμογών: Bluetooth **(Σελ. 31)**
- Για να ακούσετε μουσική της πηγής Bluetooth Audio
 - Προφίλ Bluetooth: A2DP
 - Προφίλ Bluetooth: AVRCP

🔧 ΣΗΜΕΙΩΣΗ

- Στην πηγή APPS, ορισμένες λειτουργίες μπορούν να ελεγχθούν από αυτή τη μονάδα και εξαρτώνται από τις εφαρμογές. Ανατρέξτε στη **Λειτουργία εφαρμογών (Σελ. 75)** στο Εγχειρίδιο οδηγιών χρήσης.
- Μην αφήνετε το καλώδιο ή τον προσαρμογέα άλλου κατασκευαστή μέσα στο αυτοκίνητο. Μπορεί να προκληθεί δυσλειτουργία λόγω της θερμότητας.

■ Σύνδεση και ρύθμιση iPod/iPhone

• Συνδέσιμα iPod/iPhone

Τα παρακάτω μοντέλα μπορούν να συνδεθούν με αυτήν τη μονάδα.

Κατασκευασμένο για

- iPhone 5s
- iPhone 5c
- iPhone 5
- iPhone 4S
- iPhone 4
- iPhone 3GS
- iPhone 3G
- iPhone
- iPod touch (5ης γενιάς)
- iPod touch (4ης γενιάς)

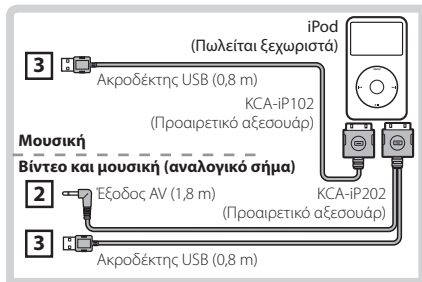
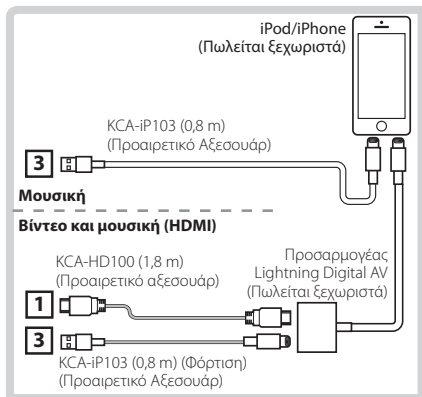

ΣΗΜΕΙΩΣΗ

- Για τη σύνδεση και τη ρύθμιση του iPod/iPhone ανατρέξτε στην παράγραφο **Σύνδεση και ρύθμιση iPod/iPhone (Σελ. 29)**.
- Για τη σύνδεση και τη ρύθμιση του Android smartphone ανατρέξτε στην παράγραφο **Σύνδεση συσκευής Android (Σελ. 29)**.

- iPod touch (3ης γενιάς)
- iPod touch (2ης γενιάς)
- iPod touch (1ης γενιάς)
- iPod classic
- iPod with video
- iPod nano (7ης γενιάς)
- iPod nano (6ης γενιάς)
- iPod nano (5ης γενιάς)
- iPod nano (4ης γενιάς)
- iPod nano (3ης γενιάς)

• Σύνδεση iPod/iPhone

Για να συνδέσετε το iPod/iPhone με αυτήν τη μονάδα, χρειάζεται το παρακάτω καλώδιο, ο παρακάτω προσαρμογέας (πωλούνται ξεχωριστά) και το παρακάτω προφίλ που υποστηρίζει το iPod/iPhone σας:

- Για να ακούσετε μουσική και να παρακολουθήσετε βίντεο από συσκευή με σύνδεσμο Lightning
 - Προσαρμογέας Lightning Digital AV
 - KCA-HD100
 - KCA-iP103
 - Προφίλ Bluetooth: SPP
 - Ρύθμιση σύνδεσης iPod: HDMI + BT (Σελ.30)
- Για να ακούσετε μουσική από συσκευή με σύνδεσμο Lightning
 - KCA-iP103
 - Ρύθμιση σύνδεσης iPod: USB 1Wire (Σελ.30)
- Για να ακούσετε μουσική και να παρακολουθήσετε βίντεο από συσκευή με σύνδεσμο 30 ακίδων (αναλογικό σήμα)
 - KCA-iP202
 - Ρύθμιση σύνδεσης iPod: USB + AV-IN (Σελ.30)
- Για να ακούσετε μουσική από συσκευή με σύνδεσμο 30 ακίδων
 - KCA-iP102
 - Ρύθμιση σύνδεσης iPod: USB 1Wire (Σελ.30)
- Για να ακούσετε μουσική μέσω Bluetooth
 - Προφίλ Bluetooth: A2DP
 - Προφίλ Bluetooth: SPP
 - Ρύθμιση σύνδεσης iPod: Bluetooth (Σελ.30)
- Για να ακούσετε μουσική της πηγής Bluetooth Audio
 - Προφίλ Bluetooth: A2DP
 - Προφίλ Bluetooth: AVRCP

🔑 ΣΗΜΕΙΩΣΗ

- Στην πηγή APPS, ορισμένες λειτουργίες μπορούν να ελεγχθούν από αυτή τη μονάδα και εξαρτώνται από τις εφαρμογές. Ανατρέξτε στη **Λειτουργία εφαρμογών (Σελ.75)** στο Εγχειρίδιο οδηγιών χρήσης.
Για τη ρύθμιση ανατρέξτε στην παράγραφο **Ρύθμιση σύνδεσης εφαρμογών (Σελ.31)**.
- Μην αφήνετε το καλώδιο ή τον προσαρμογέα άλλου κατασκευαστή μέσα στο αυτοκίνητο. Μπορεί να προκληθεί δυσλειτουργία λόγω της θερμότητας.

• Ρύθμιση σύνδεσης iPod/iPhone

Την πρώτη φορά που θα επιλέξετε ως πηγή το iPod, θα εμφανιστεί η οθόνη ρύθμισης της σύνδεσης iPod/iPhone.

1 Πατήστε το πλήκτρο <HOME> δύο φορές, για να εμφανιστεί ο πίνακας εκκίνησης πηγών.

2 Αγγίξτε το [📱] στον πίνακα εκκίνησης πηγών.

3 Αγγίξτε το [iPod].

Εμφανίζεται η οθόνη ρύθμισης σύνδεσης iPod.

4 Αγγίξτε το [CHANGE] (ΑΛΛΑΓΗ).

5 Ρυθμίστε τα επιμέρους στοιχεία σύμφωνα με τα παρακάτω.



USB + AV-IN

Επιλέξτε το κατά τη σύνδεση με KCA-iP202.

USB 1Wire

Επιλέξτε το κατά τη σύνδεση με KCA-iP103 ή KCA-iP102.

HDMI + BT

Επιλέξτε το κατά τη σύνδεση με KCA-HD100 και προσαρμογέα Lightning Digital AV.

Bluetooth

Επιλέξτε το κατά τη σύνδεση μέσω Bluetooth μόνο.

6 Αγγίξτε το [Next] (Επόμε.).

Η οθόνη επιβεβαίωσης εμφανίζεται.

7 Αγγίξτε το [Done] (Τέλος).

ΣΗΜΕΙΩΣΗ

- Αν επιλέξετε "HDMI + BT" ή "Bluetooth" στο βήμα 5, θα εμφανιστεί η οθόνη επιλογής συσκευής Bluetooth. Επιλέξτε το iPod/iPhone που πρόκειται να συνδέσετε.

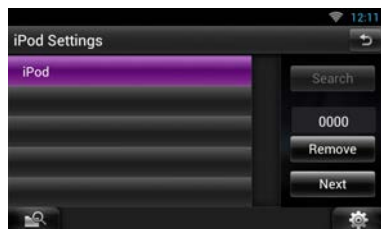

Αν δεν εμφανιστεί συσκευή Bluetooth με δυνατότητα σύνδεσης, αγγίξτε το [Search] (Αναζήτηση) και πραγματοποιήστε τη σύζευξη των συσκευών.

- Όταν γίνει επαναφορά της μονάδας, εμφανίζεται επίσης η "Ρύθμιση σύνδεσης iPod".
- Η ρύθμιση του "iPod connection setup" (Ρύθμιση Σύνδεσης iPod) αφορά μόνο τη μονάδα και ισχύει ανεξάρτητα από το λογαριασμό.

Ρύθμιση σύνδεσης εφαρμογών

Την πρώτη φορά που θα επιλέξετε τη λειτουργία Apps ως πηγή, θα εμφανιστεί η οθόνη ρύθμισης για τη σύνδεση με τις εφαρμογές που είναι εγκατεστημένες στη συσκευή.

1 Πατήστε το πλήκτρο <HOME> δύο φορές, για να εμφανιστεί ο πίνακας εκκίνησης πηγών.

2 Αγγίξτε το [] στον πίνακα εκκίνησης πηγών.

3 Αγγίξτε το [APPS].

Εμφανίζεται η οθόνη Ρύθμισης σύνδεσης εφαρμογών.

4 Αγγίξτε το [CHANGE] (ΑΛΛΑΓΗ).

5 Επιλέξτε τις εφαρμογές που είναι εγκατεστημένες στη συσκευή.



6 Επιλέξτε τον τρόπο σύνδεσης της συσκευής με αυτήν τη μονάδα.

- Αν επιλέξετε [iPod / iPhone]



Για τα στοιχεία ρύθμισης ανατρέξτε στην παράγραφο **Ρύθμιση σύνδεσης iPod/iPhone (Σελ. 30)**.

- Αν επιλέξετε [Android / Other] (Android / Άλλη)

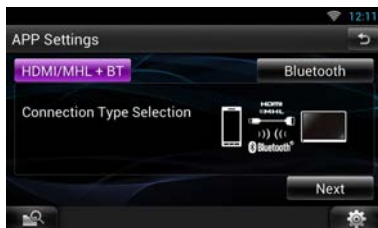

HDMI/MHL + BT

Επιλέξτε το κατά τη σύνδεση με KCA-MH100.

Bluetooth

Επιλέξτε το κατά τη σύνδεση μέσω Bluetooth μόνο.

7 Αγγίξτε το [Next] (Επόμε.).

Η οθόνη επιβεβαίωσης εμφανίζεται.

8 Αγγίξτε το [Done] (Τέλος).

ΣΗΜΕΙΩΣΗ

- Για λεπτομέρειες σχετικά με το απαιτούμενο καλώδιο και προσαρμογέα για τη σύνδεση με iPod/iPhone και συσκευή Android, ανατρέξτε στις παραγράφους **Σύνδεση και ρύθμιση iPod/iPhone (Σελ. 29)** και **Σύνδεση συσκευής Android (Σελ. 29)**.
- Αν επιλέξετε "HDMI + BT", "HDMI/MHL + BT" ή "Bluetooth" στο βήμα 6, θα εμφανιστεί η οθόνη επιλογής συσκευής Bluetooth. Επιλέξτε τη συσκευή που πρόκειται να συνδέσετε.

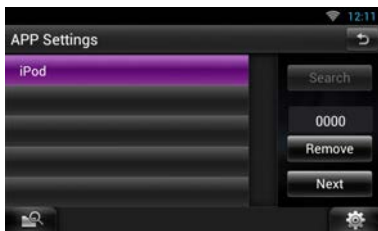

Αν δεν εμφανιστεί συσκευή Bluetooth με δυνατότητα σύνδεσης, αγγίξτε το [Search] (Αναζήτηση) και πραγματοποιήστε τη σύζευξη των συσκευών.

- Όταν γίνει επαναφορά της μονάδας, εμφανίζεται επίσης η "Ρύθμιση σύνδεσης εφαρμογών".
- Η ρύθμιση του "Application link setup" (Ρύθμιση σύνδεσης εφαρμογών) αφορά μόνο τη μονάδα και ισχύει ανεξάρτητα από το λογαριασμό.

ΣΧΕΤΙΚΑ με αυτή τη μονάδα

Πνευματικά δικαιώματα

- Η ονομασία και τα λογότυπα Bluetooth αποτελούν ιδιοκτησία της Bluetooth SIG, Inc. και η χρήση τους από την JVC KENWOOD Corporation πραγματοποιείται κατόπιν αδείας. Όλα τα υπόλοιπα εμπορικά σήματα και οι εμπορικές επωνυμίες αποτελούν ιδιοκτησία των αντίστοιχων κατόχων.
- The "AAC" logo is a trademark of Dolby Laboratories.
- "Made for iPod" and "Made for iPhone" mean that an electronic accessory has been designed to connect specifically to iPod, or iPhone, respectively, and has been certified by the developer to meet Apple performance standards. Apple is not responsible for the operation of this device or its compliance with safety and regulatory standards. Please note that the use of this accessory with iPod, or iPhone may affect wireless performance.
- iPhone, iPod, iPod classic, iPod nano, and iPod touch are trademarks of Apple Inc., registered in the U.S. and other countries. Lightning is a trademark of Apple Inc.
- **DVD** is a trademark of DVD Format/Logo Licensing Corporation registered in the U.S., Japan and other countries.
- This item incorporates copy protection technology that is protected by U.S. patents and other intellectual property rights of Rovi Corporation. Reverse engineering and disassembly are prohibited.
- Κατασκευάζεται κατόπιν αδείας από την Dolby Laboratories. Τα σύμβολα Dolby και double-D αποτελούν εμπορικά σήματα της Dolby Laboratories.
- Adobe, Acrobat and Reader are either registered trademarks or trademarks of Adobe Systems Incorporated in the United States and/or other countries.
- Android is a trademark of Google Inc.
- SDHC Logo is a trademark of SD-3C, LLC.
- microSDHC Logo is a trademark of SD-3C, LLC.
- Twitter is a registered trademark of Twitter, Inc.
- Facebook® is a registered trademark of Facebook Inc.
- INRIX is a registered trademark of INRIX, Inc.
- Nuance is a registered trademark of Nuance Communications, Inc.
- "aupeo" is a trade mark of Aupeo Ltd.
- Dropbox is a trademark of Dropbox Inc.

- The terms HDMI and HDMI High-Definition Multimedia Interface, and the HDMI logo are trademarks or registered trademarks of HDMI Licensing LLC in the United States and other countries.
- MHL and the MHL logo are a trademark or registered trademark of MHL, LLC.
- Incorporates MHL 2
- ΣΧΕΤΙΚΑ ΜΕ ΤΟ DIVX VIDEO: Το DivX® είναι μια μορφή ψηφιακού βίντεο, που έχει δημιουργηθεί από την DivX, LLC, μια θυγατρική εταιρεία της Rovi Corporation. Αυτή είναι μια συσκευή με επίσημη πιστοποίηση DivX Certified®, που αναπαράγει βίντεο DivX. Επισκεφθείτε τη διεύθυνση divx.com για περισσότερες πληροφορίες και εργαλεία λογισμικού, για τη μετατροπή των αρχείων σας σε βίντεο DivX.
- ΣΧΕΤΙΚΑ ΜΕ ΤΟ DIVX VIDEO-ON-DEMAND: Αυτή η συσκευή με πιστοποίηση DivX Certified® πρέπει να καταχωρηθεί, για να είναι δυνατή η αναπαραγωγή αγορασμένων ταινιών DivX Video-on-Demand (VOD). Για να πληροφορηθείτε τον κωδικό εγγραφής, αναζητήστε την ενότητα DivX VOD στο μενού ρύθμισης της συσκευής σας. Επισκεφθείτε τη διεύθυνση vod.divx.com για περισσότερες πληροφορίες σχετικά με την ολοκλήρωση της εγγραφής σας.
- Το DivX®, το DivX Certified® και τα αντίστοιχα λογότυπα αποτελούν εμπορικά σήματα της Rovi Corporation ή των θυγατρικών εταιρειών της και χρησιμοποιούνται κατόπιν άδειας.
- QR Code® is registered trademarks of DENSO WAVE INCORPORATED in JAPAN and other countries.
- The aptX® software is copyright CSR plc or its group companies. All rights reserved. The aptX® mark and the aptX logo are trade marks of CSR plc or one of its group companies and may be registered in one or more jurisdictions.
- AVC
THIS PRODUCT IS LICENSED UNDER THE AVC PATENT PORTFOLIO LICENSE FOR THE PERSONAL USE OF A CONSUMER OR OTHER USES IN WHICH IT DOES NOT RECEIVE REMUNERATION TO (i) ENCODE VIDEO IN COMPLIANCE WITH THE AVC STANDARD ("AVC VIDEO") AND/OR (ii) DECODE AVC VIDEO THAT WAS ENCODED BY A CONSUMER ENGAGED IN A PERSONAL ACTIVITY AND/OR WAS OBTAINED FROM A VIDEO PROVIDER LICENSED TO PROVIDE AVC VIDEO. NO LICENSE IS GRANTED OR SHALL BE IMPLIED FOR ANY OTHER USE. ADDITIONAL INFORMATION MAY BE OBTAINED FROM MPEG LA, L.L.C. SEE [HTTP://WWW.MPEGLA.COM](http://WWW.MPEGLA.COM)
- MPEG-4 Visual
THIS PRODUCT IS LICENSED UNDER THE MPEG-4 VISUAL PATENT PORTFOLIO LICENSE FOR THE PERSONAL AND NON-COMMERCIAL USE OF A CONSUMER FOR (i) ENCODING VIDEO IN COMPLIANCE WITH THE MPEG-4 VISUAL STANDARD ("MPEG-4 VIDEO") AND/OR (ii) DECODING MPEG-4 VIDEO THAT WAS ENCODED BY A CONSUMER ENGAGED IN A PERSONAL AND NON-COMMERCIAL ACTIVITY AND/OR WAS OBTAINED FROM A VIDEO PROVIDER LICENSED BY MPEG LA TO PROVIDE MPEG-4 VIDEO. NO LICENSE IS GRANTED OR SHALL BE IMPLIED FOR ANY OTHER USE. ADDITIONAL INFORMATION INCLUDING THAT RELATING TO PROMOTIONAL, INTERNAL AND COMMERCIAL USES AND LICENSING MAY BE OBTAINED FROM MPEG LA, L.L.C. SEE [HTTP://WWW.MPEGLA.COM](http://WWW.MPEGLA.COM).
- libFLAC
Copyright (C) 2000,2001,2002,2003,2004,2005,2006, 2007,2008,2009 Josh Coalson
Redistribution and use in source and binary forms, with or without modification, are permitted provided that the following conditions are met:
- Redistributions of source code must retain the above copyright notice, this list of conditions and the following disclaimer.
- Redistributions in binary form must reproduce the above copyright notice, this list of conditions and the following disclaimer in the documentation and/or other materials provided with the distribution.
- Neither the name of the Xiph.org Foundation nor the names of its contributors may be used to endorse or promote products derived from this software without specific prior written permission.
THIS SOFTWARE IS PROVIDED BY THE COPYRIGHT HOLDERS AND ONTRIBUTORS "AS IS" AND ANY EXPRESS OR IMPLIED WARRANTIES, INCLUDING, BUT NOT LIMITED TO, THE IMPLIED WARRANTIES OF MERCHANTABILITY AND FITNESS FOR A PARTICULAR PURPOSE ARE DISCLAIMED. IN NO EVENT SHALL THE FOUNDATION OR CONTRIBUTORS BE LIABLE FOR ANY DIRECT, INDIRECT, INCIDENTAL, SPECIAL, EXEMPLARY, OR CONSEQUENTIAL DAMAGES (INCLUDING, BUT NOT LIMITED TO, PROCUREMENT OF SUBSTITUTE GOODS OR SERVICES; LOSS OF USE, DATA, OR PROFITS; OR BUSINESS INTERRUPTION) HOWEVER CAUSED AND ON ANY THEORY OF LIABILITY, WHETHER IN CONTRACT, STRICT LIABILITY, OR TORT (INCLUDING NEGLIGENCE OR OTHERWISE) ARISING IN ANY WAY OUT OF THE USE OF THIS SOFTWARE, EVEN IF ADVISED OF THE POSSIBILITY OF SUCH DAMAGE.

■ Συμφωνία χρήσης τελικού χρήστη της υπηρεσίας δικτύου διαδρομών “Route Collector” της KENWOOD

Αυτή η συμφωνία χρήσης τελικού χρήστη (“Συμφωνία”) της υπηρεσίας δικτύου διαδρομών “Route Collector” της KENWOOD περιλαμβάνει τους όρους και τις προϋποθέσεις για τη χρήση της υπηρεσίας δικτύου διαδρομών “Route Collector” της KENWOOD, η οποία παρέχεται από την JVC KENWOOD Corporation (“Υπηρεσία”) για τους χρήστες, οι οποίοι πληρούν τις απαιτήσεις των “Όρων χρήσης” στην παράγραφο 1 (“Χρήστης(-ες)”) και τους κανονισμούς για το χειρισμό των πληροφοριών χρήστη, που απαιτούνται για τη χρήση αυτής της υπηρεσίας.

1. Όροι χρήσης

Οι χρήστες, που επιθυμούν να χρησιμοποιήσουν αυτήν την υπηρεσία, πρέπει πρώτα να εγγραφούν, αφού αποδεχθούν τους όρους αυτής της συμφωνίας. Αυτή η υπηρεσία επιτρέπεται να χρησιμοποιείται από τους χρήστες αποκλειστικά για προσωπική χρήση και όχι για εμπορική χρήση.

Διατηρούμε το δικαίωμα αναθεώρησης ή τροποποίησης των όρων αυτής της συμφωνίας, σύμφωνα με τις εκάστοτε απαιτήσεις, χωρίς προηγούμενη προειδοποίηση. Σε μια τέτοια περίπτωση, οι χρήστες συμφωνούν δια του παρόντος στην εφαρμογή αυτών των αναθεωρήσεων ή τροποποιήσεων, ως προϋπόθεση για τη συνέχιση της χρήσης αυτής της υπηρεσίας.

Επίσης οι χρήστες φέρουν αποκλειστικά την ευθύνη για τη διαχείριση και τη χρήση των καταχωρημένων ονομάτων λογαριασμού χρήστη και των κωδικών πρόσβασης. Δεν μπορούμε σε καμία περίπτωση να αποδεχθούμε καμία ευθύνη για προβλήματα ή ζημιές, που τυχόν προκύψουν εξαιτίας της διαχείρισης και της χρήσης του ονόματος λογαριασμού χρήστη και του κωδικού πρόσβασης από το χρήστη.

2. Περίοδος παροχής της υπηρεσίας

Οι χρήστες μπορούν βασικά να συνεχίσουν να χρησιμοποιούν την υπηρεσία, για όσο διάστημα η υπηρεσία αυτή παρέχεται από την εταιρεία μας.

Διατηρούμε όμως το δικαίωμα τροποποίησης, αναστολής ή ακύρωσης της υπηρεσίας, χωρίς προηγούμενη προειδοποίηση.

3. Αποποίηση ευθύνης

Ο χρήστης προβαίνει σε χρήση της υπηρεσίας με δική του προσωπική ευθύνη και συνελπώς δεν αναλαμβάνουμε καμία ευθύνη σε σχέση με τη χρήση της υπηρεσίας από το χρήστη, συμπεριλαμβανομένων, αλλά όχι περιοριστικά, των παρακάτω παραδειγμάτων.

- (1) Δεν εγγυώμαστε την αρτιότητα, τη νομιμότητα, την ηθική ορθότητα, την εννημερότητα και την καταλληλότητα της υπηρεσίας και ο χρήστης αναλαμβάνει εξ ολοκλήρου τον κίνδυνο και την προσωπική ευθύνη για τη χρήση της υπηρεσίας.
- (2) Δεν αναλαμβάνουμε καμία ευθύνη για οποιαδήποτε απώλεια ή ζημιά τυχόν προκύψει για το χρήστη, λόγω της χρήσης ή της μη ικανότητας για χρήση της υπηρεσίας, ανεξάρτητα από το εάν μια τέτοια απώλεια ή ζημιά είναι άμεση ή έμμεση, προβλεπόμενη ή μη προβλεπόμενη, συμπεριλαμβανομένων, αλλά όχι περιοριστικά, των ειδικών ζημιών.
- (3) Δεν εμπλεκόμαστε και δεν αναλαμβάνουμε καμία ευθύνη για τυχόν ενέργειες, προβλήματα και άλλα θέματα μεταξύ των χρηστών.
- (4) Εάν κάποιος τρίτος υποστεί απώλειες ή ζημιές ως συνέπεια της χρήσης της υπηρεσίας από το χρήστη, δεν αναλαμβάνουμε καμία σχετική ευθύνη.
- (5) Εάν ο χρήστης υποστεί απώλειες ή ζημιές λόγω κατάχρησης του καταχωρημένου για την υπηρεσία ονόματος λογαριασμού χρήστη και κωδικού πρόσβασης από έναν τρίτο, δεν αναλαμβάνουμε καμία σχετική ευθύνη.

4. Απαγορευμένα θέματα

Σε σχέση με τη χρήση της υπηρεσίας, απαγορεύονται οι παρακάτω ή παρόμοιες ενέργειες από το χρήστη. Επιπρόσθετα, εάν αποφασίσουμε ότι ο χρήστης παραβίασε τους όρους αυτής της συμφωνίας, διατηρούμε το δικαίωμα αναστολής της χρήσης της υπηρεσίας από το χρήστη, χωρίς προηγούμενη προειδοποίηση ή λήψης οποιονδήποτε άλλων μέτρων θεωρήσουμε απαραίτητα. Σε μια τέτοια περίπτωση, δεν έχουμε καμία υποχρέωση για γνωστοποίηση των σχετικών αιτιών.

- (1) Ενέργειες για εμπορικούς σκοπούς ή κέρδος
- (2) Χρήση του ονόματος λογαριασμού ή του κωδικού πρόσβασης από τον ίδιο το χρήστη ή από τρίτους για μη εγκεκριμένους σκοπούς
- (3) Παραβίαση ή ενέργειες που ενδέχεται να συνιστούν παραβίαση των δικαιωμάτων διανοητικής ιδιοκτησίας τρίτων (συμπεριλαμβανομένων, αλλά όχι περιοριστικά, των πνευματικών δικαιωμάτων, των δικαιωμάτων σχεδίασης, των διπλωμάτων ευρεσιτεχνίας, των δικαιωμάτων υποδείγματος χρησιμότητας, των εμπορικών σημάτων, των εμπορικών μυστικών και της τεχνολογίας)
- (4) Παραβίαση ή ενέργειες που ενδέχεται να συνιστούν παραβίαση των δικαιωμάτων κυριότητας, της υπόληψης, της φερεγγυότητας, των δικαιωμάτων πορτρέτου, της ιδιωτικότητας,

των δικαιωμάτων δημοσιότητας και άλλων δικαιωμάτων ή ωφελειών

- (5) Διάδοση ή διανομή ή ενέργειες που ενδέχεται να συνιστούν διάδοση ή διανομή περιεχομένου, το οποίο ενδέχεται να είναι προσβλητικό για τις ηθικές αρχές και αξίες, ή συκοφαντικό για τρίτους
- (6) Εγκληματικές ενέργειες, ενέργειες που σχετίζονται με εγκληματικές ενέργειες ή ενέργειες που ενδέχεται να συνιστούν εγκληματικές ενέργειες
- (7) Διάδοση ή διανομή ανεπιθύμητης ή ενοχλητικής αλληλογραφίας ή κακόβουλων προγραμμάτων, όπως οι οιό υπολογιστών
- (8) Διάδοση ή διανομή ψευδών πληροφοριών
- (9) Παρεμπόδιση ή ενέργειες που ενδέχεται να συνιστούν παρεμπόδιση της λειτουργίας της υπηρεσίας
- (10) Ενέργειες που προκαλούν ή ενδέχεται να προκαλέσουν προβλήματα, βλάβες ή ζημιές σε εμάς ή σε τρίτους
- (11) Χρήση της υπηρεσίας για παράνομους σκοπούς
- (12) Άλλες ενέργειες, που θα θεωρηθούν ανάρμοστες από εμάς

5. Αξίωση αποζημίωσης

Εάν κατατεθούν μηνύσεις ή αγωγές ή εγερθούν παρόμοιες αξιώσεις εναντίον μας από άλλους χρήστες ή τρίτους για οποιονδήποτε λόγο, ο οποίος αποδίδεται στο χρήστη σε σχέση με την υπηρεσία, διατηρούμε το δικαίωμα να αξιώσουμε από το συγκεκριμένο χρήστη αποζημίωση για τυχόν ζημιές, κόστη και έξοδα, με τα οποία θα επιβαρυνθούμε (συμπεριλαμβανομένης της αποζημίωσης, των αμοιβών δικηγόρου και των νομικών εξόδων).

6. Δικαιώματα διανοητικής ιδιοκτησίας

Όλα τα δικαιώματα διανοητικής ιδιοκτησίας (συμπεριλαμβανομένων, αλλά όχι περιοριστικά, των πνευματικών δικαιωμάτων, των δικαιωμάτων σχεδίασης, των διπλωμάτων ευρεσιτεχνίας, των δικαιωμάτων υποδείγματος χρησιμότητας, των εμπορικών σημάτων, των εμπορικών μυστικών και της τεχνολογίας), τα δικαιώματα πορτρέτου, τα δικαιώματα ιδιωτικότητας, τα δικαιώματα δημοσιότητας και τα λοιπά ατομικά δικαιώματα καθώς και τα δικαιώματα κυριότητας ή τα λοιπά δικαιώματα ιδιοκτησίας πληροφοριών, κειμένων, εικόνας, προγράμματος, διάταξης, σχεδίασης, αρχιτεκτονικής κ.λπ., που σχετίζονται με την υπηρεσία, αποτελούν ιδιοκτησία μας ή παρέχονται σε εμάς με σχετική άδεια από τον κάτοχο των δικαιωμάτων, με εξαίρεση τα εμπράγματα δικαιώματα του χρήστη. Η μη εξουσιοδοτημένη αντιγραφή, τροποποίηση ή υποαδειοδότηση τέτοιων δικαιωμάτων διανοητικής

ιδιοκτησίας, εν μέρει ή συνολικά, χωρίς τη συγκατάθεσή μας, ενδέχεται να απαγορεύεται από την ισχύουσα νομοθεσία.

Επιπρόσθετα, οι εμπορικές ονομασίες, τα εμπορικά σήματα, τα λογότυπα και οι ονομασίες προϊόντων της εταιρείας μας, ορισμένα από τα οποία έχουν κατατεθεί, χρησιμοποιούνται ως ονομασίες και σύμβολα για εμπορικούς σκοπούς. Στην υπηρεσία περιλαμβάνονται επίσης εμπορικά σήματα, ονομασίες υπηρεσιών, σύμβολα και άλλα σήματα, που ανήκουν σε τρίτους, όπως εταιρείες και άτομα.

7. Χρήση των δημοσίων πληροφοριών

Διατηρούμε το δικαίωμα αποθήκευσης και διατήρησης όλων των πληροφοριών και συμπεριλαμβανομένων, αλλά όχι περιοριστικά, των πληροφοριών κειμένου, των πληροφοριών εικόνας κ.λπ.), που δημοσιεύθηκαν, αναρτήθηκαν, φορτώθηκαν ή αποθηκεύτηκαν από το χρήστη μέσω της υπηρεσίας. Επίσης ο χρήστης συναινεί στη χρήση των παραπάνω πληροφοριών, σε οποιαδήποτε πιθανή περίπτωση, με σκοπό την ομαλή λειτουργία και τη βελτίωση αυτής της υπηρεσίας.

8. Τέλος χρήσης

Η υπηρεσία παρέχεται στο χρήστη χωρίς χρέωση. Το περιβάλλον όμως, που απαιτείται για τη χρήση αυτής της υπηρεσίας, πρέπει να προετοιμαστεί από τον ίδιο το χρήστη με δική του ευθύνη και υπευθυνότητα, συμπεριλαμβανομένων των διαφόρων εξόδων, όπως το κόστος για τον πάροχο, το ηλεκτρικό ρεύμα, το πακέτο επικοινωνίας κ.λπ.

9. Πληροφορίες χρήστη

Για να είναι δυνατή η χρήση της υπηρεσίας, ο χρήστης πρέπει πρώτα να καταχωρήσει ένα όνομα λογαριασμού χρήστη, έναν κωδικό πρόσβασης, μια έγκυρη διεύθυνση email του χρήστη και διάφορες άλλες πληροφορίες χρήστη μέσω της επόμενης σελίδας (συλλογικά "Πληροφορίες"). Δεσμευόμαστε για την ενδεδειγμένη διαχείριση και διατήρηση των πληροφοριών ως σημαντικά δεδομένα, σύμφωνα με την "Πολιτική απορρήτου" της εταιρείας μας καθώς και για χρήση των πληροφοριών αποκλειστικά για την έκδοση μηνυμάτων σχετικά με την ολοκλήρωση της εγγραφής, τη συντήρηση της υπηρεσίας, την αναστολή της υπηρεσίας και τις διαδικασίες για επανέκδοση των κωδικών πρόσβασης. Δεσμευόμαστε να μη δημοσιεύσουμε πληροφορίες για οποιονδήποτε λόγο, εκτός των προαναφερθέντων, χωρίς την προηγούμενη συγκατάθεση του χρήστη.

10. Ισχύουσα νομοθεσία

Η συμφωνία διέπεται από την Ιαπωνική νομοθεσία και έχει συνταχθεί σύμφωνα με αυτήν.

- Πληροφορίες σχετικά με την απόρριψη του παλαιού ηλεκτρικού και ηλεκτρονικού εξοπλισμού και των μπαταριών (ισχύει για χώρες της ΕΕ, που έχουν υιοθετήσει ξεχωριστά συστήματα συλλογής απορριμμάτων)

Τα προϊόντα και οι μπαταρίες με το σύμβολο (διεγραμμένος κάδος απορριμμάτων) δεν μπορούν να διατεθούν στα οικιακά απορρίμματα.

Ο παλιός ηλεκτρικός και ηλεκτρονικός εξοπλισμός και οι μπαταρίες πρέπει να ανακυκλώνονται σε μονάδες εξειδικευμένες στη μεταχείριση αυτών των αντικειμένων και των υποπροϊόντων τους.

Επικοινωνήστε με τις τοπικές αρχές για λεπτομέρειες σχετικά με τις μονάδες ανακύκλωσης της περιοχής σας.

Η σωστή ανακύκλωση και διάθεση των απορριμμάτων συμβάλλει στη διατήρηση των φυσικών πόρων, ενώ ταυτόχρονα αποφεύγονται οι επιβλαβείς επιπτώσεις για την υγεία και το περιβάλλον.

Ειδοποίηση: Το σήμα "Pb" κάτω από το σύμβολο για τις μπαταρίες καταδεικνύει ότι αυτή η μπαταρία περιέχει μόλυβδο.



- Η σήμανση των προϊόντων που χρησιμοποιούν λέιζερ

**CLASS 1
LASER PRODUCT**

Αυτή η ετικέτα είναι τοποθετημένη στο πλαίσιο / στη θήκη της συσκευής και καταδεικνύει ότι το εξάρτημα χρησιμοποιεί ακτίνες λέιζερ, που έχουν ταξινομηθεί στην κατηγορία 1. Αυτό σημαίνει ότι η μονάδα χρησιμοποιεί ακτίνες λέιζερ χαμηλής κατηγορίας. Δεν υπάρχει κίνδυνος για επικίνδυνη ακτινοβολία έξω από τη μονάδα.

- Σχετικά με το QAU0569 (προσαρμογέας Wi-Fi® USB)

Ο προσαρμογέας Wi-Fi είναι συνδεδεμένος σε αυτή τη μονάδα κατά την αποστολή της από το εργοστάσιο. Όταν αφαιρείτε τον προσαρμογέα, αποθηκεύστε τον σε ένα ασφαλές σημείο.



**Δήλωση συμμόρφωσης σύμφωνα με την Ευρωπαϊκή Οδηγία 2004/108/EK
Δήλωση συμμόρφωσης σύμφωνα με την Οδηγία R&TTE 1999/5/EK
Δήλωση συμμόρφωσης σύμφωνα με την Οδηγία RoHS 2011/65/EE
Κατασκευαστής:**

JVC KENWOOD Corporation
3-12, Moriyacho, Kanagawa-ku, Yokohama-shi, Kanagawa 221-0022, JAPAN
Αντιπρόσωπος ΕΕ:
JVCKENWOOD NEDERLAND B.V.
Amsterdamseweg 37, 1422 AC UITHOORN, The Netherlands

English

Hereby, JVC KENWOOD declares that this unit DNN9150DAB is in compliance with the essential requirements and other relevant provisions of Directive 1999/5/EC.

Français

Par la présente JVC KENWOOD déclare que l'appareil DNN9150DAB est conforme aux exigences essentielles et aux autres dispositions pertinentes de la directive 1999/5/CE.

Par la présente, JVC KENWOOD déclare que ce DNN9150DAB est conforme aux exigences essentielles et aux autres dispositions de la directive 1999/5/CE qui lui sont applicables.

Deutsch

Hiermit erklärt JVC KENWOOD, dass sich dieser DNN9150DAB in Übereinstimmung mit den grundlegenden Anforderungen und den anderen relevanten Vorschriften der Richtlinie 1999/5/EG befindet. (BMW)

Hiermit erklärt JVC KENWOOD die Übereinstimmung des Gerätes DNN9150DAB mit den grundlegenden Anforderungen und den anderen relevanten Festlegungen der Richtlinie 1999/5/EG. (Wien)

Nederlands

Hierbij verklaart JVC KENWOOD dat het toestel DNN9150DAB in overeenstemming is met de essentiële eisen en de andere relevante bepalingen van richtlijn 1999/5/EG.

Bij deze verklaart JVC KENWOOD dat deze DNN9150DAB voldoet aan de essentiële eisen en aan de overige relevante bepalingen van Richtlijn 1999/5/EC.

Italiano

Con la presente JVC KENWOOD dichiara che questo DNN9150DAB è conforme ai requisiti essenziali ed alle altre disposizioni pertinenti stabilite dalla direttiva 1999/5/CE.

Español

Por medio de la presente JVC KENWOOD declara que el DNN9150DAB cumple con los requisitos esenciales y cualesquiera otras disposiciones aplicables o exigibles de la Directiva 1999/5/CE.

Português

JVC KENWOOD declara que este DNN9150DAB está conforme com os requisitos essenciais e outras disposições da Directiva 1999/5/CE.

Polska

JVC KENWOOD niniejszym oświadcza, że DNN9150DAB spełnia zasadnicze wymagania oraz inne istotne postanowienia dyrektywy 1999/5/EC.

Český

JVC KENWOOD tímto prohlašuje, že DNN9150DAB je ve shodě se základními požadavky a s dalšími příslušnými ustanoveními Nařízení vlády č. 426/2000 Sb.

Magyar

Alulírott, JVC KENWOOD, kijelenti, hogy a jelen DNN9150DAB megfelel az 1999/5/EC irányelvben meghatározott alapvető követelményeknek és egyéb vonatkozó előírásoknak.

Svenska

Härmed intygar JVC KENWOOD att denna DNN9150DAB står i överensstämmelse med de väsentliga egenskapskrav och övriga relevanta bestämmelser som framgår av direktiv 1999/5/EG.

Suomi

JVC KENWOOD vakuuttaa täten että DNN9150DAB tyyppinen laite on direktiivin 1999/5/EY oleellisten vaatimusten ja sitä koskevien direktiivin muiden ehtojen mukainen.

Slovensko

S tem JVC KENWOOD izjavlja, da je ta DNN9150DAB v skladu z osnovnimi zahtevami in ostalimi ustreznimi predpisi Direktive 1999/5/EC.

Slovensky

Spoločnosť JVC KENWOOD týmto vyhlasuje, že DNN9150DAB spĺňa základné požiadavky a ďalšie príslušné ustanovenia Direktívy 1999/5/EC.

Dansk

Undertegnede JVC KENWOOD erklærer herved, at følgende udstyr DNN9150DAB overholder de væsentlige krav og øvrige relevante krav i direktiv 1999/5/EF.

Ελληνικά

ΜΕ ΤΗΝ ΠΑΡΟΥΣΑ JVC KENWOOD ΔΗΛΩΝΕΙ ΟΤΙ ΔΝΝ9150DAB ΣΥΜΜΟΡΦΟΝΕΤΑΙ ΠΡΟΣ ΤΙΣ ΟΥΣΙΩΔΕΙΣ ΑΠΑΙΤΗΣΕΙΣ ΚΑΙ ΤΙΣ ΛΟΙΠΕΣ ΣΧΕΤΙΚΕΣ ΔΙΑΤΑΞΕΙΣ ΤΗΣ ΟΔΗΓΙΑΣ 1999/5/ΕΚ.

Eesti

Sellela kinnitab JVC KENWOOD, et see DNN9150DAB vastab direktiivi 1999/5/EC põhilistele nõudmistele ja muudele asjakohastele määrustele.

Latviešu

Ar šo, JVC KENWOOD, apstiprina, ka DNN9150DAB atbilst Direktīvas 1999/5/EK galvenajām prasībām un citiem tās nosacījumiem.

Lietuviškai

Šiuo, JVC KENWOOD, pareiškia, kad šis DNN9150DAB atitinka pagrindinius Direktyvos 1999/5/EB reikalavimus ir kitas svarbias nuostatas.

Malti

Hannhekk, JVC KENWOOD, jiddikjara li dan DNN9150DAB jikkonforma mal-htigijiet essenzzjali u ma provvedimenti oħrajn relevanti li hemm fid-Direttiva 1999/5/EC.

Українська

Компанія JVC KENWOOD заявляє, що цей виріб DNN9150DAB відповідає ключовим вимогам та іншим пов'язаним положенням Директиви 1999/5/EC.

Norsk

JVC KENWOOD erklærer herved at enheten DNN9150DAB oppfyller grunnleggende krav og andre bestemmelser i direktiv 1999/5/EF.

Türkçe

Bu vesileyle JVC KENWOOD, DNN9150DAB ünitesinin, 1999/5/EC Direktifinin başlıca gereksinimleri ve diğer ilgili hükümleri ile uyumlu olduğunu beyan eder.

Croatia

Ovim putem tvrtka JVC KENWOOD izjavljuje da je ovaj uređaj DNN9150DAB skladan osnovnim zahtjevima i drugim važnim odredbama Direktive 1999/5/EC.



KENWOOD

QAU0569 (προσαρμογέας USB Wi-Fi®)

ΕΓΧΕΙΡΙΔΙΟ ΟΔΗΓΙΩΝ ΧΡΗΣΗΣ

▲ ΠΡΟΣΟΧΗ

Τυχόν αλλαγές ή τροποποιήσεις, που δεν έχουν εγκριθεί από την εταιρεία μας, ενδέχεται να ακυρώσουν την εξουσιοδότηση του χρήστη για χρήση του εξοπλισμού.

- Αυτός ο προσαρμογέας έχει σχεδιαστεί αποκλειστικά για χρήση με δέκτες αυτοκινήτου της Kenwood. Μη χρησιμοποιείτε αυτόν τον προσαρμογέα με άλλους δέκτες αυτοκινήτου.
- Το λογότυπο Wi-Fi CERTIFIED είναι μια σήμανση πιστοποίησης της Wi-Fi Alliance.



CERTIFIED

Διατηρήστε τον προσαρμογέα Wi-Fi τοποθετημένο, όταν χρησιμοποιείτε τη λειτουργία Wi-Fi.

Όταν αφαιρείτε τον προσαρμογέα, αποθηκεύστε τον σε ένα ασφαλές σημείο.

Προδιαγραφές

Πρότυπο IEEE:

802,11b/g/n

Υποστήριξη ασφάλειας:

64/128 bit WEP /WPA & WPA2

Περιοχή συχνότητας:

2,401 GHz – 2,483 GHz

Ρυθμοί μεταφοράς (MAX.):

802,11n (150 Mbps)

802,11g (54 Mbps)

802,11b (11 Mbps)

Ισχύς εξόδου:

DSSS: 15 – 19dBm

OFDM (11 g): 13 – 17dBm

OFDM (11n): 11 – 15dBm

Κατανάλωση ρεύματος:

5 V/305 mA (MAX.)

Διαστάσεις (Μ × Π × Υ):

23.5 mm × 14.4 mm × 5,8 mm

Η σχεδίαση και οι προδιαγραφές ενδέχεται να τροποποιηθούν χωρίς προειδοποίηση.



Δήλωση συμμόρφωσης σύμφωνα με την Οδηγία R&TTE 1999/5/ΕΚ

Δήλωση συμμόρφωσης σύμφωνα με την Οδηγία RoHS 2011/65/ΕΕ

Κατασκευαστής:

JVC KENWOOD Corporation

3-12 Moriya-cho, Kanagawa-ku, Yokohama-shi, Kanagawa, 221-0022, Japan

Αντιπρόσωπος ΕΕ:

JVCKENWOOD NEDERLAND B.V.

Amsterdamseweg 37, 1422 AC UITHOORN, The Netherlands

English

Hereby, JVC KENWOOD declares that this unit QAU0569 is in compliance with the essential requirements and other relevant provisions of Directive 1999/5/EC.

Français

Par la présente JVC KENWOOD déclare que l'appareil QAU0569 est conforme aux exigences essentielles et aux autres dispositions pertinentes de la directive 1999/5/CE.

Par la présente, JVC KENWOOD déclare que ce QAU0569 est conforme aux exigences essentielles et aux autres dispositions de la directive 1999/5/CE qui lui sont applicables.

Deutsch

Hiermit erklärt JVC KENWOOD, dass sich dieser QAU0569 in Übereinstimmung mit den grundlegenden Anforderungen und den anderen relevanten Vorschriften der Richtlinie 1999/5/EG befindet. (BMW)

Hiermit erklärt JVC KENWOOD die Übereinstimmung des Gerätes QAU0569 mit den grundlegenden Anforderungen und den anderen relevanten Festlegungen der Richtlinie 1999/5/EG. (Wien)

Nederlands

Hierbij verklaart JVC KENWOOD dat het toestel QAU0569 in overeenstemming is met de essentiële eisen en de andere relevante bepalingen van richtlijn 1999/5/EG.

Bij deze verklaart JVC KENWOOD dat deze QAU0569 voldoet aan de essentiële eisen en aan de overige relevante bepalingen van Richtlijn 1999/5/EC.

Italiano

Con la presente JVC KENWOOD dichiara che questo QAU0569 è conforme ai requisiti essenziali ed alle altre disposizioni pertinenti stabilite dalla direttiva 1999/5/CE.

Español

Por medio de la presente JVC KENWOOD declara que el QAU0569 cumple con los requisitos esenciales y cualesquiera otras disposiciones aplicables o exigibles de la Directiva 1999/5/CE.

Português

JVC KENWOOD declara que este QAU0569 está conforme com os requisitos essenciais e outras disposições da Directiva 1999/5/CE.

Polska

JVC KENWOOD niniejszym oświadczam, że QAU0569 spełnia zasadnicze wymogi oraz inne istotne postanowienia dyrektywy 1999/5/CE.

Český

JVC KENWOOD tímto prohlašuje, že tento QAU0569 je ve shodě se základními požadavky a dalšími příslušnými ustanoveními směrnice 1999/5/ES.

Magyar

Alulírott, JVC KENWOOD, kijelenti, hogy a jelen QAU0569 megfelel az 1999/5/EC irányelvben meghatározott alapvető követelményeknek és egyéb vonatkozó előírásoknak.

Svenska

Härmed intygar JVC KENWOOD att denna QAU0569 står i överensstämmelse med de väsentliga egenskapskrav och övriga relevanta bestämmelser som framgår av direktiv 1999/5/EG.

Suomi

JVC KENWOOD vakuuttaa täten että QAU0569 tyyppinen laite on direktiivin 1999/5/EY oleellisten vaatimusten ja sitä koskevien direktiivin muiden ehtojen mukainen.

Slovensko

S tem JVC KENWOOD izjavlja, da je ta QAU0569 v skladu z osnovnimi zahtevami in ostalimi ustreznimi predpisi Direktive 1999/5/EC.

Slovensky

Spoločnosť JVC KENWOOD týmto vyhlasuje, že QAU0569 spĺňa základné požiadavky a ďalšie príslušné ustanovenia Direktívy 1999/5/EC.

Dansk

Undertegnede JVC KENWOOD erklærer herved, at følgende udstyr QAU0569 overholder de væsentlige krav og øvrige relevante krav i direktiv 1999/5/EF.

Ελληνικά

ΜΕ ΤΗΝ ΠΑΡΟΥΣΑ JVC KENWOOD ΔΗΛΩΝΕΙ ΟΤΙ QAU0569 ΣΥΜΜΟΡΦΩΝΕΤΑΙ ΠΡΟΣ ΤΙΣ ΟΥΣΙΩΔΕΙΣ ΑΠΑΙΤΗΣΕΙΣ ΚΑΙ ΤΙΣ ΛΟΙΠΕΣ ΣΧΕΤΙΚΕΣ ΔΙΑΤΑΞΕΙΣ ΤΗΣ ΟΔΗΓΙΑΣ 1999/5/ΕΚ.

Eesti

Sellega kinnitab JVC KENWOOD, et see QAU0569 vastab direktiivi 1999/5/EC põhilistele nõudmistele ja muudele asjakohastele määrustele.

Latviešu

Ar šo, JVC KENWOOD, apstiprina, ka QAU0569 atbilst Direktīvas 1999/5/EC galvenajām prasībām un citiem tās nosacījumiem.

Lietuviškai

Šiuo, JVC KENWOOD, pareiškia, kad šis QAU0569 atitinka pagrindinius Direktyvos 1999/5/EB reikalavimus ir kitas svarbias nuostatas.

Malta

Hawnhekk, JVC KENWOOD, jiddikjara li dan QAU0569 jikkonforma mal-ħtiġijiet essenzzjali u ma providimentu oħrajn relevanti li hemm fid-Direttiva 1999/5/EC.

Українська

Компанія JVC KENWOOD заявляє, що цей виріб QAU0569 відповідає ключовим вимогам та іншим пов'язаним положенням Директиви 1999/5/EC.

Norsk

JVC KENWOOD erklærer herved at enheten QAU0569 oppfyller grunnleggende krav og andre bestemmelser i direktiv 1999/5/EF.

Türkçe

Bu vesileyle JVC KENWOOD, QAU0569 ünitesinin, 1999/5/EC Direktifinin başlıca gereksinimleri ve diğer ilgili hükümleri ile uyumlu olduğunu beyan eder.

Croatia

Övrim putem tvrtka JVC KENWOOD izjavljuje da je ovaj uređaj QAU0569 sukladan osnovnim zahtjevima i drugim važnim odredbama Direktive 1999/5/EC.

KENWOOD