

DMX9724XDS

MONITOR MED MOTTAGARE **BRUKSANVISNING**

JVCKENWOOD Corporation

- Uppdaterad information (senaste bruksanvisningen, systemuppdateringar, nya funktioner, etc.) finns tillgänglig på <<https://www.kenwood.com/cs/ce/>>.
- Bruksanvisningen ändras då specifikationerna ändras och så vidare. Se till att ladda ner den senaste utgåvan av bruksanvisningen som referens. <https://www.kenwood.com/cs/ce/im_edition/im409/>



Hi-Res Audio logo and Hi-Res Audio Wireless logo are used under license from Japan Audio Society.



SOFTWARE LICENSE AGREEMENT

Important Notice on Software

■ Software License on This Product

The software embedded in this product comprises a number of independent software components, each of which is copyrighted by JVCKENWOOD Corporation or by a third party. This product uses software components that are based on an End-User License Agreement (hereinafter called "EULA") stipulated by JVCKENWOOD Corporation and by third parties. The EULA dictates the availability of the source codes of free-software components as a prerequisite to distributing them in executable form under the terms of the GNU General Public License or the Lesser General Public License (hereinafter called "GPL/LGPL"). To get information about the software components that are subject to the terms of the GPL/LGPL, please visit the following Website:
Website URL <https://www2.jvckenwood.com/gpl/>

Queries concerning the contents of the source code or the like will not be accepted.

Please note that software components based on a EULA that is not subject to the terms of the GPL/LGPL or those that have been developed or created by JVCKENWOOD Corporation will be excluded from the scope of source code disclosure.

Because licenses to use software components distributed under the GPL/LGPL are offered to the customers for free of charge, no warranty is granted to the customers, whether explicitly or implicitly, to the extent of the applicable laws. Unless otherwise stipulated by the applicable laws or agreed upon in writing, the copyright holders or those who are entitled to modify and redistribute the software components are not held responsible for any and all damages resulting from their use or from inability to use them. For more information about the terms of use of the software components, required items of compliance and so on, please refer to the GPL/LGPL.

Customers wishing themselves to use a software component that is subject to the GPL/LGPL embedded in this product are encouraged to read the terms of the corresponding license before use. Because each individual license is prescribed by a third party other than JVCKENWOOD Corporation, the original (English) of the license is presented.

EULA

■ Software License Agreement

JVCKENWOOD Corporation (hereinafter called "Licensor") holds either the copyright to the embedded software or the right to sublicense it. This agreement establishes the conditions under which the customer uses this "Licensed Software."

The customer shall agree to the terms of this license agreement before proceeding to use Licensed Software.

This agreement is deemed to have taken effect when the customer (hereinafter called "User") has used a product implementation of Licensed Software.

The Licensed Software may contain software Licensor has been licensed to use by third parties directly or indirectly. Some third parties may have terms of use prescribed for their customers, apart from this Software License Agreement. This agreement does not apply to such software. Be sure to consult "Important Notice on Software" as presented separately.

Article 1 (General)

Licensor grants to User a non-exclusive, non-assignable right of use Licensed Software within the country where the User purchases the Product (hereinafter the "Country") (except for the exception provided for in Paragraph 1, Article 3).

Article 2 (Right of Use)

1. The rise of use granted under this agreement is the right to use Licensed Software in this product.
2. User may not duplicate, copy, modify, add to, translate or otherwise alter, or loan licensed Software and the associated literature in whole or in part.
3. Use of Licensed Software is limited to a private extent, and Licensed Software may not be distributed, licensed or sublicensed for any purposes whatsoever, including commercial use.
4. User shall use Licensed Software as per the instruction manual or instructions given in the help file and may not use or duplicate data in violations of the regulations of the Copyright Law or other governing laws by using Licensed Software in whole or in part.

Article 3 (Terms of License)

1. In assigning this product, User may not retain the original copy of the embedded Licensed Software (including associated literature, updates and upgrades) and any duplicates and associated literature with regard to the license to use Licensed Software. User may transfer Licensed Software only to the condition of binding the assignee to abide by the terms of this Software License Agreement.
2. User may not reverse-engineer, disassemble, decompile or otherwise analyze the source code of Licensed Software.

Article 4 (Rights to Licensed Software)

All rights to Licensed Software and the associated literature, including copyrights, shall reside with Licensor or the original right holder who has granted the Right of Use and right to sublicense to Licensor (hereinafter referred to as "Original Right Holder"), and User does not have any rights other than Right of Use granted hereunder with regard to Licensed Software and the associated literature.

Article 5 (Exemption Granted to Licensor)

1. Licensor and Original Right Holder do not assume any responsibility for damages caused to User or third parties resulting from the exercise by User of the license granted hereunder, unless otherwise provided by any law to the contrary.
2. Licensor does not warrant Licensed Software to be merchantable, compatible and fit for specific purposes.

Article 6 (Responsibility for Third Parties)

If disputes over the infringement of third parties' intellectual property rights, such as copyrights and patent rights, arise out of the use of Licensed Software by User, User shall resolve these disputes at User's own expenses while keep Licensor and Original Right Holder harmless.

SOFTWARE LICENSE AGREEMENT

Article 7 (Secrecy Obligation)

User shall keep confidential Licensed Software provided hereunder, information contained in the associated literature or the like and those provisions of this agreement not yet in public knowledge and may not disclose or leak these to third parties without prior written consent from Licensor.

Article 8 (Cancellation of the Agreement)

Licensor reserves the right to cancel this agreement forthwith and claim compensation from User for the damages caused by such cancellation when User:

- (1) Breaches any of the provisions of this agreement, or
- (2) Has received a petition for seizure, provisional seizure, provisional disposition or any other kind of compulsory execution.

Article 9 (Destruction of Licensed Software)

If this agreement is terminated under the provision of the foregoing paragraph, User shall destroy Licensed Software, along with all associated literature and its duplicates, within two (2) weeks from the date of termination.

Article 10 (Copyright Protection)

1. Copyrights and all other intellectual property rights relating to Licensed Software shall reside with Licensor and Original Right Holder and in no circumstances with User.
2. User shall abide by the laws relating to copyrights and intellectual property rights in using Licensed Software.

Article 11 (Export Control)

1. Licensed Software and the associated literature or the like may not be exported to places outside the Country (including transmission outside the Country over the Internet or the like).
2. User agrees that Licensed Software is subject to export controls imposed by the Country and the United States of America.
3. User agrees to comply with all the international and domestic laws that apply to this software (U.S. Export Administration Regulations and regulations established by the U.S., the Country and their governmental agencies regarding usage by end users and export destinations).

Article 12 (Miscellaneous)

1. Even if this agreement is invalidated in part by law, all other provisions shall remain in effect.
2. Licensor and User shall consult each other in good faith to resolve any matters not provided for in this agreement or questions arising from the interpretation of this agreement.
3. Licensor and User agree that this agreement is governed by the law of Japan and that all disputes involving claims and obligations that may arise out of this agreement will be settled by arbitration at the Tokyo District Court as the court of first instance.

Innehåll

Före användning 7

Försiktighetsåtgärder	7
Så här läser du handboken	8

Grundläggande åtgärder 9

Funktioner för frontpanelens knappar	9
Användning av pekpanelen	10
Slå på enheten	10
Volymreglering	11
Stänga av skärmen	11
Försätter enheten i standby-läge	12
Inledande inställningar	12
Visa startskärmen	15
Popup-meny	15
Beskrivning av skärmen för val av källa	16
Beskrivningar av skärmen för källkontroll	17
Listskärm	18

Widget 20

Widget	20
Kör-widgetpanel	21
Importera bildfiler	21

APPAR 22

Trådlös speglingsfunktion	22
Använda Apple CarPlay	22
Använda Android Auto™	24

USB 27

Ansluta en USB-enhet	27
USB, grundläggande användning	28
Sökfunktion	29

iPhone 31

Förberedelser	31
iPhone, grundläggande användning	32
Sökfunktion	33

Radio 35

Radio, grundläggande användning	35
Använda minnet	36
Välja funktion	37
Trafikinformation	37
Radioinställning	38

Digital radio 39

Digital radio, grundläggande användning	39
Spara tjänst i förinställningsminnet	40
Välja funktion	41
Trafikinformation	42
Inställning av digital radio	42

Bluetooth-kontroll 44

Information angående användning av Bluetooth®-enheter	44
Registrera Bluetooth-enheten	45
Bluetooth-inställning	48
Spela upp med Bluetooth-ljudenheten	49
Använda handsfree-enheten	51
Inställning av Hands-Free	56

Andra externa komponenter 58

Visa kameran	58
Använda instrumentbrädans kamera	61
Externa ljud-/videospelare (AV-IN)	61
HDMI-källa	62

Fordonsstatus 63

Lutning och girning	63
---------------------------	----

Setup 64

Inställningar för bildskärmen	64
Anslutnings- och AV-inställning	65
Display- & knappinställning	67
Inställning av användargränssnitt	69
Systeminställningar	70

Ljudkontroll 72

Ljudinställning.....	72
Högtalar-/X'over-inställning.....	73
Equalizerkontroll	74
Lyssnarposition/DTA.....	75
Fader/Balans	77
Volume Offset.....	78
Ljudeffekt	78
Parametrisk equalizer	79
Ljudinställningsminne.....	82

Fjärrkontroll (tillval) 83

Sätta i batterierna.....	83
Fjärrkontrollens knappfunktioner	83

Anslutning/Installation 86

Före installationen	86
Montering av tillbehören	88
Installera modellen med stor skärm.....	90
Ansluta enheten	94

Felsökning 99

Problem och lösningar.....	99
Felmeddelanden	99

Appendix 101

Media och filer som kan spelas upp	101
Specifikationer	103
Om enheten	106

Före användning

VIKTIGT

Läs den här handboken noggrant innan du använder produkten för att se till att den används korrekt. Det är särskilt viktigt att du läser och följer VARNINGARNA och FÖRSIKTIGHETSÅTGÄRDERNA i handboken. Förvara handboken på en säker och lättåtkomlig plats för framtida referens.

Försiktighetsåtgärder

▲ VARNINGAR

■ För att förhindra skador och brand, vidta följande försiktighetsåtgärder:

- För att förhindra kortslutning, lämna aldrig kvar något metallobjekt (t.ex. mynt eller metallverktyg) inuti enheten.
- Titta inte på enhetens bildskärm under en längre period medan du kör.
- Om du får problem under installationen, kontakta din KENWOOD återförsäljare.

■ Försiktighetsåtgärder när du använder enheten

- När du köper valfria tillbehör, kontrollera med din KENWOOD återförsäljare att de fungerar tillsammans med din modell och i ditt område.
- Du kan välja språk för att visa menyer, ljudfilstaggat etc. Se **Systeminställningar (sid.70)**.
- Funktionen Radio Data System fungerar inte i områden där tjänsten inte stöds av någon radiostation.

■ Skydda skärmen

- För att skydda skärmen från skador, använd inte en kulspetspenna eller liknande verktyg med vass spets för att peka.

■ Rengöra enheten

- Om enhetens framsida är fläckig, torka den med en torr mjuk trasa, t.ex. en silikontrasa. Om framsidan är kraftigt nersmutsad kan man torka den med en trasa som har fuktats med ett neutralt rengöringsmedel. Torka sedan torrt.

OBS!

- Att spraya rengöringsmedel direkt på enheten kan skada dess mekaniska delar. Om du använder en hård trasa eller ett flyktigt lösningsmedel som thinner eller alkohol när du torkar av frontpanelen kan detta repa ytan eller skada texten.

■ Ta emot GPS-signal

Första gången du sätter på enheten måste du vänta medan systemet hittar satellitsignalerna för första gången. Detta kan ta flera minuter. Se till att bilen står parkerad utomhus, på en öppen plats och på avstånd från höga hus och träd så hittar enheten signalerna så snabbt som möjligt.

När systemet väl har hittat satelliterna första gången går det snabbare de efterföljande gångerna.

■ Försiktighet för smarttelefonanvändare

Att samtidigt köra flera applikationer på din smarttelefon vid skärmdelning skapar stor belastning på telefonens mikroprocessor, vilket potentiellt påverkar kommunikation och prestanda.

För bästa resultat när du parkopplar med din KENWOOD mottagare, se till att stänga alla oanvända applikationer.

Så här läser du handboken

- Skärmbilderna och panelerna som visas i den här handboken är exempel som används för att tydligt förklara funktionerna. Därför kan de skilja sig från de skärmbilder och paneler som används och vissa skärmmönster kan skilja sig från de faktiska.
- Visningsspråk: Engelska används för olika beskrivningar. Önskat visningsspråk kan väljas i menyn [SETUP]. Se **Systeminställningar (sid.70)**.
- []: Anger pekknapparnas namn.



Den här symbolen på produkten betyder att det finns viktiga drifts- och underhållsinstruktioner i den här handboken.
Läs noga igenom instruktionerna i den här bruksanvisningen.

Grundläggande åtgärder

Funktioner för frontpanelens knappar

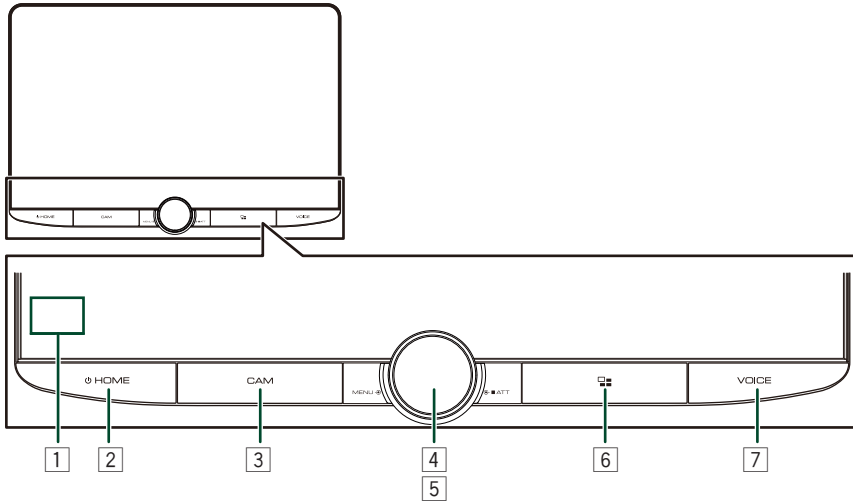

Nummer	Beteckning	Händelse
1	Fjärrkontrollssensor	<ul style="list-style-type: none"> Tar emot fjärrkontrollens signal.
2	HOME	<ul style="list-style-type: none"> Visar HOME-skärmen. (sid.15) När strömmen är frånslagen slår du på strömmen med denna knapp. Tryck på knappen under en sekund för att slå av strömmen.
3	KAM	<ul style="list-style-type: none"> Slår på/av kamerans display. (sid.58) Den kamera vars vy visas först ändras enligt inställningarna för kameratilldelning (sid.59) och växelspakets läge i växelgränden. Kameran vars vy visades senast behålls och samma kameravy visas nästa gång. Om tilldelningsinställningen ändras visas den bakåtriktade kamerans vy.
4	MENY/ATT	<ul style="list-style-type: none"> Visar popup-skärmen för meny. Tryck i en sekund för att slå på/stänga av sänkning av volymen.
5	Volymratt	<ul style="list-style-type: none"> Justerar ljudstyrkan. (sid.11)
6	APP	<ul style="list-style-type: none"> Visar skärmen APP (Apple CarPlay, Android Auto eller Wireless Mirroring). När APP-skärmen visas växlar den till funktionsskärmen för aktuell källa.
7	VOICE	<ul style="list-style-type: none"> Slår på/stänger av röstigenkänningsfunktionen. (sid.24) (sid.26) (sid.53) När varken Apple CarPlay, Android Auto eller en telefon med Bluetooth handsfree är ansluten trycker du och håller intryckt för att visa dialogrutan med väntläge för Bluetooth-parkoppling. (sid.45)

Användning av pekpanelen

Vid manövrering på skärmen ska du använda ett finger till att trycka, trycka och hålla, dra fingret eller svepa för att välja ett objekt, ta fram en inställningsmeny eller växla sidor.

● Tryck

Tryck försiktigt på skärmen för att välja ett visst objekt.



● Tryck och håll

Tryck på skärmen och håll kvar fingret på samma plats tills visningen ändras eller ett meddelande visas.

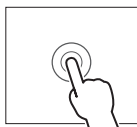

● Snärta till

För fingret snabbt åt vänster eller höger på skärmen för att växla sida. Du kan bläddra i en lista genom att dra fingret uppåt/nedåt på skärmen.



● Svep

För fingret uppåt eller neråt för att skrolla på skärmen.

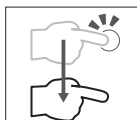

Slå på enheten

OBS!

- Om det är första gången du slår på enheten efter installationen måste initial inställning utföras (*sid. 12*).

1 Tryck på HOME-knappen.



Enheden slås på.

● Slå av enheten:

1 Tryck och håll inne HOME knappen.

Enheden slås av.

Volymreglering

Du kan justera volymen (0 till 40).
Vrid ratten medurs för att öka och moturs för att minska.

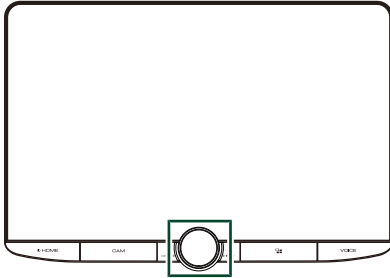

Stänga av skärmen



- 1 Tryck på knappen [MENU/ATT].
Popup-menyn visas.
- 2 Tryck [Display OFF] i popup-menyn.



OBS!

- Tryck på displayen för att slå på skärmen.
- För att visa klockan medan skärmen är avstängd måste man ställa in "OSD Clock" till "ON". **(sid.67)**

Försätter enheten i standby-läge

- 1 Tryck på  HOME-knappen. HOME-skärmen visas.
- 2 Tryck på .
- 3 Tryck på [STANDBY].

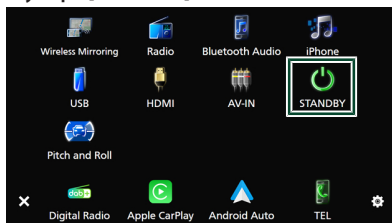

Inledande inställningar

Inledande inställning

Genomför de här inställningarna när du använder enheten för första gången.

- 1 Ställ in varje funktion som följer.

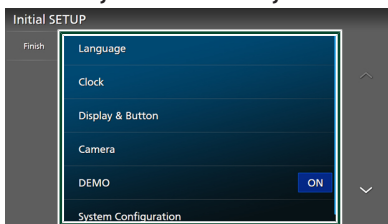

[Language]

Välj språket som ska användas för funktionsskärmar och inställningsalternativ. Standardinställning är "British English(en)".

- ① Tryck på [Language].
- ② Tryck på [Language Select].
- ③ Välj önskat språk.
- ④ Tryck på .

[Clock]

Ställer in klockans synkronisering. För mer information, se **Välj tidszon och tidsformat (sid.14)**.

[Display & Button]

Ställ in knapparnas belysningsfärg, klockhud och betraktningvinkel. Om det är svårt att se bilden på skärmen jämnt kan du justera betraktningvinkeln.

- ① Tryck på [Display & Button].
- ② Ställ in varje funktion och tryck på . För mer information, se **Display- & knappinställning (sid.67)**.

[Camera]

Ställer in kamerans parametrar.

- ① Tryck på [Camera].
- ② Ställ in varje funktion och tryck på . För mer information, se **Kamerainställning (sid.58)**.

[DEMO]

Ställ in demonstrationsläge. Standardinställning är "ON".

■ [System Configuration]

Konfigurera inställningarna för digital ljudutmatning. För mer information, se **Inställningar för systemkonfiguration (sid.13)**.

2 Tryck på [Finish].

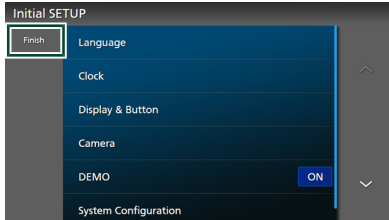

OBS!

- De här inställningarna kan göras från SETUP-menyn. Se **Setup (sid.64)**.
- När du konfigurerar om inställningarna för systemkonfiguration kör du Initialize (Initiera) från System Setup (Systeminställning). Parametrar som inte ingår i systemkonfigurationen kan konfigureras i SETUP.
- Systemkonfigurationsinställningar (utom Built-In Amplifier) kan endast konfigureras under Initial Setup.
- När du konfigurerar [Fibre Optic Output] och [Installation Orientation] startas systemet om efter att du tryckt på knappen [Finish].

■ Inställningar för systemkonfiguration

1 Tryck på [System Configuration] på skärmen Initial SETUP.

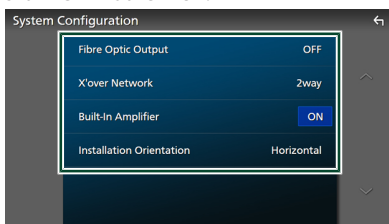

■ [Fibre Optic Output]

Ställ in utmatningens samplingsfrekvens vid användning av optisk digital ljudutmatning.

- ① Tryck på [Fibre Optic Output].
- ② Välj utmatad samplingsfrekvens. [OFF] (Standard)/[48kHz]/[96kHz]

③ Tryck på

Tryck på [Finish] så visas ett meddelande. Tryck på [Yes] för att starta om och tillämpa inställningarna.

■ [X'over Network]

Ställ in X'over Network på antingen 2-vägs eller 3-vägs.

- ① Tryck på [X'over Network].
- ② Läs meddelandet och tryck på [Next].
- ③ Välj delningsfilterläge. [2way] (standard) / [3way]
- ④ Tryck på [Yes].

▲ FÖRSIKTIGHET

Om 3-vägs högtalare ansluts då 2-vägs läget är valt kan högtalarna gå sönder.

OBS!

- När du installerar en 3-vägs högtalare, se till att alltid köra Initialize (Initiera) först och gå igenom användarinställningen. Se **Systeminställningar (sid.70)**.
- X'Over Network-inställningarna är inaktiverade när [Fibre Optic Output] är inställd på 48 kHz eller 96 kHz.

■ [Built-In Amplifier]

Välj om du vill använda den inbyggda effektförstärkaren. Om du stänger av den inbyggda förstärkaren förbättras kvaliteten på ljudet från Preout. [ON] (Standard)/[OFF]

■ [Installation Orientation]

Ställ in om huvudenheten är orienterad vertikalt eller horisontellt.

- ① Tryck på [Installation Orientation].
- ② Välj orientering. [Horizontal] (Standard)/[Vertical]
- ③ Tryck på

Tryck på [Finish] så visas ett meddelande. Tryck på [Yes] för att starta om och tillämpa inställningarna.

■ Ställa in säkerhetskod

Du kan ställa in en säkerhetskod för att skydda mottagarsystemet mot stöld.

När säkerhetskoden är aktiverad kan koden inte ändras och det går inte att koppla bort funktionen. Observera att säkerhetskoden kan vara ett 4- till 8-siffrigt nummer som du själv väljer.

Grundläggande åtgärder

Förberedelser

- Ställ in [DEMO] till [OFF] i skärmen Systeminställningsmeny (*sid.70*).

- 1 Tryck på **HOME**-knappen.
HOME-skärmen visas.
- 2 Tryck på **Settings**.
- 3 Tryck på [SETUP].
Skärmen SETUP Menu visas.
- 4 Tryck på [System].
Systeminställningsmenyn visas.
- 5 Tryck på [Security Code Set] i systeminställningsmenyn.
Skärmen inställning av säkerhetskod visas.
- 6 Ange en säkerhetskod med 4 till 8 siffror och tryck på [Enter].

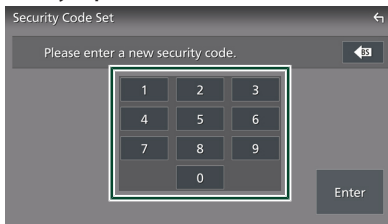

- 7 Ange samma kod igen och tryck på [Enter].
Nu är din säkerhetskod registrerad.

OBST!

- Tryck på [BS] för att radera senaste inmatning.
- Om du anger en annan säkerhetskod återgår skärmen till steg 6 (för den första inskrivningen av koden).
- Om du har kopplat bort mottagaren från batteriet, ange rätt säkerhetskod vilket är samma kod som du angav i steg 6 och tryck på [Enter]. Nu kan du använda mottagaren.

För att ändra säkerhetskoden:

- 1 Tryck på [Security Code Change] på säkerhetsskärmen.
Skärmen inställning av säkerhetskod visas.
- 2 Ange den nuvarande registrerade säkerhetskoden och tryck på [Enter].

- 3 Ange en ny säkerhetskod med fyra till åtta siffror och tryck på [Enter].

- 4 Ange samma kod igen och tryck på [Enter].
Den nya säkerhetskoden är registrerad.

För att rensa säkerhetskoden:

- 1 Tryck på [Security Code Cancellation] på säkerhetsskärmen.
Skärmen inställning av säkerhetskod visas.
- 2 Ange den nuvarande registrerade säkerhetskoden och tryck på [Enter].
Säkerhetskoden har raderats.

Välj tidszon och tidsformat

- 1 Tryck på **HOME**-knappen.
HOME-skärmen visas.
- 2 Tryck på **Settings**.
- 3 Tryck på [SETUP].
Skärmen SETUP Menu visas.
- 4 Tryck på [System].
Systeminställningsmenyn visas.
- 5 Ställ in varje funktion som följer.
Bläddra på sidan för att visa dolda poster.

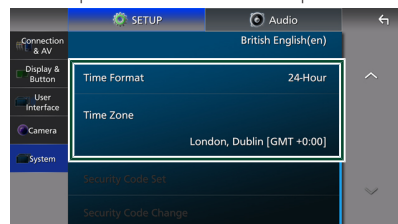

■ [Time Format]

Välj format för tidsvisning.
[12-Hour]/[24-Hour] (standard)

■ [Time Zone]

Välj tidszon.

Visa startskärmen

- 1 Tryck på **HOME**-knappen.

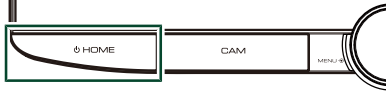

HOME-skärmen visas.

Beskrivning av HOME-skärmen

De flesta funktioner kan utföras från HOME-skärmen.



- 1 _____

Widget (*sid.20*)

- 2 _____

Visar skärmen för val av källa. (*sid.16*)

- 3 _____

Visar inställningsmenyskärmen. (*sid.64*)

- 4 _____

Ikoner för snabbval av uppspelningskälla. (*sid.16*)

Popup-meny

- 1 Tryck på knappen [MENU/ATT].



Popup-meny visas.

- 2 Tryck för att visa popup-meny.



Menyns innehåll är det följande.

	• Visar skärmen för skärminställning. (<i>sid.64</i>)
	• Stänger av displayen. (<i>sid.11</i>)
	• Visar kamerans visningskärm. (<i>sid.58</i>)
	• Visar SETUP-meny skärmen. (<i>sid.64</i>)
	• Visar ljudskärmen. (<i>sid.72</i>)
	• Visar funktionsskärmen för aktuell källa. Hur ikonerna ser ut beror på källan. Den här ikonerna är för en USB-källa.
	• Stänga popup-meny.
	• Källikoner för genvägar: Källa ändras till den du har ställt in som en genväg. För genvägsinställning, se Anpassa källikoner för genvägar (<i>sid.16</i>).
	• Visar skärmen för enhetslista. (<i>sid.45</i>)

Beskrivning av skärmen för val av källa

Ikoner för samtliga uppspelningskällor och alternativ kan visas på skärmen för val av källa.

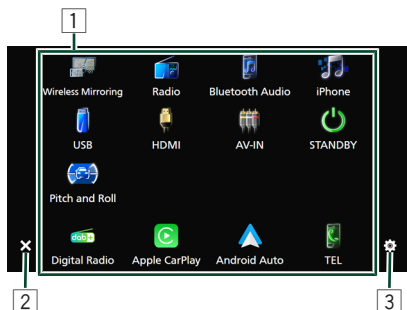

1

Ändrar uppspelningskällor. För uppspelningskällor, se **Val av uppspelningskälla (sid.16)**.

2

Återgår till föregående skärm.

3

Visar SETUP-meny skärmen. **(sid.64)**

Val av uppspelningskälla

1 Tryck på HOME-knappen.
HOME-skärmen visas.

2 Tryck på .
Från den här skärmen kan du välja följande källor och funktioner.

	• Växlar till digitalradiosändningen. (sid.39)
	• Växlar till Apple CarPlay-skärmen från din anslutna iPhone. (sid.22)
	• Växlar till skärmen Android Auto från den anslutna Android™-smarttelefonen. (sid.24)
	• Visar handsfree-skärmen. (sid.51) När varken Apple CarPlay, Android Auto eller en telefon med Bluetooth-handsfree är ansluten visas dialogrutan med vänteläge för Bluetooth-parkoppling. ¹ (sid.45)

	• Växlar till skärmen med trådlös spegling från den anslutna Android-smarttelefonen. (sid.22)
	• Växlar till radiosändningen. (sid.35)
	• Spelar upp en Bluetooth-ljudspelare. (sid.49)
	• Spelar upp en iPhone. (sid.31)
	• Spelar filer i en USB-enhet. (sid.27)
	• Spelar upp från en enhet ansluten till HDMI-ingången. (sid.62)
	• Växlar till en extern komponent ansluten till AV-ljudingången och videoingången. ² (sid.61)
	• Försätter enheten i standby-läge. (sid.12)
	• Växlar till skärmen lutning och girning. (sid.63)

*1 Vid anslutning som Apple CarPlay eller Android Auto fungerar den som en telefon som tillhandahålls i Apple CarPlay eller Android Auto. Om Apple CarPlay eller Android Auto ansluts under samtal med Bluetooth-enheten fortsätter det pågående samtalet.

*2 Du kan använda [AV-IN]-källan när en kabel från en bildkälla förutom en kamera är ansluten till videoingången och en kabel är ansluten till AV-ljudingången. **(sid.96)**

*3 Ställ in "VIDEO IN" på "None" i inställningarna för tilldelning av kamera. **(sid.59)**

Anpassa källikoner för genvägar

Du kan flytta och arrangera källikonerna så som du vill ha dem.

De fyra alternativen som placeras i nedre raden kommer att visas i det nedre fältet på olika skärmar som ikoner för snabbval av uppspelningskälla.

1 Tryck på HOME-knappen.
HOME-skärmen visas.

2 Tryck på .

3 Tryck och håll på den ikon som du vill flytta för att gå in i anpassningsläge.

4 Dra ikonen till önskat läge.



Beskrivningar av skärmen för källkontroll

Det finns vissa funktioner som kan utföras från de flesta skärmarna.

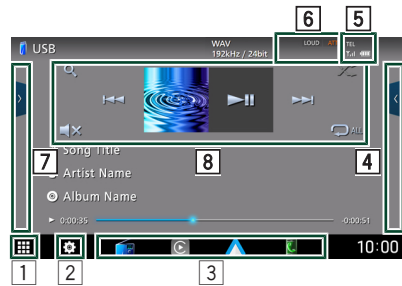

Visar skärmen för val av källa. (sid.16)



Visar SETUP-mensky skärmen. (sid.64)

3 Källikoner för genvägar

Källan ändras till den du har ställt in som en genväg. För genvägsinställning, se **Anpassa källikoner för genvägar (sid.16)**.

4 Funktionspanel *

Tryck på höger sida av skärmen för att visa funktionspanelen. Tryck igen för att stänga panelen.



Information om ansluten Bluetooth-enhet.

6 Indikatoralternativ

Visar de nuvarande källförhållandena och så vidare.

- "ATT": Dämparen är aktiverad.
- "MUTE": Ljudet är avstängt.
- "LOUD": Ljudstyrkekontrollfunktionen är aktiv.

7 Innehållslista *

Visar spår/fil/station/kanallista.

Grundläggande åtgärder

8 Åtgärdstangenter

Du kan manövrera den aktuella källan med dessa funktionsknappar. De tillgängliga funktionerna varierar beroende på källtypen.

* I högerstyrda fordon har vänster och höger fack bytt sida. För inställning av körställningen, se **Inställning av användargränssnitt (sid.69)**.

Listskärm

Det finns några vanliga funktionsknappar på listskärmarna för de flesta källor. **(sid.29) (sid.33) (sid.50)**

Visa listskärmen

● För USB/iPhone:

1 Tryck på **Q** eller de objekt som listas i informationsområdet på skärmen för uppspelningskälla.

Listskärmen visas.

● För Bluetooth-ljud:

1 Tryck på **Q**.

Listskärmen visas.

Du kan använda följande åtgärdstangenter från den här skärmen.

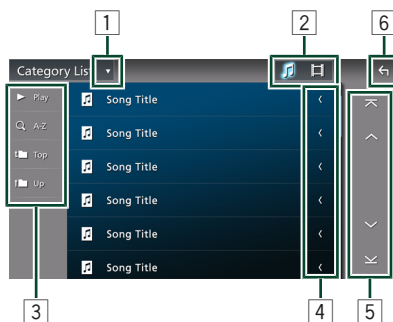

1 ▼

Öppnar fönstret för val av listtyp.

2 🎵 📄

Visar en lista med musik/film-filer.

3 ▶ **Play** etc.

Knappar med olika funktioner visas här.



- ▶ **Play** : Spelar upp alla spår i mappen för det aktuella spåret.
- 🔍 **A-Z** : Hoppar till den bokstav du angav (alfabetisk sökning).
- 📁 **Top** 📁 **Up** : Flyttar till den högre hierarkinivån.

4  **Textrullning**

Bläddrar i textvisningen.

5  /  /  /  **Sidrullning**

Du kan växla sidor för att visa fler objekt genom att trycka på  / .

-  /  : Visar toppen eller botten av sidan.

6  **Återgå**

Återgår till föregående skärm.

OBS!

- Beroende på aktuell källa eller läge kan det hända att vissa funktionsknappar inte visas.

Widget

Widget

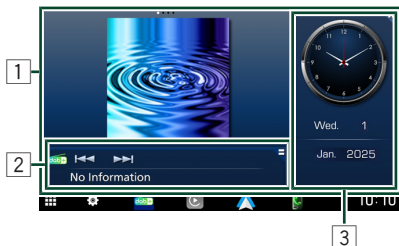

- 1 Tryck på **HOME**-knappen.
HOME-skärmen visas.
- 2 Det går att växla widget eller anpassa widgetområdet.



1 Helskärmswidget

Det går att växla helskärmswidget genom att dra fingret åt vänster eller höger på widgetpanelen. Widgeten växlas i följande ordning:
Album Art, Lutning och girning, Visualizer, Photo Frame.

2 Widget-panel med flexibel källa

- Visar information om aktuell källa och funktionsknappar.
- När du spelar en ljudkälla kan du växla widget-panelens storlek mellan två rader och fyra rader genom att trycka på det övre högra hörnet på widget-panelen.
-  (Endast USB-/HDMI-/AV-IN-/Trådlös speglingskälla):
Visar skärmen för styrning av källa.
-  (Endast HDMI-/AV-IN-/Trådlös speglingskälla):
Växlar widget-panelens orientering mellan horisontell och vertikal.

3 Kör-widgetpanel

Det går att växla körpanelwidgeten genom att trycka på det övre högra hörnet på widgetpanelen. **(sid.21)**

Bildram-widget

På startskärmen kan du visa ett bildspel av bildfilerna som finns sparade i din iPhone eller Android-smarttelefon.

Förberedelser

- Se **Importera bildfiler (sid.21)**.

Kör-widgetpanel

Det går att växla widgeten.

- 1 Tryck på **HOME**-knappen.
HOME-skärmen visas.
- 2 Tryck på det övre högra hörnet på kör-widgetpanelen.

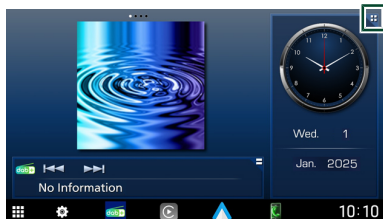

Kör-widgetlistan visas.

- 3 Tryck på önskad widget.
Du kan välja mellan följande widgets.
 - Klock-widget
 - Kompass-widget
 - EQ-inställnings-widget
 - Kamera-widget

Så här ändrar du widgetens position

Du kan ändra widgetpanelens position åt höger eller vänster. Om kör-widgetpanelens position ändras, ändras även positionen för helskärmwidgeten och widgetpanelen med flexibel källa.

- 1 Tryck och håll in kör-widgetpanelen.
Anpassningsläge för widget är aktiverat.

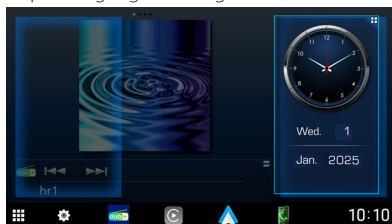

- 2 Dra kör-widgeten till höger eller vänster.

Importera bildfiler

Du kan visa bildfiler från din iPhone eller Android-smarttelefon genom att ansluta din iPhone eller Android-smarttelefon, på vilken applikationen "KENWOOD Portal APP" har installerats, till denna enhet. Bildfilerna visas på bildram-widgeten. Du kan även ange en bild som bakgrund. Se **Bildram-widget (sid.20)** och **Registrera en originalbild (sid.69)**.

Förberedelser

- Installera den senaste versionen av applikationen "KENWOOD Portal APP" på din iPhone eller Android-smarttelefon.
 - iPhone: Sök efter "KENWOOD Portal APP" i Apple App Store för att hitta och installera den senaste versionen.
 - Android-smarttelefon: Sök efter "KENWOOD Portal APP" i Google Play för att hitta och installera den senaste versionen.
- Se applikationen "KENWOOD Portal APP" för mer information.

- 1 Anslut enheten.
 - För att ansluta en enhet via Bluetooth, registrera den som Bluetooth-enhet och genomför app-profilinställningen (SPP) för anslutningen i förväg. Se **Registrera Bluetooth-enheten (sid.45)** och **Växla den anslutna enheten (sid.46)**.
 - Anslut din iPhone med USB-kabeln som matchar kontakten. (sid.97)

- 2 Lås upp din enhet.

APPAR

Trådlös speglingsfunktion

Du kan visa samma skärm som på Android-smarttelefonen på enhetens bildskärm med hjälp av funktionen trådlös spegling på Android-smarttelefonen.

Förberedelser

- Du kan använda funktionen trådlös spegling med Android-smarttelefoner som är kompatibla med denna funktion.
- Denna funktion kan kallas Wireless Display, Skärmspeglning, AllShare Cast, etc., beroende på tillverkaren.
- Inställningarna på Android-smarttelefonen varierar beroende på typ av enhet. För mer information, se bruksanvisningen som medföljer din Android-smarttelefon.
- Om din Android-smarttelefon är låst kan kanske spegling av skärmen inte visas.
- Om Android-smarttelefonen inte är klar för UIBC fungerar inte touch-funktionen.

- 1 Tryck på  HOME-knappen.**
HOME-skärmen visas.
- 2 Tryck på .**
- 3 Tryck på [Wireless Mirroring]. (sid.16)**
Appskärmen visas.
- 4 Använd din Android-smarttelefon för att aktivera funktionen trådlös spegling och anslut sedan till den här enheten.**
- 5 Välj ("DMX9724XDS") som aktivt nätverk.**
När anslutningen är upprättad visas samma skärm som visas på Android-smarttelefonen.

OBS!

- Appar avbryts när strömmen slås PÅ/AV eller om du lämnar fordonet. För att starta om appar, använd Android-smarttelefonen.
- När apparernas källan visas kan du inte registrera eller återansluta en Bluetooth-enhet. Byt appens källa till en annan källa och använd sedan Bluetooth-enheten.

Använda Apple CarPlay

Apple CarPlay är ett smartare och säkrare sätt att använda din iPhone i bilen. Apple CarPlay tar de saker du vill göra med din iPhone medan du kör och visar dem på produktens skärm. Du kan få vägvisningar, ringa, skicka och ta emot textmeddelande och lyssna på musik från din iPhone medan du kör. Du kan även använda röstkontrollen Siri för att göra det enklare att använda din iPhone.

För mer information om Apple CarPlay, besök <https://www.apple.com/ios/carplay/>.

Kompatibla iPhone-enheter

Du kan använda Apple CarPlay med följande iPhone-modeller.

- iPhone 15 Pro Max
- iPhone 15 Pro
- iPhone 15 Plus
- iPhone 15
- iPhone SE (3:e generationen)
- iPhone 14 Pro Max
- iPhone 14 Pro
- iPhone 14 Plus
- iPhone 14
- iPhone 13 Pro Max
- iPhone 13 Pro
- iPhone 13 mini
- iPhone 13
- iPhone 12 Pro Max
- iPhone 12 Pro
- iPhone 12 mini
- iPhone 12
- iPhone 11 Pro Max
- iPhone 11 Pro
- iPhone 11
- iPhone XS Pro
- iPhone XS
- iPhone XR
- iPhone X
- iPhone SE (2:a generationen)

Ansluta en iPhone

Trådbunden anslutning

1 Anslut din iPhone med USB-kabeln som matchar kontakten. (sid.97)

När en iPhone som är kompatibel med Apple CarPlay är ansluten till USB-uttaget, kopplas den handsfree-telefon som är ansluten med Bluetooth ifrån. Om en annan telefon med Bluetooth handsfree används kommer frånkoppling att uppstå efter avslutat samtal.

2 Lås upp din iPhone.

OBS!

- Beroende på typen av kontakt på din iPhone ska en äkta Apple Lightning-USB-kabel eller en USB-IF-certifierad USB-C® till USB-A-kabel användas. Om du använder en icke certifierad kabel kanske den inte fungerar som den ska.

Trådlös anslutning

Du kan välja den iPhone som är registrerad i [Device List] och använda den som Apple CarPlay-enheten.

Se **Registrera Bluetooth-enheten (sid.45)**.

OBS!

- Slå på Bluetooth-funktionen och Wi-Fi-funktionen på en iPhone.
- Om två eller flera iPhone har registrerats, välj den iPhone som ska användas som [Apple CarPlay]-källa. Se **Växla den anslutna enheten (sid.46)**.
- Det är nödvändigt att ansluta GPS-antennen för att kunna använda en trådlös Apple CarPlay.
- När Wi-Fi-anslutningen blir otillgänglig visas skärmen HOME.
- Du kan inte använda Apple CarPlay om funktionen har stängts av vid funktionsinställningen för iPhone.

För att byta den nuvarande skärmen till Apple CarPlay-skärmen när du ansluter din iPhone

- Tryck på [Apple CarPlay]-ikonen på skärmen för val av källa. **(sid.16)**
- eller
- Tryck på följande anslutningsmeddelande om meddelandet visas.

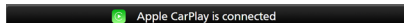

OBS!

- Anslutningsmeddelandet visas när;
 - Den iPhone du använde tidigare är ansluten igen.
 - En annan skärm än HOME och skärmen för val av källa visas.
- Anslutningsmeddelandet visas i ca 5 sekunder.

Funktionstangenterna och tillgängliga appar på hemskärmen för Apple CarPlay

Du kan använda apparna för den iPhone som är ansluten.

Posterna som visas och språket som används på skärmen kan skilja mellan de anslutna enheterna.

Tryck på [Apple CarPlay]-ikonen på skärmen för val av källa för att öppna Apple CarPlay-läget.

(sid.16)

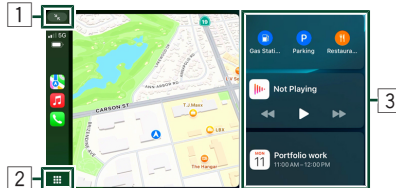

Växlar mellan helskärm och delad skärm på Apple CarPlay-skärmen.



- Visar hemskärmen för Apple CarPlay.
- Tryck och håll in för att aktivera Siri.

3 Applikationstanger

Startar applikationen.

* Ikonutformningen kan ändras beroende på iOS-versionen.

Apple CarPlay delad skärm

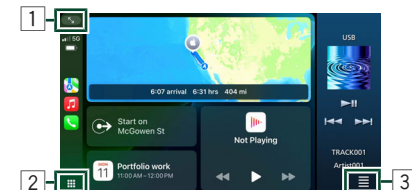

Växlar mellan helskärm och delad skärm på Apple CarPlay-skärmen.

APPAR



- Visar hemskärmen för Apple CarPlay.
- Tryck och håll in för att aktivera Siri.



Skärmen för val av källa visas. Källan kan växlas medan du befinner dig i delad skärm-läget.

* Ikonutformningen kan ändras beroende på iOS-versionen.

För att lämna Apple CarPlay-skärmen

- 1 Tryck på  HOME-knappen.

Använda Siri

Du kan aktivera Siri.

- 1 Tryck på knappen [VOICE].

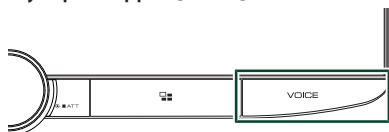

- 2 Tala till Siri.

För att inaktivera

- 1 Tryck på knappen [VOICE].

Öppna Apple CarPlay-skärmen när en annan källa spelas upp

- 1 Tryck på knappen .

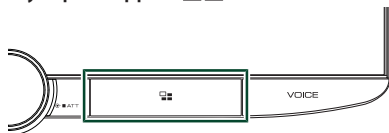

OBS!

- När du lyssnar på en annan källa medan Apple CarPlay-skärmen visas, kommer uppspelning av musik i Apple CarPlay-läget att växla aktuell källa till Apple CarPlay-källan.

Använda Android Auto™

Android Auto gör det möjligt att använda din Android-smarttelefons funktioner på ett praktiskt sätt för körning. Du kan med enkelhet få åtkomst till vägvisning, ringa, lyssna på musik och få åtkomst till praktiska funktioner på Android-smarttelefonen medan du kör. För mer information om Android Auto, besök <https://www.android.com/auto/> och <https://support.google.com/androidauto>.

Kompatibla Android-smarttelefoner

Kompatibel Android-telefon och kompatibelt aktivt dataabonnemang krävs. För att använda Android Auto trådlöst på din bildisplay behöver du en kompatibel Android-smarttelefon med ett aktivt dataabonnemang. Du behöver antingen:

1. En smarttelefon med Android 11 eller högre och 5 GHz Wi-Fi (lokala bestämmelser gäller*); eller
2. En Android- eller Samsung-smarttelefon med Android 10, eller
3. En Samsung Galaxy S8, Galaxy S8+ eller Note 8, med Android 9

OBS!

- Android Auto är kanske inte tillgänglig på alla enheter och inte i alla länder eller regioner.

Om placeringen av smarttelefon

Placera smarttelefonen som är ansluten som Android Auto-enhet på en plats där den kan ta emot GPS-signalerna.

När du använder Google Assistant bör du installera smarttelefonen på en plats där smarttelefonen enkelt kan ta emot en röst genom mikrofonen.

OBS!

- Placera inte smarttelefonen på en plats som utsätts för direkt solljus eller nära en utblås från luftkonditioneringen. Placeringen av smarttelefonen på sådana platser kan leda till funktionsfel eller skador på din smarttelefon.
- Lämna inte kvar din smarttelefon i bilen.

■ Ansluta Android-smarttelefon

Trådbunden anslutning

1 Anslut en Android-smarttelefon via USB-uttaget. (sid.97)

Anslut Android-smarttelefonen via Bluetooth för att använda handsfreefunktionen. När en Android-smarttelefon som är kompatibel med Android Auto ansluts till USB-uttaget ansluts enheten automatiskt via Bluetooth, och den Handsfree-telefon som för närvarande är ansluten via Bluetooth kopplas ifrån.

2 Lås upp din Android-smarttelefon.

3 Tryck på **HOME**-knappen. HOME-skärmen visas.

4 Tryck på .

5 Tryck på [Android Auto]. (sid.16)

Trådlös anslutning

Du kan välja den Android-smarttelefon som är registrerad i [Device List] och använda den som Android Auto-enheten. Se **Registrera Bluetooth-enheten (sid.45)**.

1 Tryck på **HOME**-knappen. HOME-skärmen visas.

2 Tryck på .

3 Tryck på [Android Auto]. (sid.16)

OBS!

- Slå på Bluetooth-funktionen och Wi-Fi-funktionen på en Android-smarttelefon.
- Om två eller flera Android-smarttelefoner har registrerats, välj den Android-smarttelefon som ska användas som Android Auto-källa. Se **Växla den anslutna enheten (sid.46)**.
- För att ändra lösenordet för trådlös anslutning manuellt, se [Reset Android Auto Wireless Connection] (sid.66).
- När Wi-Fi-anslutningen blir otillgänglig visas skärmen HOME.

■ Åtgärdstangenter och tillgängliga appar på skärmen för Android Auto

Du kan utföra apparnas åtgärder för den anslutna Android-smarttelefonen. Posterna som visas på skärmen kan skilja mellan de anslutna Android-smarttelefonerna. Tryck på [Android Auto]-ikonen på skärmen för val av källa för att gå till Android Auto-läget. (sid.16)

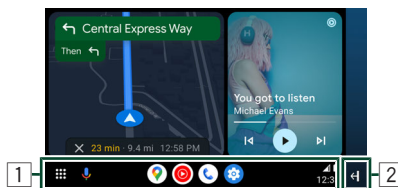

1 Navigeringsfält *1

Startar applikationen eller visar information.

2 Växla skärm *2

Växlar mellan helskärm och delad skärm på Android Auto-skärmen.

Android Auto delad skärm

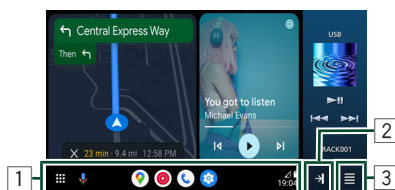

1 Navigeringsfält *1

Startar applikationen eller visar information.

2 Växla skärm *2

Växlar mellan helskärm och delad skärm på Android Auto-skärmen.

3

Skärmen för val av källa visas. Källan kan växlas medan du befinner dig i delad skärm-läget.

APPAR

- *1 Ikonutformningen kan ändras beroende på Android OS-versionen.
- *2 För att växla till delad skärm, ställ in [Android Auto Screen Size Switching] till på. **(sid.69)**

OBS!

-  kommer att vara till vänster eller höger beroende på drivenhetens positionsinställningar. **(sid.69)**
- Posterna som visas och språket som används på skärmen kan skilja mellan de anslutna enheterna.

För att lämna skärmen för Android Auto

- 1 Tryck på  HOME-knappen.

Att använda röststyrning

- 1 Tryck på knappen [VOICE].

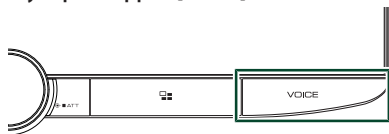

- 2 Börja tala.

OBS!

- När du trycker på och håller inne [VOICE]-knappen samtidigt som du pratar kan du börja om från början.

För att avbryta

- 1 Tryck på knappen [VOICE].

Öppna Android Auto-skärmen när en annan källa spelas upp

- 1 Tryck på knappen .

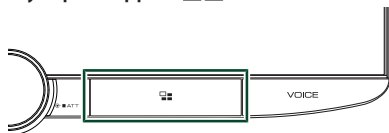

OBS!

- När du lyssnar på en annan källa medan Android Auto-skärmen visas, kommer uppspelning av musik i Android Auto-läget att växla aktuell källa till Android Auto-källan.

USB

Ansluta en USB-enhet

- 1 Anslut USB-enheten med hjälp av USB-kabeln. (sid.97)

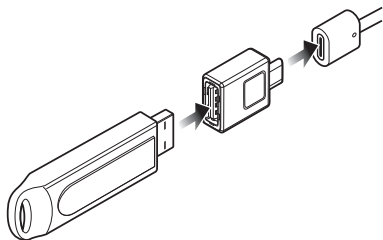

- 2 Tryck på **HOME**-knappen.
HOME-skärmen visas.

- 3 Tryck på **APP**.

- 4 Tryck på [USB]. (sid.16)

Frånkoppla USB-enheten

- 1 Tryck på **HOME**-knappen.
HOME-skärmen visas.

- 2 Tryck på en annan källa än [USB].

- 3 Koppla från USB-enheten.

Användbar USB-enhet

Du kan använda en masslagringsenhet av USB-klass med den här enheten.

Ordet "USB-enhet" som används i denna handbok avser en flashminnesenhet.

● Om filsystemet

Filsystemet ska vara ett av följande.

- FAT16
- FAT32
- exFAT
- NTFS

OBS!

- Installera USB-enheten på en plats där den inte stör säker bilkörning.
- Du kan inte ansluta en USB-enhet via en USB-hubb eller multikortläsare.
- Du bör säkerhetskopiera de ljudfiler du spelar via denna enhet. Det finns risk att filerna raderas beroende på det sätt USB-enheten används. Vi ger inget skadestånd för skador som uppkommit pga. raderade data.

USB, grundläggande användning

De flesta funktioner kan styras från skärmen för källkontroll och från uppspelningsskärmen.

OBS!

- Ställ fjärrkontrollens lägesomställare på AUD-läge innan du påbörjar driften, se **Byta funktionsläge (sid.83)**.

Funktions-skärm



Öppna lådan



1 CODEC

När en källa med högupplösning spelas visas information om dess format.

2 Åtgärdstangenter

- Q** : Söker spår/fil. För mer information om hur du gör sökningar, se **Sökfunktion (sid.29)**.
- ⏮⏪⏩⏭** : Söker föregående/nästa spår/fil. Tryck och håll kvar för att snabbspola framåt eller bakåt. (Det kommer att avbrytas automatiskt efter ungefär 50 sekunder).
- ⏸** : Spelar eller pausar.

- 📊** : Visar skärmen för grafisk equalizer. **(sid.74)**
- 🔄** : Upprepar aktuellt spår/mapp. Varje gång du trycker på knappen växlar repetitionsläget i följande ordning: Filupprepning (**🔄**), mappupprepning (**🔄**), upprepa alla (**🔄 ALL**)
- 🎲** : Spelar slumpmässigt upp alla spår i den aktuella mappen. Varje gång du trycker på knappen växlar slumplägena i följande ordning: Slumpmässig mapp (**🎲**), slumpmässig ordning av (**🎲**)

3 Innehållslista

- Tryck på vänster sida av skärmen för att visa innehållslistan. Tryck igen för att stänga listan.
- Visar uppspelningslistan. Uppspelningen startar om du rör vid ett spår/filnamn i listan.

4 Spårinformation

Visar information om aktuell fil. Endast ett filnamn eller mappnamn visas om det inte finns någon tagginformation.

5 Indikator för spelläge/Uppspelningstid

- ▶, ▶▶, etc.**: Indikatorn för aktuellt uppspelningsläge. Betydelsen av enskilda ikoner är följande:
- ▶** (spela upp), **▶▶** (snabbspola), **◀◀** (snabbspola bakåt), **■** (pausa).
- För bekräftelse av aktuell uppspelningsposition. Du kan dra cirkeln åt vänster eller höger för att ändra uppspelningsposition.



6 Funktionspanel

Tryck på höger sida av skärmen för att visa funktionspanelen. Tryck igen för att stänga panelen.

[-] [+] : Söker efter föregående/nästa mapp.

7 Artwork

Spåret på den fil som för närvarande spelas visas.

Videoskärm



8 Filsöksområde (enbart för videofil)

Tryck för att söka nästa/föregående fil.

9 Knappvisningsområde (enbart för videofil)

Tryck för att visa funktionsskärmen.

Funktionsskärm

Videofil

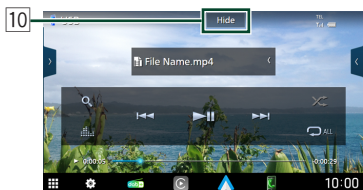

10 Dölj (endast videofil)

Döljer kontrollskärmen.

Sökfunktion

Du kan söka efter musik- eller video-filer på följande sätt.

1 Tryck på **Q**.

2 Tryck på **▼**.



3 Välj typ av lista.

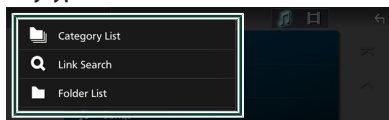



OBS!

- För åtgärder på listskärmen, se **Listskärm (sid.18)**.

Kategorisökning

Du kan söka en fil genom att välja kategori.

1 Tryck på [Category List].

2 Välj om du vill söka utifrån ljudfiler  eller videofiler .

3 Tryck på önskad kategori.

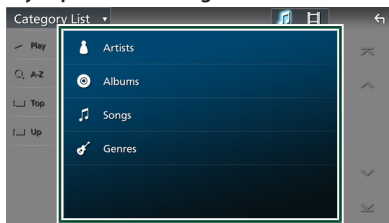

Den lista som motsvarar ditt val visas.

4 Tryck för att välja önskat objekt i listan. Upprepa detta steg tills du hittar önskad fil.

Länksökning (endast ljudfil)

Du kan söka en fil med samma artist/album/genre som det aktuella spåret.

1 Tryck på [Link Search].

- Tryck på önskad typ av tagg. Du kan välja mellan artister, album och genrer.

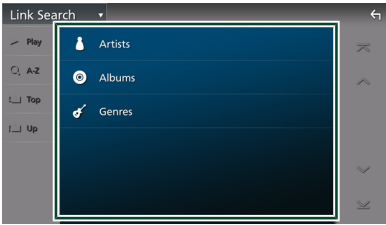

Den lista som motsvarar ditt val visas.

- Tryck på önskat objekt i listan över innehåll.

Mappsökning

Du kan söka en fil i enlighet med dess plats i hierarkin.

- Tryck på [Folder List].

- Tryck på önskad mapp.

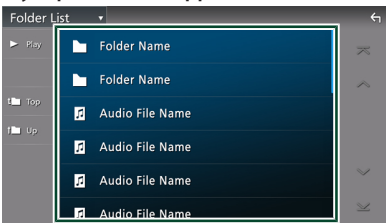

När du trycker på en mapp så visas dess innehåll.

- Tryck för att välja önskat objekt i listan. Upprepa detta steg tills du hittar önskad fil.

iPhone

Förberedelser

Anslutningsbar iPhone

Följande modeller kan anslutas till denna enhet. Tillverkad för

- iPhone 15 Pro Max
- iPhone 15 Pro
- iPhone 15 Plus
- iPhone 15
- iPhone SE (3:e generationen)
- iPhone 14 Pro Max
- iPhone 14 Pro
- iPhone 14 Plus
- iPhone 14
- iPhone 13 Pro Max
- iPhone 13 Pro
- iPhone 13 mini
- iPhone 13
- iPhone 12 Pro Max
- iPhone 12 Pro
- iPhone 12 mini
- iPhone 12
- iPhone 11 Pro Max
- iPhone 11 Pro
- iPhone 11
- iPhone XS Pro
- iPhone XS
- iPhone XR
- iPhone X
- iPhone SE (2:a generationen)

OBS!

- Genom att ansluta din iPhone till den här enheten med USB-kabeln kan du strömförsörja din iPhone såväl som ladda den medan du spelar upp musik. Observera att strömmen till den här enheten måste hållas påslagen.
- Om du startar om uppspelning efter det att en iPhone anslutits, kommer spåren på iPhone att spelas först.

Anslut iPhone

Trådbunden anslutning

Förberedelser

- Anslut en iPhone med USB-kabeln medan Apple CarPlay inte är ansluten.
- Stäng av Apple CarPlay vid funktionsinställningen med en Apple CarPlay-kompatibel iPhone innan du ansluter din iPhone. För information om inställningsmetoden, kontakta tillverkaren av terminalen.
- Det går bara att ansluta en iPhone.
- Beroende på typen av kontakt på din iPhone ska en äkta Apple Lightning-USB-kabel eller en USB-IF-certifierad USB-C® till USB-A-kabel användas. Om du använder en icke certifierad kabel kanske den inte fungerar som den ska.

1 Anslut din iPhone med USB-kabeln som matchar kontakten. (sid.97)

2 Tryck på HOME-knappen. HOME-skärmen visas.

3 Tryck på .

4 Tryck på [iPhone]. (sid.16)

● För att koppla från den iPhone som är ansluten med kabeln:

1 Koppla loss din iPhone.

Bluetooth-uppkoppling

Para ihop din iPhone via Bluetooth.

Förberedelser

- För att ansluta en iPhone via Bluetooth, registrera den som Bluetooth-enhet och genomför profilinställningen för anslutningen i förväg. Se **Registrera Bluetooth-enheten (sid.45)** och **Växla den anslutna enheten (sid.46)**.
- Anslut en iPhone via Bluetooth medan Apple CarPlay och en iPhone inte är ansluten via USB.
- Stäng av Apple CarPlay vid funktionsinställningen med en Apple CarPlay-kompatibel iPhone innan du ansluter din iPhone. För information om inställningsmetoden, kontakta tillverkaren av terminalen.

● **Välj metoden för att göra anslutningar för utgående ljud från iPhone-källan**

- 1 Tryck på **HOME**-knappen. HOME-skärmen visas.
- 2 Tryck på **⚙️**.
- 3 Tryck på **[SETUP]**. Skärmen SETUP Menu visas.
- 4 Tryck på **[Connection & AV]**. Inställningsmenyn Connections & AV visas.
- 5 Tryck på **[iPhone Bluetooth Connection]**.
 - **[Bluetooth]** (standard): Mata ut ljud med en Bluetooth-enhet.
 - **[Bluetooth+HDMI]**: Mata ut ljud med en HDMI-enhet och välj musik etc. med en Bluetooth-enhet.

iPhone, grundläggande användning

OBS!

- Ställ fjärrkontrollens lägesomställare på AUD-läge innan du påbörjar driften, se **Byta funktionsläge (sid.83)**.

Funktionskärm

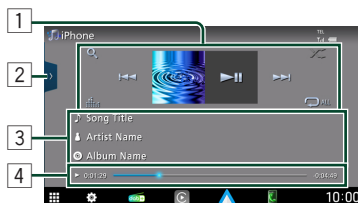

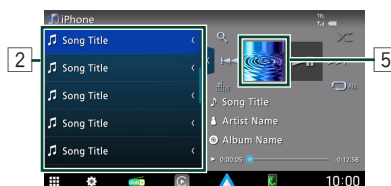

Öppna lådan



1 Åtgärdstanger

- **🔍** : Söker spår/fil. För mer information om hur du gör sökningar, se **Sökfunktion (sid.33)**.
- **⏮️⏪️⏩️⏭️** : Söker föregående/nästa spår/fil. Tryck och håll kvar för att snabbspola framåt eller bakåt. (Det kommer att avbrytas automatiskt efter ungefär 50 sekunder).
- **⏸️** : Spelar eller pausar.
- **📊** : Visar skärmen för grafisk equalizer. **(sid.74)**
- **🔄** : Upprepar aktuellt spår/album. Varje gång du trycker på knappen växlar repetitionsläget i följande ordning: Upprepa spår (**🔄 1**), upprepa alla spår (**🔄 ALL**), repetitionsfunktion av (**🔄**)

- : Spelar slumpmässigt upp alla spår på det aktuella albumet. Varje gång du trycker på knappen växlar slumplägena i följande ordning:

Slumpmässig låt () , slumpmässig uppspelning av ()

2 Innehållslista

- Tryck på vänster sida av skärmen för att visa innehållslistan. Tryck igen för att stänga listan.
- Visar uppspelningslistan. Uppspelningen startar om du rör vid ett spår/filmnamn i listan.







OBS!

- Innehållslistan visas inte om du inte väljer en fil från kategorilistan och spelar upp den. För att använda kategorilistan, se **Sökfunktion (sid.33)**.

3 Spårinformation

- Visar information om aktuell fil.
- Tryck för att visa skärmen för kategorilistan. Se **Kategorisökning (sid.33)**.

4 Indikator för spelläge/Uppspelningstid

- , , etc.: Indikatorn för aktuellt uppspelningsläge. Betydelsen av enskilda ikoner är följande:  (spela upp),  (snabbspola),  (snabbspola bakåt),  (pausa).
- För bekräftelse av aktuell uppspelningsposition. Du kan dra cirkeln åt vänster eller höger för att ändra uppspelningsposition.





5 Artwork

Spåret på den fil som för närvarande spelas visas.

Sökfunktion

Du kan söka efter musikfiler på följande sätt.

- 1 Tryck på .
- 2 Tryck på .



- 3 Välj typ av lista.



OBS!

- För åtgärder på listskärmen, se **Listskaerm (sid.18)**.

Kategorisökning

Du kan söka en fil genom att välja kategori.

- 1 Tryck på .
- 2 Tryck på önskad kategori.

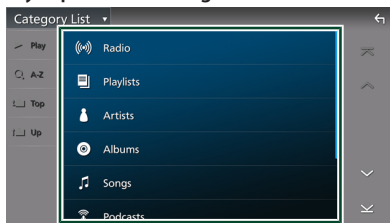

Den lista som motsvarar ditt val visas.

- 3 Tryck för att välja önskat objekt i listan. Upprepa detta steg tills du hittar önskad fil.

Länksökning

Du kan söka en fil med samma artist/album/genre/kompositör som det aktuella spåret.

- 1 Tryck på .

iPhone

- Tryck på önskad typ av tagg. Du kan välja mellan artister, album, genrer och kompositörer.

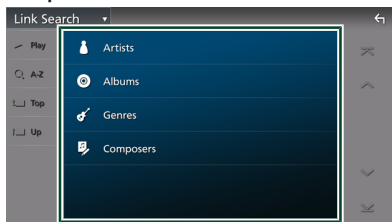

Den lista som motsvarar ditt val visas.

- Tryck på önskat objekt i listan över innehåll.

Radio

Radio, grundläggande användning

De flesta funktioner kan utföras från skärmen för källkontroll.

Tryck på [Radio]-ikonen på skärmen för val av källa när du vill lyssna på radiokällan. (sid.16)

OBS!

- Ställ fjärrkontrollens lägesomställare på AUD-läge innan du påbörjar driften, se **Byta funktionsläge** (sid.83).

Funktionskärm

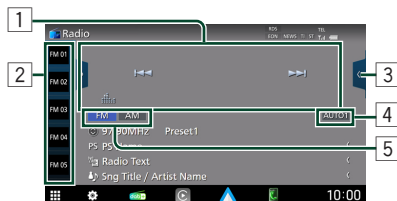

Öppna lådan

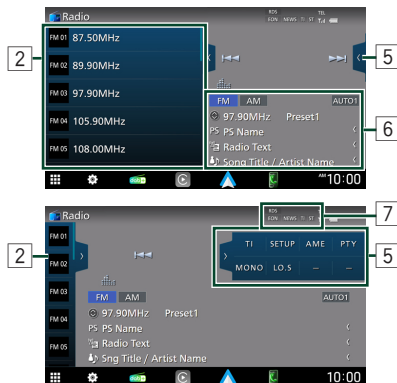

1 Ätgärdstangenter

- ◀▶▶▶▶: Ställer in en station. Metoden för frekvensväxling kan ändras (se 4 Sökläge).
- 📊: Visar skärmen för grafisk equalizer. (sid.74)

2 Förinställd lista

- Tryck på ◀▶ för att ändra skärmens storlek.
- Hämtar den sparade stationen.
- När du trycker på den under två sekunder lagras den aktuella mottagningsstationen i minnet.

3 Bandtangerer

Växlar band (mellan FM och AM).

4 Sökläge

Tryck för att växla sökläge i följande ordning: [AUTO1], [AUTO2], [MANUAL].

- [AUTO1]: Ställer automatiskt in en station med god mottagning.
- [AUTO2]: Ställer in stationer som finns i minnet, en efter en.
- [MANUAL]: Ändrar till nästa frekvens manuellt.

5 Funktionspanel

Tryck på höger sida av skärmen för att visa funktionspanelen. Tryck igen för att stänga panelen.

- [TI] (endast FM): Väljer läget för trafikinformation. För mer information, se **Trafikinformation** (sid.37).
- [SETUP] (endast FM): Visar skärmen Radio SETUP. För mer information, se **Radioinställning** (sid.38).
- [AME]: Förinställer stationer automatiskt. För mer information, se **Autominne** (sid.36).
- [PTY] (endast FM): Söker efter program utifrån programtyp. För mer information, se **Sök efter programtyp** (sid.37).
- [MONO] (endast FM): Välj enkanaligt mottagningsläge.
- [LO.S] (endast FM): Slår på/stänger av funktionen för lokal sökning.

6 Informationsskärm

Visar information om aktuell station: Frekvens
Om du trycker på ◀▶ kan du växla mellan innehåll A och innehåll B.

Radio

- Innehåll A: PS-namn, radiotext, låttitel & artistnamn
 - Innehåll B: PTY-genre, radiotext plus
- Preset#:** Förinställningsnummer

7 Indikatoralternativ

- "RDS": Visar status för Radio Data System-stationen när AF-funktionen är på.
 - Vit: Radio Data System tas emot.
 - Orange: Radio Data System tas inte emot.
- "EON": Radio Data System-stationen sänder EON.
- "NEWS": Avbrott för nyheter pågår.
- "TI": Visar mottagningsstatus för trafikinformation.
 - Vit: TP tas emot.
 - Orange: TP tas inte emot.
- "ST": En stereosändning tas emot.

Använda minnet

Autominne

Du kan automatiskt spara stationer med god mottagning i minnet.

1 Tryck på önskad bandknapp.

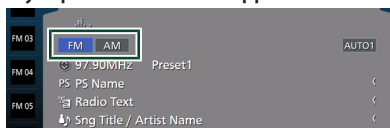

2 Tryck på [K] på högra sidan av skärmen. Tryck på [AME].



3 Tryck på [Yes].

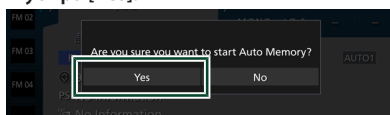

Autominnet startar.

Manuellt minne

Du kan spara nuvarande mottagna stationen i minnet.

- 1 Välj den station som du vill spara i minnet.
- 2 Tryck på [FM#] (#:1-15) eller [AM#] (#:1-5) där du vill spara stationen i två sekunder tills en pipton hörs.

Välja funktion

Förinställt val

Du kan lista och välja memorerade stationer.

- Tryck på **>** på vänstra sidan av skärmen. Välj en station från listan.

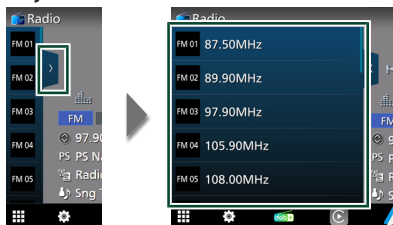

Sök efter programtyp

(Endast FM)

Du kan ställa in en station som sänder program av angiven programtyp när du lyssnar på FM.

- Tryck på **<** på högra sidan av skärmen. Tryck på [PTY].

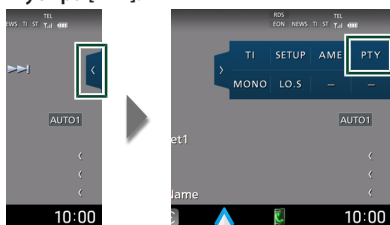

Skärmen PTY Search visas.

- Välj en programtyp från listan.
- Tryck på [Search].

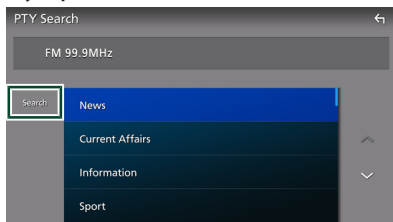

Du kan söka efter den station som sänder vald programtyp.

Trafikinformation

(Endast FM)

Du kan automatiskt lyssna och titta på trafikinformation när ett trafikmeddelande startar. Denna funktion kräver dock ett radiosändningsdatasystem som inkluderar TI-information.

- Tryck på **<** på högra sidan av skärmen. Tryck på [TI].

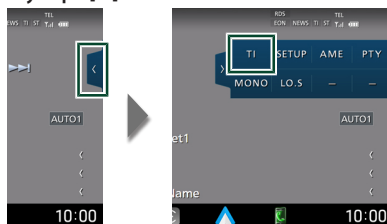

Läget för trafikinformation ställs in.

När trafikmeddelandet kommer

Skärmen för trafikinformation visas automatiskt.

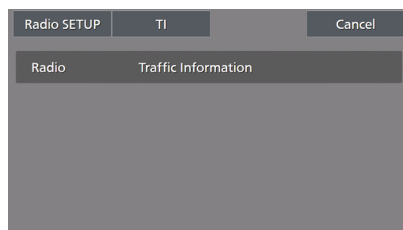

OBS!

- Trafikinformationen måste vara påkopplad för att skärmen för trafikinformation ska visas automatiskt.
- Volyminställningen under mottagning av trafikinformation sparas automatiskt. Nästa gång trafikinformation tas emot minns enheten automatiskt volyminställningen.
- För att avbryta trafikinformation: Tryck på [Cancel].

Radioinställning

(Endast FM)

Du kan ange parametrar för mottagaren.

- 1 Tryck på **[<]** på högra sidan av skärmen. Tryck på **[SETUP]**.

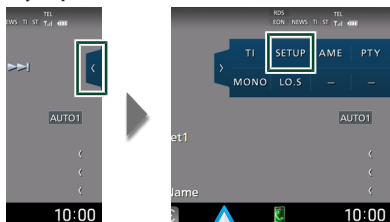

Skärmen Radio SETUP visas.

- 2 Ställ in varje funktion såsom följer.

■ [NEWS]

Ställer in avbrottsid för nyheter. Standard är "OFF."

■ [AF]

Om mottagningen från en station försämras växlar radion automatiskt till en station som sänder samma program i samma Radio Data System-nätverk. Standardinställning är "ON".

■ [Regional]

Ställer in huruvida radion ska växla till stationen endast inom angiven region med "AF"-kontroll. Standardinställning är "ON".

■ [Auto TP Seek]

När mottagningen av trafikinformationsstationen är svag, söks automatiskt en station med bättre mottagning. Standard är "ON."

■ [Language Select]

Väljer ett visningspråk för PTY-funktionen.

Digital radio

Digital radio, grundläggande användning

De flesta funktioner kan utföras från skärmen för källkontroll.

Tryck på [Digital Radio]-ikonen på skärmen för val av källa när du vill lyssna på den digitala radiokällan. (sid.16)

OBST!

- Ställ fjärrkontrollens lägesomställare på AUD-läge innan du påbörjar driften, se **Byta funktionsläge** (sid.83).

Funktionskärm



Öppna lådan

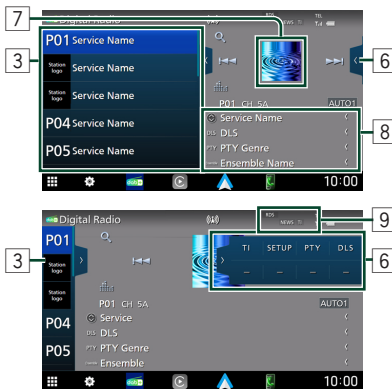

1 Indikatordisplay

Visar styrkan av den mottagna signalen.

2 Åtgärdstangenter

- Q : Visar tjänstlistskärmen. För mer information om hur du gör sökningar, se **Tjänstsökning** (sid.41).

- ◀◀▶▶▶▶ : Ställer in ensemble, tjänst och komponent. Växling av sökläge kan ändras. (se 5 Sökläge).
- [Equalizer Icon] : Visar skärmen för grafisk equalizer. (sid.74)

3 Förinställd lista

- Tryck på ◀ / ▶ för att ändra skärmens storlek.
- Hämtar den sparade tjänsten.
- När du trycker på den under två sekunder lagras den aktuella mottagningsservicen i minnet.

4 Indikatordisplay

P#: Förinställningsnummer

CH#: Kanalvisning

5 Sökläge

Tryck för att växla söklägen i följande ordning: [AUTO1], [AUTO2], [MANUAL].

- [AUTO1]: Ställer automatiskt in en ensemble med god mottagning.
- [AUTO2]: Ställer in ensembler som finns i minnet, en efter en.
- [MANUAL]: Ändrar till nästa ensemble manuellt.

6 Funktionspanel

Tryck på höger sida av skärmen för att visa funktionspanelen. Tryck igen för att stänga panelen.

- [TI]: Väljer läget för trafikinformation. För mer information, se **Trafikinformation** (sid.42).
- [SETUP]: Visar skärmen för inställning av digital radio. För mer information, se **Inställning av digital radio** (sid.42).
- [PTY]: Söker efter program utifrån programtyp. För mer information, se **Sök efter programtyp** (sid.41).
- [DLS]: Visa skärmen skärmen Dynamic Label Segment.

7 Artwork

Om bilddata finns tillgängliga i det aktuella innehållet visas dessa.

Digital radio

8 Informationsskärm

Visar information om aktuell station:
Tjänstnamn

Om du trycker på  kan du växla mellan innehåll A, innehåll B och innehåll C.

- Innehåll A: DLS, PTY Genre
- Innehåll B: Lättitel, Artistnamn, Ensemblenamn
- Innehåll C: Spelas nu, Nästa program, Ljudkvalitet

Tryck för att växla mellan skärmen Control och Informationsskärmen.

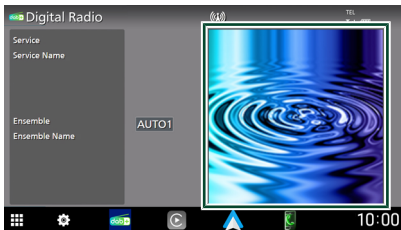

9 Indikatoralternativ

- "RDS": Radio Data System tas emot.
- "NEWS": Avbrott för nyheter pågår.
- "TI": Visar mottagningsstatus för trafikinformation.
 - Vit: TP tas emot.
 - Orange: TP tas inte emot.

Spara tjänst i förinställningsminnet

Du kan spara den aktuella mottagna tjänsten i minnet.

- 1 Välj en tjänst som du vill spara i minnet.
- 2 Tryck på  på vänstra sidan av skärmen.

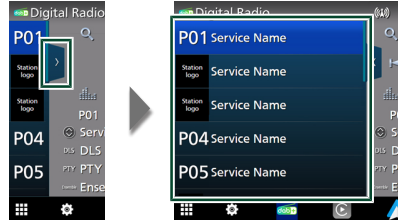

- 3 Tryck på [P#] (#:1-15) där du vill spara tjänsten i två sekunder tills en pipton hörs.

Välja funktion

Sök efter programtyp

Du kan ställa in en station som sänder program av angiven programtyp när du lyssnar på digitalradio.

- Tryck på **[<]** på högra sidan av skärmen. Tryck på [PTY].

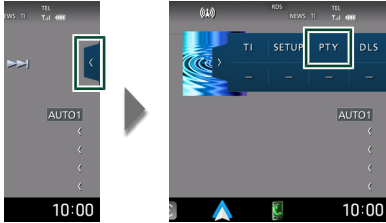

Skärmen PTY Search visas.

- Välj en programtyp från listan.

- Tryck på [Search].

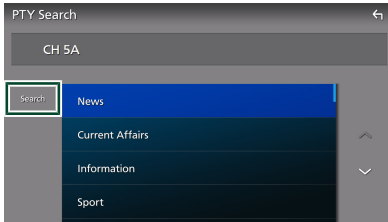

Du kan söka efter den station som sänder vald programtyp.

Tjänstsökning

Du kan välja en tjänst från en lista över alla mottagna tjänster.

- Tryck på **Q**.



- Välj önskat innehåll på listan.

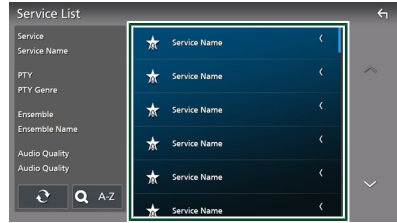

Tryck och håll in för att hitta senaste listan över tjänster.



Visar skärmen för tangentbordsinställning. Hoppa till den bokstav du angav (alfabetisk sökning).

Trafikinformation

Du kan automatiskt lyssna och titta på trafikinformation när ett trafikmeddelande startar. Denna funktion kräver dock en digitalradio som inkluderar TI-information.

- 1 Tryck på **[<]** på högra sidan av skärmen. Tryck på **[TI]**.

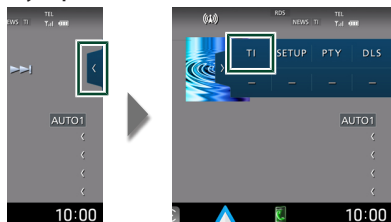

Läget för trafikinformation ställs in.

När trafikmeddelandet kommer

Skärmen för trafikinformation visas automatiskt.



OBS!

- Trafikinformationen måste vara påkopplad för att skärmen för att trafikinformationen ska visas automatiskt.
- Volyminställningen under mottagning av trafikinformation sparas automatiskt. Nästa gång trafikinformation tas emot minns enheten automatiskt volyminställningen.
- För att avbryta trafikinformation: Tryck på [Cancel].

Inställning av digital radio

Du kan ange parametrar för digitalradio.

- 1 Tryck på **[<]** på högra sidan av skärmen. Tryck på **[SETUP]**.

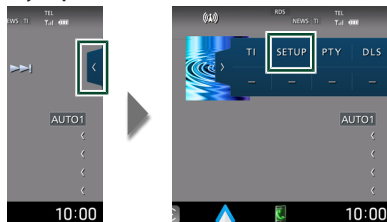

Inställningsskärmen för digital radio visas.

- 2 Ställ in varje funktion såsom följer.

■ [Priority]

Om Digital Radio tillhandahåller samma tjänst vid mottagning med Radio Data System växlar enheten till Digital Radio automatiskt. Om Radio Data System tillhandahåller samma tjänst när mottagningen från Digital Radio blir dålig, växlar enheten till Radio Data System automatiskt.

■ [PTY Watch]

Om den valda programtypens tjänst börjar med att ensemble tas emot, växlar enheten till Digital Radio för tjänstmottagning, oavsett tidigare källa.

■ [Announcement Select]

Byter till meddelandetjänsten. För mer information, se **Ställa in meddelande (sid.43)**.

■ [Antenna Power]

Ställer in strömmen till den digitala radioantennen. Sätt värdet till "ON" när den digitala radioantennen används med en booster. Standard är "ON."

■ [Related Service]

När du väljer PÅ, växlar enheten till en relaterad tjänst (om sådan finns) när ett tjänstnätverk för digital radio inte är tillgängligt. Standard är "OFF".

■ [Language Select]

Väljer ett visningspråk för PTY-funktionen.

Ställa in meddelande

När tjänsten som har ställts in på ON startar, byter den från källan till Meddelande för att ta emot den.

- 1 Tryck på [Announcement Select] på inställningsskärmen för digital radio. Skärmen Announcement Select visas.
- 2 Tryck på varje meddelandelista och ställ in på [ON] eller [OFF].



[Select All]

Aktivera alla meddelanden.

[Deselect All]

Inaktivera alla meddelanden.

OBS!

- Volyminställningen under mottagning av meddelandetjänsten sparas automatiskt. Nästa gång meddelandetjänsten tas emot minns enheten automatiskt volyminställningen.

Bluetooth-kontroll

Med Bluetooth-funktionen kan du använda olika funktioner, såsom att lyssna på ljudfilen och ringa/ta emot samtal.

Information angående användning av Bluetooth-enheter



Bluetooth är en trådlös radiokommunikationsteknik med kort räckvidd för mobila apparater, såsom smarttelefoner/mobiltelefoner, bärbara datorer m.m. Bluetooth-enheter kan anslutas utan hjälp av kablar och kommunicera med varandra.

OBS!

- Utför inte komplicerade åtgärder, som att slå ett telefonnummer, använda telefonboken etc. medan du kör. Stanna bilen på en säker plats innan du utför sådana åtgärder.
- Vissa Bluetooth-enheter kanske inte kan anslutas till mottagaren på grund av enhetens Bluetooth-version.
- Denna bilstereo kanske inte fungerar med vissa Bluetooth-enheter.
- Anslutningsförhållandena kan variera beroende på aktuell miljö.
- Vissa Bluetooth-enheter kopplas från när den här enheten stängs av.
- Bluetooth-enheter kan inte användas medan du använder Apple CarPlay.
- Bluetooth som för tillfället är ansluten till en annan enhet är frånkopplad när en iPhone kompatibel med Apple CarPlay är ansluten.

Om smarttelefonen/mobiltelefonen och Bluetooth-spelaren

Denna enhet motsvarar följande Bluetooth-specifikationer:

Version

- Bluetooth Ver. 5.2

Profiler

- Smarttelefon/mobiltelefon:
 - HFP (V1.7) (Hands Free Profile)
 - SPP (Serial Port Profile)
 - PBAP (Phonebook Access Profile)
- Ljudspelare :
 - A2DP (Advanced Audio Distribution Profile)
 - AVRCP (V1.6) (Audio/Video Remote Control Profile)

Ljudcodec

- LDAC, SBC, AAC

OBS!

- Enheterna som stöder Bluetooth-funktionen har verifierats för överensstämmelse med Bluetooth Standard enligt den fastställda rutinen i Bluetooth SIG.
- Det kan emellertid vara omöjligt för sådana enheter att kommunicera med din smarttelefon/mobiltelefon beroende på av vilken typ den är.

Registrera Bluetooth-enheten

Det är nödvändigt att registrera Bluetooth-ljudspelaren eller smarttelefonen/mobiltelefonen på denna enhet för att kunna använda Bluetooth-funktionen. Du kan registrera upp till 10 Bluetooth-enheter.

OBS!

- Upp till 10 Bluetooth-enheter kan registreras. Om försök görs att registrera en 11:e Bluetooth-enheten kommer den Bluetooth-enhet som anslöts tidigast att raderas för att registrera den 11:e.
- Enheten är kompatibel med Apples Easy Pairing-funktion. När en iPhone som tidigare anslutits via USB-uttaget ansluts igen visas en dialogruta för autentisering. När autentisering sker på den här enheten eller iPhone registrerar smarttelefonen som en Bluetooth-enhet.

1 Tryck på  HOME-knappen.
HOME-skärmen visas.

2 Tryck på .

3 Tryck på [SETUP].
Skärmen SETUP Menu visas.

4 Tryck på [Connection & AV].

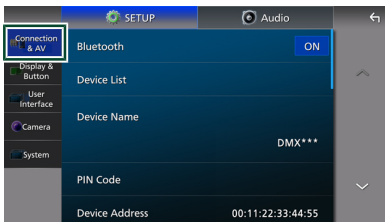

5 Tryck på [Device List].

6 Tryck på .
Dialogrutan med väntläge för Bluetooth-parning visas.

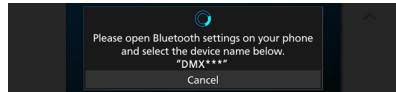

OBS!

- Om en Apple CarPlay-enhet för närvarande är ansluten kopplas Apple CarPlay-enheten bort.
- När varken Apple CarPlay, Android Auto eller en telefon med Bluetooth handsfree är ansluten trycker du och håller [VOICE]-knappen intryckt för att visa dialogrutan med väntläge för Bluetooth-parning.

7 Sök efter enheten ("DMX9724XDS") på din smarttelefon/mobiltelefon.
Slutför steg 7 till 9 inom 30 sekunder.

8 Använd din smarttelefon/mobiltelefon enligt de meddelanden som visas.

- **Bekräfta begäran både på smarttelefonen/mobiltelefonen.**

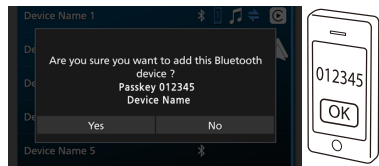

- **Ange PIN-koden i din smarttelefon/mobiltelefon.**

PIN-koden är inställd på "0000" som standard.

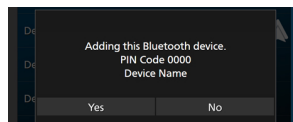

9 Tryck på [Yes].

När dataöverföringen och anslutningen har fullgjorts, kommer Bluetooth-ikonen att visas på skärmen.

OBS!

- När du registrerar den iPhone som är tillgänglig för Apple CarPlay trådlöst visas ett bekräftelsemeddelande.
 - [Yes]: Visar Apple CarPlay-skärmen för trådlös anslutning.
 - [No]: Apple CarPlay inte är ansluten. När du använder Apple CarPlay, välj den iPhone som ska användas som [Apple CarPlay]-källa. Se **Växla den anslutna enheten (sid.46)**.
- Det enhetsnamn som valdes i steg 7 kan ändras. Se **Ändra enhetsnamnet (sid.48)**.

10 Växla den anslutna enheten

Om två eller flera Bluetooth-enheter har registrerats, välj den enhet som ska användas.

1 Tryck på [Device List] i inställningsmenyn Connections & AV.

2 Tryck på namnet för den enhet du vill ansluta.

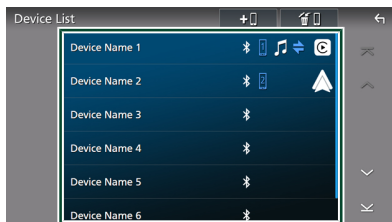

OBS!

- Om ikonen lyser betyder det att enheten kan använda denna apparat.
- Du kan bekräfta anslutningsstatusen för Bluetooth, Apple CarPlay eller Android Auto enligt följande.
 - Bluetooth: Om enheten som är kompatibel med Bluetooth parkopplas, lyser  (blå),  (vit) eller  (blå).
 - Apple CarPlay: Om enheten som är kompatibel med Apple CarPlay är ansluten tänds enhetsnamnet (blå) och  (vit).
 - Android Auto: Om enheten som är kompatibel med Android Auto är ansluten tänds enhetsnamnet (blå) och  (vit).
- Även om enheten är kompatibel med Apple CarPlay eller Android Auto visas inte ikonerna när:
 - Apple CarPlay är inaktiverad på den anslutna enhetens sida.
 - Den anslutna enheten endast stöder trådbunden Android Auto.
- Om du väljer ett enhetsnamn som Apple CarPlay eller Android Auto är ansluten till, kopplas den bort.
- Du kan snabbt visa skärmen för enhetslistan genom att trycka på  (Device List) i popup-meny. (sid.15)

För att ändra den anslutna enheten till en Bluetooth-enhet

1 Tryck på [Bluetooth] för att visa skärmen för enhetslistan.

Listan över Bluetooth-enheter visas.

2 Tryck på namnet för den Bluetooth-enhet du vill ansluta.

OBS!

- I följande fall visas ett bekräftelsemeddelande för fränkoppling. Tryck på [Yes] och gå till nästa steg 2.
 - Välj en enhet när Apple CarPlay är ansluten.
 - Välj den anslutna enheten när Android Auto är ansluten.

3 Ställ in varje profil som följer.

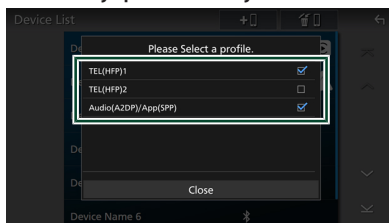

■ [TEL (HFP) 1], [TEL (HFP) 2]

Välj när enheten är ansluten med enheten som handsfree-telefon 1 eller 2.

■ [Audio (A2DP)/App (SPP)]

Välj att använda som en ljudenhet eller att samverka med en app som är installerad på en smarttelefon.

4 Tryck på [Close].

För att radera den registrerade enheten

Du kan radera enheten som är registrerad som Bluetooth-källa eller Apple CarPlay-källa. När du tar bort en Bluetooth-enhet som stöder Android Auto tas enheten också bort från Android Auto-enhetslistan.

1 Tryck på  på skärmen för enhetslistan.

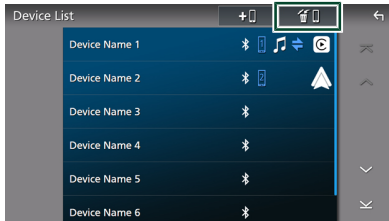

2 Tryck på namnet för den enhet som du vill markera.

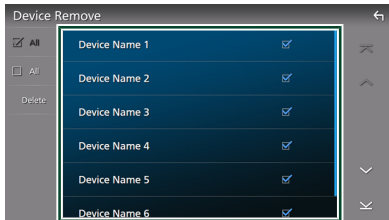

■ [All]

Väljer alla Bluetooth-enheter.

■ [All]

Rensar alla markeringar.

OBS!

- Du kan inte välja en enhet som för närvarande är ansluten.
- När du väljer fliken Android Auto visas inte .

3 Tryck på [Delete].

Bekräftelsemeddelandet visas.

4 Tryck på [Yes].

Den valda enheten(erna) raderas.

Bluetooth-inställning

OBS!

- Bluetooth-inställning är inaktiverad när du använder Apple CarPlay

1 Tryck på **HOME**-knappen.
HOME-skärmen visas.

2 Tryck på **⚙️**.

3 Tryck på **[SETUP]**.

Skärmen SETUP Menu visas.

4 Tryck på **[Connection & AV]**.

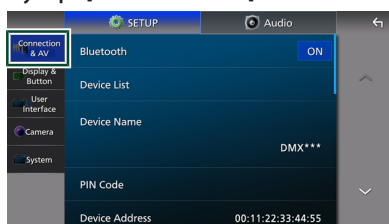

Inställningsmenyn Connections & AV visas.

5 Tryck på **[Bluetooth]** och ställ in på **[ON]**.

Se följande avsnitt för varje enskild inställningsprocess.

- Byta PIN-kod (*sid.48*)
- Ändra enhetsnamnet (*sid.48*)
- Ändra inställningarna för handsfree-funktionen, se *Inställning av Hands-Free (sid.56)*.

OBS!

- För övriga inställningsalternativ på denna skärm, se *Anslutnings- och AV-inställning (sid.65)*.

Ändra enhetsnamnet

1 Tryck på **[Device Name]** i inställningsmenyn **Connections & AV**.
Skärmen Change Device Name visas.

2 Tryck och håll inne **BS**.

3 Ange enhetsnamnet.

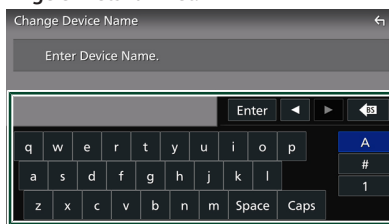

4 Tryck på **[Enter]**.

Byta PIN-kod

1 Tryck på **[PIN Code]** i inställningsmenyn **Connections & AV**.

Skärmen Change PIN Code visas.

2 Tryck och håll inne **BS**.

3 Ange PIN-koden.

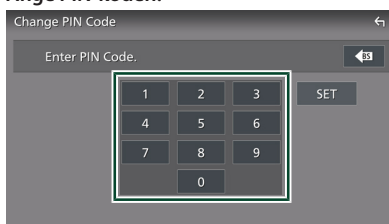

4 Tryck på **[SET]**.

Spela upp med Bluetooth-ljudenheten

De flesta funktioner kan utföras från skärmen för källkontroll.

Tryck på [Bluetooth Audio]-ikonen på skärmen för val av källa när du vill ange Bluetooth-källa. (sid.16)

OBS!

- Bluetooth-ljudkällan är inaktiverad när du använder Apple CarPlay.
- Bluetooth-ljudkällan är inaktiverad när enheten som är inställd som Audio(A2DP)/App(SPP) använder Android Auto.

Bluetooth, grundläggande användning

Funktionsskärm



1 Åtgärdstangenter *

- **Q** : Söker efter en fil. Se **Filsökning (sid.50)**.
- **◀◀▶▶▶** : Söker efter föregående/nästa innehåll.
Tryck och håll kvar för att snabbspola framåt eller bakåt. (Det kommer att avbrytas automatiskt efter ungefär 50 sekunder).
- **▶▶** : Spelar eller pausar.
- **📊** : Visar skärmen för grafisk equalizer. (sid.74)
- **🔄** : Upprepar aktuellt spår/mapp. Varje gång du trycker på knappen växlar repetitionsläget i följande ordning:
Filupprepning (🔄), mappupprepning (🔄), upprepa alla (🔄 ALL), upprepning av (🔄)

- **🔍** : Spelar slumpmässigt upp alla spår i den aktuella mappen. Varje gång du trycker på knappen växlar slumplägena i följande ordning:
Mapper i slumpmässig ordning (🔍), alla i slumpmässig ordning (🔍 ALL), slumpmässig ordning av (🔍)

2 Informationskärm *

- Visar information om spårets namn.
- Namn på ansluten enhet.

3 Indikator för spelläge/Uppspelningstid

- ▶, **II** : Indikator för aktuellt spelläge
Betydelsen hos var och en av ikonerna är som följer:
▶ (spela upp), ▶▶ (snabbspola), ◀◀ (snabbspola bakåt), **II** (pausa), **■** (stoppa).

4 KENWOOD Music Mix

Bluetooth-ljudenheter kan enkelt växlas för att spela upp musik. Se **KENWOOD Music Mix (sid.50)**.

5 ⚙️

Visar inställningsmenyn Connections & AV. (sid.48)

6 CODEC

När en LDAC-kompatibel enhet är ansluten visas "LDAC".

* Dessa poster visas enbart om ljudspelaren som stöder AVRCP-profilen är ansluten.

OBS!

- Åtgärdstangenterna, indikeringar och information som visas på skärmen varierar beroende på den anslutna enheten.
- Om funktionsknapparna inte visas kan du sköta funktionerna från ljudspelaren.
- Beroende på din smarttelefon/mobiltelefon eller ljudenhet kan ljud höras och regleras, men textinformation kanske inte visas.
- Om volymen är för låg, höj den på din smarttelefon/mobiltelefon eller ljudenhet.
- Vi rekommenderar att du ändrar uppspelningskvaliteten från "priority on sound quality" till "priority on stable connection" i inställningarna för din LDAC-kompatibla enhet så att det är mindre sannolikt att intermittenta ljudproblem uppstår.



KENWOOD Music Mix

Upp till fem Bluetooth-ljudenheter kan anslutas och växlas enkelt för att spela musik.



1 Tryck på .

En lista över registrerade enheter visas.

2 Tryck för den enhet du vill ansluta.

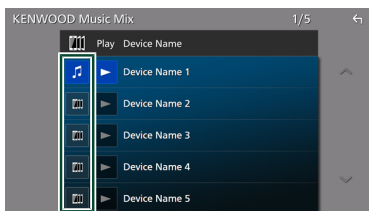
- Om du trycker på  visas skärmen för enhetslistan. (*sid.45*)
- Om du trycker på  till vänster om den anslutna enheten () kopplas enheten från.





-  : Enhet som används normalt.
-  : Enhet som används för KENWOOD Music Mix.

3 Tryck på (vit/mörkblå bakgrund) till vänster om namnet på enheten som ska spelas.

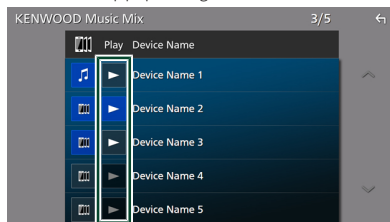
Bakgrunden ändras från mörkblå till ljusblå och startar uppspelningen.



-  (Grå) : Ej ansluten.
-  (Vit/mörkblå bakgrund): Ansluten.
-  (Vit/ljusblå bakgrund): Under uppspelning.

4 Tryck på .

OBS!

- Om en ansluten Bluetooth-ljudenhet används för att spela upp musik, växlas anslutningarna.
- När en Bluetooth-källa växlas till en annan, raderas dess inställningar och anslutningen återställs till den tidigare anslutningen.
- Du kan inte välja en Android-smarttelefon som är ansluten som en Android Auto-enhet.

Filsökning

1 Tryck på .

2 Tryck på önskad fil eller mapp.

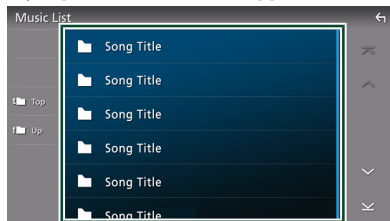

När du trycker på en mapp så visas dess innehåll.

3 Tryck på önskat objekt i listan över innehåll.

Uppspelning startar.

OBS!

- För åtgärder på listskärmen, se **Listskärm (sid.18)**.

Använda handsfree-enheten

Du kan använda telefonfunktionen genom att ansluta Bluetooth-telefonen till denna enhet.

OBS!

- Om du använder handsfree-funktionen ofta, flytta genvägstangenten för TEL (ikon) till startskärmen. **(sid.16)**
- När du använder handsfree-funktionen via Bluetooth är Apple CarPlay eller Android Auto inte tillgänglig.
- Medan Apple CarPlay eller Android Auto ansluts kan Bluetooth Handsfree-funktionen och två Bluetooth-anslutningar inte användas. Endast Apple CarPlay eller Android Auto Handsfree kan användas.

Ringa ett samtal

- 1 Tryck på **HOME**-knappen.
HOME-skärmen visas.
- 2 Tryck på **APP**.
- 3 Tryck på **[TEL]**.

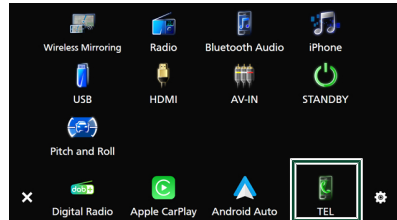





Handsfreeskärmen visas.

OBS!

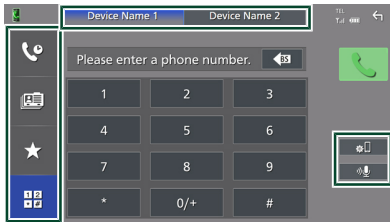
- Om din smarttelefon/mobiltelefon stöder PBAP kan du visa telefonboken och samtalslista på pekskärmen när smarttelefonen/mobiltelefonen är ansluten.
 - Telefonbok: upp till 1 000 poster
 - Upp till 50 poster samtalshistorik, mottagna samtal och missade samtal

4 Välj en uppringsningsmetod



- : Ringa upp med samtalslistor
- : Ringa upp med hjälp av telefonboken
- : Ringa upp förinställt nummer
- : Ringa genom att slå ett telefonnummer

● Välj den smarttelefon/ mobiltelefon som ska användas

När du ansluter två smarttelefoner/ mobiltelefoner

- 1 Tryck på   för att välja den telefon du vill använda.

● Bluetooth-inställning

- 1 Tryck på . Inställningsmenyn Connections & AV visas. (sid.48)

● Röstigenkänning

- 1 Tryck på . (sid.53)

OBS!

- Statusikoner för t.ex. batteri och antenn som visas kan skilja sig från de som visas på smarttelefonen/ mobiltelefonen.
- Om du ställer in smarttelefonen/mobiltelefonen i privat läge kan handsfree-funktionen inaktiveras.

Ringa upp med samtalslistor

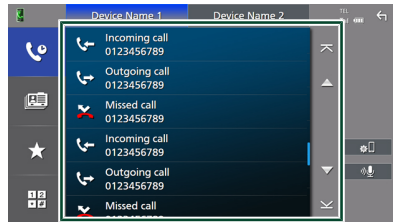

- 1 Tryck på .

2 Välj telefonnumret från listan.



Ringa upp med hjälp av telefonboken

- 1 Tryck på .

- 2 Tryck på  .

3 Välj initial.

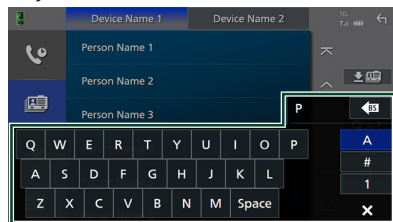

- Bokstäver utan tillhörande namn visas inte.
- Ett första tecken med en accent såsom "ü" kan sökas med ett tecken utan accent "u". Ett tecken med en accent i en mening kan inte sökas.

4 Välj personen du vill ringa från listan.



5 Välj telefonnumret från listan.

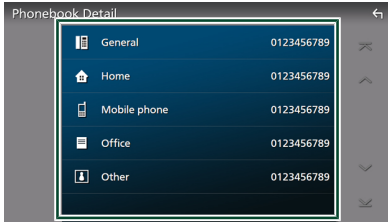

OBS!

- Du kan sortera telefonnummer i listan efter efternamn eller förnamn. För mer information, se **Inställning av Hands-Free (sid.56)**.
- När ryska är valt i "Language Select" (**sid.70**) kan du växla mellan det engelska tangentbordet och det ryska tangentbordet.
- När hebreiska är valt i "Language Select" (**sid.70**) kan du växla mellan det engelska tangentbordet och det hebreiska tangentbordet.
- Du kan söka med tre initiala bokstäver på det engelska tangentbordet och en initial bokstav på det ryska/hebreiska tangentbordet.

Ringa upp förinställt nummer

1 Tryck på .

2 Tryck på namn eller telefonnummer.

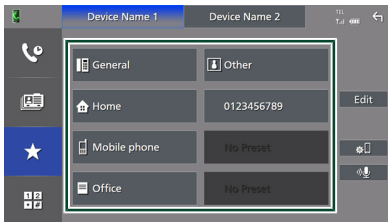

Ringa genom att slå ett telefonnummer

1 Tryck på .

2 Slå ett telefonnummer med nummerknapparna.

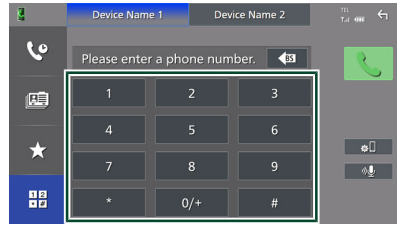

3 Tryck på .

Röstigenkänning

Du kan använda smarttelefonens/mobiltelefonens röstigenkänningsfunktion ansluten till denna enhet. Du kan söka i smarttelefonens/mobiltelefonens telefonbok med rösten. (Hur funktionen fungerar beror på smarttelefonen/mobiltelefonen.)

1 Tryck på knappen [VOICE].

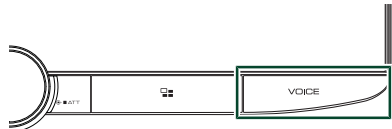



Skärmen Voice Recognition visas.

2 Börja tala.

OBS!

- Du kan använda röstigenkänningsfunktionen genom att trycka på  på skärmen Hands-Free.
- Du kan använda röstigenkänningsfunktionen för den anslutna smarttelefonen/mobiltelefonen om du valde [TEL (HFP) 1] eller [TEL (HFP) 2] för HFP när du registrerade.

Ta emot ett samtal

- 1 Tryck på  för att ta emot ett samtal eller  för att avvisa ett inkommande samtal.

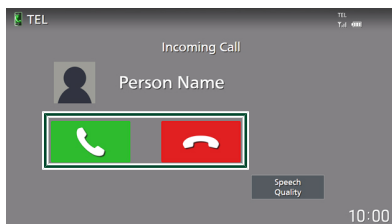

OBS!

- När växeln läggs i backläge (R) och bilden från den bakåtriktade kameran visas kommer den här skärmen inte att visas även om det kommer in ett samtal.
- Bilden som registrerats i telefonboken visas medan du ringer/tar emot samtal och under själva samtalet.
- Om du redigerar telefonboken på den anslutna enhetens sida efter nedladdning av telefonboken kan det hända att bilden inte visas beroende på vilket innehåll som redigerats. Vi rekommenderar att du laddar ner telefonboken när du har utfört redigeringar i den.
- Bildkvaliteten på en visad bild kan bero på en ansluten enhet.

Avsluta ett samtal

- 1 Under pågående samtal, tryck på .

Under ett samtal

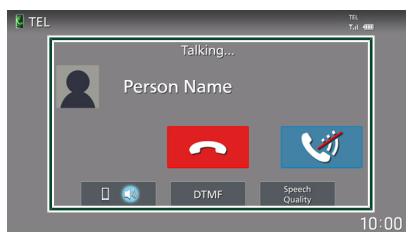

- Justera kvaliteten på samtalsljudet.

- 1 Tryck på [Speech Quality].

- 2 Tryck på  eller  för att justera varje parameter.

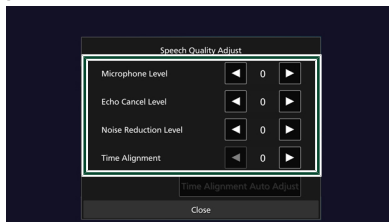

■ [Microphone Level]

Justera nivån på mikrofonförstärkningen. Standardvärdet är "0".

■ [Echo Cancel Level]

Justera nivån på ekoeliminering. Standardvärdet är "0".

■ [Noise Reduction Level]

Minska ljud från omgivningen utan att mikrofonvolymen ändras.

Använd den här funktionen när rösten hos den som ringer upp inte hörs tydligt. Standardvärdet är "0".

■ [Time Alignment]

Applikationsversion: 1.3.0006.3200 eller senare

Om det uppstår ett eko i den andra änden av ett handsfree-samtal (ekodämpning fungerar inte), kan du justera fördröjningstiden för ljudet.

När [Fiber Optic Output] är inställt på 48 kHz eller 96 kHz är standardvärdet "20".

När [Fiber Optic Output] är inställt på OFF är standardvärdet "0".

Applikationsversion: 1.2.0006.3200 eller tidigare

Om fördröjningen i det digitala ljudet stör Echo Canceling av handsfree-ljudet, justera ljudfördröjningstiden. Standardvärdet är "20".

Detta kan justeras när inställningarna för digital ljudutmatning är på.

- Justera mottagningsvolymen

- 1 Vrid volymratten medurs för att öka och moturs för att minska.



● Stänga av din röst



Tryck på  för att stänga av eller sätta på mikrofonen.

● Sända uppringningstoner

Tryck [DTMF] för att visa skärmen för inmatning av toner.

Du kan sända toner genom att trycka på önskade knappar på skärmen.

● Växla mellan röstutgångsdestinationer

Du byter röstutgångsdestinationer mellan smarttelefon/mobiltelefon och högtalare varje gång du trycker på  / .

● Samtal väntar

När du tar emot ett nytt samtal under pågående samtal kan du ta emot det nya samtalet genom att trycka på . Det nuvarande samtalet parkeras.

Varje gång du trycker på  växlar du mellan samtalen.

När du trycker på  avslutas det aktuella samtalet och växlar till det parkerade samtalet.

📄 Förinställning av telefonnummer

Du kan registrera telefonnummer som ofta används på denna enhet.

1 Tryck på .

2 Tryck på [Edit].



3 Välj var du vill förinställa.

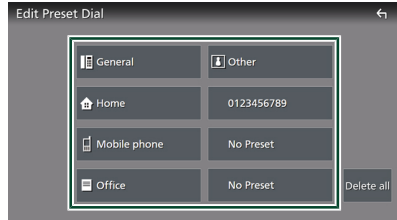

■ [Delete all]

För att radera alla förinställda nummer, tryck på [Delete all] och sedan på [Yes] på bekräftelseskärmen.

4 Välj hur du vill förinställa.

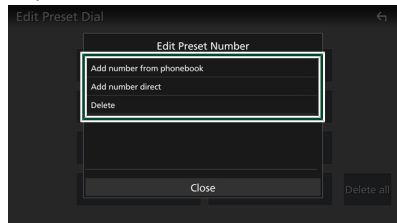

■ [Add number from phonebook]

Välj numret som du vill förinställa från telefonboken.

■ [Add number direct]

Ange telefonnumret direkt och tryck på [SET].

■ [Delete]

För att radera ett förinställt nummer, tryck på [Delete] och sedan på [OK] på bekräftelseskärmen.

📄 Telefonboksöverföring

Du kan föra över telefonboksdata från din Bluetooth-smarttelefon med PBAP.

1 Tryck på .

2 Tryck på



Överföring av telefonboksdata startar.

OBS!

- Om telefonboken innehåller fler än 1 000 poster kommer endast 1 000 poster att överföras. Den 1 001:a posten och poster därefter överförs inte.
- Om ingen telefonbok har laddats ner, tryck på [Download Phonebook Now] för att starta nedladdning.
- Bilden som registrerats i telefonboken visas medan du ringer/tar emot samtal och under själva samtalet. Om du redigerar telefonboken på den anslutna enhetens sida efter nedladdning av telefonboken kan det hända att bilden inte visas beroende på vilket innehåll som redigerats. Vi rekommenderar att du laddar ner telefonboken när du har utfört redigeringar i den.

Radering av telefonbok

1 Tryck på

2 Tryck på namnet som du vill markera.

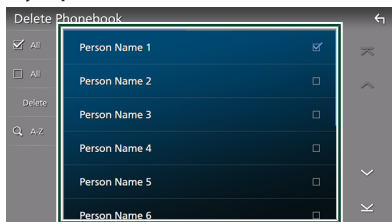

- **All**

Markerar alla rutor.

- **All**

Rensar alla markeringar.

3 Tryck på [Delete].

Bekräftelsemeddelandet visas.

4 Tryck på [Yes].

Inställning av Hands-Free

Du kan göra olika inställningar för handsfree-funktionen.

1 Tryck på HOME-knappen. HOME-skärmen visas.

2 Tryck på .

3 Tryck på [SETUP].

Skärmen SETUP Menu visas.

4 Tryck på [Connection & AV].

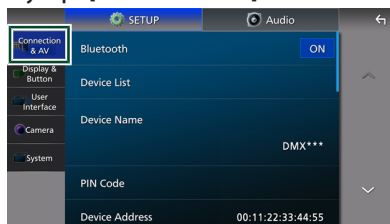

Inställningsmenyn Connections & AV visas.

5 Tryck på [TEL SETUP].

Skärmen TEL SETUP visas.

6 Ställ in varje funktion såsom följer.

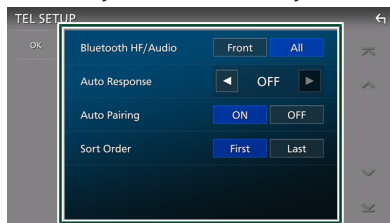

■ [Bluetooth HF/Audio]

Välj högtalare att skicka ljudet till från smarttelefonen/mobiltelefonen (som samtalsröst och ringsignal) och Bluetooth-ljudenheten.

- [Front]: Ljudet hörs från de främre högtalarna.
- [All] (standard): Ljudet hörs från alla högtalarna.

■ [Auto Response]*

Ställ in en automatisk svarstid innan inkommande samtal tas emot.

- [OFF] (standard): Stänger av funktionen för automatisk svar.

- [1]/[5]/[10]/[15]/[20]/[25]/[30]: Ställer in ringningstiden (i sekunder).
- * Den tid som är kortast av autosvarstiden på den här enheten och tiden på smarttelefonen/mobiltelefonen träder i kraft.

■ [Auto Pairing]

Om du väljer "ON" aktiveras Apples Auto Pairing-funktion, som automatiskt registrerar en iPhone som ansluts till enheten.

- [ON] (standard): Slår på Apples Auto Pairing-funktion.
- [OFF]: Stänger av Apples Auto Pairing-funktion.

■ [Sort Order]

Ställ in hur smarttelefonens/ mobiltelefonens telefonbok ska ordnas.

- [First] (standard): Sorterar data efter förnamn.
- [Last]: Sorterar data efter efternamn.

7 Tryck på [OK].

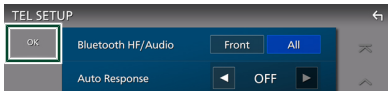

Andra externa komponenter

Visa kameran

OBS!

- För att ansluta en kamera, se **Ansluta kameran (sid.98)**.
- För att kunna använda en backkamera måste en REVERSE-kabel vara ansluten. **(sid.94)**
- Om [Rear Camera Interruption] är aktiv visas kameraskärmen när du lägger i backväxeln (R).
- Kameran vars vy visades senast behålls och samma kameravy visas nästa gång. Om tilldelningsinställningen ändras visas den bakåtriktade kamerans vy.
- Avbrottskärmen för den bakåtriktade/ framåtriktade kameran hålls inte som kameraskärmen som visas nästa gång.

Visa kameraskärmen

- 1 Tryck på knappen [MENU/ATT].
Popup-menyen visas.
- 2 Tryck på [Camera].



Kamerans visningsskärm visas.

- 3 Ställ in varje funktion som följer.

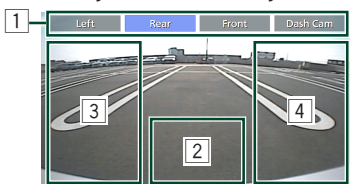

- 1 Tangenter för att växla kamera *1

Tryck för att växla aktiv kamera. Det är nödvändigt att ställa in "Camera Assignment Settings" i förväg, förutom "Rear". Se **För att ange inställningarna för tilldelning av kameran (sid.59)**.

- 2 Kamera av

Tryck för att stänga ned kameraskärmen.

- 3 Byta stödlinjer *2

Stödlinjer slås på eller av vid varje tryck.

- 4 Ändra vinkeln *2

Kameravinkeln ändras vid varje tryck.

- *1 När två eller flera kameror, bakre, främre, instrumentbräda, vänster och höger är anslutna till den här enheten.
- *2 Endast när den bakåtriktade kamerans skärm visas och CMOS-3xx-serien är ansluten till den här enheten som den bakre kameran.

Kamerainställning

- 1 Tryck på HOME-knappen.
HOME-skärmen visas.
- 2 Tryck på .
- 3 Tryck på [SETUP].
Skärmen SETUP Menu visas.
- 4 Tryck på [Camera].
Kamerainställningsmenyn visas.
- 5 Ställ in varje funktion som följer.

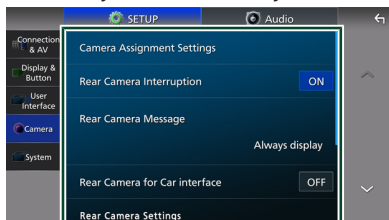

■ [Camera Assignment Settings]
Ställ in tilldelning av kameran. Se **För att ange inställningarna för tilldelning av kameran (sid.59)**.

■ [Rear Camera Interruption]

- [ON] (standard): Visar bilden från backkameran när du växlar till backväxeln (R).
- [OFF]: Välj detta när ingen kamera är ansluten.

■ [Rear Camera Message] *1

- [Always display] (standard): Visar alltid varningsmeddelandet på den bakåtriktade kamerans avbrottskärmen.

- [Clear after 5 seconds]: Visar varningsmeddelandet i cirka 5 sekunder på den bakåtriktade kamerans avbrottskärm.

■ [Rear Camera for Car interface]

- [ON]: Välj när du ansluter en extern systemenhet. Varken tangenter eller titlar visas.
- [OFF] (standard): Välj när du ansluter en bakre kamera.

■ [Rear Camera Settings] *2

Justerar CMOS-3xx-serien med ID 1 ("Rear Camera"). Se kamerans bruksanvisning för mer information.

■ [Parking Guidelines]

Du kan visa riktlinjer för parkering för att underlätta parkeringen när du växlar till backväxeln (R). Standard är "ON."

■ [Guidelines SETUP]

Om du väljer [ON] för [Parking Guidelines], kan du justera parkeringsriktlinjerna. Se **För att justera parkeringsriktlinjerna (sid.60)**.

■ [Front Camera Settings]*3

Justerar CMOS-3xx-serien med ID 2 ("Front Camera"). Se kamerans bruksanvisning för mer information.

■ [Front Camera Interruption]*4

- [10 sec]/ [15 sec] (Standard)/ [20 sec]: Den främre kamerans skärm visas när du växlar tillbaka från backväxeln (R).
- [OFF]: Avbryt.

*1 För att använda funktionen är det nödvändigt att ställa in [Rear Camera Interruption] till [ON].

*2 När CMOS-3xx-serien är ansluten till den här enheten.

*3 För att använda funktionen är det nödvändigt att ansluta CMOS-3xx-serien och för att ställa in [Camera Assignment Settings] till [Front]. **(sid.59)**

*4 För att använda funktionen är det nödvändigt att ställa in [Rear Camera Interruption] till [ON], att ställa in [Rear Camera for Car interface] till [OFF] och att ställa in [Camera Assignment Settings] till [Front]. **(sid.59)**

■ För att ange inställningarna för tilldelning av kameran

1 Tryck på [Camera Assignment Settings] på kamerainställningsmenyn. **(sid.58)**

2 Välj det alternativ du vill ställa in.

■ [REAR VIEW CAMERA]

Backkameran är alltid ansluten till backkamerans ingångskontakter. Denna inställning kan inte ändras.

■ [FRONT VIEW CAMERA / DASH CAM]

Ställ in tilldelningen av kamera från den aktiva kameran som är ansluten till ingången på den främre aktiva kameran/kameran på instrumentbrädan.

■ [3rd VIEW CAMERA]

Ställ in tilldelningen av kamera från den aktiva kameran som är ansluten till ingången på den 3:e aktiva kameran.

■ [VIDEO IN]

Ställ in tilldelningen av kamera från den aktiva kameran som är ansluten till videoingången.

3 Välj den aktiva kameran som ska ställas in.

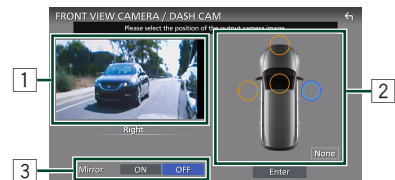

4 Tryck på [Enter].

1 Bild från den aktiva kameran

Visar bilden från den aktiva kamera som är ansluten till den ingång som ska ställas in. **(sid.98)**

2 Kameraposition

Tilldela varje position till den visningskamera som är ansluten till den valda ingången. Fram/Vänster/Höger/Instrumentbrädans kamera/[None]

3 Inställning för spegling *1

Växla inställningen för spegling.

Andra externa komponenter

[ON]/[OFF] (standard)

- *1 Endast inställningsskärmarna [FRONT VIEW CAMERA / DASH CAM] och [3rd VIEW CAMERA].

OBS!

- Skärmbilden ovan gäller för inställningsskärmerna [FRONT VIEW CAMERA / DASH CAM]. Den kan skilja sig från de för [3rd VIEW CAMERA] och [VIDEO IN].
- Instrumentbrädans kamera kan väljas när den är ansluten. **(sid.98)**

För att justera parkeringsriktlinjerna

OBS!

- Montera backkameran på lämplig plats i enlighet med de anvisningar som medföljer backkameran.
- Se till att dra åt handbromsen innan parkeringshjälpen justeras, för att undvika att bilen flyttar sig.

- 1 Tryck på [Parking Guidelines] i kamerainställningsmenyn och ställ in på [ON]. **(sid.58)**
- 2 Tryck på [Guidelines SETUP] i kamerainställningsmenyn.
- 3 Justera parkeringsriktlinjerna genom att välja -markeringen.

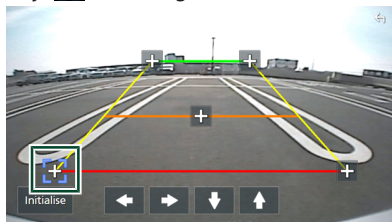

- 4 Justera positionen för den valda -markeringen.

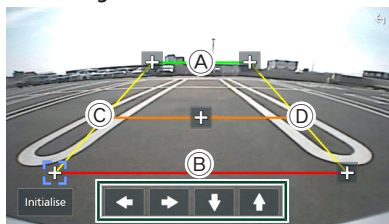

Se till att linjerna (A) och (B) är horisontellt parallella, och att linjerna (C) och (D) har samma längd.

OBS!

- Tryck på [Initialise] och därefter på [Yes] för att återställa alla -markeringar till de ursprungliga standardpositionerna.

Använda instrumentbrädans kamera

Med instrumentbrädans kamera, DRV-N520 (säljs separat), går det att spela upp inspelade data och så vidare.

Se bruksanvisningen till instrumentbrädans kamera DRV-N520 (säljs separat) för mer information.

OBS!

- För att ansluta instrumentbrädans kamera, se **Ansluta kameran (sid.98)**.
- För att använda funktionen för instrumentbrädans kamera är det nödvändigt att ställa in "Camera Assignment Settings" till "Dashboard Camera". **(sid.59)**

Visa skärmen för instrumentbrädans kamera

- 1 Tryck på knappen [MENU/ATT].
Popup-meny visas.
- 2 Tryck på [Camera].

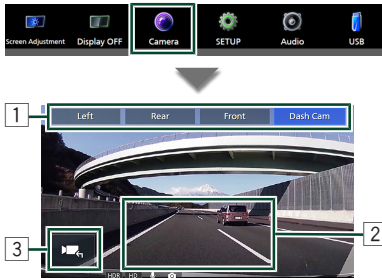

1 Tangenter för att växla kamera

Tryck för att växla aktiv kamera. Det är nödvändigt att ställa in "Camera Assignment Settings" i förväg, förutom "Rear". Se **För att ange inställningarna för tilldelning av kameran (sid.59)**.

2 Kamera av

Tryck för att stänga ned kameraskärmen.

3 Knappdisplay

Tryck för att visa knapparna till instrumentbrädans kamera.

Externa ljud-/videospelare (AV-IN)

- 1 Anslut en extern komponent till AV-ljudingången och videoingången. **(sid.96)**
- 2 Välj [AV-IN] som källa. **(sid.16)**
- 3 Slå på den anslutna komponenten och börja spela källan.

OBS!

- För att välja AV-IN-källan är det nödvändigt att ställa in "VIDEO IN" till "None" i Camera Assignment Settings. **(sid.59)**

HDMI-källa

- 1 Anslut din smarttelefon till HDMI-ingången. (sid.96)**
Använd HDMI-kabeln KCA-HD200 (säljs separat).
- 2 Välj [HDMI] som källa. (sid.16)**
- 3 Starta en applikation eller uppspelning på din smarttelefon.**

Fordonstatus

Lutning och girning

Visar fordonets lutningsvinkel, krängningsvinkel, höjd, latitud och longitud samt bäring (compass).

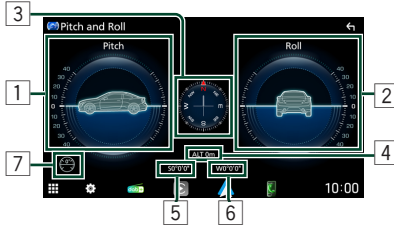

1 Lutningsdisplay

Visar bilden av lutningsvinkeln.

2 Roll-display

Visar bilden av rullvinkeln.

3 Kompassdisplay

Visar den riktning bilen står i. *1

4 Höjddisplay

Visar bilens höjd. *1

5 Latituddisplay

Visar bilens latitud. *1

6 Longituddisplay

Visar bilens longitud. *1

7 Återställningsknapp för lutning och girning

Återställer lutnings- och girningsvinkeln till 0.

*1 Visar värdet som erhållits från GPS.

Växla fordonsbild

Du kan ändra bilden som visas för bilen.

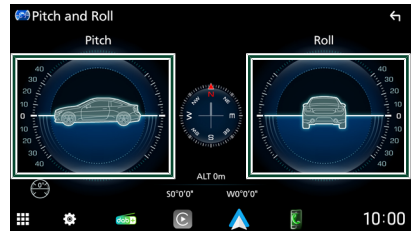

Tryck på bilden av bilen på skärmen för att ändra bilden.

- Det finns 6 fordonsbilder. (sportbil/stationsvagn/lastbil/sedan/boxbil/SUV)

Setup

- 1 Tryck på **HOME**-knappen.
HOME-skärmen visas.
- 2 Tryck på .
- 3 Tryck på **[SETUP]**.

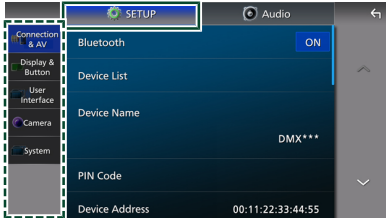

Se följande avsnitt för varje enskild inställningsprocess.

- Upprätta anslutning och AV (*sid.65*)
- Ställa in display och knapp (*sid.67*)
- Inställningar för användargränssnittet (*sid.69*)
- Ställa in kamera (*sid.58*)
- Ställa in system (*sid.70*)

Inställningar för bildskärmen

Du kan justera bildkvaliteten för video, menyskärm, etc.

- 1 Tryck på knappen **[MENU/ATT]**.
Popup-menyn visas.

- 2 Tryck på **[Screen Adjustment]**.



Skärmen för justering av bildskärmen visas.

- 3 Justera varje inställning såsom följer.

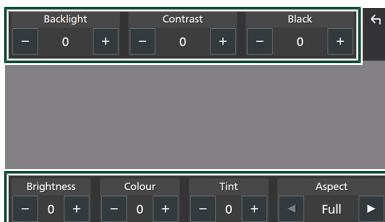

- **[Backlight]/[Contrast]/[Black]/[Brightness]/[Colour]/[Tint]**

Justera varje inställning.

- **[Aspect]**

Välj ett skärmläge.

- **"Full"**: Ändrar aspektförhållande för video och visar video på helskärm.
- **"Normal"**: Visar video i förhållandet 4:3.
- **"Auto"**: USB-enhet: Visar video på helskärm (vertikalt eller horisontellt) utan ändringar i bildförhållandet.

OBS!

- Inställningar att justera varierar beroende på den aktuella källan.

Anslutnings- och AV-inställning

Du kan ange anslutnings- och AV-parametrar.

- 1 Tryck på **HOME**-knappen.
HOME-skärmen visas.
- 2 Tryck på **⚙️**.
- 3 Tryck på **[SETUP]**.
Skärmen SETUP Menu visas.
- 4 Tryck på **[Connection & AV]**.
Inställningsmenyn Connections & AV visas.
- 5 Ställ in varje parameter som följer.

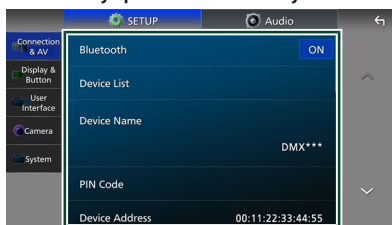

■ [Bluetooth]

Slår på/stänger av Bluetooth-funktionen.

■ [Device List]

Välj den anslutna enheten som ska användas. (sid.46)

■ [Device Name]

Om du väljer [ON] för [Bluetooth] kan du ändra namn på Bluetooth-enheten. Se **Ändra enhetsnamnet (sid.48)**.

■ [PIN Code]

Om du väljer [ON] för [Bluetooth] kan du ändra PIN-koden.
Se **Byta PIN-kod (sid.48)**.

■ [Device address]

Visa Bluetooth-enhetens adress.

■ [TEL SETUP]

Du kan göra olika inställningar för handsfree-funktionen.

Se **Inställning av Hands-Free (sid.56)**.

■ [Wireless Mirroring SSID]

Det går att ändra SSID. Se **Ändra enhetens namn eller SSID för trådlös spegling (sid.66)**.

■ [Android Auto Auto Launch]

Välj om skärmen Android Auto ska visas automatiskt. Standard är "ON".

■ [Guidance/Voice Recognition Volume]

Justera volymen för vägledning och röstigenkänning i läget Apple CarPlay eller Android Auto. Standardvärdet är "19".

■ [Incoming Call Volume (Ring)]

Justera ringsignalvolymen i läget Apple CarPlay eller Android Auto. Standardvärdet är "15".

■ [In Call Volume (Talking)]

Justera volymen på uppringningstonen och volymen under ett samtal i läget Apple CarPlay eller Android Auto. Standardvärdet är "15".

■ [Speech Quality Adjust]

Justera talkvaliteten.

- **[Microphone Level]** : Justera nivån på mikrofonförstärkningen. Standardvärdet är "0".
- **[Echo Cancel Level]** : Justera nivån på ekoeliminering. Standardvärdet är "0".
- **[Noise Reduction Level]** : Minska ljud från omgivningen utan att mikrofonvolymen ändras. Använd den här funktionen när rösten hos den som ringer upp inte hörs tydligt. Standardvärdet är "0".
- **[Time Alignment]** :

Applikationsversion: 1.3.0006.3200 eller senare

Om det uppstår ett eko i den andra änden av ett handsfree-samtal (ekodämpning fungerar inte), kan du justera fördröjningstiden för ljudet. När [Fiber Optic Output] är inställt på 48 kHz eller 96 kHz är standardvärdet "20". När [Fiber Optic Output] är inställt på OFF är standardvärdet "0".

Applikationsversion: 1.2.0006.3200 eller tidigare

Om fördröjningen i det digitala ljudet stör Echo Canceling av handsfree-ljudet, justera ljudfördröjningstiden. Standardvärdet är "20". Detta kan justeras när inställningarna för digital ljudutmatning är på.

Setup

- **[Time Alignment Auto Adjust] :**
Applikationsversion: 1.4.0006.3200 eller senare
Om det uppstår ett eko hos motparten under ett handsfree-samtal (ekoeliminering fungerar inte), kan du justera fördröjningstiden för ljudet automatiskt. Se **Automatisk justering för tidsjustering (sid.66)**

■ [iPhone Bluetooth Connection]

Se **Välj metoden för att göra anslutningar för utgående ljud från iPhone-källan (sid.32)**.

■ [Reverse with ATT]

Välj om ljudvolymen ska sänkas automatiskt när backväxeln (R) läggs i. Standard är "ON".

■ [Reset Android Auto Wireless Connection]

Regenerera en i förväg delad nyckel (PSK) för att ansluta trådlöst med Android Auto. En bekräftelsedialogruta visas eftersom systemet måste starta om för att regenerera en PSK.

■ [Built-In Amplifier]

Välj om du vill använda den inbyggda effektförstärkaren.
Om du stänger av den inbyggda förstärkaren förbättras kvaliteten på ljudet från Preout.
"ON" (Standard)/"OFF"

■ Ändra enhetens namn eller SSID för trådlös spegling

- 1 Tryck på **HOME**-knappen.
HOME-skärmen visas.
- 2 Tryck på **⚙️**.
- 3 Tryck på **[SETUP]**.
Skärmen SETUP Menu visas.
- 4 Tryck på **[Device Name] / [Wireless Mirroring SSID]**.
Skärmen Change Device Name (Ändra enhetsnamn) eller Change Wireless Mirroring SSID (Ändra SSID för trådlös spegling) visas.

5 Ange enhetsnamnet eller SSID.

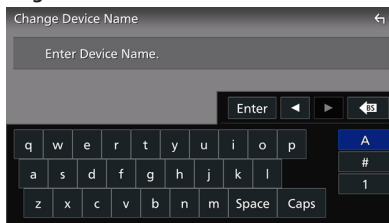

6 Tryck på [Enter].

■ Automatisk justering för tidsjustering

Förberedelser

- Parkera fordonet på en säker och tyst plats innan du utför denna åtgärd.
- Se till att mikrofonen är ansluten och monterad på en plats i närheten av föraren innan mätningen påbörjas.
- Ett statiskt ljud kommer att sändas ut under mätningen och gradvis öka i volym tills processen är slutförd. Du kan välja att lämna fordonet och stänga dörrarna medan den automatiska justeringen utförs. (Cirka 2 minuter)
- OBS: Om du använder en extern förstärkare med en tidsjusteringsfunktion ska du slutföra inställningarna för tidsjustering innan du startar processen för automatisk justering.
- För bästa resultat vid automatisk justering av tidsjusteringsprocessen:
 - Utför mätningen i en så tyst miljö som möjligt.
 - Stäng alla fönster och dörrar.
 - Stäng av luftkonditionering och fläkten.

- 1 Tryck på **HOME**-knappen.
HOME-skärmen visas.
- 2 Tryck på **⚙️**.
- 3 Tryck på **[SETUP]**.
Skärmen SETUP Menu visas.
- 4 Tryck på **[Connection & AV]**.
Inställningsmenyn Connections & AV visas.

5 Tryck på [Speech Quality Adjust].

Ett popup-fönster visas.

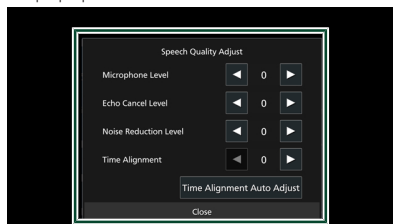

6 Tryck på [Time Alignment Auto Adjustment].

7 Ett bekräftelsemeddelande visas. Tryck på [Yes] två gånger.

Efter den andra bekräftelsen börjar den automatiska justeringen efter 10 sekunder.

- **Slutförd:** Automatisk justering har slutförts.
- **Misslyckades:** Automatisk justering kunde inte slutföras. Försök igen i en tystare miljö.

8 Tryck på [Close].

9 Starta om systemet.

Om justeringen lyckas kommer värdena för tidsjustering att tillämpas automatiskt efter omstart. Nivån för ekoeliminering kommer också att ställas in på "1".

OBS!

- Du kan när som helst avbryta den automatiska justeringen genom att trycka på [Cancel].

Display- & knappinställning

1 Tryck på HOME-knappen.
HOME-skärmen visas.

2 Tryck på .

3 Tryck på [SETUP].
Skärmen SETUP Menu visas.

4 Tryck på [Display & Button].
Inställningsmenyn Display & Button visas.

5 Ställ in varje parameter som följer.

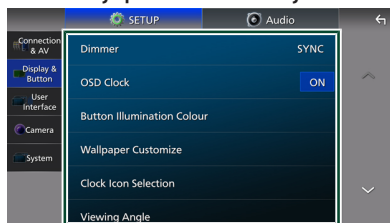

■ [Dimmer]

Välj dimmer-läge.

- **[OFF]:** Tonar inte ned displayen och knapparna.
- **[ON]:** Tonar ned displayen och knapparna.
- **[SYNC]** (standard): Slår på eller av dimmerfunktionen samtidigt som bilens strålkastare slås på eller av.

■ [OSD Clock]

Välj om du vill visa klockan medan skärmen är avstängd eller medan du tittar på videofiler på USB, etc.
"ON" (på) (standard) / "OFF" (av)

■ [Button Illumination Colour]

Du kan ställa in knapparnas belysningsfärg. *(sid.68)*

■ [Wallpaper Customize]

Du kan ändra bakgrundsbild eller färg. *(sid.68)*

■ [Clock Icon Selection]

Välj klockskal för klockwidgeten på HOME-skärmen. *(sid.69)*

■ [Viewing Angle]

Om det är svårt att se bilden på skärmen jämnt kan du justera betraktningvinkeln. Ju lägre (negativt) värde, desto mer vitaktig blir bilden på skärmen.

Setup

"0" (standard)/"-1"/"-2"/"-3"

■ [Screen transition effect]

Välj om du vill använda skärmövergångseffekten när källskärmen växlas till startskärmen.
"ON" (på) (standard)/"OFF" (av)

■ Anpassning av knappfärg

Du kan ställa in knapparnas belysningsfärg.

1 Tryck på [Button Illumination Colour] i inställningsmenyn för display och knappar.

2 Tryck på önskad färg.

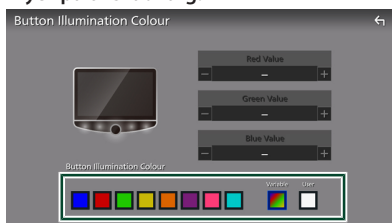

■ [Variable]

Du kan ställa in knappfärgen så att den kontinuerligt skannar igenom hela färgspektrumet.

■ [User]

Du kan ställa in färgen som skapats med RGB-färgblandaren.

3 Tryck på

Registrera en originalfärg

Du kan registrera en egen färg.

1 Tryck på [User] på skärmen Button Illumination Color.

2 Använd [-] och [+] för att justera varje färgton.

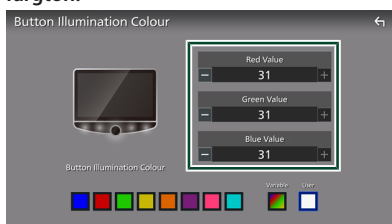

3 Tryck på

OBS!

- Du kan skapa en färg baserat på en förinställd färg. Tryck på den förinställda färgen i stället för [User] och justera färgtonen.

■ Byta bakgrundsbild eller färg

1 Tryck på [Wallpaper Customize] i inställningsmenyn för Display & Button.

2 Välj en bild.

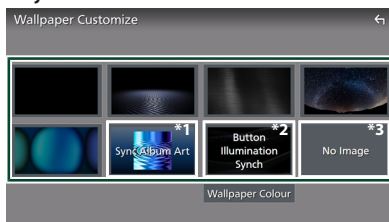

*1 Album art som för närvarande visas används som bakgrundsbild.

*2 Välj en bakgrundsfärg på förhand.

*3 Välj en originalbild i förväg.

Välja bakgrundsfärg

1 Tryck på [Wallpaper Colour] på skärmen Wallpaper Customize.

2 Välja en bakgrundsfärg.

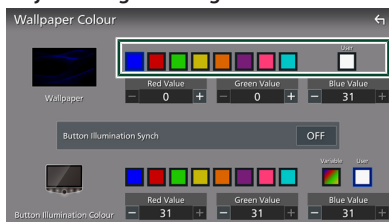

■ [User]

Du kan ställa in färgen som skapats med RGB-färgblandaren. För information om hur du skapar en originalfärg, se **Registrera en originalfärg (sid.68)**.

■ [Button Illumination Synch]

Den färg du har valt vid [Button Illumination Color] kan ställas in. Om du justerar färgtonen med följande RGB-färgblandare kommer den justerade färgen att appliceras på bakgrunden och knappbelysningen.

För information om hur du ställer in knappens belysningsfärg och skapar en originalfärg, se **Anpassning av knappfärg (sid.68)**.

"ON"/"OFF" (standard)

- När [Button Illumination Colour] är "Variable" är detta alternativ låst på OFF.

3 Tryck på .

Registrera en originalbild

Om du har applikationen "KENWOOD Portal APP" installerad på din iPhone eller Android-smarttelefon kan du ladda upp bildfiler till denna enhet och ange en bild som bakgrundsbild. Se **Importera bildfiler (sid.21)**.

■ Ändra klockans skal

1 Tryck på [Clock Icon Selection] i inställningsmenyn för display och knapp.

2 Välj en bild.



Inställning av användargränssnitt

Du kan ställa in parametrarna för användargränssnittet.

1 Tryck på HOME-knappen.

HOME-skärmen visas.

2 Tryck på .

3 Tryck på [SETUP].

Skärmen SETUP Menu visas.

4 Tryck på [User Interface].

Användargränssnittets inställningsmeny visas.

5 Ställ in varje parameter som följer.

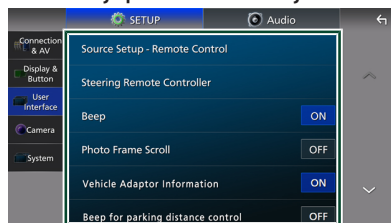

■ [Source Setup - Remote Control]

Välj de källor som ska växlas med fjärrkontrollen. För information om hur du använder fjärrkontrollen, se **Fjärrkontroll. (sid.83)**

■ [Steering Remote Controller]

Ställer in den önskade funktionen för styrningsfjärrkontrollen. (Kontakta din KENWOOD återförsäljare om du vill veta mer.)

■ [Beep] *1

Slår på eller stänger av touchtonen. Standard är "ON."

■ [Photo Frame Scroll]

Ställ in funktionen Photo Frame Scroll. "ON"/"OFF" (standard)

■ [Vehicle Adaptor Information] *2

Visar information om bilen. Denna funktion kräver en kommersiell adapter. Rådfråga din KENWOOD återförsäljare om du vill veta mer.

■ [Beep for Parking distance control] *2

Ställer in om en varningston ska höras när närhetssensorn upptäcker en människa eller annat objekt.

Setup

Rådfråga din KENWOOD återförsäljare om du vill veta mer.

■ [Parking Distance Display] *2

Du kan visa information om hinder runt bilen.

- **[ON]:** Visar alltid information.
- **[Dyn.]** (standard): Visar information när sensorn upptäcker hinder.
- **[OFF]:** Avbryter.

Denna funktion kräver en kommersiell adapter. Rådfråga din KENWOOD återförsäljare om du vill veta mer.

■ [Parking Distance Position] *2

Välj var information om hinder ska visas på skärmen (vänster eller höger).

"Left" / "Right" (Vänster/Höger) (standard)

Denna funktion kräver en kommersiell adapter. Rådfråga din KENWOOD återförsäljare om du vill veta mer.

■ [Android Auto Screen Size Switching]

Slå på eller av valfunktionen för Android Auto Split.

"ON" / "OFF" (standard)

■ [Driving Position]

Välj körläge (vänster eller höger).

"Left" (vänster) (standard) / "Right" (höger)

*1 För att använda funktionen måste du ställa in [Fibre Optic Output] på [OFF] och [X'over Network] på [2way].

*2 Den här inställningen är tillgänglig när kommersiell adapter är ansluten.

Systeminställningar

Du kan ställa in systemparametrar.

1 Tryck på  HOME-knappen.
HOME-skärmen visas.

2 Tryck på .

3 Tryck på [SETUP].
Skärmen SETUP Menu visas.

4 Tryck på [System].
Systeminställningsmenyn visas.

5 Ställ in varje parameter som följer.

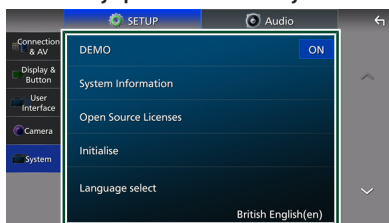

■ [DEMO]

Välj demonstrationsläget. Standard är "ON."

■ [System Information]

Kontrollera enhetens systeminformation. **(sid.71)**

■ [Open Source Licenses]

Visa licenser för öppen källkod.

■ [Initialise]

Tryck på [Initialise] och därefter på [Yes] för att återställa alla inställningar till de ursprungliga standardinställningarna.

- Ljudinställningsminne är inte initialiserat.

■ [Language Select]

Välj ett språk.

■ [Time Format]

■ [Time Zone]

Du kan ställa in tiden. Se **Välj tidszon och tidsformat (sid.14).**

■ [Security Code Set]

■ [Security Code Cancellation]

■ [Security Code Change]

Du kan ställa in en säkerhetskod. Se **Ställa in säkerhetskod (sid.13).**

Systeminformation

Du kan bekräfta enhetens programvaruversion.

- 1 Tryck på [System Information] i systeminställningsmenyn.
- 2 Kontrollera programvarans version och modellnamn.

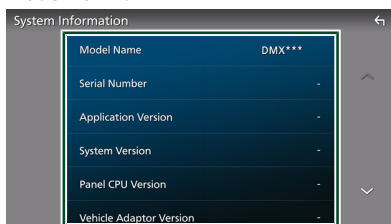

OBS!

- Information om hur du uppdaterar programvaran finns i relevant handbok om uppdateringsprocedurer som medföljer programvaran.

Ljudkontroll

Inställningarna för [System Configuration] måste överensstämma med konfigurationen för de anslutna förstärkarna och högtalarna. **(sid.13)**

● Använda en förstärkare med digitala ingångar

När en optisk digital utgång används, ställ in utmatningens samplingsfrekvens i [Fibre Optic Output] till antingen 48 kHz eller 96 kHz. **(sid.13)**

OBS!

- Biträknaren på 24 bitar.
- Om den digitala utgången är inställd på 48 kHz eller 96 kHz inaktiveras följande ljudinställningar.
 - Högtalare/X'over
 - EQ/SW-nivå
 - Position/DTA
 - Fader/Balans
 - Ljudeffekt
 - Parametrisk equalizer
 - Ljudminne
 - 3Way X'over Network
 - EQ-inställningswidget på HOME-skärmen
 - Inställning av pipton i användargränssnitt

● Välj lämpligt crossover-nätverkläge för högtalarsystemet som används (2- eller 3-vägs-högtalarsystem)

⚠ FÖRSIKTIGHET

Om 3-väghögtalare ansluts då 2-vägsläget är valt kan högtalarna gå sönder.

Ställ in [X'over Network] på antingen 2-vägs eller 3-vägs. **(sid.13)**

För anslutningsmetod, se 3-vägssysteminställning. **(sid.95)**

OBS!

- När högtalarnas 3-vägssystem har valts är följande funktioner inaktiverade.
 - Fiber Optic Output
 - Främre fokus för lyssnarposition/ DTA
 - Fader som styr det allmänna ljudet
 - Val av högtalare att skicka ljudet till från smarttelefonen/mobiltelefonen genom Bluetooth HF/Audio
 - Inställning av pipton i användargränssnitt

● Välj om du vill använda den inbyggda förstärkaren

Ställ in [Built-In Amplifier] på antingen PÅ eller AV. **(sid.13) (sid.65)**

Om du stänger av den inbyggda förstärkaren förbättras kvaliteten på ljudet från Preout.

Ljudinställning

Du kan justera de olika inställningarna, som ljudbalansen eller subwoofer-nivån.

1 Tryck på **HOME**-knappen. HOME-skärmen visas.

2 Tryck på **⚙**.

3 Tryck på [Audio].

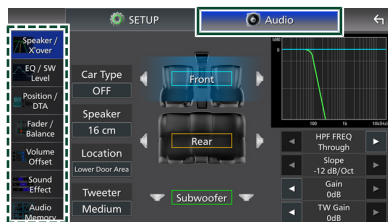

Se följande avsnitt för varje enskild inställningsprocess.

- Ställ in högtalare/X'over **(sid.73)**
- Kontrollera EQ/SW-nivå **(sid.74)**
- Ställ in position/DTA **(sid.75)**
- Styra Fader/Balance **(sid.77)**
- Ställa in Volume Offset **(sid.78)**
- Ställa in Sound Effect **(sid.78)**
- Använd Audio Memory **(sid.82)**

Högtalar-/X'over-inställning

- Tryck på **HOME**-knappen.
HOME-skärmen visas.
- Tryck på **⚙️**.
- Tryck på **[Audio]**.
Ljudskärmen visas.
- Tryck på **[Speaker/X'over]**.
- Välj en biltyb.
Du kan välja biltyb och högtalarnätverk osv.
Om din fordonstyp är vald, aktiveras tidsfördröjningen mellan analog och digital ljudåtergivning automatiskt (för tidsjustering av ljudutgång för varje kanal) för att få den högsta surroundeffekten.

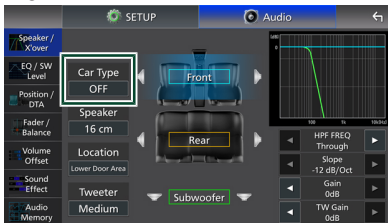

- Tryck på den högtalare (1) du vill justera och ställ in varje parameter (2) enligt följande.



■ [Speaker]

Du kan välja en typ av högtalare och dess storlek för att få de bästa ljudeffekterna. Om inga bakre högtalare eller subwoofer är anslutna, välj "None" för var och en. När högtalartyp och storlek är valda ställs högtalarens delningsfilter in automatiskt.

- **[Location] (endast för främre, bakre)**
Välj högtalarpositionen som du har installerat.

■ [Tweeter] (endast för främre)

Du kan ställa in diskant högtalaren när du väljer främre högtalare.
Ingen/liten/mellan/stor

■ [HPF FREQ] (endast för främre, bakre)

Justering av högpasfilter.

■ [LPF FREQ] (endast för subwoofer)

Justering av lågpasfilter.

■ [Slope]

Ställa in delningsfrekvensens branthet.

■ [Gain]

Justerar förstärkningen för den främre högtalarens, den bakre högtalarens eller subwoofers nivå.

■ [TW Gain] (endast för främre)

Justera diskant högtalarens nivå.

■ [Phase Inversion] (endast för subwoofer)

Ställa in fas för Subwooferutgången.
Markera [Phase Inversion] för att vända faser 180 grader.

När högtalarnätverket är inställt på 3-vägs:

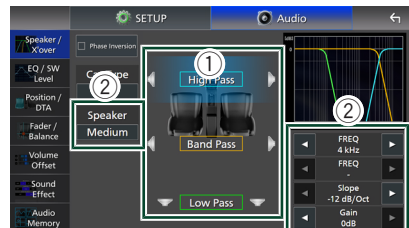

■ [Speaker]

Du kan välja en typ av högtalare och dess storlek för att få de bästa ljudeffekterna. När högtalartyp och storlek är valda ställs högtalarens delningsfilter in automatiskt.

■ [FREQ] (Högpas)

Justering av högpasfilter. (Endast för högpas)

■ [FREQ] (Lågpas)

Justering av lågpasfilter. (Endast för lågpas)

■ [HPF FREQ], [LPF FREQ] (endast för bandpass)

Justering av bandpassfilter.

Ljudkontroll

■ [Slope]^{*1} *2

Ställa in delningsfrekvensens branthet.

■ [Gain]

Ställ in varje högtalares förstärkning.

■ [Phase Inversion]

Ställ in utgång av fas för diskant-, mellanregister- och bashögtalare. Markera [Phase Inversion] för att vända faser 180 grader.

*1 Endast när "LPF FREQ"/"HPF FREQ" (bandpass) är inställt på ett annat läge än "Through".

*2 Endast när "FREQ" (lågpass) är inställt på ett annat läge än "Through".

OBS!

- Information om hur du växlar till högtalarnas 3-vägssystem finns i [X'over Network] i systemkonfigurationsinställningarna. (sid.13)

Equalizerkontroll

Du kan justera equalizern genom att välja den optimerade inställningen för varje kategori.

- 1 Tryck på **HOME**-knappen. HOME-skärmen visas.
- 2 Tryck på **EQ**.
- 3 Tryck på **[Audio]**. Ljudskärmen visas.
- 4 Tryck på **[EQ / SW Level]**.
- 5 Tryck på skärmen och ställ in Graphic Equalizer som du önskar.

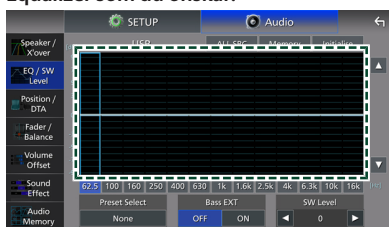

■ Ökningsnivå (prickat ramområde)

Justera ökningsnivån genom att trycka på varje frekvensstapel.

Du kan välja frekvensstapel och justera dess nivå med **▲**, **▼**.

■ [ALL SRC]

Använd den justerade equalizerkurvan för alla källor. Tryck på [ALL SRC] och tryck sedan på [OK] på bekräftelseskärmen.

■ [Memory]

Sparar den justerade equalizer-kurvan från "User1" till "User4". (sid.75)

■ [Initialise]

Initiera (plana ut) den aktuella EQ-kurvan.

■ [Preset Select]

Visar skärmen för hämtning av den förinställda equalizer-kurvan. (sid.75)

■ [Bass EXT] (Utökade basinställningar)

När detta är aktiverat ställs frekvenser under 62,5 Hz in på samma ökningsnivå som (62,5 Hz).

[SW Level]

Justera subwoofers ljudstyrka.
Inställningen är tillgänglig när Subwoofer är inställd på "None". Se **Högtalar-/X'over-inställning (sid.73)**.

Hämta EQ-kurvan

- 1 Tryck på [Preset Select].
- 2 Välj en EQ-kurva.

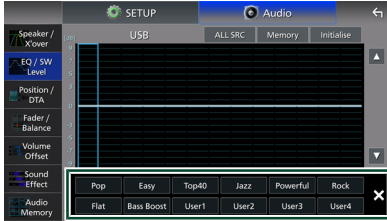
**Spara EQ-kurvan**

- 1 Justera EQ-kurvan.
- 2 Tryck på [Memory].
- 3 Välj var du vill spara.

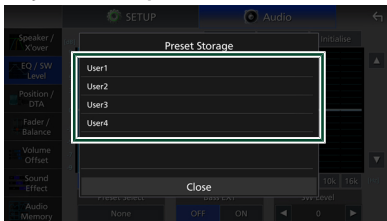
**Lyssnarposition/DTA**

Lyssnarposition/DTA låter dig förbättra ljudfältet beroende på platsen där du befinner dig.

Lyssnarposition/DTA låter dig ställa in "Listening Position" och "Front Focus". Du kan inte ställa in båda samtidigt.

- 1 Tryck på **HOME**-knappen.
HOME-skärmen visas.
- 2 Tryck på **Settings**.
- 3 Tryck på [Audio].
Ljudskärmen visas.
- 4 Tryck på [Position/DTA].

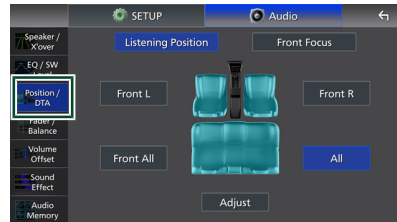

- Ställa in lyssnarposition (**sid.75**)
- Ställa in frontfokus (**sid.76**)

Lyssnarposition

Justera ljudfördröjningstiden så att ljuden från olika högtalare kommer fram till lyssnaren som sitter på det valda sätet samtidigt.

- 1 Tryck på [Listening Position] på skärmen Position/DTA.
- 2 Välj en lyssnarposition bland [Front R] (Right front), [Front L] (Left front), [Front All] (All front), och [All].

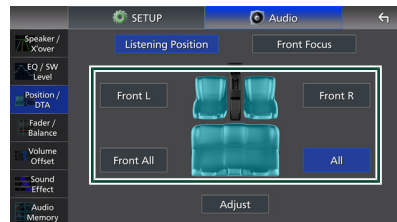

Ljudkontroll

DTA-positionskontroll

Du kan finjustera din lyssnarposition.

- 1 Tryck på [Adjust].
- 2 Tryck på [Delay].
- 3 Tryck på [◀] eller [▶] för att justera fördröjningstiden för den valda högtalaren.

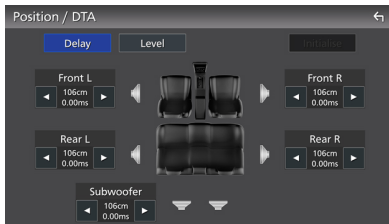

- 4 Tryck på [Level].
- 5 Tryck på [◀] eller [▶] för att justera ljudnivån för den valda högtalaren.



OBS!

- Tryck på [Initialise] och sedan på [YES] på bekräftelsemenyn för att initiera inställning av fördröjning och nivå.

Framfokus

Du kan fokusera den imaginära ljudbilden framför det valda sätet.

- 1 Tryck på [Front Focus] på skärmen Position/DTA.

2 Välj en framfokusposition.

För [Front All] och [All], välj Priority L eller R (prioritet vänster eller höger) beroende på vilken sida du vill placera den imaginära ljudbilden på.

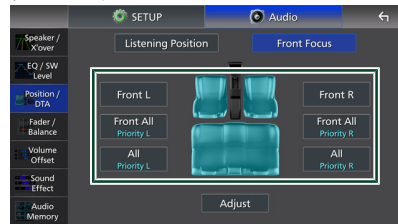

OBS!

- När högtalarnas 3-vägssystem väljs inaktiveras funktionen för främre fokus.

Finjustering av framfokus

- 1 Tryck på [Adjust].
- 2 Tryck på [Delay].
- 3 Ställ in varje parameter som följer.

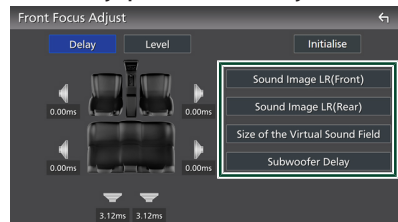

■ [Sound Image LR (Front)]

Fokusera ljudbilden framför framsätena.

■ [Sound Image LR (Rear)]

Fokusera ljudbilden framför baksätena.

■ [Size of the Virtual Sound Field]

Justera storleken på ljudbilden efter din smak. Om ljudbilden skiftas framifrån, flytta tillbaka den genom [Sound Image LR (Front)] eller [Sound Image LR (Rear)].

■ [Subwoofer Delay]

Justera tiden för subwoofers ljudfördröjning.

- 4 Tryck på [Level].

5 Tryck på [◀] eller [▶] för att justera ljudnivån för den valda högtalaren.

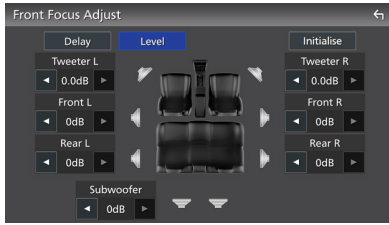

OBS!

- Tryck på [Initialise] och sedan på [YES] på bekräftelsemenyn för att initiera inställning av fördröjning och nivå.

Fader/Balans

Du kan justera volymbalansen mellan högtalarna.

- 1 Tryck på **HOME**-knappen.
HOME-skärmen visas.
- 2 Tryck på **Settings**.
- 3 Tryck på [Audio].
Ljudskärmen visas.
- 4 Tryck på [Fader / Balance].

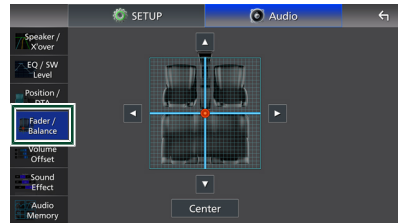

- 5 Tryck på [◀], [▶], [▲] och [▼] för att justera volymbalansen.

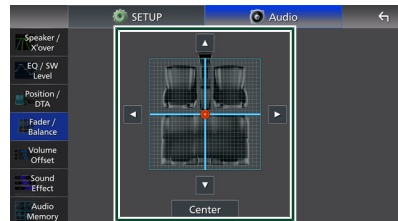

Med [◀] och [▶] kan du justera vänster och höger volymbalans.

Med [▲] och [▼] kan du justera den främre och bakre volymbalansen.

- [Center]
Rensa justeringen.

OBS!

- När högtalarnas 3-vägssystem väljs inaktiveras "Fader"-justering.

Volume Offset

Finjusterar volymen för den aktuella källan för att minska volymskillnaden mellan olika källor.

- 1 Tryck på **HOME**-knappen.
HOME-skärmen visas.
- 2 Tryck på .
- 3 Tryck på **[Audio]**.
Ljudskärmen visas.
- 4 Tryck på **[Volume Offset]**.
- 5 Tryck på **[+]** eller **[-]** för att justera nivån.



[Initialise]

Återgår till de inledande inställningarna. Tryck på [Initialise] och sedan på [YES] på bekräftelseskärmen.

OBS!

- Om du först ökar volymen och sedan minskar den med "Volume Offset". Att plötsligt växla den aktuella källan till en annan källa kan ge extremt högt ljud.

Ljudeffekt

Du kan ställa in ljudeffekter.

- 1 Tryck på **HOME**-knappen.
HOME-skärmen visas.
- 2 Tryck på .
- 3 Tryck på **[Audio]**.
Ljudskärmen visas.
- 4 Tryck på **[Sound Effect]**.
- 5 Ställ in varje parameter som följer.



[Bass Boost]

Ställ in storleken på basförstärkningen "OFF"/"1"/"2"/"3".

[Loudness]

Ställ in förstärkningsnivåerna för låga och höga toner.

"OFF", "Low", "High"

[Drive Equalizer]

Minskar kör ljudet genom att öka bandbredden.

"OFF", "ON"

[Space Enhancer]

Välj känslan av ljudrumsförbättring.

"OFF"/"Small"/"Medium"/"Large" (AV/liten/mellan/stor).

Denna inställning är inte tillgänglig med digitalradio och radio som källa.

[Supreme]

Slå PÅ/AV funktionen Supreme.

Teknik för att extrapolera och komplettera det hörfrekvensområde som kapas vid kodningen med den egna algoritmen.

[Sound Realizer]

Gör ljudet mer virtuellt realistiskt med hjälp av Digital Signal Processor-systemet (DSP).

Välj nivå bland "OFF" (PÅ)/"1"/"2"/"3".

[Stage EQ]

Du kan justera höjden på högtalarna virtuellt för att passa din lyssnarposition. "OFF"/"LOW"/"MIDDLE"/"HIGH" (AV/LÅG/MELLAN/HÖG).

[Parametric EQ]

Om den är inställd på "ON" kan du använda parametrisk equalizer. För mer information, se *Parametrisk equalizer (sid.79)*.

Parametrisk equalizer

I tillägg till den vanliga grafiska equalizern har denna enhet en parametrisk equalizer som ger dig mer exakta justeringar. Genom att använda varje equalizer korrekt kan du kalibrera enheten mer noggrant.

Justering med denna funktion kräver expertis.

När varje funktion ska användas

- **Parametrisk equalizer**
Använd denna för att finjustera eller förbättra frekvensegenskaperna i bilens akustik för att skapa en grund för justeringar.
Tränade öron eller en mätutrustning kan behövas för att förstå problemen med ljudfältet i bilen.
- **Grafisk equalizer**
Använd denna för att aktivt skapa ett attraktivt ljud som konventionellt.
Vem som helst kan enkelt uppnå resultat genom att prova sig fram.
Ännu effektivare justeringar är möjliga när grunden upprättas med den parametriska equalizern.

Om den parametriska equalizern

Systemet gör att du fritt kan styra filter, frekvens, Q-faktor (skarphet) och branthetsförstärkning vid 14 punkter bestående av 9 punkter gemensamma för fram/bak/subwoofer, 2 punkter endast för fram, 2 punkter endast för bak och en punkt endast för subwoofer.

OBS!

- Konfigurera den parametriska equalizern för att upprätta grunden för justeringar innan du gör justeringar med den grafiska equalizern.
- De ändringar som gjorts med den parametriska equalizern visas inte på skärmen för den grafiska equalizern.
- Du kan kontrollera effekterna med den parametriska equalizerns PÅ/AV-knapp.

Ljudkontroll

Om justeringar

Om det förekommer obehagliga toppar kan du skjuta peak-filtret åt vänster eller höger och lyssna efter frekvenser. Studiotekniker använder denna metod för att göra justeringar snabbt och effektivt.

För att identifiera toppar och dalar i ett billjudsystem måste du dock fånga det rosa brus som sänds ut från högtalaren med hjälp av en mikrofon och analysera det med en realtidsanalysator (RTA). Använd analysresultatet för att identifiera toppar och/eller dalar som behöver korrigeras och konfigurera filtren för att eliminera dem.

Om filtren för parametrisk equalizer

Filter gör att du kan ta bort eller extrahera specifikt ljud genom signalbehandling.

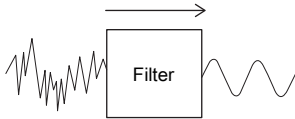

OBS!

- Gränsfrekvensen är gränsen mellan passbandet och stoppbandet. Definitionen av gränsfrekvens är en frekvens för vilken utgången är -3 dB av det nominella passbandvärdet.

• Högpasfilter

Sänder signaler med frekvenser som är högre än en viss frekvens (f_c : gränsfrekvens) och dämpar signaler med frekvenser som är lägre än gränsfrekvensen. Använd detta för att endast skicka högfrekventa signaler. Använd detta till exempel i följande fall:

- För att extrahera frekvensbandet för separata diskanthögtalare. Genom att extrahera det specifika frekvensbandet kan nivåjustering göras individuellt för frekvensbandet.

- Ljudet kan vara orent när du spelar upp lågfrekvent ljud. Detta inträffar när frekvenser under högtalarens kapacitet sänds in. Använd högpasfiltret för att avbryta frekvenserna under högtalarens kapacitet.

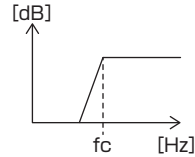

• High-shelving-filter/low-shelving-filter

Dessa filter minskar eller ökar signaler över eller under en viss frekvens (f_c : gränsfrekvens), som skapar "hyllor" i frekvensspektrumen. Ett high-shelving-filter minskar eller ökar frekvenserna ovanför målfrekvensen och ett low-shelving-filter minskar eller ökar frekvenserna under målfrekvensen. Den låga "hyllan" styr de låga frekvenserna och den höga "hyllan" styr de höga frekvenserna. Använd dessa till exempel i följande fall:

- När du vill ändra volymen för diskanthögtalare, till exempel när de är nära öronen och ljudet är för högt.
- När du vill ändra volymen för subwoofern.

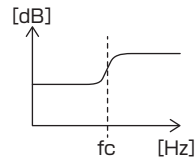

• Peaking-filter

Frekvenserna i närheten av en viss frekvens (f_0 : centerfrekvens) förstärks eller dämpas. Använd detta till exempel i följande fall:

- När du vill styra ett smalt frekvensområde för att korrigera frekvensavvikelsen i bilen.
- För att minska ett skramlande ljud från högtalaren genom att dämpa frekvensområdet för brus.
- För att justera ljudbalansen i hela intervallet mellan den låga änden och den höga änden.

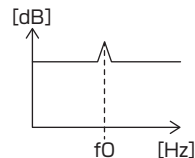

● Lågpassfilter

Sänder signaler med frekvenser som är lägre än en viss frekvens (f_c : gränshfrekvens) och dämpar signaler med frekvenser som är högre än gränshfrekvensen. Använd detta för att endast skicka lågfrekventa signaler.

Använd detta till exempel i följande fall:

- För att extrahera lågfrekvensbandet för en subwoofer.
- För att extrahera medelhöga/låga frekvenser när du använder högtalare med separata diskant högtalare och du vill sända de höga frekvenserna till diskant högtalarna och de medelhöga/låga frekvenserna till bashögtalarna.
- För att stänga av de höga frekvenserna när de är för höga.

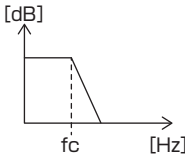

Justera den parametriska equalizern

Förberedelser

- Korrigera värdet i "Listening Position" och "Front Focus" innan du justerar den parametriska equalizern. Se *Lyssnarposition/DTA (sid.75)*.

- 1 Tryck på **HOME**-knappen. HOME-skärmen visas.
- 2 Tryck på **Settings**.
- 3 Tryck på [Audio].
- 4 Tryck på [Sound Effect].
- 5 Ställ in parametrisk EQ på [ON] och tryck på [Yes].
- 6 Tryck på [SETUP]. Skärmen Parametric EQ visas.
- 7 När du provspelar musik, flytta peak-filtret till vänster och höger för att söka efter obehagliga toppar och dämpa dem.

8 Använd rosa brus och en analysator för att identifiera dalar, eftersom de är svårare att hitta.

Korrigerar branta (10 dB eller högre) toppar och dalar eftersom de allmänt sett anses försämma ljudkvaliteten.

9 Ställ in varje parameter som följer.

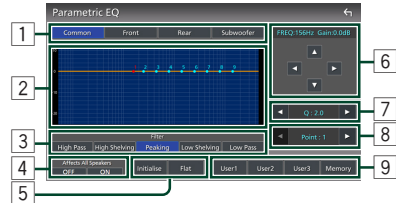

10 Spara resultaten som en förinställning när du är klar med justeringarna och kontrollera effekterna genom att växla förinställningar eller vrida parametrisk EQ [ON] och [OFF].

11 Använd den grafiska equalizern för att göra slutliga justeringar. (sid.78)

1 Högtalare

Välj högtalare.

- När högtalarnätverket är inställt på **2-vägs**: "Common" / "Front" / "Rear" / "Subwoofer"
- När högtalarnätverket är inställt på **3-vägs**: "Common" / "Tweeter" / "Middle" / "Woofer"

2 EQ-punkter/kurva

Visar EQ-punkten och kurvan. Justera EQ-punkterna genom att trycka.

- **EQ-punkt (röd)**: EQ-punkten som justeras för närvarande.
- **EQ-punkt (blå/gul)**: EQ-punkter som för närvarande inte justeras.
- **Kurva (orange)**: EQ-kurvan för högtalaren som justeras för tillfället.
- **Kurva (blå)**: Total EQ-kurva.

3 Filter

Välj filter.

"High Pass"/"High Shelving"/"Peaking"/"Low Shelving"/"Low Pass"

Ljudkontroll

4 Påverkar alla högtalare *1

- **[ON]:** Ljudet hörs från alla högtalarna.
- **[OFF]:** Ljudet hörs endast från den för närvarande valda högtalaren.

5 [Initialise]/[Flat]

- **[Initialise]:** Initiera (plana ut) justeringen av alla högtalare.
- **[Flat]:** Initiera (plana ut) justeringen för den aktuella högtalaren.

6 Frekvens/förstärkning

Ställ in frekvens och förstärkning.

[◀] och [▶] justerar frekvensen.

[▲] och [▼] justerar förstärkningen.

OBS!

- Tryck på EQ-punkten för att grovt bestämma frekvens och förstärkning, och använd sedan den här knappen för att göra finjusteringar.

7 Q/branthet*2

Ställ in Q-faktor och branthet.

8 Punkt

Välj den EQ-punkt som du vill justera.

9 Förinställd

- **[User1]/[User2]/[User3]:** Hämtar förinställd EQ.
- **[Memory]:** Lagrar aktuella EQ-inställningar.

*1 Endast när en annan högtalare än "Common" är vald.

*2 När "Peaking"-filter är valt kan du justera Q-faktorn. När "High Pass" eller "Low Pass" är valt kan du justera brantheten.

OBS!

- Du kan justera EQ-punkterna och kurvan baserat på en förinställd EQ. Hämta förinställd EQ och tryck på förinställningsknappen igen för att avmarkera den före justering.

Ljudinställningsminne

Ljudkontrollinställningar kan memoreras. De sparade inställningarna kan hämtas när som helst.

1 Tryck på HOME-knappen.

HOME-skärmen visas.

2 Tryck på .

3 Tryck på [Audio].

Ljudskärmen visas.

4 Tryck på [Audio Memory].

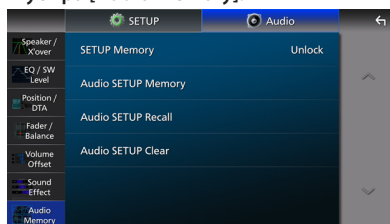

■ [SETUP Memory]

Lås eller läs upp inställningarna för Ljud INSTÄLLNING Minne/Hämta/Rensa.

■ [Audio SETUP Memory]

Sparar de aktuella ljudinställningarna. Fader/Balance, Speaker/X'over, equalizer (användarförinställning, SW Level), position/DTA, ljudeffekt (*sid.72*)

■ [Audio SETUP Recall]

Hämta den sparade ljudinställningen.

■ [Audio SETUP Clear]

Radera inställningsminnet för AUDIO och de nuvarande sparade ljudinställningarna.

Fjärrkontroll (tillval)

Denna enhet kan styras med fjärrkontrollen KCA-RCDV340 (säljs separat).

▲ FÖRSIKTIGHET

- Lägg fjärrkontrollen på en plats där den inte kan röra sig vid inbromsning eller andra manövrer. En farlig situation kan uppstå om fjärrkontrollen ramlar ner och kläms fast under pedalerna under körning.
- Risk för brand eller explosion om batteriet byts ut mot en felaktig typ.
- Se till att endast byta ut mot samma typ.
- Risk för brand, explosion eller läckage av brandfarlig vätska eller gas om batteriet lämnas i en extremt hög omgivande temperatur och/eller utsätts för extremt lågt lufttryck. Batteripaketet eller batterierna får inte utsättas för överdriven värme såsom solsken, eld eller liknande.
- Risk för brand, explosion eller läckage av brandfarlig vätska eller gas om batteriet kastas i eld eller i en varm ugn, laddas upp, kortsluts, krossas mekaniskt eller kapas.
- Om batterivätska kommer i kontakt med ögonen eller kläderna, skölj genast med vatten och kontakta en läkare.

Sätta i batterierna

Om fjärrkontrollen endast fungerar på kort avstånd eller inte fungerar alls, kan batterierna vara slut.

I så fall byter du bägge batterierna mot nya.

- 1 Sätt i två batterier av storleken "AAA"/"R03" med ⊕ och ⊖ polerna åt rätt håll, följ illustrationen inuti höljet.

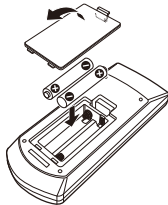

Fjärrkontrollens knappfunktioner

■ Byta funktionsläge

Funktionerna som hanteras med fjärrkontrollen skiljer sig beroende på lägesomställarens position.

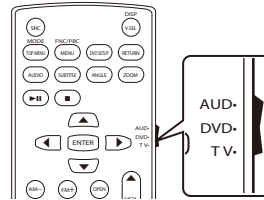

■ AUD-läge

Ändra till detta läge vid kontroll av en utvald källa eller tunerkanaler, etc.

■ DVD-läge/TV-läge

Används inte.

OBS!

- När du ska styra en spelare som inte är integrerad i enheten, välj "AUD"-läget.

■ Direkt sökläge

Med fjärrkontrollen kan du hoppa direkt till radiofrekvensen.

OBS!

- Denna åtgärd kan inte utföras för USB- och iPod-enheter.

- 1 Tryck flera gånger på [DIRECT]-knappen tills önskat innehåll visas.

Det tillgängliga innehållet varierar beroende på källtyp.

■ Radio

Frekvensvärde

- 2 Tryck på sifferknapparna för att ange en frekvens.



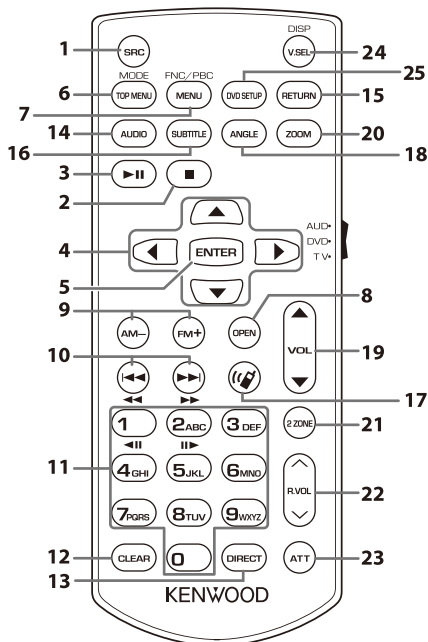

- 3 Tryck på knappen |◀◀ eller ▶▶|.

De innehåll som motsvarar det nummer du angav spelas upp.

Grundläggande funktion



	Knapp- Beteckning	Läge brytare	Funktion
1	SRC	–	Växlar till den källa som ska spelas. I handsfree-läge, lägger på telefonen.
2	■	–	Används inte.
3	▶▶	–	Pausar spåret eller filen och återtar uppspelningen genom att man trycker två gånger. Växlar mellan söklägen för radio- och digital radio-källorna i AUD-läge.
4	▲/▼/◀/▶	–	Används inte.
5	ENTER	–	Utför den valda funktionen.
6	TOPPMENY	AUD	Skärmläget ändras varje gång du trycker på den här knappen under videouppspelning.
7	MENU	AUD	Visar funktionsskärmen för aktuell källa. (USB)
8	ÖPPEN	–	Används inte.
9	AM-/FM+	AUD	Väljer mappen som ska spelas. Väljer vilket FM-/AM-band som ska tas emot för radiokällorna i AUD-läge.
10	◀◀▶▶	–	Väljer spår eller fil som ska spelas. Växlar till radiostationer som tas emot av enheten för radio- och digital radio-källorna i AUD-läge.

	Knapp- Beteckning	Läge brytare	Funktion
11	Knappsats	AUD	Låter dig ange numret för att söka i direktsökningsläge. För information om direkt sökläge, se Direkt sökläge (sid.83) . Låter dig mata in det förinställda numret för radio- och digital radio-källorna. Om det förinställda numret är en siffra, tryck på numret. Om de förinställda numren är två siffror, tryck på siffrorna kontinuerligt inom tre sekunder. Om du trycker på   inom tre sekunder kan du bestämma det förinställda ensiffriga numret.
12	RENSA	–	Används inte.
13	DIREKT	–	Växlar till direkt sökläge. (sid.83) .
14	AUDIO	–	Används inte.
15	ÅTERGÅ	–	Används inte.
16	SUBTITLE	–	Används inte.
17		–	När ett samtal kommer svarar den på samtalet.
18	ANGLE	–	Används inte.
19	VOL ▲▼	–	Justerar ljudstyrkan.
20	ZOOM	–	Används inte.
21	2 ZONE	–	Används inte.
22	R.VOL  	–	Används inte.
23	ATT	–	Sänker volymen genom att trycka på knappen en gång. Återställer volymen till föregående nivå genom att trycka på knappen två gånger.
24	V.SEL/DISP	–	Växlar mellan Apple CarPlay, Android Auto, Wireless mirroring och AV-källskärmen varje gång den trycks in.
25	DVD- inställning	–	Används inte.

Anslutning/Installation

Det här avsnittet är för den professionella installatören.

Överlämna för säkerhets skull kabeldragnings- och monteringsarbete till yrkespersoner. Konsultera bilstereoförsäljaren.

Före installationen

Innan du installerar denna enhet, tänk på nedanstående försiktighetsåtgärder.

▲ VARNINGAR

- Om du ansluter tändningsledningen (röd) och batteriledningen (gul) till bilens kaross (jord) kan du orsaka en kortslutning som i sin tur kan ge upphov till brand. Anslut alltid dessa ledningar till strömförsörjningskällan som leds genom säkringsboxen.
- Skär inte bort säkringen från tändningsledningen (röd) och batteriledningen (gul). Strömförsörjningen måste anslutas till ledningarna via säkringen.

▲ FÖRSIKTIGHET

- Installera den här enheten i konsolen på din bil.
- Vidrör inte enhetens metallparti under eller strax efter användning. Metallkomponenter som kylare och hölje blir heta.

OBS!

- Montering av och kabeldragnings från denna produkt kräver kunskap och erfarenhet. För bästa säkerhet, överlämna monterings- och kabeldragningsarbete till yrkespersoner.
- Installera inte enheten om den kommer att hindra förarens prestationsförmåga.
- Justera panelens position så att den inte hindrar förarens prestationsförmåga.
- Försäkra dig om att enheten är ansluten till en negativ likströmförsörjning på 12 V.
- Installera inte enheten på en plats där den utsätts för direkt solljus, extrem värme eller fuktighet. Undvik också ställen med mycket damm eller risk för vattenstänk.
- Använd inte egna skruvar. Använd de skruvar som följer med enheten. Om du använder fel skruvar kan du skada enheten.

- Om strömmen inte är påslagen ("There is an error in the speaker wiring. Please check the connections.") (Det finns ett fel i högtalarens ledningar. Kontrollera anslutningarna) visas, högtalarkabeln kan vara kortsloten eller ha vidrört fordonets kaross, och skyddsfunktionen kan ha aktiverats. Därför bör högtalarkabeln kontrolleras.
- Om tändningen på din bil inte har ett ACC-läge, anslut tändningskablar till en strömkälla som kan sättas på och stängas av med tändningsnyckeln. Om du ansluter tändningskabeln till en strömkälla med konstant spänning, som man exempelvis gör med batterikablar, kan batteriet laddas ur.
- Om konsolen har ett lock kommer locket inte stängas även om enheten är korrekt installerad.
- Om säkringen löser ut, säkerställ först att kablarna inte vidrör varandra och åstadkommer en kortslutning, och byt sedan ut den gamla säkringen mot en ny av samma klass.
- Isolera kablar som inte ska ha kontakt med varandra med vinyltejp eller liknande material. För att förebygga en kortslutning, ta inte bort hättorna i slutet på de kablar som inte ska ha kontakt med varandra eller på uttagen.
- Anslut högtalarkablarna på korrekt sätt till de uttag som de motsvarar. Enheten kan skadas eller upphöra att fungera om du delar ⊖-kablarna eller jordar dem mot en metalldel i bilen.
- Om enbart två högtalare ansluts till systemet ansluter du kontaktdonen endera till de båda främre utgångarna eller till de båda bakre utgångarna (blanda inte främre och bakre utgångar). Om du till exempel ansluter ⊕-kontakten från vänster högtalare till en främre utgång får du inte ansluta ⊖-kontakten till en bakre utgång.
- När enheten har installerats bör du kontrollera att bilens bromslampor, blinkers, vindrutetorkare etc. fungerar som de ska.

- Den här enheten har en kylningsfläkt för att minska den interna temperaturen. Placera inte enheten på ett ställe där enhetens kylfläkt kan blockeras. Att blockera ventilationsöppningarna hindrar kylning av innetemperaturen och resulterar i felaktig funktion.

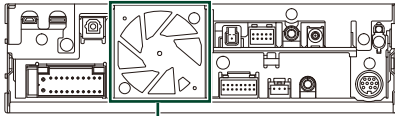

Kylfläkt

- Tryck inte för hårt på panelens yta när du installerar enheten i fordonet. Det kan leda till repor, skador eller funktionsoduglighet.
- Mottagningen kan försämrans om det finns metallföremål nära Bluetooth-/Wi-Fi-antennen.

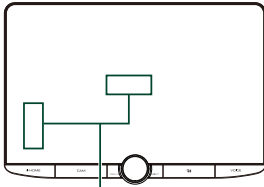

Bluetooth-/Wi-Fi-antennenhet

● Synfält framåt och åt sidan

- För att bestämma förarens synfält framåt och åt sidan under normala förhållanden, placera en stav (direkt synlig framifrån eller synlig genom bilens backspegel) såsom visas.

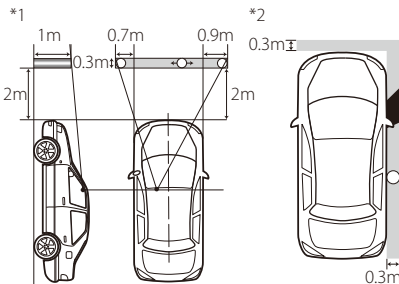

- : Stav (höjd: 1 m, diameter: 0,3 m)
- : Synfält från förarsätet
- : Död vinkel (stavens storlek kan vara reglerad i lokal lagstiftning)

- För högerstyrda fordon är standarderna omvända.

- *1 Staven måste vara synlig från förarens direkta synfält framåt.
- *2 Staven måste vara direkt synlig eller indirekt synlig genom spegeln etc. från förarsätet.

■ Medföljande tillbehör för installation

①		×1
②		×1
③		×1
④		×1
⑤		×1
⑥		×1
⑦		×4
⑧		×3
⑨		×5
⑩		×1
⑪		×1
⑫		×1
⑬		×1

■ Installationsprocedur

1. Förhindra kortslutning genom att ta ut nyckeln från tändlåset och koppla ifrån batteriets ⊖-pol.
2. Ta bort fordonsdelarna för att installera enheten och ansluta kablar till uttaget.
3. Genomför korrekta kabelanslutningar för ingång och utgång för varje enhet.
4. Bestäm höjden på displayenheten och positionen för reglaget. Se **Avstånd mellan displayen och huvudenheten (sid.90)**.
5. Ta kontaktdon B på kabelknippet och anslut det till högtalaruttaget i din bil.
6. Ta kontaktdon A på kabelknippet och anslut det till den yttre eluttaget på din bil.
7. Anslut kabelknippets kontaktdon till enheten.
8. Installera huvudenheten i bilen.
9. Återinstallera fordonets delar.
10. Installera displayenheten.
11. Anslut batteriets ⊖-pol igen.
12. Genomför den inledande inställningen. Se **Inledande inställning (sid.12)**.

■ Montering av tillbehören

■ GPS-antenn

En GPS-antenn installeras inuti bilen. Den bör installeras så horisontellt som möjligt för att det ska gå lätt att ta emot GPS-signalerna från satellit.

Montera GPS-antennen i din bil:

1. Rengör din instrumentbräda eller en annan yta.
2. Ta bort metallplattans avskiljare (tillbehör ⑤).
3. Tryck ner metallplattan (tillbehör ⑤) ordentligt på din instrumentbräda eller annan fästytta. Vid behov kan du böja metallplattan (tillbehör ⑤) för att anpassa den till en böjd yta.
4. Ta bort skyddsfilm från GPS-antennen (tillbehör ④) och fäst antennen vid metallplattan (tillbehör ⑤).

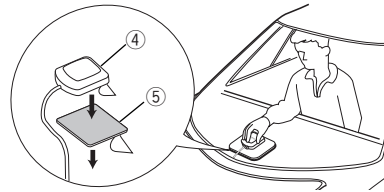

OBS!

- Använd den medföljande GPS-antennen. Användning av en annan GPS-antenn än den medföljande kan leda till en minskning av positioneringsnoggrannheten.
- Beroende på biltyp kan det hända att mottagning av GPS-satellitsignaler inte är möjlig med antennen installerad inuti bilen.
- Installera GPS-antennen på avstånd från antenner som använder CB-radio och satellit-tv-apparater.
- GPS-antennen bör installeras på en plats som är minst på minst 30 centimeters (12 tum) avstånd från smarttelefoner/mobiltelefoner eller andra mottagarantenner. Signaler från GPS-satelliten kan störas av dennas typ av kommunikation.
- Att måla GPS-antennen med (metall-)färg kan göra att den fungerar sämre.

■ Mikrofonenhet

1. Kontrollera installationsplatsen för mikrofonen (tillbehör ③).
2. Rengör installationsytan.

3. Ta bort mikrofonens skyddsfilm (tillbehör ③) och fäst mikrofonen på platsen som visas nedan.
4. Dra mikrofonkabeln till enheten och fäst den på flera ställen längs vägen med tejp eller på något annat sätt.
5. Anpassa mikrofonens riktning (tillbehör ③) till föraren.

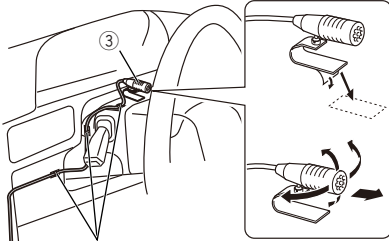

Fäst en kabel med tejp som kan fås i handeln.

Installera modellen med stor skärm

Bekräfta installationsläget för displayenheten

Fordon kan inte installeras

Det kan vara möjligt att installera om följande kan undvikas genom att justera för reglaget och displayens höjd.

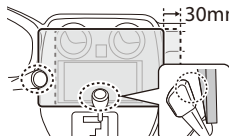
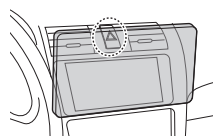
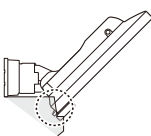
Spakarnas funktioner störs, t.ex. växelspaken, torkarspaken, blinkerspaken, när du installerar enheten.	En omkopplare för fara är dold från förarsätet.	Displayenheten slår emot en panel på fordonet.
		

*1 Displayenheten kan flyttas 30 mm åt vänster eller höger. Den kan installeras om den inte stör spakens funktion vid förflyttning.

Avstånd mellan displayen och huvudenheten

Justera reglageläget och displayens höjd så att displayens rörelse inte störs.

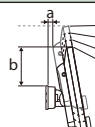
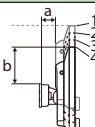
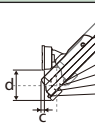
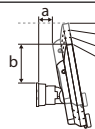
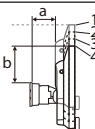
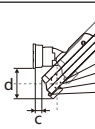
Reglageläge	Displayvinkel														
	-10°				0°				45°						
Läge bakåt		a		b			a		b			c		d	
		1	10,8	126,5	1		30,0	123,6	1	25,6		30,5			
		2	13,4	111,8	2			108,6	2	15,0		41,1			
		3	16,0	97,2	3			93,6	3	4,4		51,7			
Läge framåt		a		b			a		b			c		d	
		1	29,8	126,5	1		49,0	123,6	1	44,6		30,5			
		2	32,4	111,8	2			108,6	2	34,0		41,1			
		3	35,0	97,2	3			93,6	3	23,4		51,7			
		4	37,6	82,4	4		78,6	4	12,8	62,3					

Enhet: mm

Huvudenhetens tillåtna installationsvinklar

Installerad horisontellt

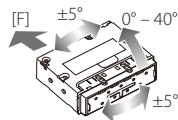

Installerad vertikalt

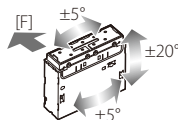

För att installera med huvudenheten separerad från displayenheten

- Beroende på hur huvudenheten är orienterad kan [Installation Orientation] kräva konfiguration. **(sid.13)**
- Förlängningskabeln KCA-A150EX (150 cm, säljs separat) krävs för att ansluta displayenheten (tillbehör ⑥).

- [F] : Fordonets framsida
- Lutning : 0° – 40° (horisontellt), ±20° (vertikalt)
- Krängning/girning : ±5°

Placera skjutreglaget framåt

- 1 Ta bort de fyra skruvarna från överdelen av huvudenheten.

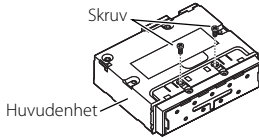

- 2 Ta bort de fyra skruvarna från undersidan av huvudenheten.

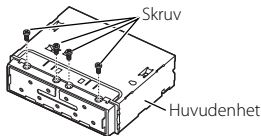

- 3 Dra skjutreglaget framåt och sätt tillbaka de fyra skruvarna på huvudenhetens undersida.

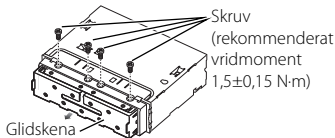

- 4 Sätt tillbaka de fyra skruvarna från överdelen av huvudenheten.

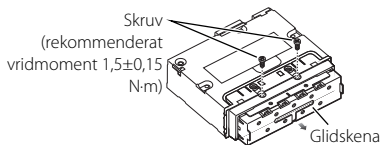

Installation av huvudenheten

OBS!

- Bestäm glidskenans läge innan du installerar huvudenheten. (sid.91) Glidskenans läge kan inte ändras efter att den har installerats i fordonet.
- Se till att enheten sitter ordentligt på plats. Om enheten är instabil kan den fungera felaktigt.

- 1 Ta bort delar som stör installationen, t.ex. en panel på fordonet.

- 2 Montera bilmonteringsfästet på huvudenheten.

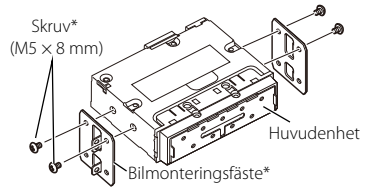

* Säljs separat

- 3 Anslut kabelknippets kablar och kringutrustning.

- 4 Installera huvudenheten i bilen.

- 5 Återmontera avlägsnade delar så som en panel på fordonet.

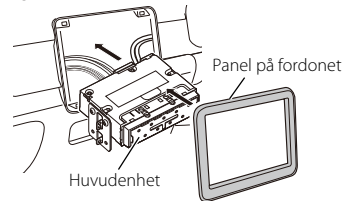

Montera armfästet för displayenheten

- 1 Matcha armfästets (tillhör 10) monteringsposition med visningskabelns längd.

Strömkabel för bildskärm : cirka 170 mm

(6-11/16 tum)

Videokabel för bildskärm : cirka 160 mm

(6-5/16 tum)

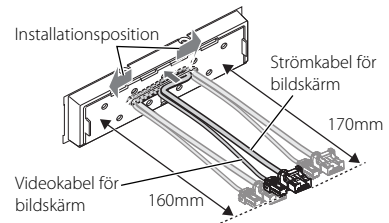

Anslutning/Installation

2 Positionering av armfästet (tillbehör 10).

När du monterar armfästet i vänster eller höger position, flytta bildskärmskabeln så att den är i linje med spåret i armfästet.

Mittläge

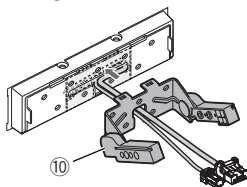

Vänsterläge

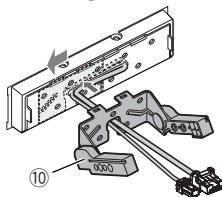

Högerläge

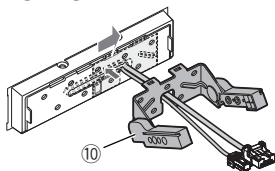

3 Fäst armfästet (tillbehör 10) på huvudenheten med de fem fästskruvarna (tillbehör 9).

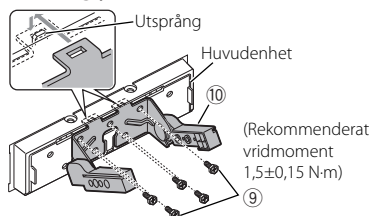

■ Installera displayenheten och justera höjden

1 Ta bort den bakre kåpan från displayenheten (tillbehör 6).

Skjut över den bakre kåpan på displayenheten (tillbehör 6) över och lyft den.

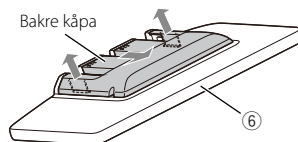

2 Anslut videokabeln för bildskärm (1) och strömkabeln för bildskärm (2).

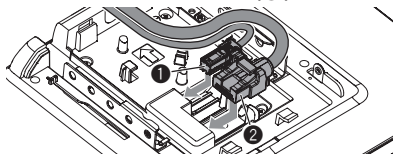

3 Dra bildskärmskablarna.

Använd guiderna för att fästa videokabel (1) på plats.

Dra bildskärmskablarna längs den inre guidebanan (mellan stolparna). Installera den så att displayenheten har plats att förflytta sig. Fäst de återstående bildskärmskablarna inuti huvudenheten.

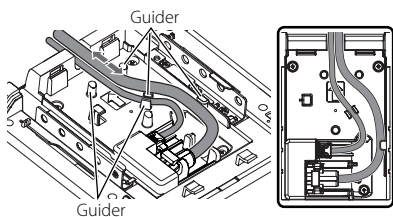

4 Installera displayenheten (tillbehör ⑥) på huvudenheten.

Installera enheten så att hakarna på displayenheten (tillbehör ⑥) sätts in i spåret på armfästet.

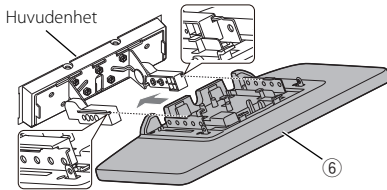

5 Justera displayens höjd enligt skruvhållsläget.

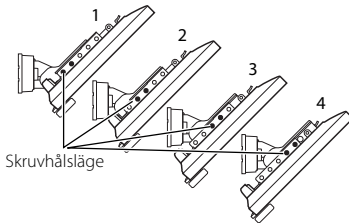

Skruvhållsläge

6 Fixera displayenheten med fyra sexkantskruvar (tillbehör ⑦).

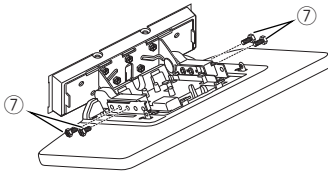

OBS!

• Fixera korrekt med sexkantskruvar. När du har installerat displayenheten (tillbehör ⑥) på huvudenheten, luta displayen framåt tills den stannar och bekräfta att displayenheten (tillbehör ⑥) inte slår emot bilddelarna. Om displayenheten slår emot bilddelarna, justera displayens höjd igen.

7 Justera längden på bildskärmskabeln så att den är i linje med höjden på bildskärmsenheten.

Installera den så att displayenheten har plats att förflytta sig. Fäst den återstående bildskärmskabeln inuti huvudenheten.

8 Montera den bakre kåpan på displayenheten.

För in krokarna på den bakre luckan i spåret på displayenheten. Skjut den längs huvudenheten tills du hör ett klickljud.

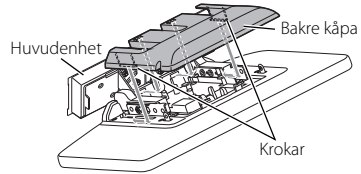

9 Fixera displayenhetens kåpa med två bindande huvudskravar (tillbehör ⑧).

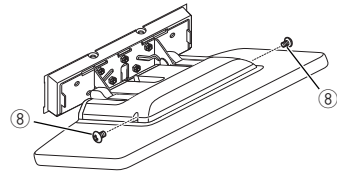

10 Höj displayen manuellt.

■ Avlägsna bildskärmskabeln

▲ FÖRSIKTIGHET

- För att förhindra skador på dina händer och skador på bildskärmskabeln ska du täcka över metalldelarna med skyddstejp innan du börjar arbeta.
- Koppla inte ur kablarna medan enheten är påslagen. Det kan orsaka skador.

1 Applicera skyddstejp så att den täcker metalldelarna i det skuggade området på bilden.

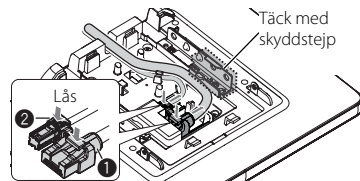

2 Tryck och håll ned bildskärmskabellåset och ta sedan bort kabeln.

Koppla från strömkabeln för bildskärm (1) och videokabeln för bildskärm (2).

Ansluta enheten

Anslutning av kablarna till anslutningarna

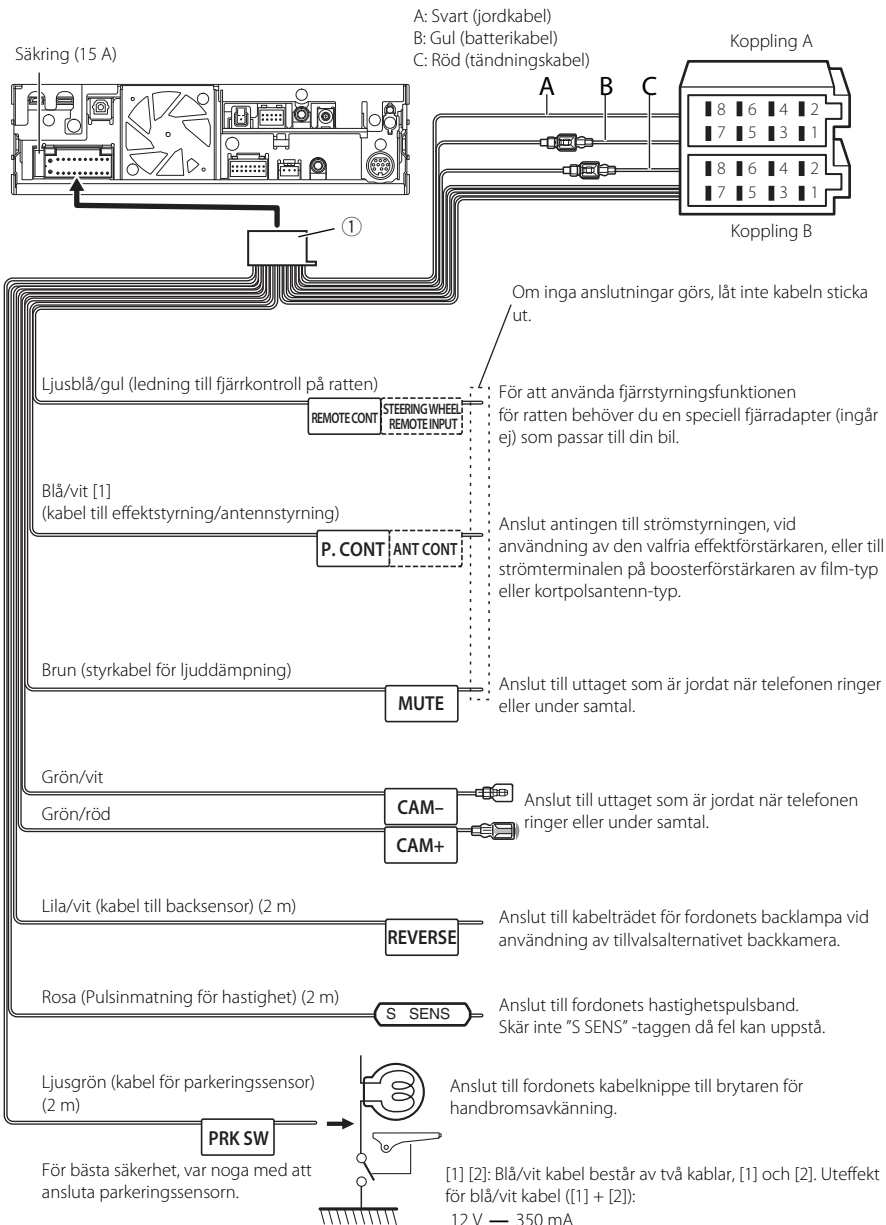

Inställning av 3-vägssystem för högtalare

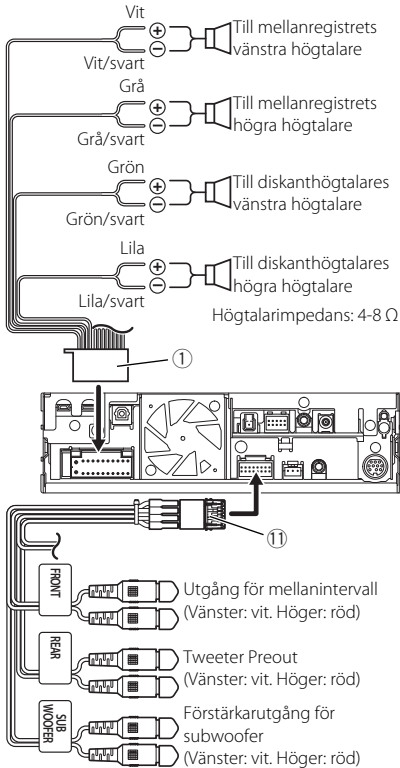

OBS!

- Vid anslutning till en extern förstärkare, anslut dess jordningskabel till bilens chassi för att undvika skador på enheten.
- Information om hur du växlar till högtalarnas 3-vägssystem finns i [X'over Network] i systemkonfigurationsinställningarna. (sid.13)
- För inställning av högtalare och delningsfilter, se **Högtalar-/X'over-inställning (sid.73)**.
- För information om hur du ansluter högtalarkablar till andra anslutningar än högtalarterminaler och Preout-terminaler, se **Ansluta externa förstärkare och extern AV-enhet (sid.96)** och **Anslutning av kablarna till anslutningarna (sid.94)**.
- När Preout (RCA-terminaler) inte används ska kontaktlocken vara på.

Funktionsguide för kabelhärvas kontaktstycke

Kabelnät (tillbehör ①)

Stift	Färg och funktion	
A-4	Gul	Batteri
A-5	Blå/Vit [2]	Strömreglering
A-6	Orange/vit	Dimmer
A-7	Röd	Tändning (ACC)
A-8	Svart	Jordanslutning
B-1/ B-2	Lila (+) / lila/svart (-)	Höger bak
B-3/ B-4	Grå (+) / grå/svart (-)	Höger fram
B-5/ B-6	Vit (+) / vit/svart (-)	Vänster fram
B-7/ B-8	Grön (+) / grön/svart (-)	Vänster bak

* Högtalarimpedans 4-8 Ω

* [1] [2]: Blå/vit kabel består av två kablar, [1] och [2]. Uteffekt för blå/vit kabel ([1] + [2]): 12 V \approx 350 mA

▲ VARNING vid anslutning av ISO-kontaktdonet

Hur stiften är arrangerade i ISO-kontaktdonen beror på vilken typ av bil du kör. Försäkra dig om att du anslutningarna sker på rätt sätt så att du inte skadar enheten. Standardanslutning för kabelhävör beskrivs nedan under (1). Om ISO-kontaktdonets stift är monterade som det beskrivs under (2) utför du anslutningen som det visas. Försäkra dig om att du ansluter kabeln som det visas nedan under (2) om du avser att installera denna enhet i bilar av märket Volkswagen etc.

(1): Standardinställning

Den röda (A-7-stiftet) anslutningen i bilens ISO-kontaktdon är kopplad till tändningen och den gula (A-4-stiftet) anslutningen är kopplad till den kontinuerliga strömförsörjningen.

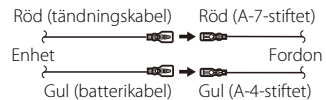

(2)

Den röda (A-7-stiftet) anslutningen i bilens ISO-kontaktdon är kopplad till den kontinuerliga strömförsörjningen och den gula (A-4-stiftet) anslutningen är kopplad till tändningen.

Anslutning/Installation

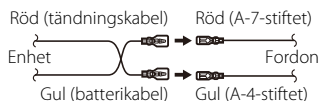

Ansluta externa förstärkare och extern AV-enhet

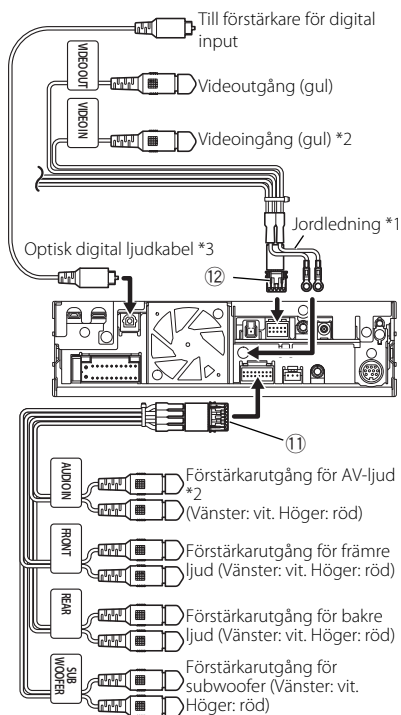



- *1 Fäst de två jordkablar tillsammans i huvudenhetens chassi.
- *2 Ställ in "VIDEO IN" på "None" i inställningarna för tilldelning av kamera. **(sid.59)**
- *3 Säljs separat.
Kontrollera specifikationerna för den optiska digitala ljudkabeln och följ den minsta böjningsradien när du drar kablar.

OBS!

- Vid anslutning till en extern förstärkare, anslut dess jordningskabel till bilens chassi för att undvika skador på enheten.
- När Preout (RCA-terminaler) inte används ska kontaktlocken vara på.

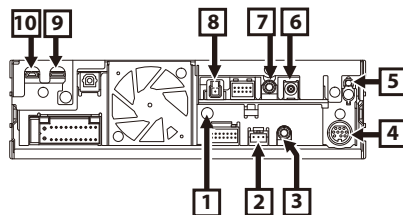
Ansluta systemet och externa komponenter

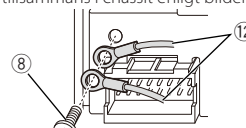
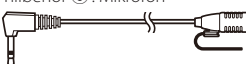
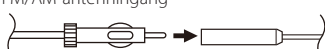

1	Fäst båda jordledningarna från tillbehöret 12 tillsammans i chassit enligt bilden nedan. 
2	Gränssnitt i instrumentbrädans kamera Anslut en kamera DRV-N520 (säljs separat) för instrumentbrädan. (sid.98)
3	Tillbehör 3 : Mikrofon 
4	Extern I/F
5	FM/AM-antennringång 
6	Digital radioantenn CX-DAB1 (extra tillbehör) ⚠ Vi rekommenderar att CX-DAB1 (extra tillbehör) används som digital radioantenn. När en kommersiellt tillgänglig digital radioantenn används får diametern på SMB-kopplingen inte vara större än $\Phi 6,5$ mm. 
7	Anslut till fordonets kabelträd för rattfjärrkontrollen. Kontakta din KENWOOD-återförsäljare om du vill veta mer.
8	Tillbehör 4 : GPS-antenn Använd den medföljande GPS-antennen. Användning av en annan GPS-antenn än den medföljande kan leda till en minskning av positioneringsnoggrannheten. 
9	USB-uttag (USB Type-C®)

10 HDMI-ingång (Typ-D)
Anslut en KCA-HD200 (säljs separat) till HDMI-ingången.

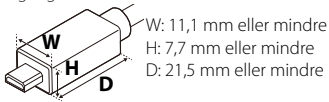

Montering/avlägsnande av fästkonsol

Ta bort fixturen när du ansluter kabeln till HDMI-terminalen och USB-terminalen. Sätt tillbaka fixturen efter att du har anslutit kabeln.

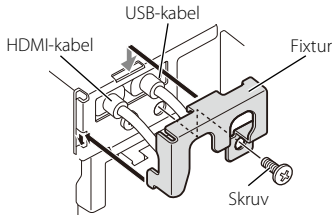

Ansluta en iPhone

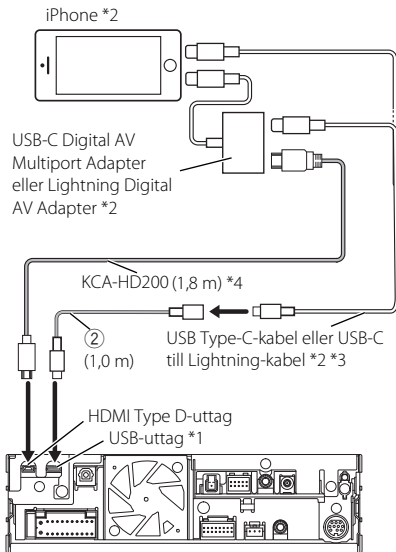

- *1 Maximal strömtillförsel för USB: DC 5 V \equiv 3,0 A
- *2 Säljs separat.
- *3 Beroende på typen av kontakt på din iPhone ska en äkta Apple Lightning-USB-kabel eller en USB-IF-certifierad USB-C®-kabel användas.

Om du använder en icke certifierad kabel kanske den inte fungerar som den ska.

*4 Extra tillbehör

Anslutning av en Android™-smarttelefon

Android smarttelefon *2

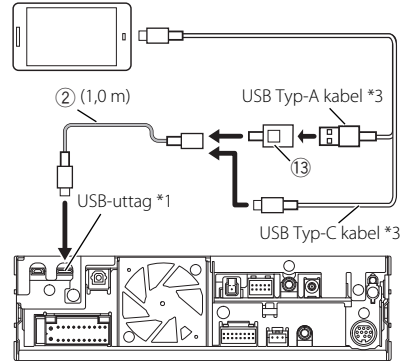

- *1 Maximal strömtillförsel för USB: DC 5 V \equiv 3,0 A
- *2 Säljs separat.
- *3 Använd USB-IF-certifierad USB-kabel.

Ansluta en USB-enhet

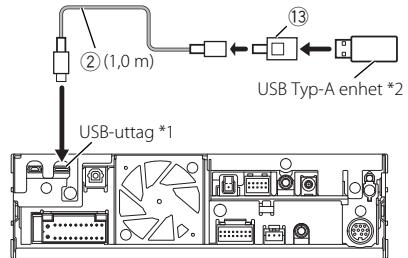

- *1 Maximal strömtillförsel för USB: DC 5 V \equiv 3,0 A
- *2 Säljs separat.

Ansluta kameran

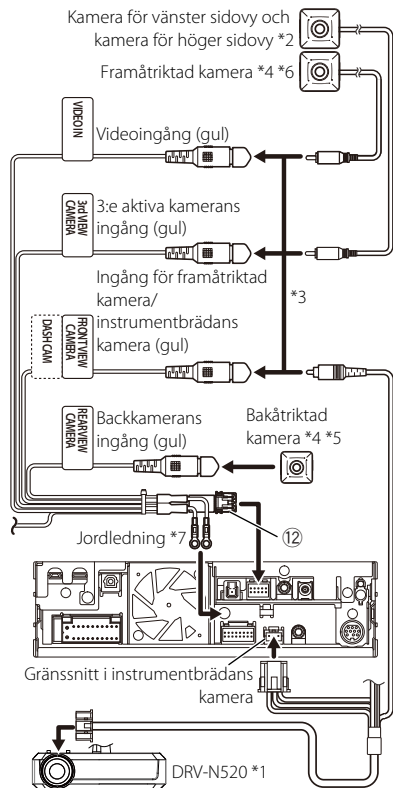

- *1 Extra tillbehör
- *2 Säljs separat.
- *3 Upp till tre kameror av instrumentbrädans kamera, framåtriktade kameran, kameran för vänster och höger sidovy, kan anslutas. För mer information, se **För att ange inställningarna för tilldelning av kameran (sid.59)**.
- *4 Serie CMOS-3xx (extra tillbehör) eller kommersiellt tillgänglig kamera.
- *5 För HD-video, anslut en HD-kamera till ingången på backkameran.
- *6 För HD-video, anslut en HD-kamera till ingången för den framåtriktade kameran/instrumentbrädans kamera.
- *7 Fäst båda jordkablarna på samma uttag.

Felsökning

Problem och lösningar

Om något problem uppstår, kontrollera först nedanstående tabell för att identifiera möjliga problem.

OBS!

- En del funktioner kan avaktiveras i kombination med vissa inställningar på enheten.
- Ett fel på enheten kan kanske bero på att den används fel eller på felaktigt ledningsdragning.

Om inställningar

- **Det går inte att ställa in subwoofern.**
- **Det går inte att ställa in fasen för subwoofern.**
- **Inget ljud från subwoofern.**
- **Det går inte att ställa in lågpasfilteret.**
- **Det går inte att ställa in högpasfilteret.**

Subwoofern är inte påslagen.

Ställ in subwoofern på on. Se *Högtalar-/X'over-inställning (sid.73)*.

Om radioanvändning

Radiomottagningen är dålig.

Bilens antenn är inte utdragen.

Dra ut antennen hela vägen.

Antennens styrkabel är inte ansluten.

Anslut kabeln på rätt sätt. Se *Ansluta systemet och externa komponenter (sid.96)*.

Det går inte att välja mapp.

Funktionen för slumpmässig uppspelning är aktiverad.

Slå av slumpvalsfunktionen.

Enheten svarar inte när du försöker använda den under USB-speglning.

En kontakt är inte korrekt ansluten.

Koppla bort smarttelefonen från USB-uttaget och sätt sedan tillbaka den igen.

Andra

Knappljudet hörs inte.

Jacket för preout används.

Knappljudet kan inte sändas ut från preout-jacket.

Felmeddelanden

När enheten inte fungerar som den ska, visas felorsaken som ett meddelande på skärmen.

There is an error in the speaker wiring. Please check the connections.

En skyddande krets har aktiverats eftersom en högtalarsladd har kortslutits eller kommit i kontakt med bilchassit.

Anslut och isolera högtalarsladden på lämpligt vis och slå av och sedan på strömmen.

No Device (USB-enhet)

USB-enheten är vald som källa trots att en USB-enhet inte är ansluten.

Byt till en annan källa än USB/iPhone. Anslut en USB-enhet och ändra sedan källan till USB igen.

Disconnected (iPhone-, Bluetooth-ljudenhet)

iPhone/Bluetooth-ljudenheten är vald som källa men ingen iPhone/Bluetooth-enhet är ansluten.

Byt till en annan källa än iPhone/Bluetooth. Anslut en iPhone/Bluetooth-ljudenhet och ändra källan till iPhone/Bluetooth igen.

No Media File

Det finns inte en ljudfil som kan spelas på den anslutna USB-enheten. Media har spelats som inte har registrerade data som enheten kan spela upp.

Se *Media och filer som kan spelas upp (sid.101)* och försök med en annan USB-enhet.

USB device over current status detected.

Den anslutna USB-enheten har en kapacitet som är högre än den tillåtna gränsen.

Kontrollera USB-enheten. Det kan ha uppstått ett fel på den anslutna USB-enheten.

Byt till en annan källa än USB. Koppla loss USB-enheten.

The speed sense wire is not connected. Please check the connection.

Frånkoppling av hastighetspuls upptäcks. Som standard behandlas den som ansluten.

Kontrollera anslutningen av hastighetspuls för att förbättra precisionen för fordonslägesigenkänning.

Starting tuner failed.

Av någon anledning fungerar inte radiomottagaren som den ska.

Slå av och sedan på strömmen. Om meddelandet "Starting tuner failed." inte försvinner, ta kontakt med närmaste KENWOOD-återförsäljare.

Felsökning

Audio output has stopped due to an error. Please restart the system. If the issue persists, contact customer support.

Ett fel gör att ljudutmatningen stoppas.

Nollställ systemet. Om återställningen av systemet inte löser problemet, kontakta kundtjänst.

Apple CarPlay

The GPS antenna must be connected to use Apple CarPlay wirelessly. Please verify the proper connections or plug in by USB to use Apple CarPlay.

GPS-antennen ansluts inte när Apple CarPlay startas genom att ansluta trådlöst eller när din iPhone kompatibel med trådlöst Apple CarPlay är registrerad i [Device List].

Kontrollera anslutningen på GPS-antennen eller anslut via USB för att använda Apple CarPlay.

Appendix

Media och filer som kan spelas upp

Du kan spela upp olika typer av media och filer på denna enhet.

Om filer

Följande ljud- och videofiler stöds.

Uppspelningsbara ljudfiler

	Format	Bithastighet	Samplingsfrekvens	Antal bitar
AAC-LC (.m4a)	MPEG-2/MPEG-4 AAC LC HE-AAC(V1,V2)	8 – 320 kbit/s, VBR	16 – 48 kHz	16 bit
MP3 (.mp3)	MPEG-1/MPEG-2 Audio Layer 3	8 – 320 kbit/s, VBR	16 – 48 kHz	16 bit
WMA (.wma)	Windows Media Audio Standard L3 profile (Version 7, 8, 9)	8 – 320 kbit/s	16 – 48 kHz	16 bit
Linjär PCM (WAVE) (.wav)	RIFF waveform Audio Format	–	16 – 192 kHz	16 bit/24 bit
FLAC (.flac)	flac	–	16 – 192 kHz	16 bit/24 bit
Vorbis (.ogg)	vorbis	–	16 – 48 kHz	16 bit

- WMA- och AAC-filer med DRM kan inte spelas.
- Trots att ljudfiler kompileras med de standarder som anges ovan, kanske det inte går att spela upp alla ljudfiler beroende på mediets eller enhetens typ eller tillstånd.
- Den här enheten stöder uppspelning av högupplösta ljudfiler. Det rekommenderas att ett biljudsystem konfigureras med endast högupplösta ljudkompatibla produkter från spelare till högtalare för att uppnå högkvalitativt ljud.

Godtagna videofiler

	Profil	Största bildstorlek	Max. bithastighet	Ljudformat
MPEG1 (.mpg, .mpeg)	–	352 × 240, 352 × 288	1,5 Mbit/s	MPEG Audio Layer 2
MPEG-2 (.mpg, .mpeg)	MP@ML	720 × 480, 720 × 576	8 Mbit/s	MPEG Audio Layer 2
H.264/MPEG-4 AVC (.mp4, .m4v, .avi, .flv, .f4v)	Basprofil, huvudprofil	1 920 × 1 080 (30 fps)	8 Mbit/s	MP3, AAC
MPEG-4 (.mp4, .avi)	Avancerad enkel profil	1 920 × 1 080 (30 fps)	8 Mbit/s	MP3, AAC
WMV (.wmv)	Huvudprofil	1 920 × 1 080 (30 fps)	8 Mbit/s	WMA
MKV (.mkv)	VideofORMAT följer H.264/MPEG-4 AVC, MPEG-4, WMV			MP3, AAC, WMA, Vorbis, FLAC

Begränsning av struktur för fil och mapp

	USB-enhet
Maximalt antal mapplager	8
Max antal filer (per mapp)	9999

Appendix

	USB-enhet
Max antal mappar (per mapp)	9999
Max antal mappar (per enhet)	Obegränsat

- Du kan ange ett mappnamn och ett filnamn med 255 eller färre single-byte-tecken.
- Filer i mappen vars mappnamn börjar med en punkt (.) kan inte spelas upp.

Specifikationer

■ Bildskärm

Bildstorlek

: 10,1 tum (diagonal) bred
: 223,7 mm (B) × 125,8 mm (H)

Skärmsystem

: LCD-panel

Drivning

: TFT aktivt matrissystem

Antal pixlar

: 2 764 800 (1 280 H × 720 V × RGB)

Effektiva pixlar

: 99,99 %

Pixelordning

: RGB-balkar

Bakgrundsljus

: LED

■ USB-gränssnitt

Kopplings typ

: Typ C

USB-standard

: USB 2.0 High speed

Filsystem

: FAT16, FAT32, exFAT, NTFS

Maximal strömförsörjning

: DC 5 V $\overline{\text{---}}$ 3,0 A

D/A-omvandlare

: 24 bit/32 bit

Audiodecoder

: MP3/WMA/AAC/WAV/FLAC/Vorbis

Videodecoder

: MPEG-1/MPEG-2/MPEG-4/WMV/H.264/MKV

Frekvensåtergivning

- 192 kHz: 20 – 88 000 Hz
- 96 kHz: 20–44 000 Hz
- 48 kHz: 20–22 000 Hz
- 44,1 kHz: 20–20 000 Hz

Total harmonisk distorsion

: 0,01 % (1 kHz)

S/N-förhållande (dB)

: 98,5 dB

Dynamik

: 89 dB

■ Avsnittet Trådlös spegling

Läge

: Sjunka

Upphovsrättsskydd

: HDCP2.2

Touch-kontroll

: UIBC

■ Wi-Fi-avschnitt

IEEE-standard

: 802.11 a/b/g/n/ac

Frekvensområde

: Dubbelband (2,4 GHz / 5 GHz)

Kanaler

: Auto(1-11ch) / Auto(149 153 157 161ch)

Överföringshastigheter (MAX)

: 11a: 54 Mbps / 11 b: 11 Mbps / 11g: 54 Mbps /
11n: 300 Mbps / 11 ac: 867 Mbit/s

Uteffekt (E.I.R.P.) (max.)

- 2,4 GHz/SISO
: 11b: 8 dBm / 11g: 3 dBm /
11n (20 MHz): 3 dBm
- 5 GHz/SISO
: 11a: 3 dBm /
11n (20 MHz)/11ac (20 MHz): 3 dBm /
11n (40 MHz)/11ac (40 MHz): 3 dBm /
11ac (80 MHz): 3 dBm
- 5 GHz/MIMO
: 11n (20 MHz)/11ac (20 MHz): 4 dBm /
11n (40 MHz)/11ac (40 MHz): 5 dBm /
11ac (80 MHz): 4 dBm

■ Bluetooth

Teknologi

: Bluetooth Ver.5.2

Frekvens

: 2,402–2,480 GHz

RF-utgångseffekt (E.I.R.P.) (max.)

: -11 dBm, effektklass 2

Appendix

Maximal kommunikationsräckvidd

: Fri sikt cirka. 10m (32,8 ft)

Ljudcodec

: LDAC, SBC, AAC

Profil (stöder Multi Profile)

- HFP (V1.7) (Hands Free Profile)
- SPP (Serial Port Profile)
- A2DP (Advanced Audio Distribution Profile)
- AVRCP (V1.6) (Audio/Video Remote Control Profile)
- PBAP (Phonebook Access Profile)

■ HDMI-avschnitt

HDMI

: Typ D

Ingångsupplösning

- VGA (640x480p @59,94 Hz/60 Hz)
- 480p (720x480p @59,94 Hz/60 Hz)
- 720p (1 280x720p @59,94 Hz/60 Hz)

Ingångsljudtyp

: 32 k/44,1 k/48 k/88,2 k/96 k/176,2 k/192 k Hz
16 bit/20 bit/24 bit Linjär PCM

■ DSP

Grafisk equalizer

- Band: 13 band
- Frekvens (BAND1–13)
: 62,5/100/160/250/400/630/1k/1,6k/2,5k/4k/
6,3k/10k/16k Hz

Gain

: -9/-8/-7/-6/-5/-4/-3/-2/-1/0/1/2/3/4/5/6/7/8/9
dB

2-vägs X'Over

- Högpasfilter
 - Frekvens: Genom,
30/40/50/60/70/80/90/100/120/150/180/2
20/250 Hz
 - Branthet: -6/-12/-18/-24 dB/okt.
- Lågpasfilter
 - Frekvens:
30/40/50/60/70/80/90/100/120/150/180/2
20/250 Hz genom
 - Branthet: -6/-12/-18/-24 dB/okt.

3-vägs X'Over

- Högpasfilter
 - Frekvens: 250/300/1 k/1,6 k/2,5 k/4 k/5 k/
6,3 k/8 k/ 10 k/12,5 kHz

- Branthet: -12/-18/-24 dB/okt.
- Bandpassfilter
 - Frekvens:
Genom,
50/60/70/80/90/100/120/150/180/220/250
/300 Hz
 - 250/300/1k/1,6k/2,5k/4k/5k/6,3k/8k Hz,
Genom
 - Branthet: -12/-18/-24 dB/okt.
- Lågpasfilter
 - Frekvens:
30/40/50/60/70/80/90/100/120/150 Hz
genom
 - Branthet: -12/-18/-24 dB/okt.

Position

- Främre/bakre/subwoofer fördröjning
: 0 – 6,1 m (steg om 0,01 m)
- Gain
: -8 – 0 dB

Subwoofernivå

: -50 – +10 dB

■ Avsnittet Digital Radio

Frekvensområde

BAND III: : 174,928–239,200 (MHz)

Känslighet

: -100 dBm

S/N-förhållande (dB)

: 90 dB

■ Digital Antenna Connector -avschnitt

Kopplings typ

: SMB

Utgångsspänning (9 – 10,5V)

: 9,8 V likström

Maximal ström

: < 100 mA

■ FM-mottagare

Frekvensområde (steg)

: 87,5 MHz - 108,0 MHz (50 kHz)

Användbar känslighet (S/N: 30 dB)

: 7,3 dBf (0,7 μ V/75 Ω)

Frekvensåtergivning

: 30 Hz–15 kHz

S/N-förhållande (dB)

: 70 dB (MONO)

Selektivitet (\pm 400 kHz)

: 80 dB

Stereoseparation

: 45 dB (1 kHz)

■ AM-mottagare**Frekvensområde (steg)**

- LW: 153–279 kHz (9 kHz)
- MW: 531–1 611 kHz (9 kHz)

Användbar känslighet

- MW: 31 μ V
- LW: 50 μ V

■ Video**Externa videoingångens färgsystem**

: NTSC, PAL

Nivå för extern videoingång (RCA-jack): 1 V_{p-p}/75 k Ω **Videoingångsnivå (RCA-jack)**: 1 V_{p-p}/75 Ω **Videoutgångsnivå (RCA-jack)**: 1 V_{p-p}/75 Ω **■ Ljudenhet****Maximal effekt (fram & bak)**: 50 W \times 4**Typisk strömutmatning (fram & bak)**: 29 W \times 4 (4 Ω , 1 kHz, 10% THD)**Utgångsfrekvensband**

: 20 – 88 000 Hz

Preout-nivå (V): 5 V/10 k Ω **Preout-impedans**: \leq 300 Ω **Högtalarimpedans**: 4–8 Ω **Maximal ingångsnivå för extern ljudingång (RCA-jack)**: 2 V/22 k Ω **■ Digital ljudutgång****Kopplingstyp**

: OPTICAL

Utfrekvens

: 48 kHz/96 kHz, 24 bitar, Linjär PCM

■ Allmänt**Driftspänning**

: 12 V DC-bilbatteri

Mått (W \times H \times D)

- Chassi
: 178 \times 50 \times 158 mm
- Bildskärm
: 262 \times 181 \times 52 mm

Vikt

: 2,5 kg

- Chassi
: 1,3 kg
- Bildskärm
: 1,1 kg

OBS!

- De effektiva pixlarna för bildskärmen med flytande kristaller (LCD) är minst 99,99 %, men det kan hända att 0,01 % av pixlarna inte tänds eller tänds felaktigt.

Specifikationerna kan ändras utan föregående meddelande.

Om enheten

Varumärken och licenser

- Ordmärket och logotyperna för Bluetooth® är registrerade varumärken tillhöriga Bluetooth SIG, Inc. och varje användning av dessa märken av JVCKENWOOD Corporation sker via licens. Andra varumärken och varumärkesnamn tillhör sina respektive ägare.
- LDAC and LDAC logo are trademarks of Sony Corporation.
- Hi-Res Audio logo and Hi-Res Audio Wireless logo are used under license from Japan Audio Society.



- Windows Media is a registered trademark or trademark of Microsoft Corporation in the United States and/or other countries. This product is protected by certain intellectual property rights of Microsoft. Use or distribution of such technology outside of this product is prohibited without a license from Microsoft.
- This software is based in part on the work of the independent JPEG Group.
- Use of the Made for Apple badge means that an accessory has been designed to connect specifically to the Apple product(s) identified in the badge, and has been certified by the developer to meet Apple performance standards. Apple is not responsible for the operation of this device or its compliance with safety and regulatory standards. Please note that the use of this accessory with an Apple product may affect wireless performance.
- Apple, Apple CarPlay, Apple Music, iPhone, Lightning, and Siri are trademarks of Apple Inc., registered in the U.S. and other countries and regions.

- Use of the Apple CarPlay logo means that a vehicle user interface meets Apple performance standards. Apple is not responsible for the operation of this vehicle or its compliance with safety and regulatory standards. Please note that the use of this product with iPhone, iPod, or iPad may affect wireless performance.
- App Store is a service mark of Apple Inc., registered in the U.S. and other countries.
- IOS is a trademark or registered trademark of Cisco in the U.S. and other countries and is used under license.
- Google, Android, Android Auto, Google Play and other marks are trademarks of Google LLC. Wireless use of Android Auto requires a compatible Android 11.0+ phone and compatible active data plan. Check g.co/androidauto/requirements for compatibility.
- Wi-Fi® is a registered trademark of Wi-Fi Alliance®.
- The Wi-Fi CERTIFIED™ Logo is a certification mark of Wi-Fi Alliance®.
- USB Type-C® and USB-C® are registered trademarks of USB Implementers Forum.
- The terms HDMI and HDMI High-Definition Multimedia Interface, and the HDMI Logo are trademarks or registered trademarks of HDMI Licensing Administrator, Inc. in the United States and other countries.
- This product includes FontAvenue® fonts licenced by NEC Corporation. FontAvenue is a registered trademark of NEC Corporation.

FontAvenue

- This product includes "Ubiquitous QuickBoot™" technology developed by Ubiquitous AI Corporation. Ubiquitous QuickBoot™ is a trademark of Ubiquitous AI Corporation. Copyright© 2025 Ubiquitous AI Corporation All rights reserved.



- THIS PRODUCT IS LICENSED UNDER THE AVC PATENT PORTFOLIO LICENSE FOR THE PERSONAL USE OF A CONSUMER OR OTHER USES IN WHICH IT DOES NOT RECEIVE REMUNERATION TO (i) ENCODE VIDEO IN COMPLIANCE WITH THE AVC STANDARD ("AVC VIDEO") AND/OR (ii) DECODE AVC VIDEO THAT WAS ENCODED BY A CONSUMER ENGAGED IN A PERSONAL ACTIVITY AND/OR WAS OBTAINED FROM A VIDEO PROVIDER LICENSED TO PROVIDE AVC VIDEO. NO LICENSE IS GRANTED OR SHALL BE IMPLIED FOR ANY OTHER USE. ADDITIONAL INFORMATION MAY BE OBTAINED FROM MPEG LA, L.L.C. SEE [HTTP://WWW.MPEGLA.COM](http://WWW.MPEGLA.COM)
 - THIS PRODUCT IS LICENSED UNDER THE VC-1 PATENT PORTFOLIO LICENSE FOR THE PERSONAL AND NON-COMMERCIAL USE OF A CONSUMER TO (i) ENCODE VIDEO IN COMPLIANCE WITH THE VC-1 STANDARD ("VC-1 VIDEO") AND/OR (ii) DECODE VC-1 VIDEO THAT WAS ENCODED BY A CONSUMER ENGAGED IN A PERSONAL AND NON-COMMERCIAL ACTIVITY AND/OR WAS OBTAINED FROM A VIDEO PROVIDER LICENSED TO PROVIDE VC-1 VIDEO. NO LICENSE IS GRANTED OR SHALL BE IMPLIED FOR ANY OTHER USE. ADDITIONAL INFORMATION MAY BE OBTAINED FROM MPEG LA, L.L.C. SEE [HTTP://WWW.MPEGLA.COM](http://WWW.MPEGLA.COM)
 - libFLAC
Copyright (C) 2000-2009 Josh Coalson
Copyright (C) 2011-2013 Xiph.Org Foundation
Redistribution and use in source and binary forms, with or without modification, are permitted provided that the following conditions are met:
 - Redistributions of source code must retain the above copyright notice, this list of conditions and the following disclaimer.
 - Redistributions in binary form must reproduce the above copyright notice, this list of conditions and the following disclaimer in the documentation and/or other materials provided with the distribution.
 - Neither the name of the Xiph.org Foundation nor the names of its contributors may be used to endorse or promote products derived from this software without specific prior written permission.
- THIS SOFTWARE IS PROVIDED BY THE COPYRIGHT HOLDERS AND CONTRIBUTORS "AS IS" AND ANY EXPRESS OR IMPLIED WARRANTIES, INCLUDING, BUT NOT LIMITED TO, THE IMPLIED WARRANTIES OF MERCHANTABILITY AND FITNESS FOR A PARTICULAR PURPOSE ARE DISCLAIMED. IN NO EVENT SHALL THE FOUNDATION OR CONTRIBUTORS BE LIABLE FOR ANY DIRECT, INDIRECT, INCIDENTAL, SPECIAL, EXEMPLARY, OR CONSEQUENTIAL DAMAGES (INCLUDING, BUT NOT LIMITED TO, PROCUREMENT OF SUBSTITUTE GOODS OR SERVICES; LOSS OF USE, DATA, OR PROFITS; OR BUSINESS INTERRUPTION) HOWEVER CAUSED AND ON ANY THEORY OF LIABILITY, WHETHER IN CONTRACT, STRICT LIABILITY, OR TORT (INCLUDING NEGLIGENCE OR OTHERWISE) ARISING IN ANY WAY OUT OF THE USE OF THIS SOFTWARE, EVEN IF ADVISED OF THE POSSIBILITY OF SUCH DAMAGE.
- libvorbis
Copyright (c) 2002-2008 Xiph.org Foundation
Redistribution and use in source and binary forms, with or without modification, are permitted provided that the following conditions are met:
 - Redistributions of source code must retain the above copyright notice, this list of conditions and the following disclaimer.
 - Redistributions in binary form must reproduce the above copyright notice, this list of conditions and the following disclaimer in the documentation and/or other materials provided with the distribution.
 - Neither the name of the Xiph.org Foundation nor the names of its contributors may be used to endorse or promote products derived from this software without specific prior written permission.

Appendix

THIS SOFTWARE IS PROVIDED BY THE COPYRIGHT HOLDERS AND CONTRIBUTORS "AS IS" AND ANY EXPRESS OR IMPLIED WARRANTIES, INCLUDING, BUT NOT LIMITED TO, THE IMPLIED WARRANTIES OF MERCHANTABILITY AND FITNESS FOR A PARTICULAR PURPOSE ARE DISCLAIMED. IN NO EVENT SHALL THE FOUNDATION OR CONTRIBUTORS BE LIABLE FOR ANY DIRECT, INDIRECT, INCIDENTAL, SPECIAL, EXEMPLARY, OR CONSEQUENTIAL DAMAGES (INCLUDING, BUT NOT LIMITED TO, PROCUREMENT OF SUBSTITUTE GOODS OR SERVICES; LOSS OF USE, DATA, OR PROFITS; OR BUSINESS INTERRUPTION) HOWEVER CAUSED AND ON ANY THEORY OF LIABILITY, WHETHER IN CONTRACT, STRICT LIABILITY, OR TORT (INCLUDING NEGLIGENCE OR OTHERWISE) ARISING IN ANY WAY OUT OF THE USE OF THIS SOFTWARE, EVEN IF ADVISED OF THE POSSIBILITY OF SUCH DAMAGE.

- libogg

Copyright (c) 2002, Xiph.org Foundation
Redistribution and use in source and binary forms, with or without modification, are permitted provided that the following conditions are met:

- Redistributions of source code must retain the above copyright notice, this list of conditions and the following disclaimer.
- Redistributions in binary form must reproduce the above copyright notice, this list of conditions and the following disclaimer in the documentation and/or other materials provided with the distribution.
- Neither the name of the Xiph.org Foundation nor the names of its contributors may be used to endorse or promote products derived from this software without specific prior written permission.

THIS SOFTWARE IS PROVIDED BY THE COPYRIGHT HOLDERS AND CONTRIBUTORS "AS IS" AND ANY EXPRESS OR IMPLIED WARRANTIES, INCLUDING, BUT NOT LIMITED TO, THE IMPLIED WARRANTIES OF MERCHANTABILITY AND FITNESS FOR A PARTICULAR PURPOSE ARE DISCLAIMED. IN NO EVENT SHALL THE FOUNDATION OR CONTRIBUTORS BE LIABLE FOR ANY DIRECT, INDIRECT, INCIDENTAL, SPECIAL,

EXEMPLARY, OR CONSEQUENTIAL DAMAGES (INCLUDING, BUT NOT LIMITED TO, PROCUREMENT OF SUBSTITUTE GOODS OR SERVICES; LOSS OF USE, DATA, OR PROFITS; OR BUSINESS INTERRUPTION) HOWEVER CAUSED AND ON ANY THEORY OF LIABILITY, WHETHER IN CONTRACT, STRICT LIABILITY, OR TORT (INCLUDING NEGLIGENCE OR OTHERWISE) ARISING IN ANY WAY OUT OF THE USE OF THIS SOFTWARE, EVEN IF ADVISED OF THE POSSIBILITY OF SUCH DAMAGE.

Säkerhetsinformation

- Information gällande kassering av gammal elektrisk och elektronisk utrustning samt batterier (gäller EU-länder med separata system för avfallshantering)

Produkter och batterier märkta med denna symbol (överkryssad soptunna med hjul) får inte kastas med vanliga hushållssopor. Gammal elektrisk eller elektronisk utrustning och batterier ska återvinnas på en plats som har befogenhet att ta hand om dessa produkter och dess avfall.

Kontakta din lokala myndighet för information om närliggande återvinningsstationer. Genom korrekt återvinning och avfallshantering kan naturtillgångar bevaras och skadliga effekter på hälsa och miljö förhindras.



Försäkran om överensstämmelse enligt RE-direktiv 2014/53/EU

Försäkran om överensstämmelse enligt RoHS-direktiv 2011/65/EC

Tillverkare:

JVCKENWOOD Corporation
3-12, Moriyacho, Kanagawa-ku, Yokohama-shi,
Kanagawa 221-0022, JAPAN

EU-representant:

JVCKENWOOD Europe B.V.
Remdentsweg 20 B-9, 3641 SL Mijdrecht,
NEDERLÄNDERNA

English

Hereby, JVCKENWOOD declares that the radio equipment DMX9724XDS is in compliance with Directive 2014/53/EU. The full text of the EU declaration of conformity is available at the following internet address:

Français

Par la présente, JVCKENWOOD déclare que l'équipement radio DMX9724XDS est conforme à la directive 2014/53/UE. L'intégralité de la déclaration de conformité UE est disponible à l'adresse Internet suivante :

Deutsch

Hiermit erklärt JVCKENWOOD, dass das Funkgerät DMX9724XDS der Richtlinie 2014/53/EU entspricht. Der volle Text der EU-Konformitätserklärung steht unter der folgenden Internetadresse zur Verfügung:

Nederlands

Hierbij verklaart JVCKENWOOD dat de radioapparatuur DMX9724XDS in overeenstemming is met Richtlijn 2014/53/EU. De volledige tekst van de EU-verklaring van overeenstemming is te vinden op het volgende internetadres:

Appendix

Italiano

Con la presente, JVCKENWOOD dichiara che l'apparecchio radio DMX9724XDS è conforme alla Direttiva 2014/53/UE. Il testo integrale della dichiarazione di conformità UE è disponibile al seguente indirizzo internet:

Español

Por la presente, JVCKENWOOD declara que el equipo de radio DMX9724XDS cumple la Directiva 2014/53/UE. El texto completo de la declaración de conformidad con la UE está disponible en la siguiente dirección de internet:

Português

Deste modo, a JVCKENWOOD declara que o equipamento de rádio DMX9724XDS está em conformidade com a Diretiva 2014/53/UE. O texto integral da declaração de conformidade da UE está disponível no seguinte endereço de internet:

Polska

Niniejszym, JVCKENWOOD deklaruje, że sprzęt radiowy DMX9724XDS jest zgodny z dyrektywą 2014/53/UE. Pełny tekst deklaracji zgodności EU jest dostępny pod adresem:

Český

Společnost JVCKENWOOD tímto prohlašuje, že rádiové zařízení DMX9724XDS splňuje podmínky směrnice 2014/53/EU. Plný text EU prohlášení o shodě je dostupný na následující internetové adrese:

Magyar

JVCKENWOOD ezennel kijelenti, hogy a DMX9724XDS rádióberendezés megfelel a 2014/53/EU irányelvnek. Az EU konformitási nyilatkozat teljes szövege az alábbi weboldalon érhető el:

Hrvatski

JVCKENWOOD ovim izjavljuje da je radio oprema DMX9724XDS u skladu s Direktivom 2014/53/EU. Cjeloviti tekst deklaracije Europske unije o usklađenosti dostupan je na sljedećoj internet adresi:

Svenska

Härmed försäkras JVCKENWOOD att radioutrustningen DMX9724XDS är i enlighet med direktiv 2014/53 / EU. Den fullständiga texten av EU-försäkran om överensstämmelse finns på följande Internetadress :

Suomi

JVCKENWOOD julistaa täten, että radiolaitte DMX9724XDS on direktiivin 2014/53/EU mukainen. EU-vaatimustenmukaisuusvakuutus löytyy kokonaisuudessaan seuraavasta internet-osoitteesta:

Slovensko

S tem JVCKENWOOD izjavlja, da je radijska oprema DMX9724XDS v skladu z Direktivo 2014/53/EU. Celotno besedilo direktive EU o skladnosti je dostopno na tem spletnem naslovu:

Slovensky

Spoločnosť JVCKENWOOD týmto vyhlasuje, že rádiové zariadenie DMX9724XDS vyhovuje smernici 2014/53/EÚ. Celý text EÚ vyhlásenia o zhode nájdete na nasledovnej internetovej adrese:

Dansk

Herved erklærer JVCKENWOOD, at radioudstyret DMX9724XDS er i overensstemmelse med Direktiv 2014/53/EU. EU-overensstemmelseserklæringens fulde ordlyd er tilgængelig på følgende internetadresse:

Norsk

JVCKENWOOD erklærer herved at radioustyret DMX9724XDS er i samsvar med Direktiv 2014/53/EU. Den fullstendige teksten til EU-konformitetserklæringen er tilgjengelig på følgende internettadresse:

Ελληνικά

Με το παρόν, η JVCKENWOOD δηλώνει ότι ο ραδιοεξοπλισμός DMX9724XDS συμμορφώνεται με την Οδηγία 2014/53/ΕΕ. Το πλήρες κείμενο της δήλωσης συμμόρφωσης της ΕΕ είναι διαθέσιμο στην ακόλουθη διεύθυνση στο διαδίκτυο:

Eesti

Käesolevaga JVCKENWOOD kinnitab, et DMX9724XDS raadiovarustus on vastavuses direktiiviga 2014/53/EL. Eli vastavusdeklaratsiooni terviktekst on kättesaadav järgmisel internetiaadressil:

Latviešu

JVCケンウッド ar šo deklarē, ka radio aparatūra DMX9724XDS atbilst direktīvas 2014/53/ES prasībām. Pilns ES atbilstības deklarācijas teksts ir pieejams šādā tīmekļa adresē:

Lietuviškai

Šiuo JVCケンウッド pažymi, kad radijo įranga DMX9724XDS atitinka 2014/53/EB direktyvos reikalavimus. Visą EB direktyvos atitikties deklaracijos tekstą galite rasti šiuo internetiniu adresu:

Malti

B'dan, JVCケンウッド jiddikjara li t-tagħmir tar-radju DMX9724XDS huwa konformi mad-Direttiva 2014/53/UE. It-test kollu tad-dikjarazzjoni ta' konformità huwa disponibbli fl-indirizz intranet li ġej:

Українська

Таким чином, компанія JVCケンWOOD заявляє, що радіобладнання DMX9724XDS відповідає Директиві 2014/53/EU. Повний текст декларації про відповідність ЄС можна знайти в Інтернеті за такою адресою:

Türkçe

Burada, JVCケンWOOD DMX9724XDS radyo ekipmanının 2014/53/AB Direktifine uygun olduğunu bildirir. AB uyumluluk deklarasyonunun tam metni aşağıdaki internet adresinde mevcuttur.

Limba română

Prin prezenta, JVCケンWOOD declară că echipamentul radio DMX9724XDS este în conformitate cu Directiva 2014/53/UE. Textul integral al declarației de conformitate UE este disponibil la următoarea adresă de internet:

Български език

С настоящото JVCケンWOOD декларира, че радиооборудването на DMX9724XDS е в съответствие с Директива 2014/53/ЕС. Пълният текст на ЕС декларацията за съответствие е достъпен на следния интернет адрес:

URL : <https://www.kenwood.com/euukdoc/>

KENWOOD