

DMX9724XDS

MONITOR Z ODBIORNIKIEM PODRĘCZNIK OBSŁUGI

JVCKENWOOD Corporation

- Najnowsze informacje (ostatni Podręcznik Obsługi, aktualizacje systemu, nowe funkcje itd.) są dostępne na [<https://www.kenwood.com/cs/ce/>](https://www.kenwood.com/cs/ce/).
- Podręcznik obsługi może podlegać zmianom ze względu na modyfikacje danych technicznych itp. Należy sprawdzić, czy pobrana została najnowsza wersja Podręcznika obsługi. [<https://www.kenwood.com/cs/ce/im_edition/im409/>](https://www.kenwood.com/cs/ce/im_edition/im409/)



Hi-Res Audio logo and Hi-Res Audio Wireless logo are used under license from Japan Audio Society.



SOFTWARE LICENSE AGREEMENT

Important Notice on Software

■ Software License on This Product

The software embedded in this product comprises a number of independent software components, each of which is copyrighted by JVCKENWOOD Corporation or by a third party. This product uses software components that are based on an End-User License Agreement (hereinafter called "EULA") stipulated by JVCKENWOOD Corporation and by third parties. The EULA dictates the availability of the source codes of free-software components as a prerequisite to distributing them in executable form under the terms of the GNU General Public License or the Lesser General Public License (hereinafter called "GPL/LGPL"). To get information about the software components that are subject to the terms of the GPL/LGPL, please visit the following Website:

Website URL <https://www2.jvckenwood.com/gpl/>

Queries concerning the contents of the source code or the like will not be accepted.

Please note that software components based on a EULA that is not subject to the terms of the GPL/LGPL or those that have been developed or created by JVCKENWOOD Corporation will be excluded from the scope of source code disclosure.

Because licenses to use software components distributed under the GPL/LGPL are offered to the customers for free of charge, no warranty is granted to the customers, whether explicitly or implicitly, to the extent of the applicable laws. Unless otherwise stipulated by the applicable laws or agreed upon in writing, the copyright holders or those who are entitled to modify and redistribute the software components are not held responsible for any and all damages resulting from their use or from inability to use them. For more information about the terms of use of the software components, required items of compliance and so on, please refer to the GPL/LGPL.

Customers wishing themselves to use a software component that is subject to the GPL/LGPL embedded in this product are encouraged to read the terms of the corresponding license before use. Because each individual license is prescribed by a third party other than JVCKENWOOD Corporation, the original (English) of the license is presented.

EULA

■ Software License Agreement

JVCKENWOOD Corporation (hereinafter called "Licensor") holds either the copyright to the embedded software or the right to sublicense it. This agreement establishes the conditions under which the customer uses this "Licensed Software."

The customer shall agree to the terms of this license agreement before proceeding to use Licensed Software.

This agreement is deemed to have taken effect when the customer (hereinafter called "User") has used a product implementation of Licensed Software.

The Licensed Software may contain software Licensor has been licensed to use by third parties directly or indirectly. Some third parties may have terms of use prescribed for their customers, apart from this Software License Agreement. This agreement does not apply to such software. Be sure to consult "Important Notice on Software" as presented separately.

Article 1 (General)

Licensor grants to User a non-exclusive, non-assignable right of use Licensed Software within the country where the User purchases the Product (hereinafter the "Country") (except for the exception provided for in Paragraph 1, Article 3).

Article 2 (Right of Use)

1. The rise of use granted under this agreement is the right to use Licensed Software in this product.
2. User may not duplicate, copy, modify, add to, translate or otherwise alter, or loan licensed Software and the associated literature in whole or in part.
3. Use of Licensed Software is limited to a private extent, and Licensed Software may not be distributed, licensed or sublicensed for any purposes whatsoever, including commercial use.
4. User shall use Licensed Software as per the instruction manual or instructions given in the help file and may not use or duplicate data in violations of the regulations of the Copyright Law or other governing laws by using Licensed Software in whole or in part.

Article 3 (Terms of License)

1. In assigning this product, User may not retain the original copy of the embedded Licensed Software (including associated literature, updates and upgrades) and any duplicates and associated literature with regard to the license to use Licensed Software. User may transfer Licensed Software only to the condition of binding the assignee to abide by the terms of this Software License Agreement.
2. User may not reverse-engineer, disassemble, decompile or otherwise analyze the source code of Licensed Software.

Article 4 (Rights to Licensed Software)

All rights to Licensed Software and the associated literature, including copyrights, shall reside with Licensor or the original right holder who has granted the Right of Use and right to sublicense to Licensor (hereinafter referred to as "Original Right Holder"), and User does not have any rights other than Right of Use granted hereunder with regard to Licensed Software and the associated literature.

Article 5 (Exemption Granted to Licensor)

1. Licensor and Original Right Holder do not assume any responsibility for damages caused to User or third parties resulting from the exercise by User of the license granted hereunder, unless otherwise provided by any law to the contrary.
2. Licensor does not warrant Licensed Software to be merchantable, compatible and fit for specific purposes.

Article 6 (Responsibility for Third Parties)

If disputes over the infringement of third parties' intellectual property rights, such as copyrights and patent rights, arise out of the use of Licensed Software by User, User shall resolve these disputes at User's own expenses while keep Licensor and Original Right Holder harmless.

SOFTWARE LICENSE AGREEMENT

Article 7 (Secrecy Obligation)

User shall keep confidential Licensed Software provided hereunder, information contained in the associated literature or the like and those provisions of this agreement not yet in public knowledge and may not disclose or leak these to third parties without prior written consent from Licensor.

Article 8 (Cancellation of the Agreement)

Licensor reserves the right to cancel this agreement forthwith and claim compensation from User for the damages caused by such cancellation when User:

- (1) Breaches any of the provisions of this agreement, or
- (2) Has received a petition for seizure, provisional seizure, provisional disposition or any other kind of compulsory execution.

Article 9 (Destruction of Licensed Software)

If this agreement is terminated under the provision of the foregoing paragraph, User shall destroy Licensed Software, along with all associated literature and its duplicates, within two (2) weeks from the date of termination.

Article 10 (Copyright Protection)

1. Copyrights and all other intellectual property rights relating to Licensed Software shall reside with Licensor and Original Right Holder and in no circumstances with User.
2. User shall abide by the laws relating to copyrights and intellectual property rights in using Licensed Software.

Article 11 (Export Control)

1. Licensed Software and the associated literature or the like may not be exported to places outside the Country (including transmission outside the Country over the Internet or the like).
2. User agrees that Licensed Software is subject to export controls imposed by the Country and the United States of America.
3. User agrees to comply with all the international and domestic laws that apply to this software (U.S. Export Administration Regulations and regulations established by the U.S., the Country and their governmental agencies regarding usage by end users and export destinations).

Article 12 (Miscellaneous)

1. Even if this agreement is invalidated in part by law, all other provisions shall remain in effect.
2. Licensor and User shall consult each other in good faith to resolve any matters not provided for in this agreement or questions arising from the interpretation of this agreement.
3. Licensor and User agree that this agreement is governed by the law of Japan and that all disputes involving claims and obligations that may arise out of this agreement will be settled by arbitration at the Tokyo District Court as the court of first instance.

Spis treści

Przed użyciem 7

Środki ostrożności.....	7
Opis korzystania z instrukcji obsługi.....	8

Podstawowe operacje 9

Funkcje przycisków na panelu przednim.....	9
Obsługa ekranu dotykowego.....	10
Włączanie urządzenia.....	10
Regulacja głośności.....	11
Wyłączenie ekranu.....	11
Przełącz urządzenie w tryb oczekiwania.....	12
Ustawienia wstępne.....	12
Wyświetlanie ekranu HOME.....	15
Menu podręczne.....	16
Opis ekranu wybierania źródła.....	16
Opis ekranu sterowania źródłami.....	18
Ekran listy.....	19

Widget 20

Widget.....	20
Panel widżeta jazdy.....	21
Importowanie plików graficznych.....	21

APLIKACJE 22

Obsługa funkcji Wireless Mirroring.....	22
Obsługa funkcji Apple CarPlay.....	23
Obsługa Android Auto™.....	25

USB 28

Podłączanie urządzenia USB.....	28
Podstawowa obsługa USB.....	29
Operacja wyszukiwania.....	30

iPhone 32

Przygotowanie.....	32
Podstawowa obsługa iPhone'a.....	33
Operacja wyszukiwania.....	34

Radio 36

Podstawowa obsługa radia.....	36
Obsługa pamięci.....	37
Operacja wybierania.....	38
Informacja o ruchu drogowym.....	39
KONFIGURACJA radia.....	39

Radio cyfrowe 40

Podstawowa obsługa radia cyfrowego.....	40
Zapisywanie usług w pamięci Preset.....	41
Operacja wybierania.....	42
Informacja o ruchu drogowym.....	43
KONFIGURACJA radia cyfrowego.....	43

Sterowanie Bluetooth 45

Informacje dotyczące urządzeń Bluetooth®.....	45
Zarejestruj urządzenie Bluetooth.....	46
Konfiguracja Bluetooth.....	49
Odtwarzanie z urządzenia audio Bluetooth.....	50
Korzystanie z zestawu głośnomówiącego.....	52
Programowanie urządzenia głośnomówiącego.....	57

Inne Komponenty Zewnętrzne 59

Widok z kamery.....	59
Korzystanie z kamery deski rozdzielczej.....	62
Zewnętrzne odtwarzacze audio/wideo (AV-IN).....	62
Źródło HDMI.....	63

Status pojazdu 64

Pochylenie i przechylenie.....	64
--------------------------------	----

Konfiguracja 65

Konfiguracja ekranu monitora.....	65
Konfiguracja połączenia i AV.....	66
Konfiguracja wyświetlacza i przycisków.....	69
Konfiguracja interfejsu użytkownika.....	71

Konfiguracja systemu	72
----------------------------	----

Sterowanie dźwiękiem 74

Konfiguracja dźwięku	74
Konfiguracja głośników/zwrotnicy	75
Sterowanie korektorem dźwięku	77
Listening Position/ DTA (Pozycja odsłuchu/ DTA).....	78
Fader / Balans	80
Volume Offset (Dopasowanie głośności)	80
Sound Effect	81
Korektor parametryczny	82
Pamięć konfiguracji audio	85

Pilot zdalnego sterowania (opcjonalny) 86

Wkładanie baterii	86
Funkcje przycisków pilota zdalnego sterowania	87

Połączenie/Instalacja 90

Przed instalacją	90
Instalacja akcesoriów	92
Instalowanie modelu z dużym ekranem.....	94
Podłączanie urządzenia	98

Rozwiązywanie problemów 103

Problemy i rozwiązania	103
Komunikaty o błędach	104

Dodatek 105

Media i pliki, które można odtwarzać	105
Dane techniczne	107
Informacje o urządzeniu	110

Przed użyciem

WAŻNE

Przed użyciem tego produktu prosimy o uważne zapoznanie się z niniejszą instrukcją, aby zapewnić prawidłowe użytkowanie. Szczególnie ważne jest przeczytanie i przestrzeganie OSTRZEŻEŃ i UWAG zawartych w niniejszej instrukcji. Instrukcję należy przechowywać w bezpiecznym i łatwo dostępnym miejscu, aby móc z niej skorzystać w przyszłości.

Środki ostrożności

▲ OSTRZEŻENIE

■ Aby zapobiec zranieniom czy zagrożeniu pożarem, należy stosować następujące środki ostrożności:

- Aby nie dopuścić do zwarcia, nigdy nie wkładaj ani nie pozostawiaj w środku urządzenia żadnych przedmiotów metalowych (np. monet czy narzędzi metalowych).
- Nie patrz na ekran urządzenia przez dłuższy czas podczas prowadzenia pojazdu.
- W przypadku napotkania trudności podczas instalacji, zasięgnij porady u sprzedawcy produktów KENWOOD.

■ Środki ostrożności związane z eksploatacją urządzenia

- W przypadku zakupu wyposażenia dodatkowego, skorzystaj z pomocy sprzedawcy produktów KENWOOD, aby dowiedzieć się, czy będzie ono współpracować z posiadanym modelem i w Twoim regionie.
- Możesz wybrać język, w którym wyświetlane będą menu, znaczniki plików dźwiękowych itp. Patrz **Konfiguracja systemu (str.72)**.
- Funkcja Radio Data System nie jest dostępna na obszarach, gdzie usługa nie jest obsługiwana przez żadną stację nadawczą.

■ Ochrona monitora

- Aby nie uszkodzić monitora, nie dotykaj go długopisem lub podobnym przedmiotem z ostrym końcem.

■ Czyszczenie urządzenia

- Jeśli panel czołowy jest brudny, należy go wytrzeć suchą miękką ściereczką, na przykład z włókien silikonowych. Jeśli panel czołowy jest bardzo zabrudzony, wytrzyj zabrudzenie ściereczką nawilżoną w delikatnym środku czyszczącym, a następnie wytrzyj go ponownie suchą i miękką ściereczką.

UWAGI

- Bezpośrednie spryskiwanie urządzenia środkiem czyszczącym może uszkodzić części mechaniczne. Wycieranie panelu czołowego szorstką ściereczką albo stosowanie płynu lotnego, takiego jak rozcieńczalnik czy alkohol, może uszkodzić powierzchnię lub zetrzeć napisy.

■ Uzyskiwanie sygnału GPS

Po pierwszym włączeniu urządzenia należy zaczekać, aż system uzyska sygnały po raz pierwszy. Procedura ta może zająć nawet kilka minut. Należy upewnić się, że pojazd znajduje się na dworze, na otwartej przestrzeni, z dala od wysokich budynków i drzew, aby uzyskanie sygnałów odbyło się jak najszybciej. Po uzyskaniu przez system sygnałów satelitów po raz pierwszy, za każdym następnym razem procedura ta będzie przebiegać szybciej.

■ Uwaga dla użytkowników smartfonów

Jednoczesne uruchamianie wielu aplikacji na smartfonie, podczas gdy udostępnianie ekranu powoduje duże obciążanie mikroprocesora telefonu, potencjalnie wpływa na komunikację i wydajność.

Aby uzyskać najlepsze wyniki podczas parowania z odbiornikiem KENWOOD, zamknij wszystkie nieużywane aplikacje.

Opis korzystania z instrukcji obsługi

- Ekran i panele przedstawione w niniejszej instrukcji obsługi służą do lepszego wyjaśnienia funkcji urządzenia. Mogą różnić się od ekranów i paneli użytych w urządzeniu lub sposób ich wyświetlania może być inny od aktualnie używanych.
- Język używany na wyświetlaczu: Wyjaśnienie zasad obsługi urządzenia zostało przedstawione w języku angielskim. Istnieje możliwość wyboru języka ekranu w menu [SETUP]. Patrz **Konfiguracja systemu (str.72)**.
- []: Oznacza nazwy przycisków dotykowych.





Ten symbol na produkcie oznacza, że w niniejszym podręczniku znajdują się ważne instrukcje dotyczące obsługi i konserwacji. Należy uważnie przeczytać niniejszy podręcznik obsługi.

Podstawowe operacje

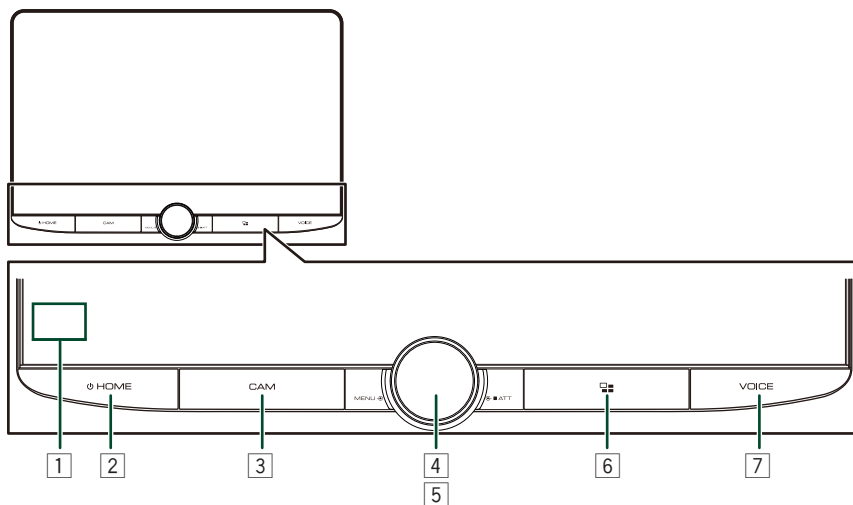
Funkcje przycisków na panelu przednim



Numer	Nazwa	Działanie
1	Czujnik zdalnego sterowania	<ul style="list-style-type: none"> Odbiera sygnał pilota zdalnego sterowania.
2	 HOME	<ul style="list-style-type: none"> Wyświetla ekran HOME. (str.15) Jeśli zasilanie jest wyłączone, włącz je. Wciśnięcie i przytrzymanie przez 1 sekundę powoduje wyłączenie zasilania.
3	CAM	<ul style="list-style-type: none"> Włącza/wyłącza wyświetlanie widoku kamery. (str.59) Kamera, z której widok jest wyświetlony jako pierwszy, zostaje zmieniona w zależności od Konfiguracji ustawień przydziału kamer (str.60) i pozycji dźwigni zmiany biegów w kulisie. Kamera, której widok był ostatnio wyświetlany, zostaje zachowana, a ten sam widok kamery zostanie wyświetlony następnym razem. Jeśli przypisane ustawienie zostanie zmienione, wyświetlony zostanie widok z tylnej kamery.
4	MENU/ATT	<ul style="list-style-type: none"> Wyświetla ekran wyskakującego menu. Naciśnięcie i przytrzymanie przez 1 sekundę powoduje włączenie/wyłączenie tłumienia głośności.
5	Pokrętło głośności	<ul style="list-style-type: none"> Regulacja głośności. (str.11)
6		<ul style="list-style-type: none"> Wyświetla ekran aplikacji (Apple CarPlay, Android Auto lub Wireless Mirroring). Gdy pojawi się ekran aplikacji, przełącza się na ekran sterowania bieżącym źródłem.
7	VOICE	<ul style="list-style-type: none"> Włącza i wyłącza funkcję rozpoznawania głosu. (str.24) (str.26) (str.54) Jeżeli nie jest podłączony Apple CarPlay, Android Auto ani zestaw głośnomówiący Bluetooth, naciśnięcie i przytrzymanie przycisku powoduje wyświetlenie okna dialogowego oczekiwania na parowanie Bluetooth. (str.46)

Obsługa ekranu dotykowego

Do korzystania z panelu służą funkcje dotknięcia, dotknięcia i przytrzymania, a także przewrócenia i przewinięcia strony, które umożliwiają wybieranie elementów, wyświetlanie ekranu menu ustawień lub zmienianie stron.

● Dotknięcie

Delikatnie dotknij ekranu, żeby wybrać element.

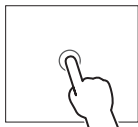

● Dotknięcie i przytrzymanie

Dotknij ekranu i trzymaj palec nieruchomo, dopóki widok się nie zmieni lub nie pojawi się komunikat.

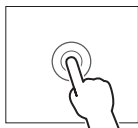

● Przewrócenie strony

Szybko przeciągnij palcem od lewej do prawej, żeby zmienić stronę. Możesz przewijać ekran listy, przesuując go w górę/w dół ekranu.



● Przewinięcie strony

Przeciągnij palcem od góry do dołu, żeby przewinąć ekran.

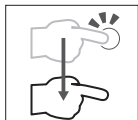

Włączanie urządzenia

UWAGI

- Jeśli urządzenie jest włączane po raz pierwszy po zainstalowaniu, konieczne będzie przeprowadzenie wstępnej KONFIGURACJI (str.12).

1 Naciśnij przycisk HOME.



Urządzenie zostanie włączone.

● Wyłączanie urządzenia:

1 Naciśnij i przytrzymaj przycisk HOME.

Urządzenie zostanie wyłączone.

Regulacja głośności

Można wyregulować głośność (od 0 do 40).
Obróć pokrętło w prawo, aby zwiększyć, lub w lewo, aby ją zmniejszyć.

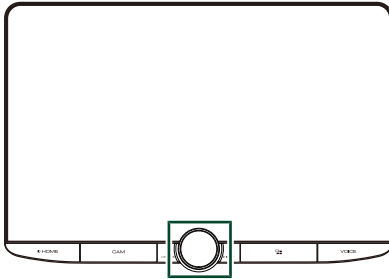

Wyłączenie ekranu.



- 1 Naciśnij przycisk [MENU/ATT].**
Zostanie wyświetlone menu podręczne.
- 2 Dotknij [Display OFF] w wyskakującym oknie menu.**



UWAGI

- Dotknij wyświetlacza, aby włączyć ekran.
- Aby wyświetlać zegar, gdy ekran jest wyłączony, konieczne jest ustawienie „OSD Clock” na „ON”.
(str.69)

Przełącz urządzenie w tryb oczekiwania

- 1 Naciśnij przycisk  HOME.
Zostanie wyświetlony ekran HOME (Dom).
- 2 Dotknij .
- 3 Dotknij [STANDBY].

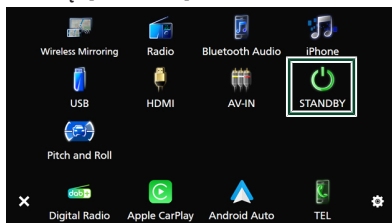

Ustawienia wstępne

Wstępna KONFIGURACJA

Skonfigurować to ustawienie podczas pierwszego korzystania z urządzenia.

- 1 Każdy z elementów ustawić w następujący sposób.

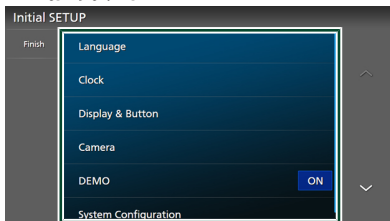

■ [Language]

Wybierz język używany dla ekranu sterowania oraz elementów ustawień.

Domyślny to „British English(en)”.

- ① Dotknij [Language].
- ② Dotknij [Language Select].
- ③ Wybrać żądany język.
- ④ Dotknij .

■ [Clock]

Umożliwia ustawienie synchronizacji zegara. Aby uzyskać szczegółowe informacje, patrz **Wybierz strefę czasową i format godziny (str.14)**.

■ [Display & Button]

Ustaw kolor podświetlenia przycisków, skórki zegara i kąt patrzenia. Jeśli obraz jest słabo widoczny na ekranie, gdy jest prosto, wyreguluj kąt oglądania.

- ① Dotknij [Display & Button].
- ② Skonfiguruj każdą pozycję, a następnie dotknij .

Aby uzyskać szczegółowe informacje, patrz **Konfiguracja wyświetlacza i przycisków (str.69)**.

■ [Camera]

Skonfigurować parametry kamery.

- ① Dotknij [Camera].
- ② Skonfiguruj każdą pozycję, a następnie dotknij .

Aby uzyskać szczegółowe informacje, patrz **Konfiguracja kamery (str.59)**.

■ [DEMO]

Konfiguracja trybu demo. Domyślny to „ON”.

■ [System Configuration]

Skonfiguruj ustawienia wyjścia dźwięku cyfrowego. Aby uzyskać szczegółowe informacje, patrz **Ustawienia konfiguracji systemu (str. 13)**.

2 Dotknij [Finish].

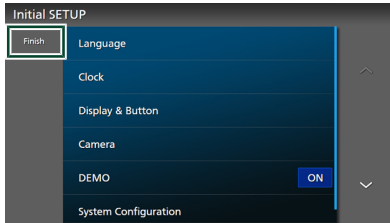

UWAGI

- Powyższe ustawienia można skonfigurować, korzystając z menu SETUP. Patrz **Konfiguracja (str.65)**.
- Podczas ponownej konfiguracji ustawień systemu należy uruchomić Initialize z poziomu System Setup. Parametry, które nie zostały uwzględnione w konfiguracji systemu, można skonfigurować poprzez SETUP.
- Ustawienia konfiguracji systemu (z wyjątkiem wbudowanego wzmacniacza) można konfigurować tylko podczas konfiguracji wstępnej.
- Podczas konfiguracji [Fibre Optic Output] i [Installation Orientation] system zostanie uruchomiony ponownie po naciśnięciu przycisku [Finish].

■ Ustawienia konfiguracji systemu

1 Dotknąć [System Configuration] na ekranie wstępnej konfiguracji.

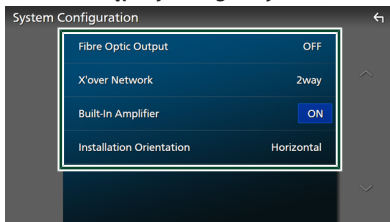

■ [Fibre Optic Output]

Ustaw częstotliwość próbkowania sygnału wyjściowego podczas korzystania z optycznego wyjścia dźwięku cyfrowego.

- ① Dotknij [Fibre Optic Output].
- ② Wybierz częstotliwość próbkowania wyjściowego.
[OFF] (domyślnie) / [48kHz] / [96kHz]

③ Dotknij [←].

Dotknij [Finish], a zostanie wyświetlony komunikat. Dotknij [Yes], aby ponownie uruchomić i zastosować ustawienia.

■ [X'over Network]

Ustaw X'over Network na 2- lub 3-kierunkowy.

- ① Dotknij [X'over Network].
- ② Przeczytaj komunikat i naciśnij [Next].
- ③ Wybierz tryb sieci przejęcia.
[2way] (Domyślne) / [3way]
- ④ Dotknij [Yes].

▲ UWAGA

Podłączenie głośników 3-kierunkowych w trybie 2-kierunkowym może uszkodzić głośniki.

UWAGI

- Podczas instalacji głośnika 3-kierunkowego należy zawsze uruchamiać funkcję Initialize i przejść przez konfigurację użytkownika. Patrz **Konfiguracja systemu (str.72)**.
- Ustawienia X'Over Network są wyłączone, gdy [Fibre Optic Output] jest ustawione na 48 kHz lub 96 kHz.

■ [Built-In Amplifier]

Wybierz, czy chcesz używać wbudowanego wzmacniacza mocy. Wyłączenie wbudowanego wzmacniacza poprawia jakość dźwięku z przedwzmacniacza.
[ON] (Domyślne) / [OFF]

■ [Installation Orientation]

Ustaw, czy jednostka główna jest ustawiona pionowo, czy poziomo.

- ① Dotknij [Installation Orientation].
- ② Wybierz położenie.
[Horizontal] (domyślne) / [Vertical]
- ③ Dotknij [←].

Dotknij [Finish], a zostanie wyświetlony komunikat. Dotknij [Yes], aby ponownie uruchomić i zastosować ustawienia.

■ Ustawienie kodu zabezpieczającego

Możliwe jest skonfigurowanie kodu zabezpieczającego, by chronić urządzenie przed kradzieżą.

Podstawowe operacje

Kiedy aktywowana jest funkcja Kod Bezpieczeństwa, kodu nie można zmienić a funkcji nie można zwolnić. Należy pamiętać, że Kod zabezpieczający można ustawić jako własny numer składający się od 4 do 8 cyfr.

Przygotowanie

- Ustaw [DEMO] na [OFF] na ekranie Menu ustawień systemu (**str.72**).

- 1 Naciśnij przycisk  HOME.**
Zostanie wyświetlony ekran HOME (Dom).
- 2 Dotknij .**
- 3 Dotknąć [SETUP].**
Wyświetlony zostanie ekran Menu SETUP (Menu programowania).
- 4 Dotknij [System].**
Pojawi się menu ustawień systemu.
- 5 Dotknij [Security Code Set] w menu ustawień systemu.**
Wyświetlony zostanie ekran Security Code Set (Konfiguracja kodu zabezpieczającego).
- 6 Wprowadź kod zabezpieczający zawierający od 4 do 8 cyfr, a następnie dotknij [Enter].**

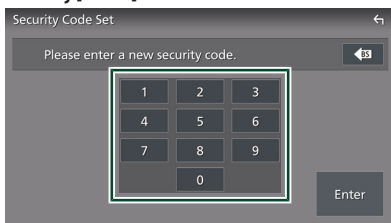

- 7 Ponownie wprowadź taki sam kod i dotknij [Enter].**
Teraz kod zabezpieczający jest zarejestrowany.

UWAGI

- Dotknij [BS], aby usunąć ostatni wpis.
- Po wpisaniu nieprawidłowego kodu bezpieczeństwa zostanie wyświetlony krok **6** (pierwsze wpisanie kodu bezpieczeństwa).
- Jeśli odłączono odbiornik od akumulatora, należy wprowadzić poprawny kod zabezpieczający, zgodny z wpisanym w kroku **6**, a następnie dotknąć [Enter]. Słuchawka może być używana.



Zmiana kodu bezpieczeństwa:

- 1 Dotknij [Security Code Change] na ekranie Security.**
Wyświetlony zostanie ekran Security Code Set (Konfiguracja kodu zabezpieczającego).
- 2 Wprowadź aktualnie zarejestrowany kod zabezpieczający, a następnie dotknij [Enter].**
- 3 Wprowadź nowy kod zabezpieczający zawierający od 4 do 8 cyfr, a następnie dotknij [Enter].**
- 4 Ponownie wprowadź taki sam kod i dotknij [Enter].**
Nowy kod zabezpieczający jest zarejestrowany.

Aby usunąć kod zabezpieczający:

- 1 Dotknąć [Security Code Cancellation] na ekranie Security.**
Wyświetlony zostanie ekran Security Code Set (Konfiguracja kodu zabezpieczającego).
- 2 Wprowadź aktualnie zarejestrowany kod zabezpieczający, a następnie dotknij [Enter].**
Kod zabezpieczający został skasowany.

Wybierz strefę czasową i format godziny

- 1 Naciśnij przycisk  HOME.**
Zostanie wyświetlony ekran HOME (Dom).
- 2 Dotknij .**
- 3 Dotknąć [SETUP].**
Wyświetlony zostanie ekran Menu SETUP (Menu programowania).
- 4 Dotknij [System].**
Pojawi się menu ustawień systemu.

5 Każdy z elementów ustawić w następujący sposób.

Przewiń stronę, aby zobaczyć ukryte opcje.

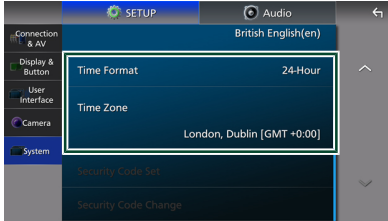

[Time Format]

Wybierz format wyświetlania czasu.
[12-Hour]/[24-Hour] (domyślnie)

[Time Zone]

Wybierz strefę czasową.

Wyświetlanie ekranu HOME

1 Naciśnij przycisk **HOME**.



Zostanie wyświetlony ekran HOME (Dom).

Opisy ekranu HOME (Dom)

Większość funkcji można uruchomić korzystając z ekranu HOME (Dom).



1 _____

Widget **(str.20)**

2 _____

Wyświetlenie ekranu wyboru źródła. **(str.16)**

3 _____

Wyświetla ekran menu USTAWIEŃ. **(str.65)**

4 _____

Ikony skrótów odtwarzania źródła. **(str.16)**

Menu podręczne

1 Naciśnij przycisk [MENU/ATT].

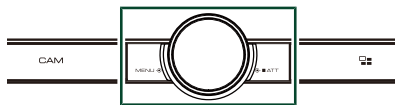

Zostanie wyświetlone menu podręczne.

2 Dotknąć, aby wyświetlić menu podręczne.



Zawartość tego menu została podana poniżej.

	• Umożliwia wyświetlenie ekranu Screen Adjustment (kalibracja ekranu). (str.65)
	• Umożliwia wyłączenie wyświetlania. (str.11)
	• Wyświetla widok z ekranu kamery. (str.59)
	• Wyświetla ekran menu USTAWIEŃ. (str.65)
	• Wyświetla ekran Audio. (str.74)
	• Umożliwia wyświetlenie ekranu sterowania bieżącym źródłem. Ikona różni się, zależnie od źródła. Ta ikona dotyczy źródła USB.
	• Zamknijcie wyskakującego menu.
	• Ikony skrótów źródła: Źródło zmienia się na to skonfigurowane jako skrót. Aby uzyskać informacje na temat ustawiania skrótów, patrz Dostosuj ikony skrótów źródła (str.17) .
	• Wyświetla ekran listy urządzeń. (str.46)

Opis ekranu wybierania źródła

Na ekranie wyboru źródła możesz wyświetlić wszystkie ikony źródeł i opcji odtwarzania.

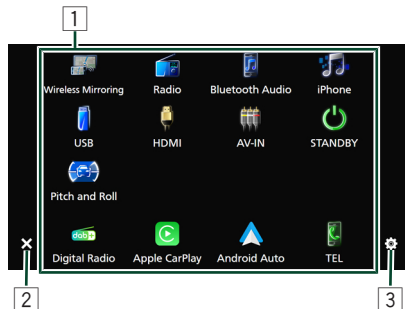

1

Zmienia źródła odtwarzania. Aby uzyskać informacje o źródłach odtwarzania, patrz **Wybieranie źródła odtwarzania (str.16)**.

2

Powrót do poprzedniego ekranu.

3

Wyświetla ekran menu USTAWIEŃ. **(str.65)**

Wybieranie źródła odtwarzania

1 Naciśnij przycisk HOME.

Zostanie wyświetlony ekran HOME (Dom).

2 Dotknij .

Korzystając z tego ekranu, można wybrać następujące źródła i funkcje.

	• Przełącza na Digital Radio. (str.40)
	• Przełącza na ekran Apple CarPlay z podłączonego iPhone'a. (str.23)
	• Przełącza na ekran Android Auto z podłączonego smartfona z systemem Android™. (str.25)
	• Wyświetla ekran zestawu głośnomówiącego. (str.52) Jeżeli nie podłączono Apple CarPlay, Android Auto ani zestawu głośnomówiącego Bluetooth, zostaje wyświetlone okno dialogowe oczekiwania na parowanie Bluetooth. ¹⁾ (str.46)

	• Przelączy na ekran Wireless Mirroring z podłączonego smartfona z systemem Android. (str.22)
	• Przelączy na radio. (str.36)
	• Odtwarza z odtwarzacza muzycznego Bluetooth. (str.50)
	• Odtwarza z iPhone'a. (str.32)
	• Odtwarza pliki z urządzenia USB. (str.28)
	• Włącza odtwarzanie z urządzenia podłączonego do wejścia HDMI. (str.63)
	• Przelączy na zewnętrzny komponent podłączony do wejścia AV audio i wejścia video.*2 *3 (str.62)
	• Przelączy urządzenie w tryb oczekiwania. (str.12)
	• Przelączy na ekran pochylenia i przechylenia. (str.64)

4 Przeciągnij ikonę w żądane położenie.





- *1 W przypadku podłączenia Apple CarPlay lub Android Auto, działa jak telefon w Apple CarPlay lub Android Auto. Jeżeli Apple CarPlay lub Android Auto zostaną podłączone podczas rozmowy przez urządzenie Bluetooth, bieżące połączenie będzie kontynuowane.
- *2 Można użyć źródła [AV-IN], gdy kabel ze źródła wizualnego, za wyjątkiem kamery, jest podłączony do złącza wejściowego Video, a kabel jest podłączony do złącza wejściowego AV Audio. **(str.100)**
- *3 Ustaw „VIDEO IN” na „None” w ustawieniach przydziału kamer. **(str.60)**

Dostosuj ikony skrótów źródła

Możesz dowolnie dostosować położenie ikon źródła.

4 elementy umieszczone w dolnym wierszu pojawiają się na dolnym pasku na różnych ekranach, jako ikony skrótów źródła odtwarzania.

- 1 Naciśnij przycisk  HOME.**
Zostanie wyświetlony ekran HOME (Dom).
- 2 Dotknij .**
- 3 Aby przejść w tryb dostosowywania, dotknij i przytrzymaj ikonę, która zostanie przeniesiona.**

Opis ekranu sterowania źródłami

Niektóre funkcje można włączać, korzystając z większości ekranów.

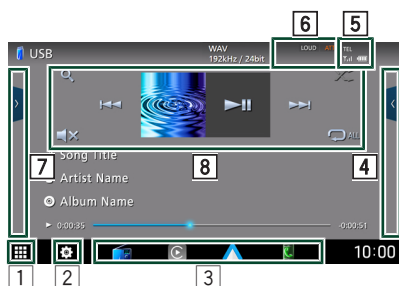

Wyświetlenie ekranu wyboru źródła. (str.16)



Wyświetla ekran menu USTAWIEN. (str.65)

3 Ikony skrótów źródła

Źródło zmienia się na to skonfigurowane jako skrót. Aby uzyskać informacje na temat ustawiania skrótów, patrz **Dostosuj ikony skrótów źródła** (str.17).

4 Panel funkcji *

Dotknij prawej strony ekranu, aby wyświetlić panel funkcji. Dotknąć ponownie, aby zamknąć panel.



Informacje o podłączonym urządzeniu Bluetooth.

6 Pozyce wyświetlacza

wyświetla stan bieżącego źródła itp.

- „ATT”: Tłumik jest aktywny.
- „MUTE”: Funkcja Mute (Wycisz) jest aktywna.
- „LOUD”: Funkcja sterowania głośnością jest włączona.

7 Lista zawartości *

Wyświetla ścieżkę/plik/stację radiową/listę kanałów.

8 Przyciski operacyjne

Możesz obsługiwać bieżące źródło za pomocą tych klawiszy operacyjnych. Dostępne funkcje różnią się w zależności od typu źródła.

* W przypadku pojazdów z kierownicą po prawej stronie zamieniane są lewe i prawe szuflady. Aby dowiedzieć się, jak ustawić pozycję jazdy, patrz **Konfiguracja interfejsu użytkownika** (str.71).

Ekran listy

Niektóre często używane przyciski funkcyjne dostępne są na ekranach list większości źródeł. **(str.30) (str.34) (str.51)**

Wyświetlanie ekranu listy

• Dla USB/iPhone:

- 1 **Dotknij Q** lub pozycję na liście w obszarze informacyjnym na ekranie sterowania źródłem.

Zostanie wyświetlony ekran listy.

• W przypadku dźwięku Bluetooth:

- 1 **Dotknij Q**.

Zostanie wyświetlony ekran listy.

Z tego ekranu można używać następujących klawiszy operacyjnych.

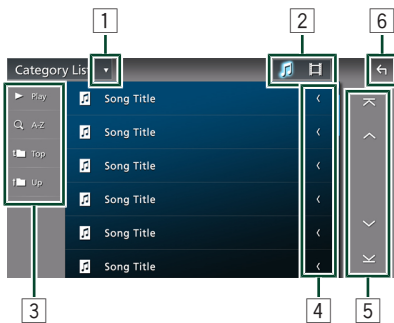

- 1

Wyświetla okno wyboru typu listy.

- 2

Wyświetla listę plików muzycznych/filmów.

- 3 **Play itp.**

W tym miejscu wyświetlane są przyciski pełniące różne funkcje.

- **Play**: Odtwarza wszystkie utwory znajdujące się w folderze zawierającym bieżący utwór.
- **A-Z**: Przechodzi do wpisanej litery (wyszukiwanie alfabetyczne).

- **Top** **Up**: Przechodzi do wyższego poziomu hierarchii.

- 4 **Przewijanie tekstu**

Umożliwia przewijanie wyświetlanego tekstu.

- 5 / / / **Przewijanie stron**

Możesz zmienić strony, aby wyświetlić większą liczbę elementów, dotykając / .

- / : Wyświetlenie górnej lub dolnej strony.

- 6 **Powrót**

Powrót do poprzedniego ekranu.

UWAGI

- W zależności od bieżącego źródła lub trybu, niektóre klawisze funkcyjne mogą nie być wyświetlane.

Widget

Widget

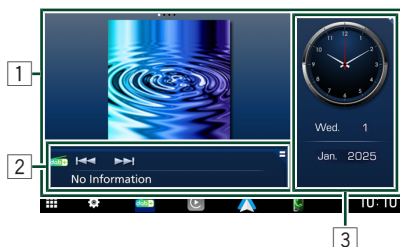

- 1 **Naciśnij przycisk  HOME.**
Zostanie wyświetlony ekran HOME (Dom).
- 2 **Możesz zmienić widżet lub dostosować obszar widżetu.**



1 Panel widżetów na pełnym ekranie

Można zmienić na pełnoekranowy panel widżetu, przesuwając palcem w lewo lub w prawo na panelu widżetów. Widżet jest przełączany w następującej kolejności: Album Art, Pochylenie i przechylenie, Wizualizator, Ramka na zdjęcia.

2 Elastyczny panel widżetów źródłowych

- Wyświetla informacje o bieżącym źródle i klawisze operacyjne.
- Podczas odtwarzania źródła audio możesz przełączać rozmiar panelu widżetów między 2-liniowym i 4-liniowym, dotykając prawego górnego rogu panelu widżetów.
-  (Tylko źródło USB/HDMI/AV-IN/Wireless Mirroring):
Wyświetla ekran sterowania źródłami.
-  (Tylko źródło HDMI/AV-IN/Wireless Mirroring):
Przełącza położenie panelu widżetów między poziomym a pionowym.

3 Panel widżeta jazdy

Możesz zmienić widżet panelu jazdy, dotykając prawego górnego rogu widżetu. (**str.21**)

Widżet ramki na zdjęcia

Możesz wyświetlić pokaz slajdów z plików obrazów przechowywanych w pamięci iPhone'a lub smartfona z systemem Android.

Przygotowanie

- Patrz **Importowanie plików graficznych (str.21)**.

Panel widżeta jazdy

Możesz zmienić widżet.

- 1 **Naciśnij przycisk  HOME.**
Zostanie wyświetlony ekran HOME (Dom).
- 2 **Dotknij prawy górny róg panelu widżetu napędu.**

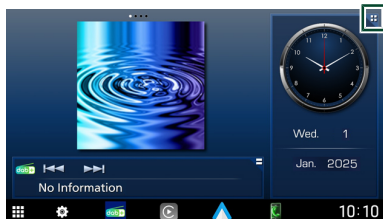

Pojawi się lista widżetów jazdy.

- 3 **Dotknij żądany widżet.**
Można wybrać spośród następujących widżetów.
 - Widżet zegara
 - Widżet kompasu
 - Widżet ustawień EQ
 - Widżet kamery

Aby zmienić pozycję widżetu

Możesz zmienić położenie panelu widżetu w prawo lub w lewo. Jeśli pozycja panelu widżetu zostanie zmieniona, pozycja panelu widżetu pełnoekranowego i pozycja panelu widżetu elastycznego źródła również ulegną zmianie.

- 1 **Dotknij i przytrzymaj panel widżetu jazdy.**
Tryb dostosowywania widżetu jest aktywny.

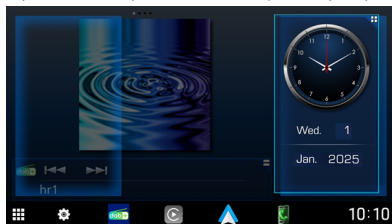

- 2 **Przeciągnij widżet dysku w prawo lub w lewo.**

Importowanie plików graficznych

Można wyświetlać pliki obrazów zapisane na urządzeniu iPhone lub smartfonie z systemem Android po podłączeniu swojego urządzenia iPhone lub smartfona z systemem Android, na których została zainstalowana aplikacja „KENWOOD Portal APP”.

Pliki zdjęć są wyświetlane na widżecie ramki na zdjęcia. Ponadto, istnieje możliwość ustawienia zdjęcia jako tapety.

Patrz **Widżet ramki na zdjęcia (str.20)** i **Aby zarejestrować oryginalne zdjęcie (str.70)**.

Przygotowanie

- Zainstaluj najnowszą wersję aplikacji „KENWOOD Portal APP” na urządzeniu iPhone lub smartfonie z systemem Android.
 - iPhone: Wyszukaj „KENWOOD Portal APP” w serwisie Apple App Store, aby znaleźć i zainstalować najnowszą wersję.
 - Smartfon z systemem Android: Wyszukaj „KENWOOD Portal APP” w serwisie Google Play, aby znaleźć i zainstalować najnowszą wersję.
- Aby uzyskać szczegółowe informacje, zapoznaj się z aplikacją „KENWOOD Portal APP”.

- 1 **Podłącz urządzenie.**

- Aby podłączyć urządzenie przez Bluetooth, zarejestruj je jako urządzenie Bluetooth, uprzednio wykonując konfigurację profilu App (SPP) połączenia. Patrz **Zarejestruj urządzenie Bluetooth (str.46)** i **Przełącz podłączone urządzenie (str.47)**.
- Podłącz iPhone'a za pomocą kabla USB, który pasuje do złącza. **(str.101)**

- 2 **Odblokuj swoje urządzenie.**

APLIKACJE

Obsługa funkcji Wireless Mirroring

Można wyświetlać ten sam ekran, co na smartfonie z systemem Android, na monitorze urządzenia przy użyciu funkcji Wireless Mirroring smartfona z systemem Android.

Przygotowanie

- Możesz użyć funkcji Wireless Mirroring na smartfonach z systemem Android kompatybilnych z tą funkcją.
- Ta funkcja może nazywać się Wireless Display, Screen Mirroring, AllShare Cast itp., w zależności od producenta.
- Ustawienia na smartfonie z systemem Android różnią się w zależności od typu urządzenia. Aby uzyskać szczegółowe informacje, skorzystaj z instrukcji dołączonej do smartfona z systemem Android.
- Jeśli smartfon z systemem Android jest zablokowany, ekran mirroringu może się nie pojawić.
- Jeśli smartfon z systemem Android nie jest przygotowany do UIBC, nie możesz korzystać z obsługi dotykowej.

UWAGI

- Działanie aplikacji zostaje przerwane, gdy włączane/wyłączane jest lub po opuszczeniu pojazdu. Aby ponownie uruchomić aplikację, użyj smartfona z systemem Android.
- Gdy źródło aplikacji zostanie wyświetlone, nie można zarejestrować lub ponownie podłączyć urządzenia Bluetooth. Przełącz na źródło aplikacji na inne źródło, a następnie uruchom urządzenie Bluetooth.

- 1 Naciśnij przycisk  HOME.**
Zostanie wyświetlony ekran HOME (Dom).
- 2 Dotknij .**
- 3 Dotknij [Wireless Mirroring]. (str. 16)**
Wyświetlony zostaje ekran aplikacji.
- 4 Na smartfonie z systemem Android aktywuj funkcję Wireless Mirroring, a następnie połącz się z tym urządzeniem.**
- 5 Wybierz („DMX9724XDS”) jako sieć do użycia.**
Gdy połączenie zostanie nawiązane, wyświetlony zostanie ten sam ekran, co na smartfonie z systemem Android.

Obsługa funkcji Apple CarPlay

Apple CarPlay jest inteligentniejszym i bezpieczniejszym sposobem na korzystanie z iPhone'a w samochodzie. Apple CarPlay gromadzi zadania, które chcesz wykonywać korzystając z iPhone'a podczas jazdy i wyświetla je na ekranie tego produktu. Możesz korzystać z nawigacji, rozmawiać przez telefon, wysyłać i odbierać wiadomości, a także słuchać muzyki z iPhone'a podczas prowadzenia pojazdu. Aby ułatwić sobie obsługę iPhone'a, można również używać sterowania głosem przy użyciu asystentki Siri.

Szczegółowe informacje na temat Apple CarPlay można znaleźć na stronie <https://www.apple.com/ios/carplay/>.

Zgodne urządzenia iPhone

Z Apple CarPlay można korzystać w połączeniu z następującymi modelami iPhone'ów.

- iPhone 15 Pro Max
- iPhone 15 Pro
- iPhone 15 Plus
- iPhone 15
- iPhone SE (3. generacji)
- iPhone 14 Pro Max
- iPhone 14 Pro
- iPhone 14 Plus
- iPhone 14
- iPhone 13 Pro Max
- iPhone 13 Pro
- iPhone 13 mini
- iPhone 13
- iPhone 12 Pro Max
- iPhone 12 Pro
- iPhone 12 mini
- iPhone 12
- iPhone 11 Pro Max
- iPhone 11 Pro
- iPhone 11
- iPhone XS Pro
- iPhone XS
- iPhone XR
- iPhone X
- iPhone SE (2. generacji)

Podłączanie iPhone'a

Połączenie przewodowe

1 Podłącz iPhone'a za pomocą kabla USB, który pasuje do złącza. (str.101)

Jeśli iPhone kompatybilny z Apple CarPlay zostanie podłączony do gniazda USB, aktualnie podłączony zestaw głośnomówiący Bluetooth zostanie odłączony. Jeśli używany jest inny zestaw głośnomówiący Bluetooth, po zakończeniu rozmowy nastąpi rozłączenie.

2 Odblokować iPhone'a.

UWAGI

- W zależności od złącza iPhone'a, użyj oryginalnego kabla Apple Lightning-USB lub certyfikowanego USB-IF kabla USB-C® do USB-A. Jeśli używany jest kabel nieatestowany może on nie działać prawidłowo.

Połączenie bezprzewodowe

Możesz wybrać iPhone'a zarejestrowanego w [Device List] i użyć go jako urządzenia Apple CarPlay.

Patrz **Zarejestruj urządzenie Bluetooth (str.46)**.

UWAGI

- Włącz funkcję Bluetooth i Wi-Fi w iPhone'ie.
- Jeśli zostało zarejestrowanych dwa lub więcej iPhone'ów, wybierz iPhone'a, który ma być używany jako źródło [Apple CarPlay]. Patrz **Przełącz podłączone urządzenie (str.47)**.
- Wymagane jest podłączenie anteny GPS, aby bezprzewodowo korzystać z Apple CarPlay.
- Połączenie Wi-Fi jest niedostępne, gdy wyświetlany jest ekran główny.
- Nie można korzystać z Apple CarPlay, jeśli funkcja jest wyłączona, ustawiając funkcje iPhone'a.

Przełączanie obecnego ekranu na ekran Apple CarPlay podczas podłączania iPhone'a

- Dotknij ikony [Apple CarPlay] na ekranie wyboru źródła. (str.16)

lub

- Jeśli pojawi się komunikat, dotknij następującego komunikatu o połączeniu.

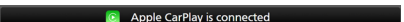
 Apple CarPlay is connected

UWAGI

- Komunikat o połączeniu pojawia się, gdy:
 - Poprzednio używany iPhone zostaje podłączony ponownie.
 - Zostaje wyświetlony ekran inny niż HOME i ekran wyboru źródła.
- Komunikat połączenia wyświetlany jest przez około 5 sekund.

Przyciski obsługi i dostępne aplikacje na ekranie głównym Apple CarPlay

Można korzystać z aplikacji z podłączonego iPhone'a.

APLIKACJE

Wyświetlane pozycje oraz język używany na ekranie różnią się w zależności od podłączonego urządzenia.

Aby włączyć tryb Apple CarPlay, dotknij ikony [Apple CarPlay] na ekranie wyboru źródła.

(str. 16)

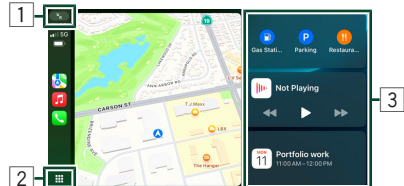

Przełącza pomiędzy trybem pełnoekranowym a trybem podzielonego ekranu na wyświetlaczu Apple CarPlay.



- Wyświetla ekran domowy Apple CarPlay.
- Dotknij i przytrzymaj, aby aktywować Siri.

3 Klucze aplikacji

Uruchamia aplikację.

* Wygląd ikony może ulec zmianie w zależności od wersji iOS.

Podzielony ekran Apple CarPlay

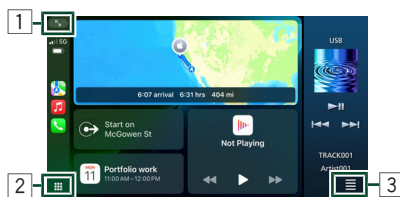

Przełącza pomiędzy trybem pełnoekranowym a trybem podzielonego ekranu na wyświetlaczu Apple CarPlay.



- Wyświetla ekran domowy Apple CarPlay.
- Dotknij i przytrzymaj, aby aktywować Siri.



Zostanie wyświetlony ekran wyboru źródła. Źródło można przełączać, pozostając w trybie podzielonego ekranu.

* Wygląd ikony może ulec zmianie w zależności od wersji iOS.

Aby zamknąć ekran Apple CarPlay

1 Naciśnij przycisk **HOME**.

Korzystanie z Siri

Można włączyć Siri.

1 Naciśnij przycisk [VOICE].



2 Rozmawiać z Siri.

Aby wyłączyć

1 Naciśnij przycisk [VOICE].

Przełącz na ekran Apple CarPlay podczas słuchania treści z innego źródła

1 Naciśnij przycisk .



UWAGI

- Podczas słuchania innego źródła z wyświetlonym ekranem Apple CarPlay, odtwarzanie muzyki w serwisie Apple CarPlay przełączy bieżące źródło w źródło Apple CarPlay.

Obsługa Android Auto™

Android Auto pozwala na wygodne korzystanie z funkcji smartfona Android podczas prowadzenia pojazdu. Można łatwo korzystać z nawigacji, rozmawiać przez telefon, słuchać muzyki i korzystać z wygodnych funkcji smartfona Android podczas prowadzenia pojazdu.

Aby uzyskać szczegółowe informacje na temat Android Auto, wejdź na strony <https://www.android.com/auto/> oraz <https://support.google.com/androidauto>.

Zgodne smartfony z systemem Android

Wymagany jest kompatybilny telefon z systemem Android i kompatybilny aktywny plan transmisji danych. Aby bezprzewodowo korzystać z Android Auto na ekranie samochodu, należy mieć kompatybilny smartfon z systemem Android z aktywnym planem danych. Potrzebny będzie któryś z poniższych:

1. Smartfon z systemem Android 11 lub nowszym i siecią Wi-Fi 5 GHz (zgodnie z lokalnymi przepisami*) lub
2. Smartfon z systemem Android lub smartfon marki Samsung z systemem Android 10; lub
3. Samsung Galaxy S8, Galaxy S8+ lub Note 8 z systemem operacyjnym Android 9

UWAGI

- Android Auto może nie być dostępny na wszystkich urządzeniach i we wszystkich krajach lub regionach.

Informacje o umieszczeniu smartfona

Zainstaluj smartfona połączonego z systemem Android Auto w miejscu, w którym może być odbierany sygnał GPS.

Jeśli korzystasz z Asystenta Google, zainstaluj smartfon w miejscu, w którym smartfon łatwo przechwytyje głos przez mikrofon.

UWAGI

- Nie umieszczaj smartfona w miejscu, w którym będzie wystawiony na bezpośrednie działanie promieni słonecznych lub w pobliżu wylotu nadmuchu powietrza klimatyzatora. Umieszczenie smartfona w takich miejscach może prowadzić do nieprawidłowego działania lub uszkodzenia smartfona.
- Nie należy pozostawiać smartfona w pojeździe.

Podłączanie smartfona z systemem Android

Połączenie przewodowe

1 Podłącz smartfon z systemem Android przez gniazdo USB. (str. 101)

Aby korzystać z funkcji zestawu głośnomówiącego, podłącz smartfon z systemem Android przez Bluetooth. Kiedy smartfon z systemem Android zgodny z Android Auto zostanie podłączony do gniazda USB, zostanie on automatycznie połączony przez Bluetooth, a aktualnie połączony zestaw głośnomówiący Bluetooth zostanie odłączony.

2 Odblokuj smartfon z systemem Android.

3 Naciśnij przycisk HOME.

Zostanie wyświetlony ekran HOME (Dom).

4 Dotknij .

5 Dotknij [Android Auto]. (str. 16)

Połączenie bezprzewodowe

Możesz wybrać smartfona z systemem Android zarejestrowanego w [Device List] i użyć go jako urządzenia Android Auto. Patrz **Zarejestruj urządzenie Bluetooth (str.46)**.

1 Naciśnij przycisk HOME.

Zostanie wyświetlony ekran HOME (Dom).

2 Dotknij .

3 Dotknij [Android Auto]. (str. 16)

UWAGI

- Włącz funkcję Bluetooth i funkcję Wi-Fi smartfona z systemem Android.
- Jeśli zarejestrowane są dwa lub więcej smartfony z systemem Android, wybierz smartfon z systemem Android, który ma być używany jako źródło dla Android Auto. Patrz **Przełącz podłączone urządzenie (str.47)**.
- Aby ręcznie zmienić hasło dla połączenia bezprzewodowego, patrz [Reset Android Auto Wireless Connection] **(str.67)**.
- Połączenie Wi-Fi jest niedostępne, gdy wyświetlany jest ekran główny.

Przyciski obsługi i dostępne aplikacje na ekranie Android Auto

Można obsługiwać aplikacje zainstalowane na podłączonym smartfonie Android. Elementy wyświetlane na ekranie są różne w zależności od podłączonego smartfona z systemem Android. Aby włączyć tryb Android Auto, dotknij ikony [Android Auto] na ekranie wyboru źródła. **(str.16)**

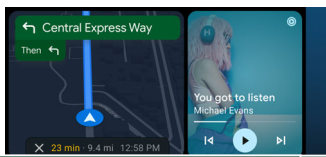

1 Pasek nawigacyjny *1

Uruchamiają aplikację lub wyświetlają informacje.

2 Ekran przełączania *2

Przełącza pomiędzy trybem pełnoekranowym a trybem podzielonego ekranu na wyświetlaczu Android Auto.

Podzielony ekran Android Auto

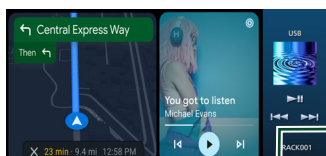

1 Pasek nawigacyjny *1

Uruchamiają aplikację lub wyświetlają informacje.

2 Ekran przełączania *2

Przełącza pomiędzy trybem pełnoekranowym a trybem podzielonego ekranu na wyświetlaczu Android Auto.



Zostanie wyświetlony ekran wyboru źródła. Źródło można przełączać, pozostając w trybie podzielonego ekranu.

- *1 Wygląd ikony może ulec zmianie w zależności od wersji systemu operacyjnego Android.
- *2 Aby przełączyć na podzielony ekran, włącz opcję [Android Auto Screen Size Switching]. **(str.71)**

UWAGI

-  będzie znajdować się po lewej lub prawej stronie w zależności od ustawień położenia jazdy. **(str.71)**
- Wyświetlane pozycje oraz język używany na ekranie różnią się w zależności od podłączonego urządzenia.

Aby zamknąć ekran Android Auto

1 Naciśnij przycisk  HOME.

2 Korzystanie ze sterowania głosem

1 Naciśnij przycisk [VOICE].



2 Rozpoczęcie rozmowy.

UWAGI

- Naciśnięcie i przytrzymanie przycisku [VOICE] podczas wprowadzania głosowego, można rozpocząć ponownie od początku.

Aby anulować

1 Naciśnij przycisk [VOICE].

■ **Przełącz na ekran Android Auto podczas słuchania treści z innego źródła**

1 Naciśnij przycisk .

**UWAGI**

- Podczas słuchania innego źródła z wyświetlonym ekranem Android Auto, odtwarzanie muzyki w trybie Android Auto przełączy bieżące źródło w źródło Android Auto.

USB

Podłączanie urządzenia USB

- 1 Podłącz urządzenie USB za pomocą kabla USB. (str. 102)

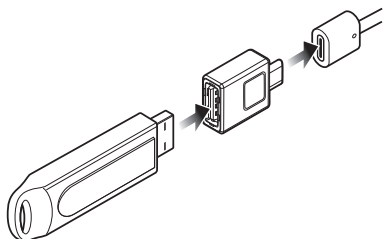

- 2 Naciśnij przycisk **HOME**.
Zostanie wyświetlony ekran HOME (Dom).
- 3 Dotknij **[Grid]**.
- 4 Dotknij **[USB]**. (str. 16)

Odłączyć urządzenie USB

- 1 Naciśnij przycisk **HOME**.
Zostanie wyświetlony ekran HOME (Dom).
- 2 Dotknąć źródło inne niż **[USB]**.
- 3 Odłączyć urządzenie USB.

Urządzenia USB, które można używać

W tym urządzeniu możesz korzystać z urządzenia USB klasy pamięci masowej. Określenie „Urządzenie USB” pojawiające się w niniejszym podręczniku oznacza urządzenie wykorzystujące pamięć flash.

● Informacje o systemie plików

System plików powinien być jednym z wymienionych poniżej.

- FAT16
- FAT32
- exFAT
- NTFS

UWAGI

- Urządzenie USB należy zainstalować w miejscu, gdzie nie będzie miało wpływu na bezpieczeństwo prowadzenia pojazdu.
- Nie można podłączyć urządzenia USB przez hub USB i uniwersalny czytnik kart pamięci (multi card reader).
- Należy wykonywać kopie bezpieczeństwa plików audio używanych w tym urządzeniu. Pliki mogą zostać usunięte w zależności od warunków pracy urządzenia USB. Producent nie jest odpowiedzialny za straty związane z utratą danych.

Podstawowa obsługa USB

Większość funkcji można włączać korzystając z ekranu sterowania źródłem oraz ekranu odtwarzania.

UWAGI

- Przed rozpoczęciem obsługi jako tryb przełącznika pilota należy ustawić AUD, patrz **Przełączanie trybu działania (str.87)**.

Ekran sterowania



Otwórz szufladę

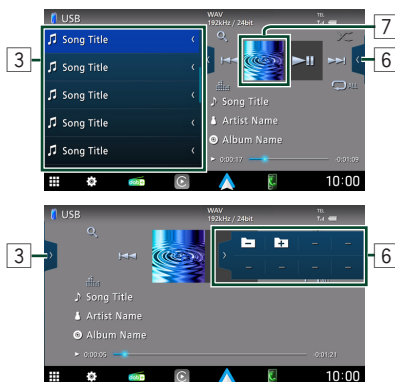

1 CODEC

Gdy wyświetlane jest źródło o wysokiej rozdzielczości, wyświetlane są informacje o jego formacie.

2 Przyciski operacyjne

- Q** : Umożliwia wyszukiwanie ścieżek/plików. Aby poznać szczegóły dotyczące wyszukiwania, patrz **Operacja wyszukiwania (str.30)**.
- ◀◀▶▶** : Umożliwia wyszukanie poprzedniej/następnej ścieżki/pliku.

Dotknąć i przytrzymać, aby szybko przewinąć naprzód lub wstecz. (Zostanie anulowane automatycznie po około 50 sekundach.)

- ▶▶** : Odtwarzanie lub wstrzymywanie.
- 📊** : Wyświetla ekran korektora graficznego. **(str.77)**
- 🔄** : Powtarza bieżącą ścieżkę/bieżący folder. Po każdym dotknięciu przycisku tryby powtarzania są przełączane w następującej sekwencji:
powtarzanie pliku (**🔄📄**), powtarzanie folderu (**🔄📁**), powtarzanie wszystkiego (**🔄ALL**)
- 📁** : Odtwarza wszystkie ścieżki w bieżącym folderze w kolejności losowej. Po każdym dotknięciu przycisku tryby losowe są przełączane w następującej sekwencji: Odtwarzanie folderu w kolejności losowej (**📁📁**), odtwarzanie w kolejności losowej wyłączone (**📁**)

3 Lista zawartości

- Dotknij ekran po lewej stronie, aby wyświetlić listę zawartości. Ponowne dotknięcie zamknie listę.
- Wyświetla listę odtwarzania. Po dotknięciu nazwy utworu/pliku na liście, rozpocznie się odtwarzanie.

4 Informacje o ścieżce

Wyświetla informacje o bieżącym pliku. Jeśli nie ma informacji ze znacznika, wyświetlana jest tylko nazwa pliku i nazwa folderu.



5 Wskaźnik trybu odtwarzania/ Czas odtwarzania

- ▶, ▶▶** itp.: Wskaźnik bieżącego trybu odtwarzania. Znaczenie poszczególnych ikon jest następujące:
- ▶** (odtwarzanie), **▶▶** (przewijanie naprzód), **◀◀** (przewijanie wstecz), **||** (wstrzymanie).
- Do zatwierdzenia aktualnej pozycji odtwarzania. Możesz przeciągnąć kółko w lewo lub w prawo, aby zmienić pozycję odtwarzania.



6 Panel funkcji

Dotknij prawej strony ekranu, aby wyświetlić panel funkcji. Dotknąć ponownie, aby zamknąć panel.

  : Wyszukuje poprzedni/następny folder.

7 Grafika

Wyświetlany jest obraz okładki obecnie odtwarzanego pliku.

Ekran video



8 Obszar wyszukiwania pliku (wyłącznie pliki filmów)

Dotknij, aby wyszukać następnego/poprzedni plik.

9 Obszar wyświetlania przycisków (wyłącznie pliki filmów)

Dotknąć, aby wyświetlić ekran sterowania.

Ekran sterowania

Plik wideo

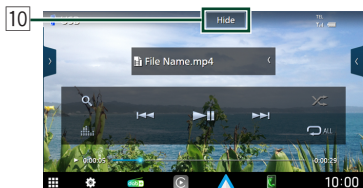

10 Ukryj (tylko plik wideo)

Ukrywa ekran sterowania.

Operacja wyszukiwania

Pliki muzyczne lub filmy można odnaleźć za pomocą niżej opisanych operacji.

1 Dotknij Q.

2 Dotknij ▾.



3 Wybierz typ listy.

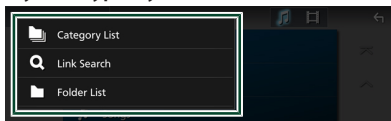

UWAGI

- Aby poznać operacje na ekranie listy, patrz **Ekran listy (str. 19)**.

Wyszukiwanie kategorii

Możesz wyszukać plik, wybierając kategorię.

1 Dotknij [Category List].

2 Wybierz, czy szukasz plików muzycznych , czy plików wideo .

3 Dotknąć żadaną kategorię.

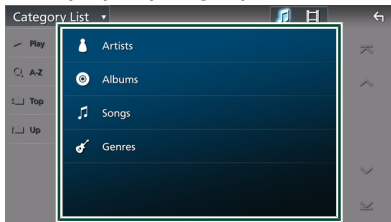

Wyświetlona zostanie lista zgodna z dokonanym wyborem.

4 Dotknij, aby wybrać żadaną pozycję z listy. Niniejszy krok należy powtarzać, aż odnaleziony zostanie żądany plik.

Wyszukiwanie połączone (tylko pliki audio)

Możesz wyszukać plik tego samego wykonawcy/albumu/gatunku, co plik aktualnie odtwarzany.

- 1 Dotknij [Link Search].
- 2 Dotknij pożądaný typ tagów. Możesz wybrać spośród wykonawców, albumów oraz gatunków.

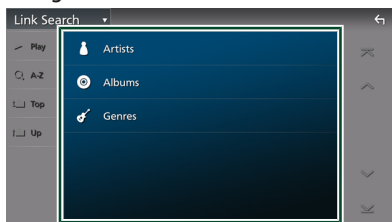

Wyświetlona zostanie lista zgodna z dokonanym wyborem.

- 3 Dotknij żądanej pozycji znajdującej się na liście treści.

Wyszukiwanie w folderze

Możesz wyszukać plik zgodnie z hierarchią.

- 1 Dotknij [Folder List].
- 2 Dotknąć żądany folder.

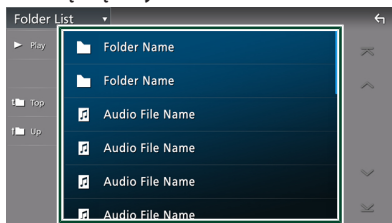

Po dotknięciu folderu zostanie wyświetlona jego zawartość.

- 3 Dotknij, aby wybrać żądaną pozycję z listy. Niniejszy krok należy powtarzać, aż odnaleziony zostanie żądany plik.

iPhone

Przygotowanie

Urządzenia iPhone, które można podłączyć

Do urządzeń podłączyć można następujące modele.

Wyprodukowano dla

- iPhone 15 Pro Max
- iPhone 15 Pro
- iPhone 15 Plus
- iPhone 15
- iPhone SE (3. generacji)
- iPhone 14 Pro Max
- iPhone 14 Pro
- iPhone 14 Plus
- iPhone 14
- iPhone 13 Pro Max
- iPhone 13 Pro
- iPhone 13 mini
- iPhone 13
- iPhone 12 Pro Max
- iPhone 12 Pro
- iPhone 12 mini
- iPhone 12
- iPhone 11 Pro Max
- iPhone 11 Pro
- iPhone 11
- iPhone XS Pro
- iPhone XS
- iPhone XR
- iPhone X
- iPhone SE (2. generacji)

UWAGI

- Po podłączeniu iPhone'a do tego urządzenia za pomocą kabla USB, możesz zasilać iPhone'a i ładować go podczas odtwarzania muzyki. Zwróć uwagę, że urządzenie musi być włączone.
- W przypadku ponownego rozpoczęcia odtwarzania po podłączeniu iPhone'a, najpierw odtwarzana jest muzyka, która była odtwarzana przez niego w momencie podłączenia.

Podłącz iPhone'a

Połączenie przewodowe

Przygotowanie

- Podłącz iPhone'a za pomocą kabla USB, gdy Apple CarPlay nie jest połączone.
- Za pomocą iPhone'a kompatybilnego z Apple CarPlay, należy wyłączyć Apple CarPlay, ustawiając funkcje iPhone'a przed podłączeniem iPhone'a. Aby uzyskać szczegółowe informacje o metodzie konfiguracji, skontaktuj się z producentem gniazda.
- Można podłączyć tylko jednego iPhone'a.
- W zależności od złącza iPhone'a, użyj oryginalnego kabla Apple Lightning-USB lub certyfikowanego USB-IF kabla USB-C® do USB-A. Jeśli używany jest kabel nieatestowany może on nie działać prawidłowo.

1 Podłącz iPhone'a za pomocą kabla USB, który pasuje do złącza. (str. 101)

2 Naciśnij przycisk HOME.

Zostanie wyświetlony ekran HOME (Dom).

3 Dotknij .

4 Dotknij [iPhone]. (str. 16)

● Aby odłączyć iPhone'a podłączonego za pomocą kabla:

1 Odłącz iPhone'a od kabla.

Połączenie Bluetooth

Sparuj iPhone'a przez Bluetooth.

Przygotowanie

- Aby podłączyć iPhone przez Bluetooth, zarejestruj je uprzednio jako urządzenie Bluetooth i wykonaj konfigurację profilu połączenia. Patrz **Zarejestruj urządzenie Bluetooth (str. 46)** i **Przełącz podłączone urządzenie (str. 47)**.
- Podłącz iPhone'a przez Bluetooth, gdy Apple CarPlay i iPhone nie są podłączone przez USB.
- Za pomocą iPhone'a kompatybilnego z Apple CarPlay, należy wyłączyć Apple CarPlay, ustawiając funkcje iPhone'a przed podłączeniem iPhone'a. Aby uzyskać szczegółowe informacje o metodzie konfiguracji, skontaktuj się z producentem gniazda.

● Wybierz metodę połączenia dla odtwarzania dźwięku ze źródła iPhone.

- 1 Naciśnij przycisk **HOME**.
Zostanie wyświetlony ekran HOME (Dom).
- 2 Dotknij **⚙️**.
- 3 Dotknij **[SETUP]**.
Wyświetlony zostanie ekran Menu SETUP (Menu programowania).
- 4 Dotknij **[Connection & AV]**.
Pojawi się menu ustawień Połączenia & AV.
- 5 Dotknij **[iPhone Bluetooth Connection]**.
 - **[Bluetooth]** (Domyślnie): Odtwarzaj dźwięk przy użyciu urządzenia Bluetooth.
 - **[Bluetooth+HDMI]**: Odtwarzaj dźwięk przy użyciu urządzenia HDMI i dokonuj wyboru muzyki itp. przy użyciu urządzenia Bluetooth.

Podstawowa obsługa iPhone'a

UWAGI

- Przed rozpoczęciem obsługi jako tryb przełącznika pilota należy ustawić **tryb działania (str.87)**.

Ekran sterowania



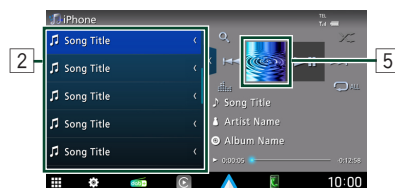

Otwórz szufladę



1 Przyciski operacyjne

- **Q** : Wyszukuje ścieżkę/plik. Aby poznać szczegóły dotyczące wyszukiwania, patrz **Operacja wyszukiwania (str.34)**.
- **⏮️⏪️⏩️⏭️** : Wyszukuje poprzednią/następną ścieżkę/plik.
Dotknij i przytrzymaj, aby szybko przewinąć naprzód lub wstecz. (Zostanie anulowane automatycznie po około 50 sekundach.)
- **⏸️** : Odtwarzanie lub wstrzymywanie.
- **📊** : Wyświetla ekran korektora graficznego. **(str.77)**
- **🔄** : Powtarza bieżącą ścieżkę/album. Po każdym dotknięciu przycisku tryby powtarzania są przełączane w następującej sekwencji:
Powtarzanie utworu (🔄 1), powtarzanie wszystkich utworów (🔄 ALL), powtarzanie wyłączone (🔄)

-  : Odtwarza wszystkie ścieżki w bieżącym albumie w kolejności losowej. Po każdym dotknięciu przycisku tryby losowe są przełączane w następującej sekwencji: Odtwarzanie plików muzycznych w kolejności losowej () , odtwarzanie w kolejności losowej wyłączone ()

2 Lista zawartości

- Dotknij ekran po lewej stronie, aby wyświetlić listę zawartości. Ponowne dotknięcie zamknie listę.
- Wyświetla listę odtwarzania. Po dotknięciu nazwy utworu/pliku na liście, rozpocznie się odtwarzanie.







UWAGI

- Lista zawartości nie jest wyświetlana, jeśli nie wybrano pliku z listy kategorii i go nie odtworzono. Aby skorzystać z listy kategorii, patrz **Operacja wyszukiwania (str.34)**.

3 Informacje o ścieżce

- Wyświetla informacje o bieżącym pliku.
- Dotknąć, aby wyświetlić ekran listy kategorii. Patrz **Wyszukiwanie kategorii (str.34)**.

4 Wskaźnik trybu odtwarzania/ Czas odtwarzania

- ,  itp.: Wskaźnik bieżącego trybu odtwarzania. Znaczenie poszczególnych ikon jest następujące:  (odtwarzanie),  (przewijanie naprzód),  (przewijanie wstecz),  (wstrzymanie).
- Do zatwierdzenia aktualnej pozycji odtwarzania. Możesz przeciągnąć kółko w lewo lub w prawo, aby zmienić pozycję odtwarzania.



5 Grafika

Wyświetlany jest obraz okładki obecnie odtwarzanego pliku.

Operacja wyszukiwania

Pliki muzyczne można odnaleźć za pomocą niżej opisanych operacji.

1 Dotknij .

2 Dotknij .



3 Wybierz typ listy.



UWAGI

- Aby poznać operacje na ekranie listy, patrz **Ekran listy (str.19)**.

Wyszukiwanie kategorii

Możesz wyszukać plik, wybierając kategorię.

1 Dotknij [Category List].

2 Dotknąć żądaną kategorię.

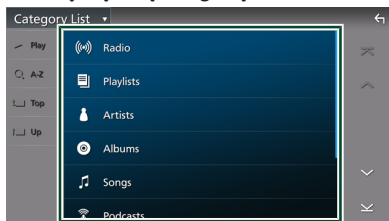

Wyświetlona zostanie lista zgodna z dokonanym wyborem.

3 Dotknij, aby wybrać żądaną pozycję z listy. Niniejszy krok należy powtórzyć, aż odnaleziony zostanie żądany plik.

Wyszukiwanie powiązane

Możesz wyszukać plik tego samego wykonawcy/albumu/gatunku/kompozytora, co plik aktualnie odtwarzany.

1 Dotknij [Link Search].

- 2** Dotknij pożądanego typu tagów. Można wybrać spośród wykonawców, albumów, gatunków i kompozytorów.

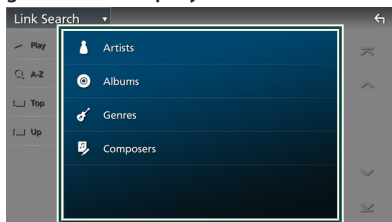

Wyświetlona zostanie lista zgodna z dokonanym wyborem.

- 3** Dotknij żądanej pozycji znajdującej się na liście treści.

Dotknięcie  pozwala na przełączanie między treścią A a treścią B.

- Treść A: nazwa stacji (PS), tekst RDS, tytuł i wykonawca
- Treść B: gatunek PTY, tekst RDS plus **Preset#**: Numer zapisanej pozycji

7 Pozycje wyświetlacza

- „RDS”: Oznacza stan stacji Radio Data System, gdy włączona jest funkcja AF.
 - Biały: Radio Data System jest odbierany.
 - Pomarańczowy: Radio Data System nie jest odbierany.
- „EON”: Stacja Radio Data System przesyła EON.
- „NEWS”: Odtwarzanie przerwane przez białe wiadomości.
- „TI”: Oznacza stan odbioru informacji o ruchu drogowym.
 - Biały: Sygnał TP jest odbierany.
 - Pomarańczowy: Sygnał TP nie jest odbierany.
- „ST”: Odbierana jest audycja stereo.

Obsługa pamięci

Automatyczne wprowadzanie do pamięci

Możesz automatycznie zapisać w pamięci stację o silnych sygnałach.

1 Dotknąć przycisk żądanego pasma.

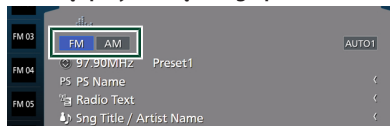

2 Dotknij po prawej stronie ekranu. Dotknij [AME].



3 Dotknąć [Yes].

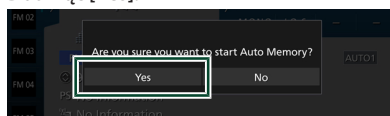

Rozpoczęte zostanie automatyczne wprowadzanie do pamięci.

Ręczne wprowadzanie do pamięci

Możesz zapisać aktualnie odbieraną stację w pamięci.

1 Wybierz stację, która ma zostać zapisana w pamięci.

2 Dotknij [FM#] (#:1-15) lub [AM#] (#:1-5), gdzie będzie przechowywana wybrana stacja i przytrzymać przez 2 sekundy, aż do pojawienia się sygnału dźwiękowego.

Operacja wybierania

Wybór nastawień

Możliwe jest wprowadzenie na listę i wybranie zapisanych stacji.

- 1 Dotknij  po lewej stronie ekranu. Wybierz stację z listy.

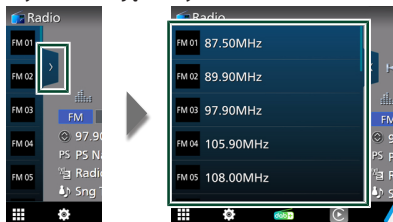

Wyszukiwanie według typu programu

(tylko FM)

Sluchając FM, możesz dostosować się do stacji nadającej określony typ programu.

- 1 Dotknij  po prawej stronie ekranu. Dotknij [PTY].

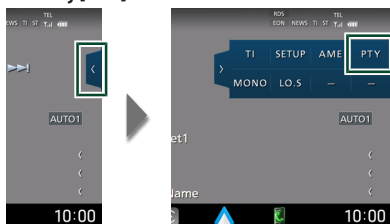

Pojawi się ekran „PTY Search”.

- 2 Wybrać typ programu z listy.

3 Dotknij [Search].

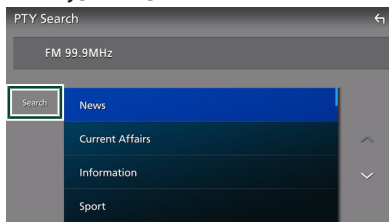

Możesz wyszukać stację nadającą wybrany typ programu.

Informacja o ruchu drogowym

(tylko FM)

Po rozpoczęciu nadawania biuletynu o ruchu na drogach możesz automatycznie słuchać i oglądać informacje o ruchu na drogach. Jednakże ta opcja wymaga funkcji Radio Broadcast Data System z informacją TI.

- 1 Dotknij  po prawej stronie ekranu. Dotknij [TI].

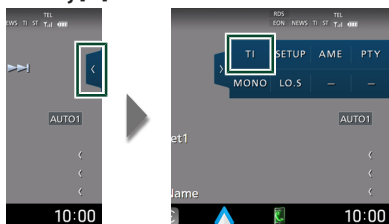

Tryb informacji o ruchu na drogach jest ustawiony.

Po rozpoczęciu biuletynu o ruchu na drogach

Ekran z informacjami o ruchu drogowym pojawi się automatycznie.

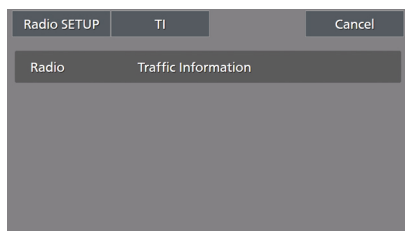

UWAGI

- Należy włączyć funkcję informacji o ruchu drogowym, aby ekran z informacjami pojawiał się automatycznie.
- Automatycznie zapisywana jest głośność wybrana podczas odbierania informacji o ruchu na drogach. Jeżeli informacje o ruchu na drogach zostaną ponownie odebrane, urządzenie automatycznie przywoła ustawienie głośności.
- Aby anulować informacje o ruchu drogowym: Dotknij [Cancel].

KONFIGURACJA radia

(tylko FM)

Można ustawić parametry odnoszące się do tunera.

- 1 Dotknij  po prawej stronie ekranu. Dotknąć [SETUP].

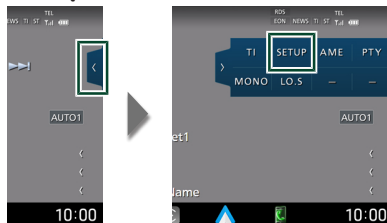

Wyświetlony zostanie ekran Radio SETUP.

- 2 Ustaw każdą z funkcji w następujący sposób.

■ [NEWS]

Ustawianie czasu przerywania nadawania wiadomości. Domyślnie ustawione to „OFF”.

■ [AF]

Gdy odbiór jest słaby, funkcja ta automatycznie przełącza na stację o lepszym odbiorze na innej częstotliwości, która nadaje ten sam program w tej samej sieci Radio Data System. Domyślny to „ON”.

■ [Regional]

Wybór, czy radio ma się przełączać na stację tylko z określonego regionu przy użyciu „AF”. Domyślny to „ON”.

■ [Auto TP Seek]

Gdy odbiór stacji informacyjnej jest słaby, funkcja ta automatycznie wyszukuje stacji o lepszym odbiorze. Domyślnie ustawione jest „ON”.

■ [Language Select]

Wybór języka dla funkcji rodzaju programu PTY.

Radio cyfrowe

Podstawowa obsługa radia cyfrowego

Większością funkcji można sterować, korzystając z ekranu sterowania źródłem. Aby słuchać ze źródła Digital Radio, dotknij ikony [Digital Radio] na ekranie wyboru źródła. (str.16)

UWAGI

- Przed rozpoczęciem obsługi jako tryb przełącznika pilota należy ustawić AUD, patrz **Przełączanie trybu działania (str.87)**.

Ekran sterowania



Otwórz szufladę

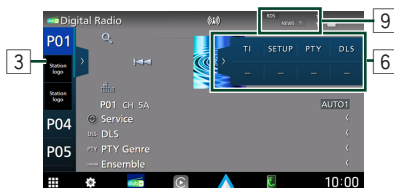
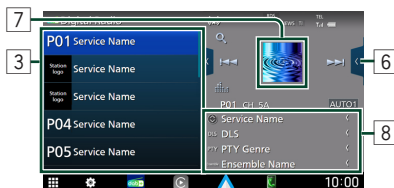

1 Wskaźnik

Wyświetla siłę odbieranego sygnału.

2 Przyciski operacyjne

- Q : Wyświetla ekran listy stacji. Aby poznać szczegóły dotyczące wyszukiwania, patrz **Wyszukiwanie usługi (str.42)**.

- ◀▶▶▶▶ : Dostrajanie zestawu kanałów, usługi i elementu. Przełączanie trybu wyszukiwania może zostać zmienione. (patrz 5 Tryb wyszukiwania).
- [Signal Strength Icon] : Wyświetla ekran korektora graficznego. (str.77)

3 Lista Preset

- Dotknięcie ◀ / ▶ umożliwi zmianę rozmiaru obrazu.
- Umożliwia przywołanie zapisanej usługi.
- Po przytrzymaniu przez 2 sekundy zapisuje aktualnie odbieraną usługę w pamięci.

4 Wskaźnik

P#: Numer zapisanej pozycji
CH#: Wyświetlanie kanału

5 Wyszukiwanie trybu

Dotknij, aby przełączyć tryb wyszukiwania w następującej kolejności: [AUTO1], [AUTO2], [MANUAL].

- [AUTO1]: Automatyczne włączanie zestawów kanałów z dobrym sygnałem.
- [AUTO2]: Kolejno dostraja zespoły zapisane w pamięci.
- [MANUAL]: Ręczne przełączanie na następny zestaw kanałów.

6 Panel funkcji

Dotknij prawej strony ekranu, aby wyświetlić panel funkcji. Dotknij ponownie, aby zamknąć panel.

- [TI]: Wybiera tryb informacji o ruchu na drogach. Aby uzyskać szczegółowe informacje, patrz **Informacja o ruchu drogowym (str.43)**.
- [SETUP]: Wyświetla ekran USTAWIEN radia cyfrowego. Aby uzyskać szczegółowe informacje, patrz **KONFIGURACJA radia cyfrowego (str.43)**.
- [PTY]: Wyszukuje program według typu programu. Aby uzyskać szczegółowe informacje, patrz **Wyszukiwanie według typu programu (str.42)**.

- [DLS]: Wyświetlanie ekranu Dynamic Label Segment (Segment dynamiki etykiety).

7 Grafika

Wyświetlane są dane obrazu, jeśli są dostępne w bieżącej zawartości.

8 Wyświetlanie informacji

Wyświetla informacje o bieżącej stacji: nazwa stacji

Dotknięcie  pozwala na przełączanie między treścią A, treścią B i treścią C.

- Treść A: DLS, Gatunek PTY
- Treść B: Tytuł utworu, nazwa wykonawcy, nazwa zespołu
- Treść C: Teraz odtwarzane, Następny program, Jakość dźwięku

Dotknąć, aby przełączyć pomiędzy ekranem kontrolnym a ekranem Informacji.

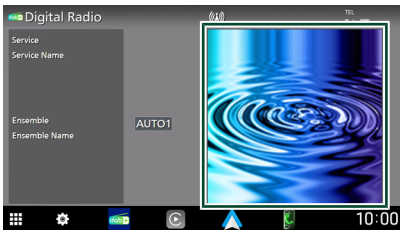

9 Pozycje wyświetlacza

- „RDS”: Radio Data System jest odbierany.
- „NEWS”: Odtwarzanie przerwane przez biuletyn z wiadomościami.
- „TI”: Oznacza stan odbioru informacji o ruchu drogowym.
 - Biały: Sygnał TP jest odbierany.
 - Pomarańczowy: Sygnał TP nie jest odbierany.

Zapisywanie usług w pamięci Preset

Możesz zapisać w pamięci aktualnie odbierany serwis.

1 Wybierz serwis, który ma zostać zapisany w pamięci.

2 Dotknij  po lewej stronie ekranu.

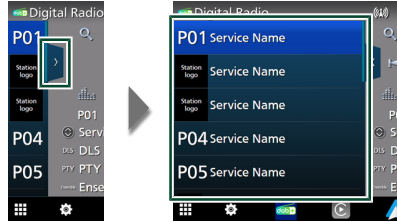

3 Dotknij [P#] (#:1-15), gdzie będzie przechowywana wybrana stacja i przytrzymać przez 2 sekundy, aż do pojawienia się sygnału dźwiękowego.

Operacja wybierania

Wyszukiwanie według typu programu

Sluchając radia cyfrowego, mozesz dostroic się do stacji nadajacej określony typ programu.

- 1 Dotknij **[<]** po prawej stronie ekranu. Dotknij [PTY].

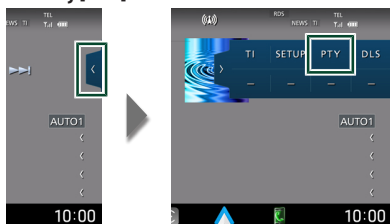

Pojawi się ekran „PTY Search”.

- 2 Wybrać typ programu z listy.

- 3 Dotknij [Search].

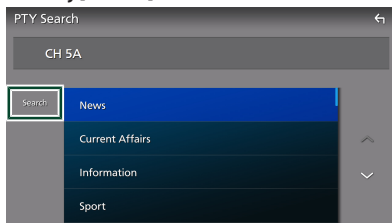

Możesz wyszukać stację nadającą wybrany typ programu.

Wyszukiwanie usługi

Można wybrać serwis z listy wszystkich odbieranych serwisów.

- 1 Dotknij Q.



- 2 Wybierz z listy żądaną treść.

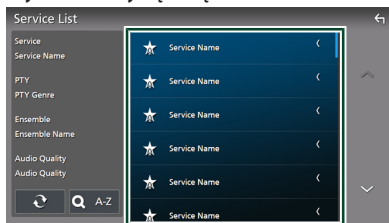

Dotknąć i przytrzymać, aby znaleźć najnowszą listę usług.



Wyświetla ekran klawiatury. Przejście do wpisanej litery (wyszukiwanie alfabetyczne).

Informacja o ruchu drogowym

Po rozpoczęciu nadawania biuletynu o ruchu na drogach możesz automatycznie słuchać i oglądać informacje o ruchu na drogach. Jednakże ta opcja wymaga funkcji radia cyfrowego z informacją TI.

1 Dotknij po prawej stronie ekranu. Dotknij [TI].

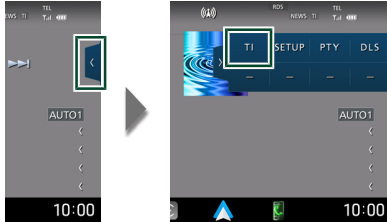

Tryb informacji o ruchu na drogach jest ustawiony.

Po rozpoczęciu biuletynu o ruchu na drogach

Ekran z informacjami o ruchu drogowym pojawi się automatycznie.

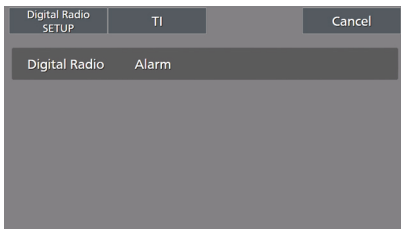

UWAGI

- Należy włączyć funkcję informacji o ruchu drogowym, aby ekran z informacjami pojawiał się automatycznie.
- Automatycznie zapisywana jest głośność wybrana podczas odbierania informacji o ruchu na drogach. Jeżeli informacje o ruchu na drogach zostaną ponownie odebrane, urządzenie automatycznie przywoła ustawienie głośności.
- Aby anulować informacje o ruchu drogowym: Dotknij [Cancel].

KONFIGURACJA radia cyfrowego

Można ustawić parametry odnoszące się do radia cyfrowego.

1 Dotknij po prawej stronie ekranu. Dotknij [SETUP].

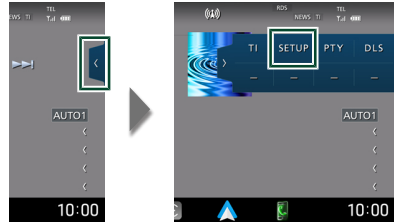

Wyświetlony zostanie ekran Digital Radio SETUP.

2 Ustaw każdą z funkcji w następujący sposób.

■ [Priority]

Jeżeli ten sam sygnał jest odbierany za pośrednictwem radia cyfrowego, to podczas odbioru za pomocą funkcji Radio Data System, następuje automatyczne przełączenie na radio cyfrowe. Jeżeli ten sam sygnał jest odbierany za pośrednictwem funkcji Radio Data System, to gdy odbiór za pomocą radia cyfrowego jest złej jakości, następuje automatyczne przełączenie na Radio Data System.

■ [PTY Watch]

Jeśli sygnał programu o ustawionym typie jest nadawany w odbieranej transmisji, to odbiór z dowolnego źródła jest przełączany na odbiór za pomocą radia cyfrowego.

■ [Announcement Select]

Przełączenie na ustawioną usługę komunikatów. Aby uzyskać szczegółowe informacje, patrz **Ustawianie ogłoszeń (str.44)**.

■ [Antenna Power]

Ustawienie zasilania na antenę radia cyfrowego. Przełączenie na „ON”, gdy antena radia cyfrowego jest wyposażona we wzmacniacz.

Domyślnie ustawione jest „ON”.

Radio cyfrowe

■ [Related Service]

Po wybraniu ON (Wł.), urządzenie przełączy się na powiązaną usługę (jeśli istnieje), gdy sieć usług Digital Radio jest niedostępna. Domyślnie ustawione jest „OFF”.

■ [Language Select]

Wybór języka dla funkcji rodzaju programu PTY.

■ Ustawianie ogłoszeń

Jeśli rozpoczyna się odbiór usługi, dla której ustawiono opcję ON, następuje przełączenie z dowolnego źródła na komunikat.

1 Dotknąć [Announcement Select] na ekranie Digital Radio SETUP screen.

Zostanie wyświetlony ekran Announcement Select (Wybór komunikatów).

2 Dotknąć każdej listy komunikatów i wybrać opcję włączenia lub wyłączenia.

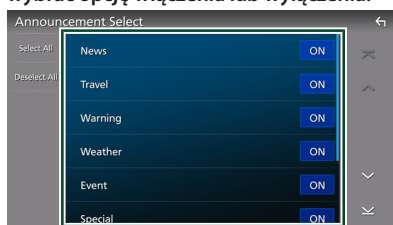

■ [Select All]

Włączyć wszystkie ogłoszenia.

■ [Deselect All]

Wyłączyć wszystkie ogłoszenia.

UWAGI

- Głośność wybrana podczas odbioru usługi komunikatów zostaje automatycznie zapisana. Gdy usługa komunikatów zostanie ponownie odebrana, urządzenie automatycznie przywoła ustawienie głośności.

Sterowanie Bluetooth

Podczas korzystania z funkcji Bluetooth możesz używać różnych funkcji, takich jak słuchanie plików audio, wykonywanie/odbieranie połączenia.

Informacje dotyczące urządzeń Bluetooth*



Bluetooth to technologia bezprzewodowej komunikacji radiowej krótkiego zasięgu wykorzystywana w urządzeniach przenośnych, takich jak smartfony/telefony komórkowe, komputery przenośne, czy inne urządzenia. Urządzenia Bluetooth mogą być ze sobą połączone bezprzewodowo i wzajemnie się komunikować.

UWAGI

- Podczas jazdy nie wykonuj skomplikowanych czynności, takich jak wybieranie numerów, korzystanie z listy kontaktów itp. Czynności te powinny się wykonywać w chwili, gdy samochód jest zatrzymany i znajduje się w bezpiecznym miejscu.
- Możliwość podłączenia urządzeń Bluetooth do urządzenia zależy od wersji Bluetooth tego urządzenia.
- Urządzenie może nie być kompatybilne z niektórymi urządzeniami Bluetooth.
- Warunki połączenia mogą zależeć od otoczenia.
- Niektóre urządzenia Bluetooth zostaną odłączone, jeśli urządzenie jest wyłączone.
- Urządzeń Bluetooth nie można używać podczas korzystania Apple CarPlay.
- Bluetooth obecnie połączony z innym urządzeniem zostaje odłączony, gdy zostanie podłączony iPhone kompatybilny z Apple CarPlay.

Wersja

- Bluetooth ver. 5.2

Profile

- Smartfon/telefon komórkowy:
 - HFP (V1.7) (Hands Free Profile)
 - SPP (Serial Port Profile)
 - PBAP (Phonebook Access Profile)
- Odtwarzacz audio :
 - A2DP (Advanced Audio Distribution Profile)
 - AVRCP (V1.6) (Audio/Video Remote Control Profile)

Kodek dźwięku

- LDAC, SBC, AAC

UWAGI

- Urządzenia obsługujące funkcje Bluetooth otrzymały certyfikat zgodności ze standardem Bluetooth zgodnie z procedurą organizacji Bluetooth SIG.
- Jednakże urządzenia te mogą nie połączyć się z danym smartfonem/telefonem komórkowym w zależności od jego typu.

Informacje o smartfonie/telefonie komórkowym i odtwarzaczu audio Bluetooth



Niniejsze urządzenie spełnia następujące wymagania techniczne Bluetooth:

Zarejestruj urządzenie Bluetooth

Przed rozpoczęciem korzystania z funkcji Bluetooth konieczne jest zarejestrowanie odtwarzacza audio Bluetooth lub smartfona/ telefonu komórkowego w urządzeniu. Można zarejestrować do 10 urządzeń Bluetooth.

UWAGI

- Można zarejestrować maksymalnie 10 urządzeń Bluetooth. Przy próbie rejestracji jedenastego urządzenia Bluetooth, najwcześniej podłączone urządzenie Bluetooth zostanie usunięte, aby zarejestrować jedenaste.
- To urządzenie jest kompatybilne z funkcją Apple Easy Pairing. Gdy iPhone podłączony uprzednio przez złącze USB zostaje ponownie podłączony, pojawi się okno dialogowe autoryzacji. Wykonywanie operacji uwierzytelniania na tym urządzeniu lub iPhone rejestruje smartfon jako urządzenie Bluetooth.

- 1 Naciśnij przycisk  HOME.**
Zostanie wyświetlony ekran HOME (Dom).
- 2 Dotknij .**
- 3 Dotknąć [SETUP].**
Wyświetlony zostanie ekran Menu SETUP (Menu programowania).
- 4 Dotknij [Connection & AV].**

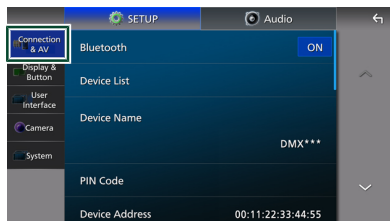

- 5 Dotknij [Device List].**

- 6 Dotknij .**
Pojawi się okno oczekiwania na parowanie Bluetooth.

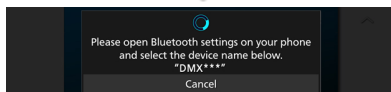
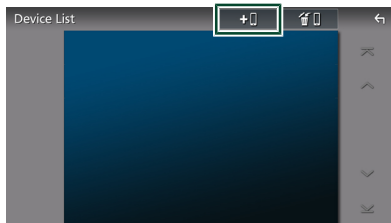

UWAGI

- Jeżeli urządzenie Apple CarPlay jest aktualnie podłączone, urządzenie Apple CarPlay zostanie odłączone.
- Jeżeli nie jest podłączony Apple CarPlay, Android Auto ani zestaw głośnomówiący Bluetooth, naciśnięcie i przytrzymanie przycisku [VOICE] powoduje wyświetlenie okna dialogowego oczekiwania na parowanie Bluetooth.

- 7 Wyszukaj urządzenie („DMX9724XDS”) na swoim smartfonie/telefonie komórkowym.**

Wykonaj kroki od **7** do **9** w ciągu 30 sekund.

- 8 Obsługa w smartfonie/telefonie komórkowym w zależności od wyświetlonych komunikatów.**

- **Potwierdź żądanie na smartfonie/telefonie komórkowym.**

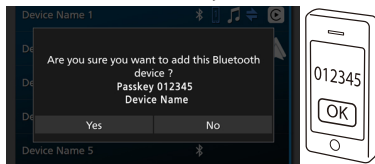

- **Wprowadź kod PIN w smartfonie/telefonie komórkowym.**

Kod PIN jest domyślnie ustawiony jako „0000”.

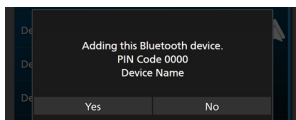

9 Dotknąć [Yes].

Po zakończeniu przesyłania danych i połączenia, na ekranie pojawi się ikona połączenia Bluetooth.

UWAGI

- Podczas rejestracji bezprzewodowej iPhone'a, który jest dostępny dla Apple CarPlay pojawia się komunikat potwierdzenia.
 - [Yes]: Wyświetla ekran Apple CarPlay połączenia bezprzewodowego.
 - [No]: Apple CarPlay nie jest podłączone. Korzystając z Apple CarPlay, wybierz iPhone'a, który ma być używany jako źródło [Apple CarPlay]. Patrz **Przełącz podłączone urządzenie (str.47)**.
- Można zmienić nazwę urządzenia wybraną w kroku 7. Patrz **Zmień nazwę urządzenia (str.49)**.

Przełącz podłączone urządzenie

Jeśli dwa lub więcej urządzeń Bluetooth zostało zarejestrowanych, wybierz urządzenie, które ma być używane.

- 1 Dotknij [Device List] w menu ustawienia połączenia i AV.
- 2 Wybierz nazwę urządzenia, które ma zostać podłączone.

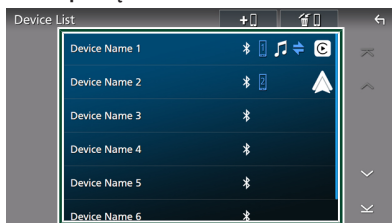

UWAGI

- Jeśli ikona jest podświetlona, oznacza to, że urządzenie wykorzysta podświetlony produkt.
- Można sprawdzić stan połączenia Bluetooth, Apple CarPlay lub Android Auto w następujący sposób.
 - Bluetooth: Jeśli urządzenie zgodne z Bluetooth jest sparowane,  (niebieski),  (biały) lub  (niebieski) zostanie podświetlone.
 - Apple CarPlay: Jeśli podłączone jest urządzenie kompatybilne z Apple CarPlay, nazwa urządzenia (niebieska) i  (biały) zostaną podświetlone.
 - Android Auto: Jeśli podłączone jest urządzenie kompatybilne z Android Auto, nazwa urządzenia (niebieska) i  (biały) zostaną podświetlone.
- Nawet jeśli urządzenie jest zgodne z Apple CarPlay lub Android Auto, ikony nie są wyświetlane, gdy:
 - Apple CarPlay zostanie wyłączone po stronie podłączonego urządzenia.
 - Podłączone urządzenie obsługuje tylko przewodowy system Android Auto.
- Po wybraniu nazwy urządzenia, do którego podłączone jest Apple CarPlay lub Android Auto, zostanie ono odłączone.
- Można szybko wyświetlić ekran Lista urządzeń, dotykając  (Lista urządzeń) w wyskakującym oknie menu. **(str.16)**

Aby przełączyć podłączone urządzenie na urządzenie Bluetooth

- 1 Dotknij [Bluetooth] na ekranie Listy urządzeń.
Pojawi się lista urządzeń Bluetooth.
- 2 Dotknij nazwę urządzenia Bluetooth, które ma zostać podłączone.

UWAGI

- W następujących przypadkach pojawi się komunikat potwierdzenia odłączenia. Dotknij [Yes] i przejdź do następnego kroku 2.
 - Wybierz dowolne urządzenie, jeśli podłączone jest Apple CarPlay.
 - Wybierz podłączone urządzenie, gdy podłączony jest Android Auto.

Sterowanie Bluetooth

- 3** Każdy z profili można ustawić w następujący sposób.

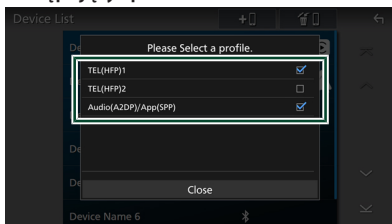

■ **[TEL (HFP) 1], [TEL (HFP) 2]**

Wybierz, kiedy urządzenie jest połączone z tym urządzeniem w roli telefonu z zestawem głośnomówiącym 1 lub 2.

■ **[Audio (A2DP)/App (SPP)]**

Wybierz, aby używać jako odtwarzacz audio lub aby współpracować z aplikacją zainstalowaną na smartfonie.

- 4** Dotknąć [Close].

Aby usunąć zainstalowane urządzenie Bluetooth

Można usunąć urządzenie zarejestrowane jako źródło Bluetooth lub źródło Apple CarPlay. Po usunięciu urządzenia Bluetooth, które obsługuje Android Auto, zostanie ono również usunięte z listy urządzeń Android Auto.

- 1** Dotknij   na ekranie Lista urządzeń.

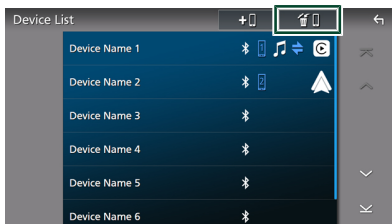

- 2** Dotknąć nazwę urządzenia, aby je zaznaczyć.

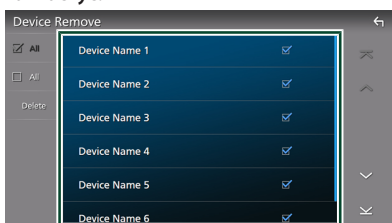



■ **[☑ All]**

Wybiera wszystkie urządzenia Bluetooth.

■ **[☐ All]**

Wyczyszcza wszystkie symbole zaznaczenia.

UWAGI

- Nie można wybrać aktualnie podłączonego urządzenia.
- Po wybraniu karty Android Auto,   nie jest wyświetlane.

- 3** Dotknąć [Delete].

Zostanie wyświetlony komunikat potwierdzenia.

- 4** Dotknąć [Yes].

Wszystkie wybrane urządzenia zostają usunięte.

Konfiguracja Bluetooth

UWAGI

- Konfiguracja Bluetooth jest wyłączona podczas korzystania z Apple CarPlay

1 Naciśnij przycisk  HOME.
Zostanie wyświetlony ekran HOME (Dom).

2 Dotknij .

3 Dotknąć [SETUP].
Wyświetlony zostanie ekran Menu SETUP (Menu programowania).

4 Dotknij [Connection & AV].

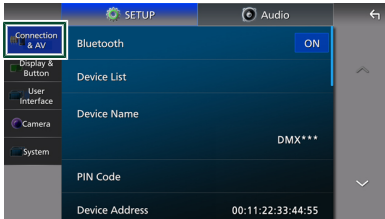

Pojawi się menu ustawień Połączenia & AV.

5 Dotknij [Bluetooth] i ustaw na [ON].
Aby dowiedzieć się więcej na temat każdego z ustawień, patrz dalsza część podręcznika.

- Zmień kod PIN (*str.49*)
- Zmień nazwę urządzenia (*str.49*)
- Zmień ustawienia funkcji zestawu głośnomówiącego, patrz **Programowanie urządzenia głośnomówiącego** (*str.57*).

UWAGI

- Aby uzyskać informacje o innych ustawieniach na tym ekranie, patrz **Konfiguracja połączenia i AV** (*str.66*).

 **Zmień nazwę urządzenia**

1 Dotknij [Device Name] w menu ustawienia połączenia i AV.
Wyświetlony zostanie ekran „Change Device Name” (Zmień nazwę urządzenia).

2 Dotknij i przytrzymaj .

3 Wpisz nazwę urządzenia.

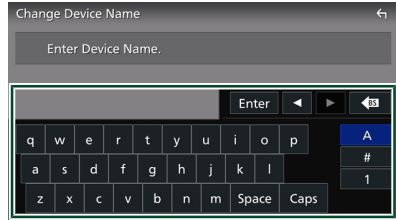

4 Dotknij [Enter].

 **Zmień kod PIN**

1 Dotknij [PIN Code] w menu ustawień Połączenia i AV.
Wyświetlony zostanie ekran Zmiana kodu PIN.

2 Dotknij i przytrzymaj .

3 Wprowadź kod PIN.

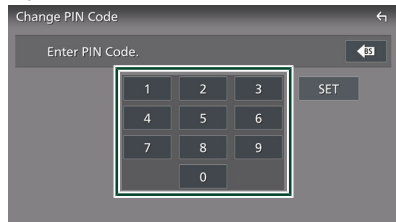

4 Dotknąć [SET].

Odtwarzanie z urządzenia audio Bluetooth

Większością funkcji można sterować korzystając z ekranu sterowania źródłem.

Aby wybrać źródło Bluetooth, dotknij ikony [Bluetooth Audio] na ekranie wyboru źródła. (str.16)

UWAGI

- Źródło dźwięku Bluetooth jest wyłączone podczas korzystania z Apple CarPlay.
- Źródło dźwięku Bluetooth jest wyłączone, gdy urządzenie ustawione jako Audio(A2DP)/App(SPP) korzysta z Android Auto.

Podstawowa obsługa Bluetooth

Ekran sterowania



1 Przyciski operacyjne*

- : Wyszukuje plik. Patrz **Wyszukiwanie plików** (str.51).
- : Wyszukuje poprzednią/następną treść.
Dotknąć i przytrzymać, aby szybko przewinąć naprzód lub wstecz. (Zostanie anulowane automatycznie po około 50 sekundach.)
- : Odtwarzanie lub wstrzymanie.
- : Wyświetla ekran korektora graficznego. (str.77)
- : Powtarza bieżącą ścieżkę/bieżący folder. Po każdym dotknięciu przycisku tryby powtarzania są przełączane w następującej sekwencji:
Powtarzanie pliku (), Powtarzanie folderu (), powtarzanie wszystkich utworów (), powtarzanie wyłączone ()

- : Odtwarza wszystkie ścieżki w bieżącym folderze w kolejności losowej. Po każdym dotknięciu przycisku tryby losowe są przełączane w następującej sekwencji: Odtwarzanie folderu w kolejności losowej (), odtwarzanie wszystkiego w kolejności losowej (), odtwarzanie w kolejności losowej wyłączone ()

2 Wyświetlanie informacji *

- Wyświetla informacje o nazwie ścieżki.
- Nazwa podłączonego urządzenia.

3 Wskaźnik trybu odtwarzania/ Czas odtwarzania

- ▶, **II**: wskaźnik bieżącego trybu odtwarzania
Znaczenia poszczególnych ikon są następujące:
▶ (odtwarzanie), ▶▶ (przewijanie naprzód), ◀◀ (przewijanie wstecz), **II** (pauza), ■ (zatrzymanie).

4 KENWOOD Music Mix

Urządzenia audio Bluetooth można łatwo przełączać w celu odtwarzania muzyki. Patrz **KENWOOD Music Mix** (str.51).

5

Wyświetla menu ustawienia połączeń i AV. (str.49)

6 CODEC

Gdy podłączone jest urządzenie zgodne z technologią LDAC, wyświetlany jest komunikat „LDAC”.

* Te pozycje są wyświetlane wyłącznie wtedy, gdy podłączony jest odtwarzacz audio obsługujący profil AVRCP.

UWAGI

- Przyciski operacyjne, wskazówki i informacje wyświetlane na ekranie różnią się w zależności od podłączonego urządzenia.
- Jeśli przyciski operacji nie są wyświetlane, odtwarzanie należy obsługiwać z wykorzystaniem odtwarzacza.
- Zależnie od smartfona/telefonu komórkowego lub odtwarzacza audio, dźwięk może być słyszalny i możliwe może być sterowanie nim, ale informacje tekstowe mogą nie być pokazywane.
- Jeśli poziom głośności jest zbyt niski, należy go zwiększyć w smartfonie/telefonie komórkowym lub odtwarzaczu audio.
- Zaleca się zmianę jakości odtwarzania z „priority on sound quality” na „priority on stable connection” w ustawieniach urządzenia kompatybilnego z LDAC, aby przerywanie dźwięku było mniej prawdopodobne.





KENWOOD Music Mix

Można podłączyć i łatwo przełączać do pięciu urządzeń audio Bluetooth, aby odtwarzać muzykę.



1 Dotknij .

Wyświetlana jest lista zarejestrowanych urządzeń.

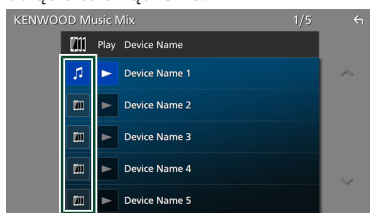

2 Dotknij  nazwy urządzenia, które ma zostać podłączone.

- Dotknięcie  powoduje wyświetlenie ekranu listy urządzeń. (**str.46**)
- Dotknięcie  po lewej stronie podłączonego urządzenia ( ) odłącza to urządzenie.

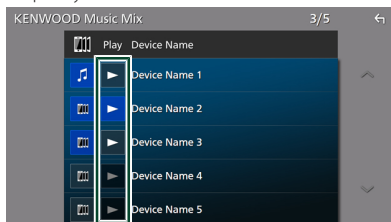

-  : Urządzenie używane normalnie.
-  : Urządzenie używane do KENWOOD Music Mix.

3 Dotknij  (białe/granatowe tło) z lewej strony nazwy urządzenia do odtwarzania. Tło zmienia się z ciemnego na jasnoniebieski i rozpoczyna odtwarzanie.

-  (Szary): Niepołączony.
-  (Białe/ciemnoniebieskie tło) : Połączony.
-  (Białe/jasnoniebieskie tło) : W trakcie odtwarzania.

4 Dotknij .**UWAGI**

- Jeśli podłączone urządzenie audio Bluetooth jest obsługiwane w celu odtwarzania muzyki, połączenia są przełączane.
- Gdy źródło Bluetooth zostanie przełączone na inne, jego ustawienia zostaną usunięte, a połączenie zostanie przywrócone do połączenia przed przełączeniem źródła.
- Nie można wybrać smartfona z systemem Android podłączonego jako urządzenie Android Auto.

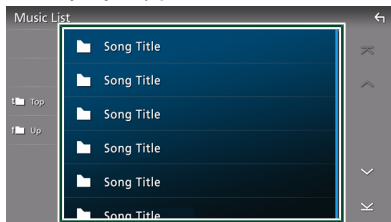
Wyszukiwanie plików**1 Dotknij .****2 Dotknąć żądany plik lub folder.**

Po dotknięciu folderu zostanie wyświetlona jego zawartość.

3 Dotknij żądanej pozycji znajdującej się na liście treści.

Rozpoczęte zostanie odtwarzanie.

UWAGI

- Aby poznać operacje na ekranie listy, patrz **Ekran listy (str. 19)**.

Korzystanie z zestawu głośnomówiącego

Podłączenie do urządzenia telefonu Bluetooth pozwala na korzystanie z funkcji telefonu.

UWAGI

- W przypadku częstego korzystania z funkcji zestawu głośnomówiącego, przenieś przycisk skrótów TEL (ikona) na ekran główny. **(str. 16)**
- Podczas korzystania z funkcji zestawu głośnomówiącego Bluetooth, Apple CarPlay lub Android Auto nie są dostępne.
- Po podłączeniu Apple CarPlay lub Android Auto niemożliwe będzie korzystanie z Bluetooth w trybie głośnomówiącym wraz z dwoma połączeniami urządzeń Bluetooth. Wtedy można korzystać tylko z funkcji zestawu głośnomówiącego Apple CarPlay lub Android Auto.

Nawiązywanie połączenia

- 1 Naciśnij przycisk  HOME.**
Zostanie wyświetlony ekran HOME (Dom).
- 2 Dotknij .**
- 3 Dotknij [TEL].**

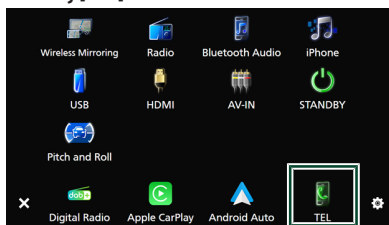

Zostanie wyświetlony ekran zestawu głośnomówiącego.

UWAGI

- Jeśli smartfon/telefon komórkowy obsługuje PBAP, na ekranie dotykowym możesz wyświetlić książkę telefoniczną oraz listy połączeń, jeżeli smartfon/telefon komórkowy jest podłączony.
 - Książka telefoniczna: do 1000 wpisów
 - Do 50 pozycji zawierających wybrane połączenia, odebrane połączenia i nieodebrane połączenia

4 Wybrać sposób wybierania numeru.

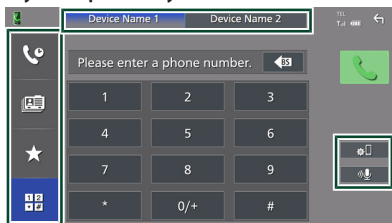

- : Nawiązanie połączenia za pomocą rejestru połączeń
- : Nawiązanie połączenia za pomocą książki telefonicznej
- : Nawiązanie połączenia za pomocą numeru wpisanego do pamięci
- : Nawiązanie połączenia poprzez wpisanie numeru telefonu

● Wybierz smartfon/telefon komórkowy, którego chcesz użyć

Po podłączeniu dwóch smartfonów/telefonów komórkowych

1 Należy dotknąć

, aby wybrać telefon, który ma być używany.

● Konfiguracja Bluetooth

1 Dotknij .

Pojawi się menu ustawień połączenia & AV. (str.49)

● Rozpoznawanie głosu

1 Dotknij . (str.54)

UWAGI

- Ikony statusu, takie jak bateria i antena, mogą różnić się od ikon wyświetlanych na smartfonie/telefonie komórkowym.
- Włączenie trybu cichego smartfona/telefonu komórkowego może wyłączyć zestaw głośnomówiący.

Nawiązywanie połączenie z wykorzystaniem rejestru połączeń

1 Dotknij .

2 Z listy wybrać numer telefonu.

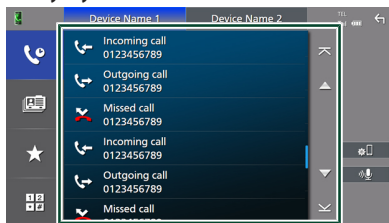

Nawiązywanie połączenia z wykorzystaniem książki telefonicznej

1 Dotknij .

2 Dotknij A-Z.

3 Wybrać inicjał.

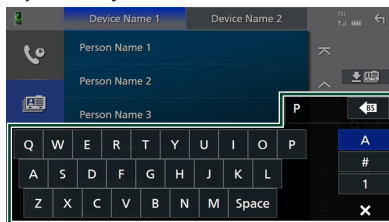

- Znaki, do których żadna nazwa nie jest przypisana, nie będą pokazywane.
- Pierwszy znak ze znakiem akcentującym, takim jak „ü”, można wyszukać, wpisując nieakcentowany znak „u”. Niemożliwe jest wyszukanie znaku akcentowanego w środku zdania.

4 Wybrać z listy osobę, do której chce się zadzwonić.

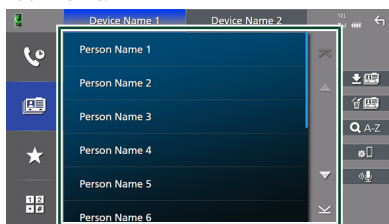

5 Z listy wybrać numer telefonu.

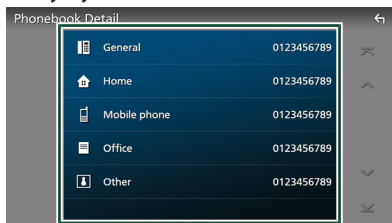

UWAGI

- Możesz sortować numery telefonów na liście według nazwiska lub imienia. Aby uzyskać szczegółowe informacje, patrz **Programowanie urządzenia głosnomówiącego (str.57)**.
- Po wybraniu języka rosyjskiego w „Language Select” (**str.72**), można przełączać między klawiaturą angielską a rosyjską.
- Po wybraniu języka hebrajskiego w „Language Select” (**str.72**), można przełączać między klawiaturą angielską a hebrajską.
- Możesz wyszukiwać za pomocą 3 początkowych liter na angielskiej klawiaturze i 1 początkowej litery na klawiaturze rosyjskiej/hebrajskiej.

Nawiązywanie połączenia z wykorzystaniem wstępnie ustawionego numeru

1 Dotknij ★.

2 Dotknij nazwę lub numer telefonu.



Nawiązywanie połączenie poprzez wprowadzenie numeru telefonu

1 Dotknij 1234.

2 Używając przycisków numerycznych, wprowadzić numer telefonu.

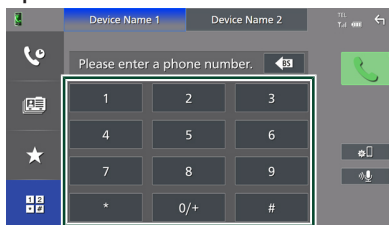

3 Dotknij 📞.

📞 Rozpoznawanie głosu

Można uzyskać dostęp do funkcji rozpoznawania głosu na smartfonie/telefonie komórkowym podłączonym do tego urządzenia. Można przeszukiwać książkę telefoniczną smartfona/telefonu komórkowego, używając głosu. (Funkcjonalność zależy od smartfona/telefonu komórkowego.)

1 Naciśnij przycisk [VOICE].

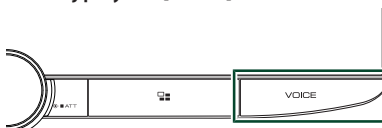



Pojawia się ekran Voice Recognition (Rozpoznawanie głosu).

2 Rozpoczęcie rozmowy.

UWAGI

- Możesz używać funkcji rozpoznawania głosu, dotykając 🗣️ na ekranie funkcji zestawu głosnomówiącego.
- Możesz użyć funkcji rozpoznawania głosu dla podłączonego smartfona/telefonu komórkowego, jeśli po zarejestrowaniu wybrałeś [TEL (HFP) 1] lub [TEL (HFP) 2] dla HFP.

Odebranie rozmowy

- 1 Dotknij , by odebrać połączenie telefoniczne lub , aby odrzucić połączenie przychodzące.

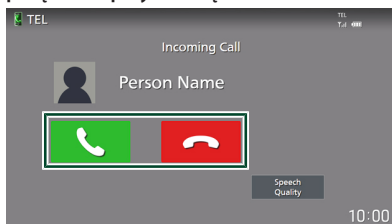

UWAGI

- Podczas zmiany biegu do pozycji wstecznej (R) oraz wyświetlania widoku z kamery ten ekran nie pojawi się, nawet jeśli wykryte zostanie połączenie przychodzące.
- Portret zarejestrowany w książce telefonicznej jest wyświetlany podczas nawiązywania/odbierania połączeń oraz podczas połączenia.
- Jeśli edytujesz książkę telefoniczną po stronie podłączonego urządzenia po pobraniu książki telefonicznej, portret może nie być wyświetlany w zależności od edytowanej treści. Zaleca się pobranie książki telefonicznej za każdym razem, gdy jest edytowana.
- Jakość obrazu wyświetlanego portretu może zależeć od podłączonego urządzenia.

Kończenie rozmowy

- 1 Podczas rozmowy dotknij .

Operacje podczas połączenia

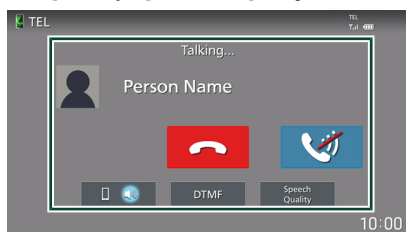

- Dostosuj jakość dźwięku połączenia.

- 1 Dotknij [Speech Quality].

- 2 Dotknij ◀ lub ▶, by dostosować każdy parametr.

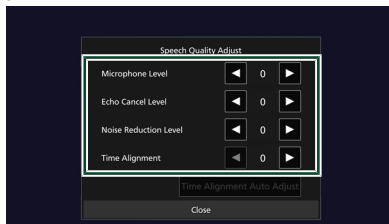

■ [Microphone Level]

Ustawienie poziomu wzmocnienia mikrofonu. Domyślnie ustawione jest „0”.

■ [Echo Cancel Level]

Wyreguluj poziom usuwania echa. Domyślnie ustawione jest „0”.

■ [Noise Reduction Level]

Ogranicza zakłócenia generowane przez otoczenie bez zmieniania poziomu głośności mikrofonu. Skorzystaj z tej funkcji, gdy głos rozmówcy nie jest wyraźny. Domyślnie ustawione jest „0”.

■ [Time Alignment]

Wersja aplikacji: 1.3.0006.3200 lub nowsza

Jeśli podczas połączenia głośnomówiącego powstaje echo po drugiej stronie (usuwanie echa nie działa), dostosuj czas opóźnienia dźwięku.

Gdy [Fiber Optic Output] jest ustawione na 48 kHz lub 96 kHz, wartością domyślną jest „20”.

Gdy [Fiber Optic Output] jest ustawione na OFF (WYŁ.), wartością domyślną jest „0”.

Wersja aplikacji: 1.2.0006.3200 lub wcześniejsza

Jeśli opóźnienie w wyjściu dźwięku cyfrowego zakłóca funkcję usuwania echa dźwięku w trybie głośnomówiącym, należy dostosować czas opóźnienia dźwięku. Domyślnie ustawione jest „20”.

Można to zmienić, gdy włączone są ustawienia wyjścia dźwięku cyfrowego.

● Regulacja głośności słuchawki

- 1 Obróć pokrętkę głośności w prawo, aby pogłośnić, lub w lewo, aby ściszyć.





● Wyciszenie swojego głosu

Dotknij , aby włączyć lub wyłączyć wyciszenie swojego głosu.

● Przesyłanie tonów wybierania

Dotknij [DTMF], by wyświetlić ekran wprowadzania tonów. Przesyłanie tonów jest możliwe po dotknięciu żądanych przycisków na ekranie.

● Przełączanie między kierunkami odbioru głosu

Dotknięcie  /  za każdym razem powoduje przełączenie głosu pomiędzy smartfonem/telefonem a głośnikiem.

● Połączenie oczekujące

Gdy podczas rozmowy zadzwoni inna osoba, można odebrać nowe połączenie, dotykając . Bieżące połączenie jest zawieszane.

Przy każdym dotknięciu  dokonuje się przełączania na drugą osobę dzwoniącą.

Po dotknięciu  bieżące połączenie zostanie zakończone, a rozmowa zostanie przełączona na połączenie oczekujące.

■ Numer telefonu zapisany w pamięci

W urzędzeniu możesz zarejestrować często wykorzystywane numery telefonów.

- 1 Dotknij .

- 2 Dotknij [Edit].



- 3 Wybrać miejsce zapisu w pamięci.

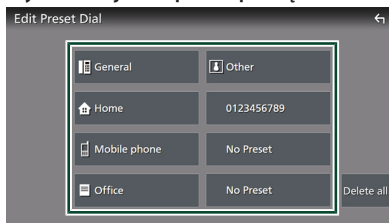

■ [Delete All]

Aby usunąć numery zapisane w pamięci, dotknij [Delete all], a następnie dotknij [Yes] na ekranie potwierdzającym.

- 4 Wybrać sposób zapisu w pamięci.

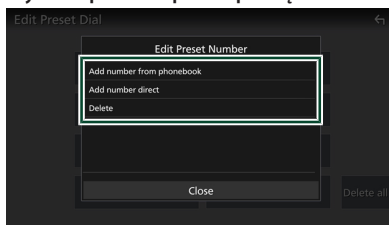

■ [Add number from phonebook]

Wybierz numer do zapisania, korzystając z książki telefonicznej.

■ [Add number direct]

wprowadzić bezpośrednio numer telefonu i dotknij [SET].

■ [Delete]

Aby usunąć numer zapisany w pamięci, naciśnij [Delete], a następnie naciśnij [OK] na ekranie potwierdzającym.

■ Przenoszenie książki telefonicznej

Możesz przenieść dane książki telefonicznej ze swojego smartfona Bluetooth, używając PBAP.

- 1 Dotknij .

2 Dotknij .



Rozpocznie się transfer danych książki telefonicznej.

UWAGI

- Jeśli książka telefoniczna zawiera ponad 1 000 wpisów, tylko 1 000 zostanie przemieszanych. 1 001 i kolejne nie zostaną przeniesione.
- Jeśli nie pobrano żadnej książki telefonicznej, dotknięcie opcji [Download Phonebook Now] rozpocznie pobieranie książki telefonicznej.
- Portret zarejestrowany w książce telefonicznej jest wyświetlany podczas nawiązywania/odbierania połączeń oraz podczas połączenia. Jeśli edytujesz książkę telefoniczną po stronie podłączonego urządzenia po pobraniu książki telefonicznej, portret może nie być wyświetlany w zależności od edytowanej treści. Zaleca się pobranie książki telefonicznej za każdym razem, gdy jest edytowana.

Usuwanie książki telefonicznej

1 Dotknij .

2 Dotknij nazwy do zaznaczenia.

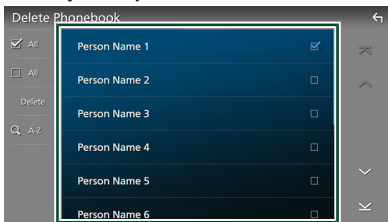

All

Zaznaczenie wszystkich kratek.

All

Wyczyści wszystkie symbole zaznaczenia.

3 Dotknij [Delete].

Zostanie wyświetlony komunikat potwierdzenia.

4 Dotknij [Yes].

Programowanie urządzenia głośnomówiącego

Możesz dokonać szeregu ustawień dla funkcji zestawu głośnomówiącego.

1 Naciśnij przycisk HOME.

Zostanie wyświetlony ekran HOME (Dom).

2 Dotknij .

3 Dotknij [SETUP].

Wyświetlony zostanie ekran Menu SETUP (Menu programowania).

4 Dotknij [Connection & AV].

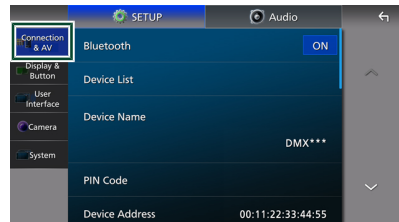

Pojawi się menu ustawień Połączenia & AV.

5 Dotknij [TEL SETUP].

Pojawi się ekran „TEL SETUP” (Konfiguracja telefonu).

6 Ustaw każdą z funkcji w następujący sposób.

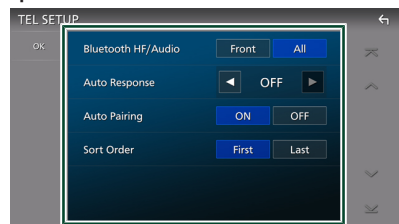

■ [Bluetooth HF/Audio]

Wybierz głośniki odtwarzające dźwięk ze smartfona/telefonu komórkowego (np. głos rozmówcy i dzwonek połączenia) i odtwarzacza audio Bluetooth.

- [Front]: Odtwarza dźwięk z przednich głośników.
- [All] (Domyślne): Odtwarza dźwięk ze wszystkich głośników.

Sterowanie Bluetooth

■ [Auto Response]*

Ustaw czas automatycznego odbierania przychodzących połączeń.

- [OFF] (Domyślnie): Wyłącza funkcję automatycznej odpowiedzi.
- [1]/[5]/[10]/[15]/[20]/[25]/[30]: Ustawia czas sygnału wywołania (w sekundach).

* Obowiązuje automatyczny czas odpowiedzi ustawiony na tym urządzeniu lub czas ustawiony w smartfonie/telefonie komórkowym, w zależności od tego, który jest krótszy.

■ [Auto Pairing]

Po ustawieniu na „ON” funkcja Apple Auto Pairing jest włączona, aby automatycznie zarejestrować iPhone podłączony do tego urządzenia.

- [ON] (Domyślnie): Włącza funkcję Apple Auto Pairing.
- [OFF]: Wyłącza funkcję Apple Auto Pairing.

■ [Sort Order]

Ustaw sposób sortowania danych z książki telefonicznej smartfona/telefonu komórkowego.

- [First] (Domyślnie): Sortuje dane według imienia.
- [Last]: Sortuje dane według nazwiska.

7 Dotknąć [OK].

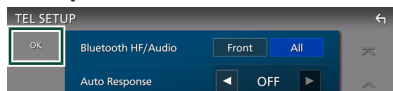

Inne Komponenty Zewnętrzne

Widok z kamery

UWAGI

- Żeby podłączyć kamerę, patrz **Podłączenie kamery (str.102)**.
- Aby móc korzystać z kamery wstecznej, konieczne jest podłączenie przewodu REVERSE. **(str.98)**
- Jeżeli [Rear Camera Interruption] jest włączone, ekran kamery jest wyświetlany przy zmianie biegu na wsteczny (R).
- Kamera, której widok był ostatnio wyświetlany, zostaje zachowana, a ten sam widok kamery zostanie wyświetlony następnym razem. Jeśli przypisane ustawienie zostanie zmienione, wyświetlony zostanie widok z tylnej kamery.
- Ekran przerwania kamery tylnej/przedniej nie jest zachowywany jako ekran kamery, który zostanie wyświetlony następnym razem.

Wyświetlanie ekranu kamery

- 1 Naciśnij przycisk [MENU/ATT].**
Zostanie wyświetlone menu podręczne.
- 2 Dotknąć [Camera].**



Zostanie wyświetlony ekran widoku z kamery.

- 3 Każdą z pozycji wyregulować w następujący sposób.**

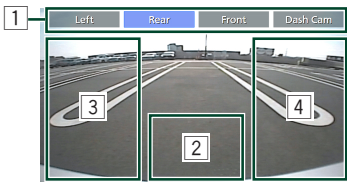

- 1 Klawisze przełączania kamery *1**

Dotknij aby przełączyć widok z kamery. Konieczne jest uprzednie ustawienie „Camera Assignment Settings”, poza „Rear”. Patrz **Konfiguracja ustawień przydziału kamer (str.60)**.

- 2 Kamera wyłączona**

Dotknąć, aby zamknąć ekran kamery.

- 3 Przełączanie linii pomocniczej *2**

Dotykanie za każdym razem włącza lub wyłącza linię pomocniczą.

- 4 Przełączanie kąta obrazu *2**

Każdorazowe dotknięcie zmienia kąt kamery.

*1 Jeśli dwie lub więcej kamer z tyłu, przodu, na desce rozdzielczej, z lewej i z prawej strony jest połączonych z tym urządzeniem.

*2 Tylko wtedy, gdy wyświetlony jest ekran i tylna kamera cofania CMOS-3xx podłączona jest z tym urządzeniem jako kamera tylna.

Konfiguracja kamery

- 1 Naciśnij przycisk HOME.**
Zostanie wyświetlony ekran HOME (Dom).
- 2 Dotknij .**
- 3 Dotknąć [SETUP].**
Wyświetlony zostanie ekran Menu SETUP (Menu programowania).
- 4 Dotknąć [Camera].**
Pojawi się menu ustawień aparatu.
- 5 Każdy z elementów ustawić w następujący sposób.**

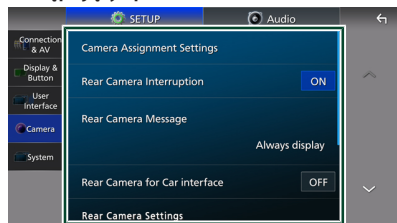

■ [Camera Assignment Settings]

Skonfiguruj przydział kamery. Patrz **Konfiguracja ustawień przydziału kamer (str.60)**.

■ [Rear Camera Interruption]

- [ON] (Domyślnie): wyświetla ekran z tylnej kamery po włączeniu biegu wstecznego (R).
- [OFF]: wybrać to ustawienie, kiedy kamera nie jest podłączona.

■ [Rear Camera Message] *1

- [Always display] (Domyślnie): Zawsze wyświetla komunikat ostrzegawczy na ekranie przerwania kamery tylnej.
- [Clear after 5 seconds]: Wyświetla komunikat ostrzegawczy przez około 5 sekund na ekranie przerwania kamery tylnej.

■ [Rear Camera for Car interface]

- [ON]: Wybierz, gdy podłączone jest zewnętrzne urządzenie systemowe. Nie są wyświetlane ani przyciski, ani tytuły.
- [OFF] (Domyślnie): Wybierz, jeśli podłączona jest kamera wsteczna.

■ [Rear Camera Settings] *2

Reguluje serię CMOS-3xx z zestawem ID 1 („Rear Camera”). Dalsze informacje można znaleźć w instrukcji obsługi kamery.

■ [Parking Guidelines]

Można wyświetlić linie pomocnicze parkowania, co ułatwia parkowanie po włączeniu biegu wstecznego (R). Domyślnie ustawione jest „ON”.

■ [Guidelines SETUP]

Jeśli wybierzesz [ON] dla [Parking Guidelines], możesz wyregulować pomocnicze linie parkowania. Patrz **Regulowanie linii pomocniczych parkowania (str.61)**.

■ [Front Camera Settings] *3

Reguluje serię CMOS-3xx z zestawem ID 2 („Front Camera”). Dalsze informacje można znaleźć w instrukcji obsługi kamery.

■ [Front Camera Interruption]*4

- [10 sec]/[15 sec] (Domyślnie)/[20 sec]: Ekran kamery przedniej wyświetli się po przywróceniu biegu z pozycji biegu wstecznego (R) na inny.
- [OFF]: Anuluj.

*1 Aby korzystać z tej funkcji, konieczne jest ustawienie [Rear Camera Interruption] na [ON].

*2 Dostępne, gdy kamera cofania CMOS-3xx podłączona jest z tym urządzeniem.

*3 Aby korzystać z tej funkcji, konieczne jest podłączenie urządzenia z serii CMOS-3xx i ustawienie [Camera Assignment Settings] na [Front]. **(str.60)**

*4 Aby korzystać z tej funkcji, konieczne jest ustawienie [Rear Camera Interruption] na [ON], ustawienie [Rear Camera for Car interface] na [OFF] i ustawienie [Camera Assignment Settings] na [Front]. **(str.60)**

■ Konfiguracja ustawień przydziału kamer

1 Dotknij [Camera Assignment Settings] w menu ustawień aparatu. **(str.59)**

2 Wybierz element do ustawienia.

■ [REAR VIEW CAMERA]

Kamera tylna jest zawsze podłączona do gniazd wejściowych kamery tylnej. Tego ustawienia nie można zmienić.

■ [FRONT VIEW CAMERA / DASH CAM]

Ustaw przydział kamery z widoku kamery podłączonej do gniazda wejściowego kamery widoku z przodu/ kamery deski rozdzielczej.

■ [3rd VIEW CAMERA]

Ustaw przydział kamery z widoku kamery podłączonej do gniazda wejściowego kamery 3. widokiem.

■ [VIDEO IN]

Ustaw przydział kamery z widoku kamery podłączonej do gniazda wejściowego wideo.

3 Wybierz widok z kamery do ustawienia.

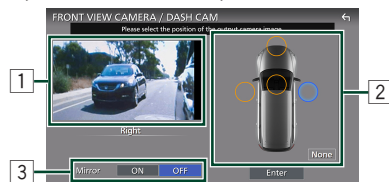

4 Dotknij [Enter].

1 Obraz z widoku kamery

Wyświetla obraz z kamery widoku podłączonej do gniazda wejściowego, które ma być ustawione. **(str.102)**

2 Położenie kamery

Przypisz każde położenie do kamery widoku podłączonej do wybranego złącza wejściowego.

Kamera przednia/lewa/prawa/na desce rozdzielczej/[None]

3 Ustawienia mirroringu*1

Przełączanie ustawienia mirroringu. [ON]/[OFF] (domyślnie)

*1 Tylko ekrany ustawień [FRONT VIEW CAMERA / DASH CAM] i [3rd VIEW CAMERA].

UWAGI

- Powyższy zrzut ekranu dotyczy ekranu ustawień [FRONT VIEW CAMERA / DASH CAM]. Może się różnić od tych dla [3rd VIEW CAMERA] oraz [VIDEO IN].
- Kamera deski rozdzielczej może zostać wybrana, gdy jest podłączona. (str.102)

Regulowanie linii pomocniczych parkowania

UWAGI

- Zainstaluj kamerę wsteczną w odpowiednim miejscu zgodnie z dołączonymi do niej instrukcjami.
- Regulując pomocnicze linie parkowania, zaciągnij hamulec ręczny, żeby uniemożliwić ruch samochodu.

- 1 Dotknij [Parking Guidelines] w menu ustawień kamery i ustaw na [ON]. (str.59)
- 2 Dotknij [Guidelines SETUP] w menu ustawień kamery.
- 3 Wyregulować linie pomocnicze parkowania, wybierając symbol .

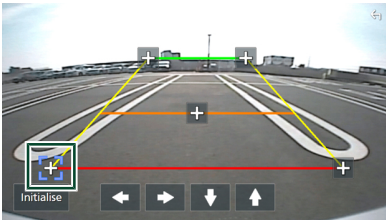

4 Regulacja położenia wybranego symbolu .

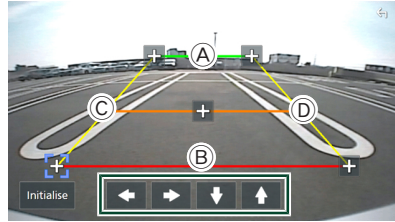

Upewnij się, że linie (A) i (B) są ustawione równoległe poziomo, a linie (C) i (D) są jednakowej długości.

UWAGI

- Dotknij [Initialise], a następnie [Yes], żeby przywrócić wszystkie oznaczenia  do ich początkowej, domyślnej pozycji.

Korzystanie z kamery deski rozdzielczej

Kamera deski rozdzielczej, DRV-N520 (wyposażenie opcjonalne), podłączona do tego urządzenia pozwoli na odtwarzanie nagranych danych wideo itd.

Dalsze informacje można znaleźć w instrukcji obsługi Kamery deski rozdzielczej DRV-N520 (wyposażenie opcjonalne).

UWAGI

- Aby podłączyć kamerę deski rozdzielczej, patrz **Podłączanie kamery (str.102)**.
- Aby korzystać z funkcji kamery deski rozdzielczej, konieczne jest ustawienie „Camera Assignment Settings” na „Dashboard Camera”. **(str.60)**

Wyświetlanie ekranu kamery deski rozdzielczej

- 1 **Naciśnij przycisk [MENU/ATT].**
Zostanie wyświetlone menu podręczne.
- 2 **Dotknąć [Camera].**



1 Klawisze przełączania kamery

Dotknij aby przełączyć widok z kamery. Konieczne jest uprzednie ustawienie „Camera Assignment Settings”, poza „Rear”. Patrz **Konfiguracja ustawień przydziału kamer (str.60)**.

2 Kamera wyłączona

Dotknąć, aby zamknąć ekran kamery.

3 Wyświetlanie przycisków

Dotknij, aby wyświetlić przyciski sterowania kamerą deski rozdzielczej.

Zewnętrzne odtwarzacze audio/wideo (AV-IN)

- 1 **Podłącz zewnętrzny komponent do wejścia audio AV i wideo. (str.100)**
- 2 **Wybierz [AV-IN] jako źródło. (str.16)**
- 3 **Włącz podłączony komponent i rozpocznij odtwarzanie ze źródła.**

UWAGI

- Aby wybrać źródło AV-IN, należy ustawić „VIDEO IN” na „None” w [Camera Assignment Settings]. **(str.60)**

Źródło HDMI

- 1 Podłącz smartfon do wejścia HDMI. (str. 100)**
Użyj kabla HDMI KCA-HD200 (wyposażenie opcjonalne).
- 2 Wybierz [HDMI] jako źródło. (str. 16)**
- 3 Uruchomić aplikację lub odtwarzać na smartfonie.**

Status pojazdu

Pochylenie i przechylenie

Wyświetla kąt pochylenia pojazdu, kąt przechylenia, wysokość, szerokość geograficzną i długość geograficzną oraz łożysko (kompas).

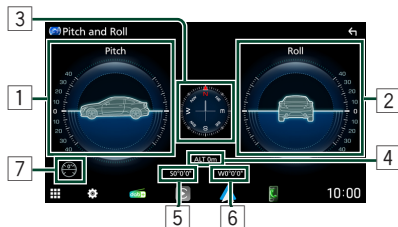

1 Wskaźnik pochylenia

Wyświetla obraz kąta pochylenia.

2 Wskaźnik przechylenia

Wyświetla obraz kąta przechylenia.

3 Wskaźnik kompasu

Wyświetla kierunek, w którym zwrócony jest pojazd. *1

4 Wskaźnik wysokości

Wyświetla wysokość pojazdu. *1

5 Wskaźnik szerokości geograficznej

Wyświetla szerokość geograficzną pojazdu. *1

6 Wskaźnik długości geograficznej

Wyświetla długość geograficzną pojazdu. *1

7 Przycisk zerowania pochylenia i przechylenia

Zeruje kąt pochylenia i przechylenia.

*1 Wyświetla wartość uzyskaną z GPS.

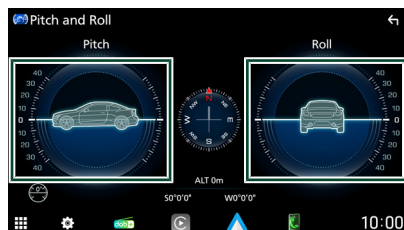



Dotknij obrazu pojazdu na ekranie, aby zmienić obraz.

- Dostępnych jest 6 obrazów pojazdu. (samochód sportowy / kombi / ciężarówka / sedan / box car / SUV)

Przełączanie obrazu pojazdu

Można zmienić obraz wyświetlany dla danego pojazdu.

Konfiguracja

- 1 **Naciśnij przycisk  HOME.**
Zostanie wyświetlony ekran HOME (Dom).
- 2 **Dotknij .**
- 3 **Dotknij [SETUP].**

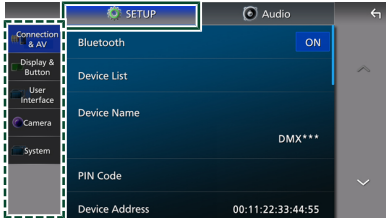

Aby dowiedzieć się więcej na temat każdego z ustawień, patrz dalsza część podręcznika.

- Konfigurowanie połączenia i AV (**str.66**)
- Konfigurowanie wyświetlacza i przycisku (**str.69**)
- Konfigurowanie interfejsu użytkownika (**str.71**)
- Konfigurowanie kamery (**str.59**)
- Konfigurowanie systemów (**str.72**)

Konfiguracja ekranu monitora

Możesz wyregulować jakość obrazu wideo, ekranu menu itp.

- 1 **Naciśnij przycisk [MENU/ATT].**
Zostanie wyświetlone menu podręczne.
- 2 **Dotknij [Screen Adjustment].**



Wyświetlony zostanie ekran Ustawienia ekranu.

- 3 **Wyreguluj każde ustawienie w następujący sposób.**



■ [Backlight] / [Contrast] / [Black] / [Brightness] / [Colour] / [Tint]

Wyreguluj każde ustawienie.

■ [Aspect]

Wybierz tryb ekranu.



- „**Full**”: Zmienia współczynnik kształtu wideo i wyświetla je na pełnym ekranie.
- „**Normal**”: Wyświetla nagranie wideo w trybie 4:3.
- „**Auto**”: Urządzenie USB: Wyświetla nagranie wideo na pełnym ekranie (w pionie lub poziomie) bez zmiany współczynnika.

UWAGI

- Ustawienia regulacji różnią się w zależności od bieżącego źródła.

Konfiguracja połączenia i AV

Można ustawić parametry AV i połączenia.

- 1 **Naciśnij przycisk  HOME.**
Zostanie wyświetlony ekran HOME (Dom).
- 2 **Dotknij .**
- 3 **Dotknij [SETUP].**
Wyświetlony zostanie ekran Menu SETUP (Menu programowania).
- 4 **Dotknij [Connection & AV].**
Pojawi się menu ustawień Połączenia & AV.
- 5 **Ustaw każdy z parametrów w następujący sposób.**

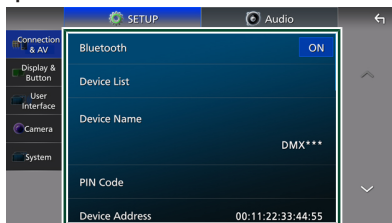

■ [Bluetooth]

Włącza lub wyłącza funkcję Bluetooth.

■ [Device List]

Wybierz podłączone urządzenie, którego chcesz użyć. (str.47)

■ [Device Name]

Jeśli wybrano [ON] dla [Bluetooth], można zmienić nazwę urządzenia Bluetooth. Patrz **Zmień nazwę urządzenia (str.49)**.

■ [PIN Code]

Jeśli wybrano [ON] dla [Bluetooth], można zmienić kod PIN.
Patrz **Zmień kod PIN (str.49)**.

■ [Device address]

Wyświetli adres urządzenia Bluetooth.

■ [TEL SETUP]

Możesz dokonać szeregu ustawień dla funkcji zestawu głośnomówiącego.
Patrz **Programowanie urządzenia głośnomówiącego (str.57)**.

■ [Wireless Mirroring SSID]

Możesz zmienić SSID. Patrz **Zmiana nazwy urządzenia lub identyfikatora SSID Wireless Mirroring (str.67)**.

■ [Android Auto Auto Launch]

Wybierz, czy ekran Android Auto ma być automatycznie wyświetlany. Domyślnie ustawione jest „ON”.

■ [Guidance/Voice Recognition Volume]

Regulacja głośności wskazówek głosowych i rozpoznawania głosu w trybie Apple CarPlay lub Android Auto. Domyślnie ustawione jest „19”.

■ [Incoming Call Volume (Ring)]

Dostosowanie głośności dzwonka w trybie Apple CarPlay lub Android Auto. Domyślnie ustawione jest „15”.

■ [In Call Volume (Talking)]

Regulacja głośności sygnału wybierania i głośności podczas połączenia w trybie Apple CarPlay lub Android Auto. Domyślnie ustawione jest „15”.

■ [Speech Quality Adjust]

Ustawianie jakości mowy.

- **[Microphone Level]** : Ustawiane poziomu wzmocnienia mikrofonu. Domyślnie ustawione jest „0”.
- **[Echo Cancel Level]** : Wyreguluj poziom usuwania echa. Domyślnie ustawione jest „0”.
- **[Noise Reduction Level]** : Ogranicza zakłócenia generowane przez otoczenie bez zmieniania poziomu głośności mikrofonu. Skorzystaj z tej funkcji, gdy głos rozmówcy nie jest wyraźny. Domyślnie ustawione jest „0”.

- **[Time Alignment] :**

Wersja aplikacji: 1.3.0006.3200 lub nowsza

Jeśli podczas połączenia głośnomówiącego powstaje echo po drugiej stronie (usuwanie echa nie działa), dostosuj czas opóźnienia dźwięku.

Gdy [Fiber Optic Output] jest ustawione na 48 kHz lub 96 kHz, wartością domyślną jest „20”.

Gdy [Fiber Optic Output] jest ustawione na OFF (WYŁ.), wartością domyślną jest „0”.

Wersja aplikacji: 1.2.0006.3200 lub wcześniejsza

Jeśli opóźnienie w wyjściu dźwięku cyfrowego zakłóca funkcję usuwania echa dźwięku w trybie głośnomówiącym, należy dostosować czas opóźnienia dźwięku. Domyślnie ustawione jest „20”. Można to zmienić, gdy włączone są ustawienia wyjścia dźwięku cyfrowego.

- **[Time Alignment Auto Adjust] :**

Wersja aplikacji: 1.4.0006.3200 lub nowsza

Jeśli podczas połączenia głośnomówiącego powstaje echo po drugiej stronie (usuwanie echa nie działa), dostosuj czas opóźnienia dźwięku automatycznie. Patrz

Automatyczna regulacja synchronizacji czasowej (str.68)

- **[iPhone Bluetooth Connection]**

Patrz **Wybierz metodę połączenia dla odtwarzania dźwięku ze źródła iPhone. (str.33).**

- **[Reverse with ATT]**

Wybierz, czy po ustawieniu biegu wstecznego (R) głośność ma być automatycznie zmniejszana. Domyślnie ustawione jest „ON”.

- **[Reset Android Auto Wireless Connection]**

Wygeneruj klucz wstępny (PSK), aby połączyć się bezprzewodowo z Android Auto. Pojawi się okno dialogowe potwierdzenia, ponieważ system musi uruchomić się ponownie, aby ponownie wygenerować PSK.

- **[Built-In Amplifier]**

Wybierz, czy chcesz używać wbudowanego wzmacniacza mocy.

Wyłączenie wbudowanego wzmacniacza poprawia jakość dźwięku z

przedwzmacniacza.

„ON” (domyślne) / „OFF”

■ Zmiana nazwy urządzenia lub identyfikatora SSID Wireless Mirroring

1 Naciśnij przycisk HOME.

Zostanie wyświetlony ekran HOME (Dom).

2 Dotknij .

3 Dotknij [SETUP].

Wyświetlony zostanie ekran Menu SETUP (Menu programowania).

4 Dotknij [Device Name] / [Wireless Mirroring SSID].

Zostanie wyświetlony ekran Change Device Name lub Change Wireless Mirroring SSID.

5 Wprowadź nazwę urządzenia lub SSID

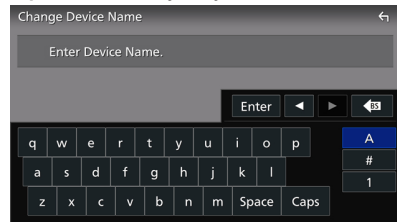

6 Dotknij [Enter].

Automatyczna regulacja synchronizacji czasowej

Przygotowanie

- Przed wykonaniem tej operacji zaparkuj pojazd w bezpiecznym i cichym miejscu.
- Przed rozpoczęciem pomiaru upewnij się, że mikrofon jest podłączony i zamontowany w miejscu znajdującym się w bliskiej odległości od kierowcy.
- Podczas pomiaru emitowany będzie sygnał statyczny, którego głośność będzie stopniowo wzrastać aż do zakończenia procesu. Możesz opuścić pojazd i zamknąć drzwi na czas trwania automatycznej regulacji. (Ok. 2 minuty)
- Uwaga: Jeśli używasz zewnętrznego wzmacniacza z funkcją synchronizacji czasu, dokonaj ustawień synchronizacji czasu przed rozpoczęciem procesu automatycznej regulacji.
- Aby uzyskać najlepsze wyniki procesu automatycznej regulacji synchronizacji czasu:
 - Przeprowadź pomiar w możliwie najcichszym otoczeniu.
 - Zamknij wszystkie okna i drzwi.
 - Wyłącz klimatyzację i wentylator.

1 Naciśnij przycisk  HOME.
Zostanie wyświetlony ekran HOME (Dom).

2 Dotknij .

3 Dotknąć [SETUP].
Wyświetlony zostanie ekran Menu SETUP (Menu programowania).

4 Dotknij [Connection & AV].
Pojawi się menu ustawień Połączenia & AV.

5 Dotknij [Speech Quality Adjust].
Pojawi się wyskakujące okno.

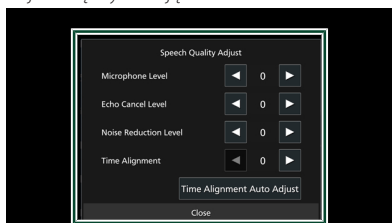

6 Dotknij [Time Alignment Auto Adjustment].

7 Wyświetlony zostanie komunikat potwierdzenia. Dotknij dwukrotnie [Yes].
Po drugim potwierdzeniu automatyczna regulacja rozpocznie się po 10 sekundach.

- **Zakończono:** Automatyczna regulacja zakończona pomyślnie.
- **Niepowodzenie:** Automatyczna regulacja nie została zakończona. Spróbuj ponownie w cichszym otoczeniu.



8 Dotknąć [Close].

9 Zrestartuj system.
Jeśli regulacja zakończy się pomyślnie, wartości synchronizacji czasu zostaną zastosowane automatycznie po restarcie. Parametr Poziom usuwania echa zostanie również ustawiony na „1”.

UWAGI

- Możesz anulować automatyczną regulację w dowolnym momencie, dotykając [Cancel].

Konfiguracja wyświetlacza i przycisków

- Naciśnij przycisk  HOME.**
Zostanie wyświetlony ekran HOME (Dom).
- Dotknij .**
- Dotknij [SETUP].**
Wyświetlony zostanie ekran Menu SETUP (Menu programowania).
- Dotknij [Display & Button].**
Pojawi się menu ustawień Wyświetlacza i przycisków.
- Ustaw każdy z parametrów w następujący sposób.**

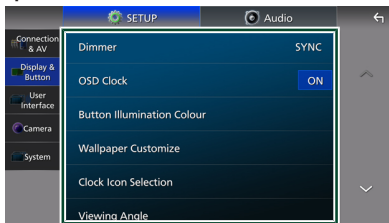

■ [Dimmer]

Wybierz tryb przyciemniania.

- **[OFF]:** Nie przyciemnia wyświetlacza i przycisków.
- **[ON]:** Przyciemnia wyświetlacz i przyciski.
- **[SYNC]** (Domyślnie): Funkcja ściemniania jest włączana lub wyłączana, zależnie od tego, czy wyłącznik sterowania oświetleniem wnętrza pojazdu jest ustawiany w położeniu ON lub OFF.

■ [OSD Clock]

Wybierz tę opcję, aby wyświetlać zegar, gdy ekran jest wyłączony lub podczas oglądania plików wideo z USB itp.

„ON” (Włącz; domyślnie)/ „OFF” (Wyłącz)

■ [Button Illumination Colour]

Można ustawić kolor podświetlenia przycisków. (str.69)

■ [Wallpaper Customize]

Możesz zmienić tapetę i jej kolor. (str.70)

■ [Clock Icon Selection]

Wybierz skórkę zegara dla widżetu zegara na ekranie HOME. (str.70)

■ [Viewing Angle]

Jeśli obraz jest słabo widoczny na ekranie, gdy jest prosto, wyreguluj kąt oglądania. Im mniejsza (ujemna) wartość, tym bardziej biało wygląda obraz na ekranie.

„0” (Domyślnie)/ „-1”/ „-2”/ „-3”

■ [Screen transition effect]

Wybierz, czy chcesz używać efektów przejścia ekranu, kiedy ekran sterowania źródłami zmienia się na ekran główny (Home).

„ON” (Włącz; domyślnie)/ „OFF” (Wyłącz)

■ Personalizacja koloru klawiszy

Można ustawić kolor podświetlenia przycisków.

- Dotknij [Button Illumination Colour] w menu ustawień wyświetlacza i przycisków.**
- Dotknij żądany kolor.**

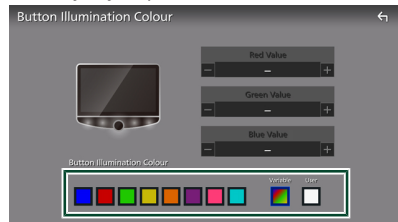

■ [Variable]

Możliwe jest takie ustawienie koloru klawiszy, by ustawicznie skanował widmo kolorów.

■ [User]

Możesz ustawić kolor utworzony za pomocą miksera kolorów RGB.

- Dotknij .**

Aby zarejestrować oryginalny kolor

Możliwe jest zarejestrowanie własnego koloru.

- Dotknij [User] na ekranie Kolor podświetlenia przycisku.**

Konfiguracja

2 Użyj [-] i [+] w celu dostosowania wartości poszczególnych kolorów.

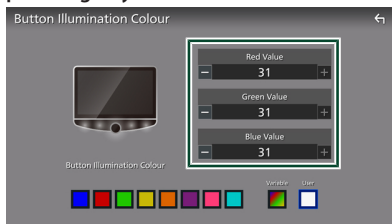

3 Dotknij [↶].

UWAGI

- Możesz utworzyć kolor na podstawie uprzednio ustawionego koloru. Dotknij uprzednio ustawionego koloru zamiast [User] i dostosuj wartość koloru.

Zmień tapetę lub kolor

1 Dotknij [Wallpaper Customize] w menu ustawień Wyświetlacza i przycisków.

2 Wybrać obraz.

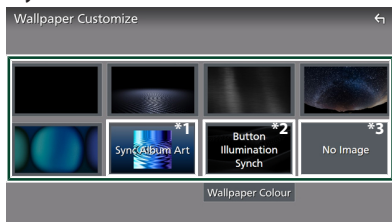

- *1 Aktualnie wyświetlana grafika z albumu jest używana jako tapeta.
- *2 Wybierz najpierw kolor tapety.
- *3 Wybierz najpierw oryginalne zdjęcie.

Aby wybrać kolor tapety

1 Dotknij [Wallpaper Colour] na ekranie dostosowania tapety.

2 Wybierz kolor tapety.

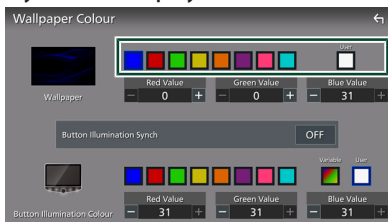

■ [User]

Możesz ustawić kolor utworzony za pomocą miksera kolorów RGB. Aby uzyskać informacje na temat tworzenia oryginalnego koloru, patrz **Aby zarejestrować oryginalny kolor (str.69)**.

■ [Button Illumination Synch]

Można ustawić kolor wybrany w [Button Illumination Color]. Jeśli dostosujesz wartość koloru za pomocą następującego miksera kolorów RGB, dopasowany kolor zostanie zastosowany do tapety i podświetlenia przycisków.

Aby dowiedzieć się, jak ustawić kolor podświetlenia przycisku i utworzyć oryginalny kolor, patrz **Personalizacja koloru klawiszy (str.69)**.

„ON”/„OFF” (domyślnie)

- Gdy opcja [Button Illumination Colour] jest ustawiona na „Variable”, opcja ta zostaje ustalona na OFF.

3 Dotknij [↶].

Aby zarejestrować oryginalne zdjęcie

Mając zainstalowaną aplikację „KENWOOD Portal APP” na urządzeniu iPhone lub urządzeniu z systemem Android, można przysyłać pliki obrazów do tego urządzenia i ustawić obraz jako tapetę. Patrz **Importowanie plików graficznych (str.21)**.

Zmiana skórki zegara

1 Dotknij [Clock Icon Selection] w menu ustawień wyświetlacza i przycisków.

2 Wybrać obraz.



Konfiguracja interfejsu użytkownika

Można regulować ustawienia różnych parametrów interfejsu użytkownika.

- 1 **Naciśnij przycisk HOME.**
Zostanie wyświetlony ekran HOME (Dom).
- 2 **Dotknij .**
- 3 **Dotknij [SETUP].**
Wyświetlony zostanie ekran Menu SETUP (Menu programowania).
- 4 **Dotknij [User Interface].**
Pojawi się menu ustawień interfejsu użytkownika.
- 5 **Ustaw każdy z parametrów w następujący sposób.**



■ **[Source Setup - Remote Control]**
Wybierz źródła, które chcesz przełączyć za pomocą pilota zdalnego sterowania. Aby uzyskać informacje na temat obsługi pilota zdalnego sterowania, patrz Sterowanie zdalne. **(str.86)**

■ **[Steering Remote Controller]**
Ustawia żądaną funkcję zdalnego sterowania z kierownicy. (Szczegółowe informacje można uzyskać u sprzedawcy produktów KENWOOD).

■ **[Beep]** *1
Włączanie lub wyłączenie dźwięku klawiszy. Domyślnie ustawione jest „ON”.

■ **[Photo Frame Scroll]**
Ustaw funkcję przewijania ramki na zdjęcia. „ON”/„OFF” (domyślnie)

■ **[Vehicle Adaptor Information]** *2
Wyświetla informację o pojeździe.

Konfiguracja

Ta funkcja wymaga zastosowania dostępnego w sprzedaży adaptera. Szczegółowe informacje można uzyskać u sprzedawcy produktów KENWOOD.

■ [Beep for Parking distance control] *2

Określa, czy wygenerować dźwięk ostrzeżenia, gdy pokładowy czujnik zbliżeniowy wykryje osobę lub obiekt. Szczegółowe informacje można uzyskać u sprzedawcy produktów KENWOOD.

■ [Parking Distance Display] *2

Można wyświetlać informacje o przeszkodach wokół samochodu.

- [ON]: informacje są wyświetlane zawsze.
- [Dyn.] (Domyślnie): wyświetla informacje, gdy czujnik wykryje przeszkodę.
- [OFF]: anulowanie wyświetlania.

Ta funkcja wymaga zastosowania dostępnego w sprzedaży adaptera. Szczegółowe informacje można uzyskać u sprzedawcy produktów KENWOOD.

■ [Parking Distance Position] *2

Wybór, gdzie na ekranie wyświetlane mają być informacje o przeszkodach (po lewej lub prawej stronie).

„Left”/„Right” (Domyślnie)

Ta funkcja wymaga zastosowania dostępnego w sprzedaży adaptera.

Szczegółowe informacje można uzyskać u sprzedawcy produktów KENWOOD.

■ [Android Auto Screen Size Switching]

Włącza lub wyłącza funkcję wyboru Android Auto Split.

„ON”/„OFF” (domyślnie)

■ [Driving Position]

Wybierz pozycję kierowcy (lewo lub prawo).



„Left” (Lewo) (Domyślnie)/ „Right” (Prawo)

*1 Aby użyć tej funkcji, należy ustawić [Fibre Optic Output] na [OFF], a [X'over Network] na [2way].

*2 To ustawienie jest dostępne, gdy dostępny w sprzedaży adapter jest podłączony.

Konfiguracja systemu

Możesz skonfigurować parametry systemowe.

- 1 **Naciśnij przycisk  HOME.**
Zostanie wyświetlony ekran HOME (Dom).
- 2 **Dotknij .**
- 3 **Dotknij [SETUP].**
Wyświetlony zostanie ekran Menu SETUP (Menu programowania).
- 4 **Dotknij [System].**
Pojawi się menu ustawień systemu.
- 5 **Ustaw każdy z parametrów w następujący sposób.**

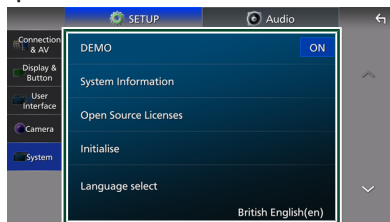

■ [DEMO]

Wybierz tryb demo. Domyślnie ustawione jest „ON”.

■ [System Information]

Potwierdza informacje o systemie tego urządzenia. (*str.73*)

■ [Open Source Licenses]

Wyświetl licencje open source.

■ [Initialise]

Dotknij [Initialise], a następnie [Yes], aby przywrócić wszystkie ustawienia domyślne.

- Nie następuje inicjalizacja pamięci konfiguracji audio.

■ [Language Select]

Wybrać język.

■ [Time Format]

■ [Time Zone]

Można ustawić godzinę. Patrz **Wybierz strefę czasową i format godziny** (*str.14*).

■ [Security Code Set]

■ [Security Code Cancellation]

■ [Security Code Change]

Możliwe jest skonfigurowanie kodu zabezpieczającego. Patrz **Ustawienie kodu zabezpieczającego (str.13)**.

📄 System Information

Możesz zatwierdzić wersję oprogramowania tego urządzenia.

- 1 Dotknij [System Information] w menu ustawień systemowych.
- 2 Sprawdź wersję oprogramowania i nazwę modelu.

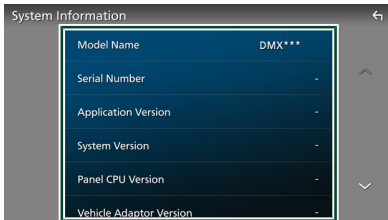

UWAGI

- Aby dowiedzieć się w jaki sposób można zaktualizować oprogramowanie, patrz odpowiedni podręcznik procedury aktualizacji dołączony do oprogramowania.

Sterowanie dźwiękiem

Ustawienia [System Configuration] muszą odpowiadać konfiguracji podłączonych wzmacniaczy i głośników. **(str.13)**

● Korzystanie ze wzmacniacza z wejściami cyfrowymi

W przypadku korzystania z optycznego wyjścia cyfrowego, ustaw częstotliwość próbkowania w [Fibre Optic Output] na 48 kHz lub 96 kHz. **(str.13)**

UWAGI

- Ustaw liczbę bitów na 24-bitową.
- Jeśli wyjście cyfrowe jest ustawione na 48 kHz lub 96 kHz, następujące ustawienia audio zostaną wyłączone.
 - Głośnik/zwrotnica
 - Poziom EQ / SW
 - Pozycja / DTA
 - Fader / Balans
 - Sound Effect
 - Korektor parametryczny
 - Pamięć audio
 - 3-drożna sieć zwrotnicy
 - Widżet ustawień EQ na ekranie HOME
 - Sygnał ustawień interfejsu użytkownika

● Wybierz odpowiedni tryb zwrotnicy dla systemu głośników (2-drożny lub 3-drożny).

▲ UWAGA

Podłączenie głośników 3-kierunkowych w trybie 2-kierunkowym może uszkodzić głośniki.

Ustaw [X'over Network] na 2- lub 3-kierunkowy. **(str.13)**

Aby uzyskać informacje na temat metody połączenia, patrz Konfiguracja systemu głośników 3-drożnych. **(str.99)**

UWAGI

- Gdy wybrany jest system głośników 3-kierunkowych, następujące funkcje są zablokowane.
 - Fiber Optic Output
 - Front focus Pozycji słuchania/ DTA
 - Fader sterowania dźwiękiem ogólnym
 - Wybór głośników odtwarzających dźwięk ze smartfonu/telefonu komórkowego HF/Audio Bluetooth
 - Sygnał ustawień interfejsu użytkownika

● Wybierz, czy chcesz używać wbudowanego wzmacniacza.

Ustaw [Built-In Amplifier] na ON lub OFF. **(str.13) (str.66)**

Wyłączenie wbudowanego wzmacniacza poprawia jakość dźwięku z przedwzmacniacza.

Konfiguracja dźwięku

Możesz wyregulować różne ustawienia, takie jak balans dźwięku lub poziom głośnika niskotonowego.

- 1 Naciśnij przycisk **HOME**.
Zostanie wyświetlony ekran HOME (Dom).
- 2 Dotknij **Audio**.
- 3 Dotknij [Audio].

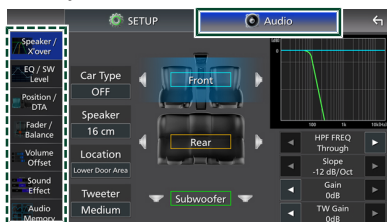

Aby dowiedzieć się więcej na temat każdego z ustawień, patrz dalsza część podręcznika.

- Wykonaj konfigurację głośnika/zwrotnicy **(str.75)**
- Kontrolowanie poziomu EQ/SW **(str.77)**
- Ustawienie pozycji/DTA **(str.78)**
- Kontrola fadera / balansu **(str.80)**
- Ustawienie przesunięcia głośności **(str.80)**

- Ustawienie efektów dźwiękowych (**str.81**)
- Wykorzystanie pamięci dźwięku (**str.85**)

Konfiguracja głośników/ zwrotnicy

1 Naciśnij przycisk **HOME**.
Zostanie wyświetlony ekran HOME (Dom).

2 Dotknij **⚙️**.

3 Dotknij **[Audio]**.
Zostanie wyświetlony ekran Audio.

4 Dotknij **[Speaker/X'over]**.

5 Wybierz typ pojazdu.

Możesz wybrać typ samochodu oraz sieć głośników itp.

Jeśli wybierzesz typ pojazdu, w celu zapewnienia najlepszych efektów dźwięków jest automatycznie ustawiana opcja Delay Time Alignment (regulacja synchronizacji sygnału wyjściowego dźwięku każdego z kanałów).

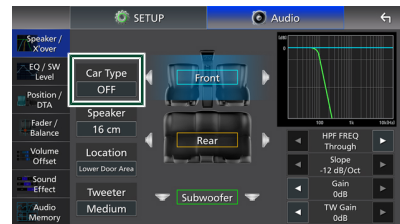

6 Dotknij symbolu głośnika (1), który chcesz wyregulować, a następnie ustaw każdy parametr (2) w następujący sposób.

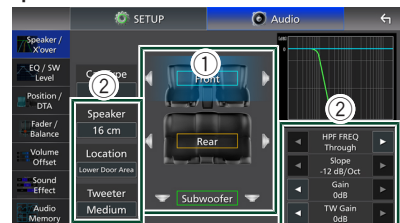

■ [Speaker]

Można wybrać rodzaj i rozmiar głośnika w celu uzyskania najlepszej jakości dźwięku. Jeśli głośniki tylne lub subwoofer nie są podłączone, wybierz „None” dla każdego głośnika.

Sterowanie dźwiękiem

Po wybraniu typu głośnika i rozmiaru sieć częstotliwości przejścia głośników jest ustawiana automatycznie.

■ [Location] (wyłącznie dla opcji przód, tył)

Wybierz położenie zainstalowanego głośnika.

■ [Tweeter] (wyłącznie dla opcji przód)

Głośnik wysokotonowy możesz skonfigurować po wybraniu przednich głośników.

Brak, Mały, Średni, Duży

■ [HPF FREQ] (wyłącznie dla opcji przód, tył)

Regulacja filtra górnoprzepustowego.

■ [LPF FREQ] (wyłącznie dla subwoofera)

Regulacja filtra dolnoprzepustowego.

■ [Slope]

Ustaw krzywą przejściową.

■ [Gain]

Wyreguluj wzmocnienie wzmocnienia dźwięku głośnika przedniego, głośnika tylnego lub głośnika superniskotonowego.

■ [TW Gain] (wyłącznie dla opcji przód)

Wyreguluj poziom wzmocnienia dźwięku głośnika wysokotonowego.

■ [Phase Inversion] (wyłącznie dla subwoofera)

Ustaw fazę wyjścia głośnika superniskotonowego.

Zaznacz [Phase Inversion], aby przesunąć fazę o 180 stopni.

Po wybraniu typu głośnika i rozmiaru sieć częstotliwości przejścia głośników jest ustawiana automatycznie.

■ [FREQ] (górnoprzepustowy)

Regulacja filtra górnoprzepustowego. (Wyłącznie dla górnoprzepustowego)

■ [FREQ] (dolnoprzepustowy)

Regulacja filtra dolnoprzepustowego. (Wyłącznie dla dolnoprzepustowego)

■ [HPF FREQ], [LPF FREQ] (wyłącznie dla filtra pasmowego)

Regulacja filtra pasmowego.

■ [Slope]^{*1 *2}

Ustaw krzywą przejściową.

■ [Gain]

Ustawianie wzmocnienia każdego głośnika.

■ [Phase Inversion]

Ustawianie fazy wyjścia głośnika wysokotonowego, średniotonowego i niskotonowego.

Zaznacz [Phase Inversion], aby przesunąć fazę o 180 stopni.

*1 Tylko, gdy „LPF FREQ”, „HPF FREQ” (obudowa pasmowoprzepustowa) jest ustawione na tryb inny, niż „Through”.

*2 Tylko, gdy „FREQ” (niskie przejście) jest ustawione na tryb inny, niż „Through”.

UWAGI

- Informacje na temat tego, jak ustawić 3-drożny system głośników można znaleźć w [X'over Network] w ustawieniach konfiguracji systemu. (str.13)

Gdy sieć głośników jest ustawiona na system 3-drożny:

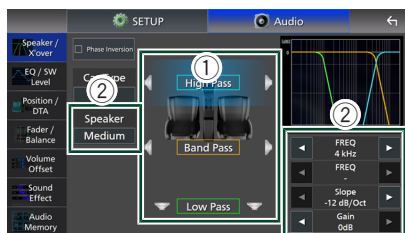

■ [Speaker]

Można wybrać rodzaj i rozmiar głośnika w celu uzyskania najlepszej jakości dźwięku.

Sterowanie korektorem dźwięku

Korektor może być wyregulowany poprzez wybranie optymalnego ustawienia dla każdej z kategorii.

- 1 Naciśnij przycisk **HOME**.
Zostanie wyświetlony ekran HOME (Dom).
- 2 Dotknij **⚙️**.
- 3 Dotknąć [Audio].
Zostanie wyświetlony ekran Audio.
- 4 Dotknąć [EQ / SW Level].
- 5 Dotknąć ekranu i dostosować Graphic Equalizer do własnych preferencji.

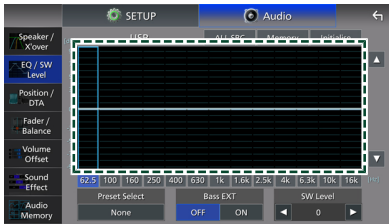

■ Poziom wzmocnienia (obszar w kropkowanej ramce)

Wyreguluj poziom wzmocnienia poprzez dotknięcie każdego słupka częstotliwości. Możesz wybrać słupkę częstotliwości i dostosować jej poziom za pomocą [**▲**], [**▼**].

■ [ALL SRC]

Zastosuj wyregulowaną krzywą korektora do wszystkich źródeł. Dotknij [ALL SRC], a następnie dotknij [OK] na ekranie potwierdzenia.

■ [Memory]

Zapisuje wyregulowaną krzywą korektora dźwięku w pozycji od „User1” do „User4”. (str.77)

■ [Initialise]

Zainicjuj (spłaszcz) aktualną krzywą korektora dźwięku.

■ [Preset Select]

Wyświetla ekran pozwalający na wybór zapisanej krzywej korektora dźwięku. (str.77)

■ [Bass EXT] (rozszerzone ustawienia basów)

Po włączeniu, częstotliwości poniżej 62,5 Hz są ustawiane na taki sam poziom wzmocnienia (62,5 Hz).

■ [SW Level]

Wyreguluj głośność głośnika superniskotonowego. To ustawienie nie jest dostępne, gdy dla głośnika superniskotonowego ustawiona jest opcja „None”. Patrz *Konfiguracja głośników/zwrotnicy* (str.75).

■ Wczytanie krzywej korektora dźwięku

- 1 Dotknąć [Preset Select].
- 2 Wybrać krzywą korektora dźwięku.

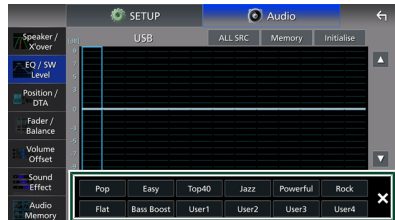

■ Zapis krzywej korektora dźwięku

- 1 Dostosować krzywą korektora dźwięku.
- 2 Dotknąć [Memory].
- 3 Wybrać miejsce zapisu w pamięci.

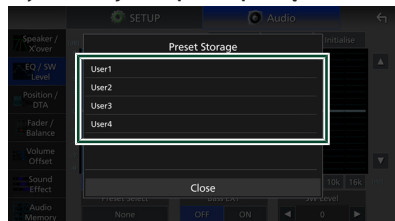

Listening Position/ DTA (Pozycja odsłuchu/ DTA)

Pozycja odsłuchu/DTA pozwala poprawić scenę dźwiękową w zależności od zajmowanego siedzenia.

Pozycja odsłuchu/DTA pozwala na ustawienie „Listening Position” lub „Front Focus”. Nie można ustawić obu opcji jednocześnie.

- 1 **Naciśnij przycisk HOME.**
Zostanie wyświetlony ekran HOME (Dom).
- 2 **Dotknij .**
- 3 **Dotknij [Audio].**
Zostanie wyświetlony ekran Audio.
- 4 **Dotknij [Position/DTA].**

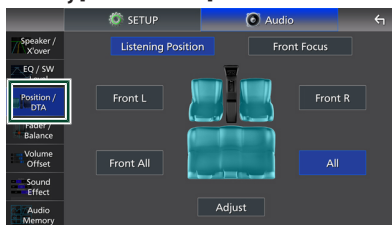

- Skonfiguruj pozycję odsłuchu (**str.78**)
- Skonfiguruj funkcję Front Focus (**str.78**)

Pozycja słuchacza

Wyreguluj opóźnienie dźwięku, aby dźwięk z poszczególnych głośników docierał do odbiorcy na wybranym siedzeniu w tym samym czasie.

- 1 **Dotknij [Listening Position] na ekranie Position/DTA.**
- 2 **Wybierz położenie odsłuchu pomiędzy [Front R] (prawy przedni), [Front L] (lewy przedni), [Front All] (wszystkie przednie) oraz [All].**

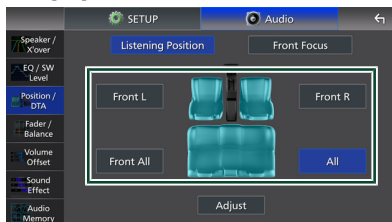

Sterowanie położeniem DTA

Można szczegółowo ustawić położenie słuchacza.

- 1 **Dotknij [Adjust].**
- 2 **Dotknij [Delay].**
- 3 **Dotykać [] lub [], aby dostosować opóźnienie dla wybranego głośnika.**

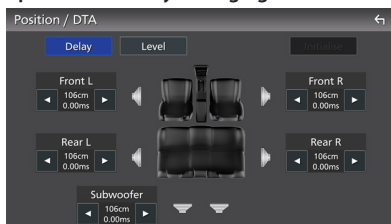

- 4 **Dotknij [Level].**
- 5 **Dotykać [] lub [], aby dostosować poziom głośności dla wybranego głośnika.**



UWAGI

- Aby przywrócić ustawienia początkowe ustawienia opcji Delay i Level, dotknij [Initialise] oraz [YES] na ekranie potwierdzenia.

Front Focus

Możesz skupić wirtualny obraz dźwięku przed wybranym siedzeniem.

- 1 **Dotknij [Front Focus] na ekranie Position/DTA.**

2 Wybrać położenie koncentracji dźwięku przed siedzeniem.

Dla [Front All] oraz [All] wybrać Priority L (Priorytet lewej strony) lub Priority R (Priorytet prawej strony), w zależności odżądanego miejsca wirtualnej sceny dźwiękowej.

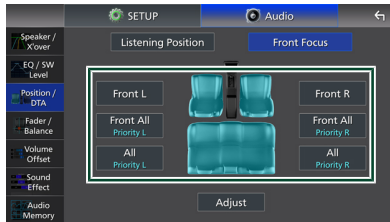

UWAGI

- Gdy wybrany jest system głośników 3-kierunkowych, ustawienie ostrości z przodu jest zablokowane.

Precyzyjna regulacja funkcji Front Focus

- 1 Dotknij [Adjust].
- 2 Dotknąć [Delay].
- 3 Ustaw każdy z parametrów w następujący sposób.

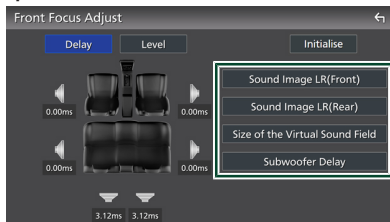

■ [Sound Image LR (Front)]

Zogniskuj obraz dźwiękowy przed przednimi siedzeniami.

■ [Sound Image LR (Rear)]

Zogniskuj obraz dźwiękowy przed tylnymi siedzeniami.

■ [Size of the Virtual Sound Field]

Dostosować rozmiar obrazu dźwięku do własnych preferencji. Jeśli obraz dźwiękowy jest przesunięty w stosunku do przodu, cofnij go przy użyciu opcji [Sound Image LR (Front)] lub [Sound Image LR (Rear)].

■ [Subwoofer Delay]

Dostosuj opóźnienie dźwięku głośnika superniskotonowego.

4 Dotknąć [Level].

5 Dotykać [◀] lub [▶], aby dostosować poziom głośności dla wybranego głośnika.

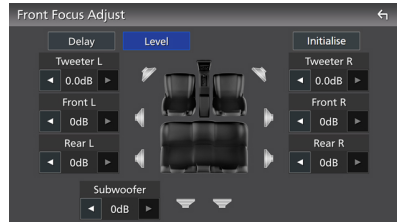

UWAGI

- Aby przywrócić ustawienia początkowe ustawienia opcji Delay i Level, dotknij [Initialise] oraz [YES] na ekranie potwierdzenia.

Fader / Balans

Można wyregulować balans głośności pomiędzy głośnikami.

- 1 Naciśnij przycisk **HOME**.
Zostanie wyświetlony ekran HOME (Dom).
- 2 Dotknij **⚙️**.
- 3 Dotknij **[Audio]**.
Zostanie wyświetlony ekran Audio.
- 4 Dotknij **[Fader / Balance]**.

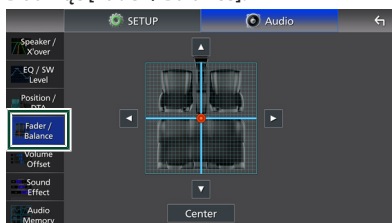

- 5 Dotknij **[◀], [▶], [▲] i [▼]**, aby wyregulować balans głośności.

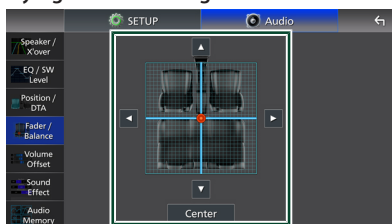

[◀] i **[▶]** umożliwiają wyregulowanie lewego i prawego balansu głośności.

[▲] i **[▼]** umożliwiają wyregulowanie przedniego i tylnego balansu głośności.

■ **[Center]**

Wyzeruje ustawienie.

UWAGI

- Gdy wybrany jest system głośników 3-kierunkowych, ustawienie „Fader” jest zablokowane.

Volume Offset (Dopasowanie głośności)

Dobrze wyregulować głośność obecnego źródła w celu zminimalizowania różnicy w głośności pomiędzy różnymi źródłami.

- 1 Naciśnij przycisk **HOME**.
Zostanie wyświetlony ekran HOME (Dom).
- 2 Dotknij **⚙️**.
- 3 Dotknij **[Audio]**.
Zostanie wyświetlony ekran Audio.
- 4 Dotknij **[Volume Offset]**.
- 5 Dotknij **[+]** lub **[-]** w celu ustawienia poziomu.



■ **[Initialise]**

Przywraca ustawienia wyjściowe.



Dotknij **[Initialise]**, a następnie dotknij **[YES]** na ekranie potwierdzenia.

UWAGI

- Jeśli wcześniej zwiększyłeś głośność, zmniejsz ją, używając „Volume Offset”. Nagle przełączenie bieżącego źródła na inne źródło może doprowadzić do bardzo głośnego dźwięku.

Sound Effect

Można ustawiać efekty dźwiękowe.

- 1 **Naciśnij przycisk  HOME.**
Zostanie wyświetlony ekran HOME (Dom).
- 2 **Dotknij .**
- 3 **Dotknąć [Audio].**
Zostanie wyświetlony ekran Audio.
- 4 **Dotknij [Sound Effect].**
- 5 **Ustaw każdy z parametrów w następujący sposób.**



■ [Bass Boost]

Ustaw stopień wzmocnienia basów spośród opcji „OFF”/ „1”/ „2”/ „3”.

■ [Loudness]

Ustaw stopień wzmocnienia niskich i wysokich tonów.
„OFF”, „Low” (Niskie), „High” (Wysokie)

■ [Drive Equalizer]

Zmniejsza hałas spowodowany jazdą poprzez zwiększenie szerokości pasma.
„OFF”, „ON”

■ [Space Enhancer]

Wybór efektu przestrzennego dźwięku.
„OFF” (Wyłącz)/ „Small” (Małe)/ „Medium” (Średnie)/ „Large” (Duże).
To ustawienie nie jest dostępne dla radia cyfrowego i źródła radia.

■ [Supreme]

Włącz/wyłącz funkcję Supreme.
Wykorzystująca własnościowy algorytm technologia ekstrapolująca i uzupełniająca zakres wysokich częstotliwości odfiltrowany podczas kodowania.

■ [Sound Realizer]

Utwórz wirtualny efekt bardziej realistycznego dźwięku przy pomocy systemu cyfrowego procesora dźwięku (DSP).

Wybrać poziom spośród opcji „OFF” (Wyłącz)/ „1”/ „2”/ „3”.

■ [Stage EQ]

Można dostosować wirtualną wysokość głośników w celu dopasowania do pozycji odsłuchu.

„OFF” (Wyłącz)/ „Low” (Niska)/ „Middle” (Średnia)/ „High” (Wysoka).

■ [Parametric EQ]

Po ustawieniu na „ON”, możesz użyć korektora parametrycznego. Aby uzyskać szczegółowe informacje, patrz **Korektor parametryczny (str.82)**.

Korektor parametryczny

Oprócz konwencjonalnego korektora graficznego, to urządzenie ma korektor parametryczny, który pozwala na bardziej precyzyjne regulacje. Używając właściwie każdego korektora, możesz dokładniej skalibrować urządzenie.

Regulacja za pomocą tej funkcji wymaga wiedzy specjalistycznej.

Kiedy używać każdej z funkcji

- **Korektor parametryczny**
Skorzystaj z tego, aby dokładnie skorygować lub poprawić charakterystykę częstotliwościową akustyki samochodu, aby stworzyć podstawę do regulacji. Aby uchwycić problemy pola akustycznego wewnątrz samochodu, mogą być wymagane wyćwiczone uszy lub sprzęt pomiarowy.
- **Korektor graficzny**
Użyj tego, aby aktywnie stworzyć atrakcyjny dźwięk w sposób konwencjonalny. Każdy może łatwo uzyskać wynik dzięki próbom i błędom intuicyjnych operacji. Jeszcze bardziej skuteczne korekty są możliwe, gdy podstawa zostanie ustalona za pomocą korektora parametrycznego.

Informacje o korektorze parametrycznym

Ten system pozwala swobodnie kontrolować filtr, częstotliwość, współczynnik Q (ostrość) i przyrost nachylenia w 14 punktach składających się z 9 punktów wspólnych dla przedniego/tylnego/subwoofera, 2 punktów tylko dla przodu, 2 punktów tylko dla tyłu i jednego punktu tylko dla subwoofera.

UWAGI

- Skonfiguruj korektor parametryczny, aby ustalić podstawę regulacji przed dokonaniem korekt za pomocą korektora graficznego.
- Zmiany dokonane za pomocą korektora parametrycznego nie są wyświetlane na ekranie korektora graficznego.
- Możesz sprawdzić efekty za pomocą przycisku WŁ./WYŁ. korektora parametrycznego.

Informacje o regulacjach

Jeśli występują nieprzyjemne wartości szczytowe, możesz przesunąć filtr szczytowy w lewo lub w prawo i wyszukiwać częstotliwości za pomocą ucha. Inżynierowie studia używają tej metody do szybkiej i wydajnej regulacji. Aby jednak zidentyfikować piki i spadki samochodowego systemu audio, musisz uchwycić różowy szum emitowany przez głośnik za pomocą mikrofonu i przeanalizować go za pomocą analizatora w czasie rzeczywistym (RTA). Na podstawie wyników analizy zidentyfikuj piki i/lub spadki, które należy poprawić i skonfiguruj filtry, aby je anulować.

Informacje o filtrach korektora parametrycznego

Filtry umożliwiają usuwanie lub wydobywanie określonego dźwięku poprzez przetwarzanie sygnału.

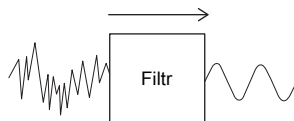

UWAGI

- Częstotliwość odcięcia jest granicą między pasmem przepustowym a pasmem zatrzymania. Definicja częstotliwości odcięcia to częstotliwość, dla której wyjście wynosi -3 dB wartości nominalnej pasma przepustowego.

● Filtr górnoprzepustowy

Przekazuje sygnały o częstotliwościach wyższych niż pewna częstotliwość (f_c : częstotliwość graniczna) i tłumi sygnały o częstotliwościach niższych niż częstotliwość graniczna. Użyj tego, aby przesyłać tylko sygnały wysokiej częstotliwości. Użyj tego w następujących przypadkach, na przykład:

- Do wyodrębnienia pasma częstotliwości dla oddzielnych głośników wysokotonowych. Wyodrębniając określone pasmo częstotliwości, można dopasować poziom indywidualnie do pasma częstotliwości.

- Podczas odtwarzania dźwięku o niskiej częstotliwości dźwięk może być mętny. Dzieje się tak, gdy wprowadzane są częstotliwości poniżej pojemności głośnika. Aby anulować, użyj filtra górnoprzepustowego, aby odciąć częstotliwości poniżej pojemności głośnika.

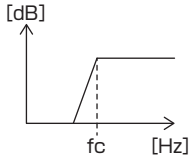

● **Filtr do wysokich półek/Filtr do niskich półek**

Filtry te zmniejszają lub zwiększają sygnały powyżej lub poniżej określonej częstotliwości (f_c : częstotliwość graniczna), które tworzą półki w widmach częstotliwości. Filtr z wysokim odstępem redukuje lub zwiększa częstotliwości powyżej częstotliwości docelowej, a filtr z niskim odstępem zmniejsza lub zwiększa częstotliwości poniżej częstotliwości docelowej. Niska półka kontroluje niższe częstotliwości, a wysoka półka kontroluje wysokie częstotliwości. Użyj ich w następujących przypadkach, na przykład:

- Gdy chcesz zmienić głośność głośników wysokotonowych, na przykład gdy są one blisko twoich uszu i brzmią zbyt głośno.
- Jeśli chcesz zmienić głośność głośnika niskotonowego.

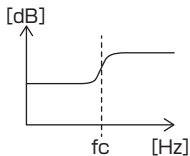

● **Filtr szczytowy**

Częstotliwości w pobliżu określonej częstotliwości (f_0 : częstotliwość środkowa) są podwyższane lub tłumione. Użyj tego w następujących przypadkach, na przykład:

- Gdy chcesz kontrolować wąski zakres częstotliwości w celu skorygowania nieprawidłowości częstotliwości w samochodzie.
- Aby zmniejszyć hałas z głośnika poprzez tłumienie zakresu częstotliwości hałasu.

- Aby wyregulować balans dźwięku w całym zakresie między dolnym i górnym końcem.

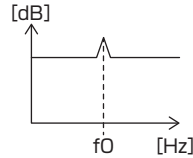

● **Filtr dolnoprzepustowy**

Przekazuje sygnały o częstotliwościach niższych niż pewna częstotliwość (f_c : częstotliwość graniczna) i tłumia sygnały o częstotliwościach wyższych niż częstotliwość graniczna. Użyj tego, aby przesyłać tylko sygnały niskiej częstotliwości. Użyj tego w następujących przypadkach, na przykład:

- Do wydobywania pasma niskich częstotliwości dla głośnika niskotonowego.
- Do wydobywania średnich/niskich częstotliwości, gdy używasz głośników z oddzielnymi głośnikami wysokotonowymi i chcesz wysłać wysokie częstotliwości do głośników wysokotonowych i wysłać średnie/niskie częstotliwości do głośników niskotonowych.
- Aby obciąć wysokie częstotliwości, gdy są zbyt głośne.

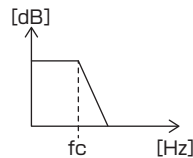

■ **Wyreguluj korektor parametryczny**

Przygotowanie

- Popraw wartość w „Listening Position” lub „Front Focus” przed rozpoczęciem ustawiania korektora parametrycznego. Patrz **Listening Position/DTA (Pozycja odsłuchu/DTA) (str.78)**.

- 1 Naciśnij przycisk HOME.**
Zostanie wyświetlony ekran HOME (Dom).
- 2 Dotknij .**
- 3 Dotknij [Audio].**
- 4 Dotknij [Sound Effect].**

Sterowanie dźwiękiem

5 Ustaw korektor parametryczny na [ON], a następnie dotknij [Yes].

6 Dotknąć [SETUP].
Pojawi się ekran korektora parametrycznego.

7 Podczas odsłuchu muzyki przesuń filtr szczytowy w lewo i prawo, aby wyszukać nieprzyjemne piki i stłumić je.

8 Użyj różowego szumu i analizatora, aby zidentyfikować spadki, ponieważ spadki są trudne do znalezienia.
Popraw strome (10 dB lub więcej) szczyty i spadki, ponieważ są one ogólnie uważane za przeszkodę dla jakości dźwięku.

9 Ustaw każdy z parametrów w następujący sposób.

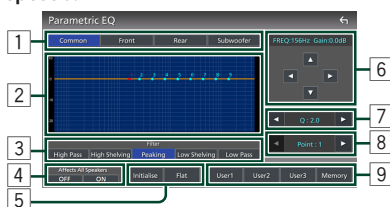

10 Po zakończeniu regulacji zapisz wyniki jako ustawienie wstępne i sprawdź efekty, przełączając ustawienia wstępne lub włączając korektor parametryczny [ON] i [OFF].

11 Korektor graficzny ma być używany, aby dokonać ostatecznej regulacji. (str.81)

1 Speaker (Głośnik)

Wybierz głośnik.

- **Gdy sieć głośników jest ustawiona na system 2-drożny:**
„Common” / „Front” / „Rear” / „Subwoofer”
- **Gdy sieć głośników jest ustawiona na system 3-drożny:**
„Common” / „Tweeter” / „Middle” / „Woofers”

2 Punkty EQ/krzywa

Wyświetla punkt EQ i krzywą. Dostosuj punkty EQ, dotykając.

- **Punkt EQ (czerwony):** Punkt EQ jest obecnie korygowany.

- **Punkt EQ (żółty/niebieski):** Punkty EQ, które nie są obecnie korygowane.
- **Krzywa (pomarańczowy):** Krzywa EQ aktualnie ustawianego głośnika.
- **Krzywa (niebieski):** Ogólna krzywa EQ.

3 Filtr

Wybierz filtr.

„High Pass” / „High Shelving” / „Peaking” / „Low Shelving” / „Low Pass”

4 Dotyczy wszystkich głośników *1

- **[ON]:** Odtwarza dźwięk ze wszystkich głośników.
- **[OFF]:** Wysyła dźwięk tylko z aktualnie wybranego głośnika.

5 [Initialise] / [Flat]

- **[Initialise]:** Zainicjuj (spłaszcz) regulację wszystkich głośników.
- **[Flat]:** Zainicjuj (spłaszcz) regulację głośności w bieżącym głośniku.

6 Częstotliwość / Wzmocnienie

Ustaw częstotliwość i wzmocnienie.

[◀] oraz [▶] reguluje częstotliwość.

[▲] oraz [▼] regulują wzmocnienie.

UWAGI

- Dotknij punktu EQ, aby z grubsza określić częstotliwość i wzmocnienie, a następnie użyj tego przycisku, aby dokonać drobnych korekt.

7 Q / Nachylenie*2

Ustaw współczynnik Q i nachylenie.

8 Punkt

Wybierz punkt EQ do regulacji.

9 Ustawiony

- **[User1] / [User2] / [User3]:** Przywołuje wstępnie ustawiony EQ.
- **[Memory]:** Przechowuje bieżące ustawienia EQ.

*1 Tylko gdy wybrany jest głośnik inny niż „Common”.



- *2 Współczynnik Q można dostosować, jeśli wybrany jest filtr „Peaking”. Nachylenie można dostosować, gdy jest wybrany filtr „High Pass” lub „Low Pass”.

UWAGI

- Możesz dostosować punkty i krzywą EQ w oparciu o wstępnie ustawiony EQ. Przywołaj zapisany EQ i dotknij ponownie zapisany przycisk, aby odznaczyć go przed regulacją.

Pamięć konfiguracji audio

W pamięci można zapisać ustawienia Audio Control. Zapisane ustawienia mogą zostać w każdej chwili odczytane.

- 1 Naciśnij przycisk  HOME.**
Zostanie wyświetlony ekran HOME (Dom).
- 2 Dotknij .**
- 3 Dotknąć [Audio].**
Zostanie wyświetlony ekran Audio.
- 4 Dotknij [Audio Memory].**



■ [SETUP Memory]

Zablokuj lub odblokuj opcję pamięci/ przywołania/czyszczenia Audio SETUP.

■ [Audio SETUP Memory]

Zapisz bieżące ustawienia dźwięku.

Fader / Balance, Speaker / X'over, Equalizer (User Preset, SW Level), Position / DTA, Sound Effect (**str.74**)

■ [Audio SETUP Recall]

Przywołaj zapisane ustawienie audio.

■ [Audio SETUP Clear]

Wyczyść pamięć konfiguracji audio i aktualnie zapamiętane ustawienia dźwięku.

Pilot zdalnego sterowania (opcjonalny)

To urządzenie można obsługiwać za pomocą pilota zdalnego sterowania KCA-RCDV340 (wyposażenie opcjonalne).

▲ UWAGA

- Połóż pilota w miejscu, z którego nie będzie mógł spaść podczas hamowania i innych manewrów. Gdy pilot spadnie i zablokuje się pod pedałami pojazdu podczas jazdy, może to wywołać niebezpieczne sytuacje.
- Ryzyko pożaru lub wybuchu, jeśli akumulator zastąpi się akumulatorem niewłaściwego typu.
- Koniecznie wymieniać wyłączanie na akumulator tego samego typu.
- Istnieje ryzyko pożaru, wybuchu lub wycieku łatwopalnego płynu, lub gazu, jeśli akumulator pozostawi się w skrajnie wysokiej temperaturze otoczenia i/lub w skrajnie niskim ciśnieniu powietrza. Akumulatora lub baterii nie wolno narażać na nadmierne gorąco, np. spowodowane działaniem promieni słonecznych, ognia itp.
- Istnieje ryzyko pożaru, wybuchu lub wycieku łatwopalnego płynu lub gazu, jeśli baterię wyrzuci się do ognia lub gorącego piekarnika, naładuje ponownie, spowoduje jej zwarcie, zmiażdży mechanicznie lub przetnie.
- Jeśli elektrolit dostanie się do oczu lub zostanie rozlany na ubranie, należy natychmiast spłukać go wodą i skontaktować się z lekarzem.

Wkładanie baterii

Jeśli pilot działa tylko na niewielką odległość lub nie pracuje wcale, możliwe że baterie są rozładowane.

W takim przypadku należy wymienić obie baterie na nowe.

- 1 Należy włożyć dwie baterie typu „AAA”/ „R03” z prawidłowo skierowanymi biegunami ⊕ i ⊖, postępując zgodnie z ilustracją umieszczoną wewnątrz.

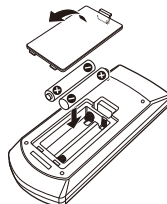

Funkcje przycisków pilota zdalnego sterowania

Przełączanie trybu działania

Funkcje dostępne w pilocie zależą są zróżnicowane w zależności od pozycji przełącznika trybu.

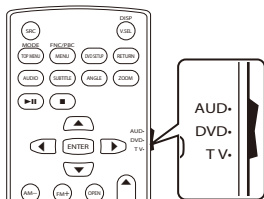

Tryb AUD

Włącz ten tryb podczas kontrolowania wybranego źródła lub tunera itp.

Tryb DVD/TV

Nie używane.

UWAGI

- Jeśli obsługiwany ma być odtwarzacz zewnętrzny, należy wybrać tryb „AUD”.

Tryb wyszukiwania bezpośredniego

Posługując się pilotem zdalnego sterowania, można bezpośrednio przejść do funkcji dostrojania częstotliwości tunera.

UWAGI

- Operacja ta nie jest obsługiwana w przypadku urządzenia USB oraz iPhone.

1 Naciśnij kilka razy przycisk [DIRECT], aż pojawi się żądana zawartość.

Dostępne treści różnią się w zależności od typu źródła.

Radio

Wartość częstotliwości

2 Nacisnąć przyciski numeryczne, aby wprowadzić częstotliwość.



3 Naciśnij przycisk |◀◀ lub ▶▶|.

Odtwarzana jest zawartość odpowiadająca wprowadzonemu numerowi.

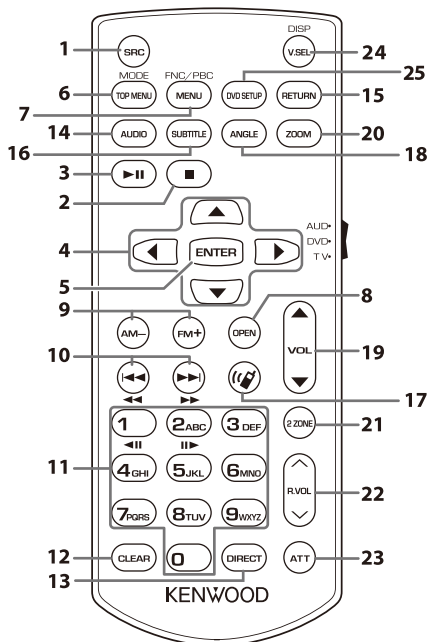
Podstawowa obsługa



	Klawisz Nazwa	Tryb zmiana	Funkcja
1	SRC	–	Przełączanie odtwarzanego źródła sygnału. W trybie zestawu głośnomówiącego, przerywa połączenie.
2	■	–	Nie używane.
3	▶	–	Wstrzymuje ścieżkę lub plik, a po dwukrotnym wciśnięciu wznowia odtwarzanie. W przypadku źródeł Radio i Digital Radio w trybie AUD, przełącza na tryb wyszukiwania.
4	▲/▼/◀▶	–	Nie używane.
5	ENTER	–	Wykonanie wybranej funkcji.
6	MENU GÓRNE	AUD	Tryb wyświetlania zmienia się po każdym naciśnięciu tego przycisku podczas odtwarzania video.
7	MENU	AUD	Umożliwia wyświetlenie ekranu sterowania bieżącym źródłem. (USB)
8	OPEN	–	Nie używane.
9	AM-/FM+	AUD	Wybór folderu do odtwarzania. W przypadku źródeł Radio w trybie AUD, wybiera pasmo FM/AM, które ma być odbierane.
10	◀◀▶▶	–	Wybór utworu lub pliku do odtwarzania. W przypadku źródeł Radio i Digital Radio w trybie AUD, przełącza na stacje odbierane przez urządzenie.

	Klawisz Nazwa	Tryb zmiana	Funkcja
11	Klawiatura numeryczna	AUD	Pozwala wprowadzić numer do wyszukiwania w trybie bezpośredniego wyszukiwania. Aby uzyskać szczegółowe informacje na temat trybu wyszukiwania bezpośredniego, patrz Tryb wyszukiwania bezpośredniego (str.87) . W przypadku źródeł Radio i Digital Radio umożliwia wprowadzenie zaprogramowanego numeru. Jeśli numer to jedna cyfra, naciśnij numer. Jeśli numer pozycji pamięci składa się z dwóch cyfr, naciśnij odpowiednie cyfry w czasie 3 sekund. Naciśnięcie   przez 3 sekundy pozwala określić zaprogramowany numer jednej cyfry.
12	CLEAR	–	Nie używane.
13	DIRECT	–	Przełącza w tryb wyszukiwania bezpośredniego. (str.87) .
14	AUDIO	–	Nie używane.
15	RETURN	–	Nie używane.
16	SUBTITLE	–	Nie używane.
17		–	Gdy wykryte zostanie połączenie przychodzące, odbiera je.
18	ANGLE	–	Nie używane.
19	VOL ▲▼	–	Reguluje głośność.
20	ZOOM	–	Nie używane.
21	2 ZONE	–	Nie używane.
22	R.VOL ^ v	–	Nie używane.
23	ATT	–	Zmniejszenie głośności poprzez pojedyncze naciśnięcie przycisku. Przywrócenie poprzedniej głośności poprzez dwukrotne naciśnięcie przycisku.
24	V.SEL/DISP	–	Każde naciśnięcie przycisku powoduje przełączenie między Apple CarPlay, Android Auto, funkcją Wireless Mirroring i ekranem źródła AV.
25	KONFIGURACJA DVD	–	Nie używane.

Połączenie/Instalacja

Ta sekcja jest dla profesjonalnego instalatora. Ze względów bezpieczeństwa pozostaw okablowanie i montaż profesjonalistom. Skonsultuj się ze sprzedawcą samochodowego sprzętu audio.

Przed instalacją

Przed rozpoczęciem instalacji urządzenia należy zapoznać się z poniższymi środkami ostrożności.

▲ OSTRZEŻENIE

- Jeśli przewód zapłonu (czerwony) i przewód akumulatora (żółty) zostaną podłączone do nadwozia pojazdu (masa), może to spowodować zwarcie prowadzące do pożaru. Przewody te zawsze należy podłączać do źródła zasilania przechodzącego przez skrzynkę z bezpiecznikami.
- Z przewodu zapłonu (czerwony) i przewodu akumulatora (żółty) nie należy usuwać bezpiecznika. Zasilanie musi być podłączone do przewodów poprzez bezpiecznik.

▲ UWAGA

- Urządzenie należy zainstalować w konsoli pojazdu.
- Podczas eksploatacji oraz krótko po niej nie należy dotykać elementu metalowego urządzenia. Elementy metalowe takie, jak radiator i obudowa nagrzewają się.

UWAGI

- Montaż i okablowanie niniejszego produktu wymagają kwalifikacji i doświadczenia. Aby zachować jak najwyższe bezpieczeństwo, montaż i okablowanie powinny zostać wykonane przez specjalistę.
- Nie instaluj urządzenia, jeśli stanie się przeszkodą dla umiejętności kierowcy.
- Dostosuj pozycję panelu, aby nie przeszkadzał kierowcy w prowadzeniu.
- Należy pamiętać, by urządzenie uziemić do ujemnego zasilania o wartości 12 V prądu stałego.

- Urządzenia nie należy instalować w miejscu, gdzie będzie wystawione na bezpośrednie działanie promieni słonecznych lub nadmiernej ciepła albo wilgoci. Unikać należy również miejsc, gdzie panuje wysokie zapylenie lub występuje możliwość ochlapania wodą.
- Nie stosować własnych wkrętów. Należy używać wyłącznie załączone wkręty. Jeśli użyte zostaną niewłaściwe wkręty, urządzenie może ulec uszkodzeniu.
- Jeśli zasilanie nie jest WŁĄCZONE (Wyświetla się „Wystąpił błąd w okablowaniu głośników. Proszę sprawdzić połączenia”), przewód głośnika może być zwarty lub dotykać nadwozia pojazdu i funkcja zabezpieczeń może być aktywowana. Dlatego należy sprawdzić kabel głośnika.
- Jeśli zapłon pojazdu nie posiada położenia ACC, przewody zapłonu należy podłączyć do źródła zasilania, które może być włączane i wyłączane za pomocą kluczyka zapłonowego. Jeśli przewód zapłonu zostanie podłączony do źródła zasilania ze stałe doprowadzanym napięciem, jak ma to miejsce w przypadku kabli akumulatora, może to spowodować wyczerpanie akumulatora.
- Jeśli konsola posiada pokrywę, pokrywa nie będzie zamknięta, nawet jeśli urządzenie jest zainstalowane prawidłowo.
- Jeśli bezpiecznik przepali się, po pierwsze należy sprawdzić, czy kable nie stykają się ze sobą, powodując zwarcia, a następnie bezpiecznik wymienić na nowy o takich samych wartościach znamionowych.
- Niepodłączone kable należy zizolować, używając taśmy winylowej lub wykonanej z podobnego materiału. Aby zapobiec zwarciom, nie należy zdejmować zaślepek z niepodłączonych kabli lub zacisków.
- Głośniki należy podłączyć bezpośrednio do odpowiednich zacisków. Urządzenie może zostać uszkodzone lub może nie działać, jeśli przewody ⊖ zostaną podzielone lub uziemione je do jakiegokolwiek metalowej części w samochodzie.

- Jeśli do systemu podłączane są tylko dwa głośniki, złącza należy podłączyć do dwóch przednich zacisków wyjściowych lub do dwóch tylnych zacisków wyjściowych (nie należy łączyć zacisków przednich i tylnych). Na przykład, jeśli podłączane jest łącze ⊕ lewego głośnika do zacisku przedniego wyjścia, nie należy podłączać złącza ⊖ do zacisku tylnego wyjścia.
- Po zainstalowaniu urządzenia sprawdzić, czy światła hamowania, kierunkowskazy, wycieraczki itp. znajdujące się w pojeździe działają.
- Urządzenie wyposażone jest w wentylator chłodzący obniżający wewnętrzną temperaturę. Urządzenia nie należy mocować w miejscu, gdzie wentylator byłby zablokowany. Zablokowanie otworów wentylacyjnych uniemożliwi obniżenie wewnętrznej temperatury i spowoduje awarię.

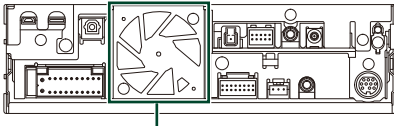

Wentylator chłodzący

- Podczas instalowania urządzenia w pojeździe na powierzchnię panelu nie należy działać dużą siłą. W przeciwnym razie może to spowodować powstanie szkod, uszkodzeń lub awarii.
- Jeśli w pobliżu anteny Bluetooth/Wi-Fi znajdują się będą metalowe przedmioty, jakość odbioru może spaść.

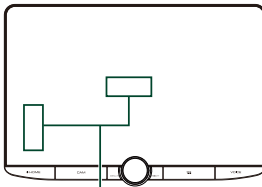

Antena Bluetooth/Wi-Fi

● Przednie i boczne pola widzenia

- Aby określić przednie i boczne pole widzenia kierowcy w normalnych warunkach, umieść słupek (bezpośrednio widoczny z przodu lub widoczny przez lusterko wsteczne samochodu), tak jak pokazano.

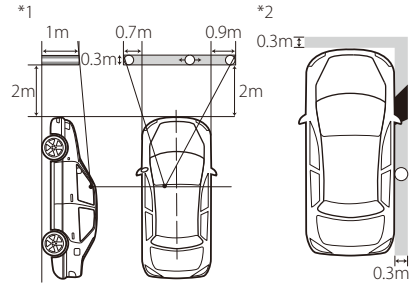







- ○ : Słupek (wysokość: 1 m, średnica: 0,3 m)
- ■ : Pole widzenia z pozycji kierowcy
- ■ : Obszar objęty wyłączeniem (wielkość słupków podlega regulacji)
- W przypadku pojazdów z kierownicą po prawej stronie normy są odwrócone.

- *1 Słupek musi być widoczny z pozycji kierowcy jako bezpośrednie pole widzenia z przodu.
- *2 Słupek musi być bezpośrednio widoczny lub pośrednio widoczny przez lusterko itp. z pozycji kierowcy.

■ Dostarczone wyposażenie do instalacji

①		×1
②	(1 m)	×1
③	(3 m)	×1
④	(3,5 m)	×1
⑤		×1
⑥		×1
⑦	(M4 x 12 mm)	×4

⑧	 (Ø3 x 6 mm) (Czarny)	x3
⑨	 (M4 x 8 mm) (Czarny)	x5
⑩		x1
⑪		x1
⑫		x1
⑬		x1

Procedura montażu

1. Aby zapobiec zwarciu, kluczyk należy wyjąć z zapłonu i odłączyć zacisk ⊖ od akumulatora.
2. Wyjmij części pojazdu, aby zainstalować urządzenie i podłączyć przewody do zacisku.
3. Dla każdego z urządzeń wykonać poprawne połączenia kabli wejściowych i wyjściowych.
4. Określ wysokość wyświetlacza i położenie suwaka. Patrz **Odległość między wyświetlaczem a jednostką główną (str.94)**.
5. Złącze B wiązki przewodów podłączyć do złącza głośnika w pojeździe.
6. Złącze A wiązki przewodów podłączyć do złącza zasilania zewnętrznego w pojeździe.
7. Złącze wiązki przewodów podłączyć do urządzenia.
8. Zainstaluj jednostkę główną do pojazdu.
9. Ponownie zamontuj części pojazdu.
10. Zamontuj wyświetlacz.
11. Ponownie podłączyć ⊖ końcówkę akumulatora.
12. Wykonać konfigurację początkową. Patrz **Wstępna KONFIGURACJA (str.12)**.

Instalacja akcesoriów

Antena GPS

Antena GPS jest instalowana wewnątrz pojazdu. Powinna zostać zainstalowana w położeniu jak najbliższym poziomego, by umożliwić dobry odbiór sygnałów satelitów GPS.

Sposób mocowania anteny GPS wewnątrz pojazdu:

1. Oczyszczyć deskę rozdzielczą lub inną powierzchnię.
2. Usunąć separator metalowej płytki (akcesorium ⑤).
3. Docisnąć metalową płytkę (akcesorium ⑤) do deski rozdzielczej lub innej powierzchni montażu. W razie potrzeby można wygiąć metalową płytkę (akcesorium ⑤), aby lepiej przylegała do zakrzywionej powierzchni.
4. Zdejmij separator anteny GPS (akcesorium ④) i przyczep antenę do metalowej płytki (akcesorium ⑤).

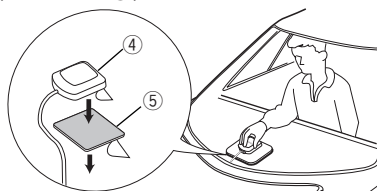

UWAGI

- Użycie dołączonej anteny GPS. Korzystanie z anteny GPS innej niż znajdującej się w zestawie może spowodować obniżenie dokładności pozycjonowania.
- Zależnie od rodzaju pojazdu, odbiór sygnałów satelitów GPS może nie być możliwy po zainstalowaniu wewnątrz.
- Należy zainstalować antenę GPS z dala od wszelkich innych anten stosowanych do radia CB lub telewizji satelitarnych.
- Antena GPS powinna zostać zainstalowana w takim miejscu, które znajduje się przynajmniej 12 cali (30 cm) od smartfona/telefonu komórkowego lub innych anten przekaźnikowych. Sygnały satelitów GPS mogą być zakłócone przez tego rodzaju połączenia.
- Pomalowanie anteny GPS farbą (metaliczną) może spowodować spadek wydajności.

Mikrofon

1. Sprawdzić położenie instalacji mikrofonu (akcesorium ③).
2. Oczyszczyć powierzchnię instalacji.
3. Zdjąć separator mikrofonu (wyposażenie dodatkowe ③) i przykleić mikrofon w miejscu zaznaczonym poniżej.
4. Kabel mikrofonu podłączyć do urządzenia, zabezpieczając w kilku miejscach z użyciem taśmy lub innej wybranej metody.
5. Ustawić położenie mikrofonu (wyposażenie dodatkowe ③) zgodnie z pozycją kierowcy.

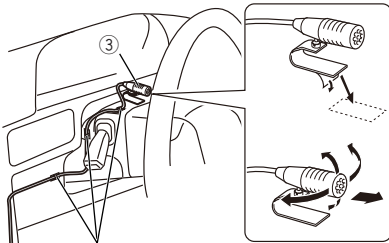

Kabel zamocować, używając taśmy dostępnej w sklepie.

Instalowanie modelu z dużym ekranem

☑ Potwierdź pozycję montażową wyświetlacza

● Pojazdy nie mogą być instalowane

Instalacja może być możliwa, jeśli można uniknąć następujących sytuacji poprzez dostosowanie położenia suwaka i wysokości wyświetlacza.

Podczas instalacji urządzenia są zakłócone operacje dźwigni, takie jak dźwignia zmiany biegów, dźwignia wycieraczek, dźwignia kierunkowskazów.	Wyłącznik awaryjny jest ukryty przed siedzeniem kierowcy.	Wyświetlacz uderza w panel pojazdu.
		

*1 Wyświetlacz może przesunąć się o 30 mm w lewo lub w prawo. Można go zamontować, jeśli nie przeszkadza w obsłudze dźwigni zmiany biegów podczas jej przesuwania.

● Odległość między wyświetlaczem a jednostką główną

Dostosuj położenie suwaka i wysokość wyświetlacza, aby nie zakłócały ruchu wyświetlacza.

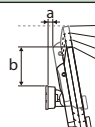
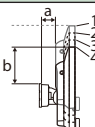
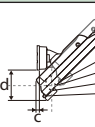
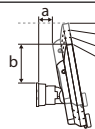
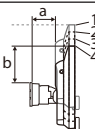
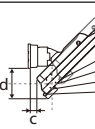
Pozycja suwaka	Kąt wyświetlacza															
	-10°				0°				45°							
Pozycja tylna		a	b		a	b		c	d	1	2	3	4			
		1	10,8		126,5	1		30,0	123,6					1	25,6	30,5
		2	13,4		111,8	2		108,6						2	15,0	41,1
		3	16,0		97,2	3		93,6						3	4,4	51,7
Pozycja przednia		a	b		a	b		c	d	1	2	3	4			
		1	29,8		126,5	1		49,0	123,6					1	44,6	30,5
		2	32,4		111,8	2		108,6						2	34,0	41,1
		3	35,0		97,2	3		93,6						3	23,4	51,7
		4	37,6	82,4	4	78,6		4	12,8	62,3						

Urządzenie: mm

● Dopuszczalne kąty instalacji jednostki głównej

Instalacja poziomo

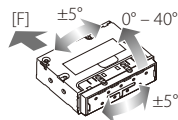

Instalacja pionowo

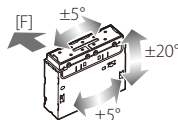

Instalacja z jednostką główną oddzielną od jednostki wyświetlacza

- W zależności od ukierunkowania jednostki głównej [Installation Orientation] może wymagać konfiguracji. (**str. 13**)
- KCA-A150EX Kabel przedłużający (150 cm / 4,9 ft, sprzedawany oddzielnie) jest wymagany do podłączenia wyświetlacza (akcesorium ⑥).

- [F] : Przód pojazdu
- Pochylenie : 0° - 40° (poziomo), ±20° (pionowo)
- Przechylenie/Odchylenie : ±5°

Przesunięcie suwaka do przodu

- 1 Wykręć dwa wkręty z górnej części jednostki głównej.

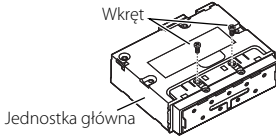

- 2 Wykręć cztery wkręty z dolnej części jednostki głównej.

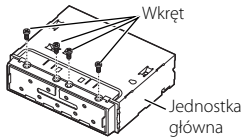

- 3 Pociągnąć blok suwaka do przodu i ponownie wkręcić cztery śruby do dolnej części jednostki głównej.

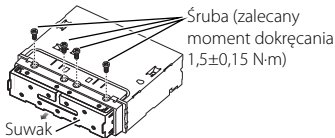

- 4 Przykręć ponownie dwa wkręty z górnej części jednostki głównej.

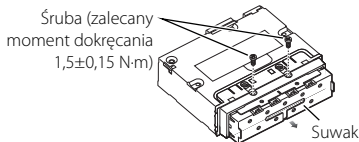

Montaż jednostki głównej

UWAGI

- Określ pozycję suwaka przed zainstalowaniem jednostki głównej. (**str.95**) Pozycji suwaka nie można zmienić po zamontowaniu w pojeździe.
- Upewnij się, że urządzenie jest dobrze zainstalowane na miejscu. Jeśli urządzenie jest niestabilne, może działać nieprawidłowo.

- 1 Usuń części zakłócające instalację, takie jak panel w pojeździe.

- 2 Zamontuj wspornik mocujący pojazd do jednostki głównej.

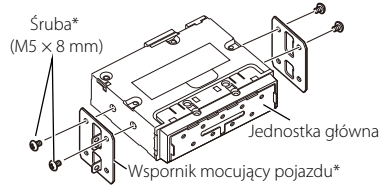

* Sprzedawane osobno

- 3 Podłącz przewody wiązki przewodów i urządzenia peryferyjne.

- 4 Zainstaluj jednostkę główną do pojazdu.

- 5 Ponownie zamontuj usunięte części, takie jak panel w pojeździe.

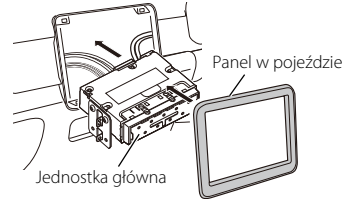

Montaż wspornika ramienia wyświetlacza

- 1 Dopasować pozycję montażową wspornika ramienia (akcesorium ⑩) do długości kabla wyświetlacza.

Kabel zasilający do wyświetlacza : około 170 mm (6-11/16")

Kabel wideo do wyświetlacza : około 160 mm (6-5/16")

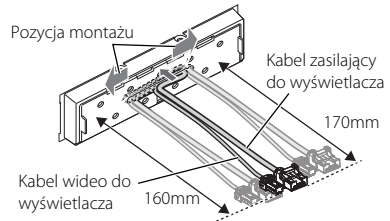

2 Pozycjonowanie wspornika ramienia (akcesorium 10).

Podczas montażu wspornika ramienia w pozycji lewej lub prawej przesuń kabel wyświetlacza tak, aby wyrównał się z rowkiem we wsporniku ramienia.

Pozycja środkowa

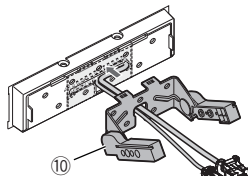

Pozycja z lewej

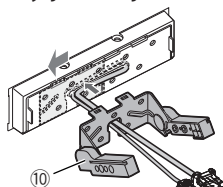

Pozycja z prawej

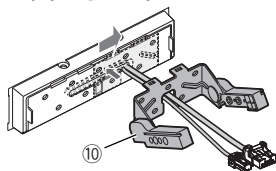

3 Przymocować wspornik ramienia (akcesorium 10) do jednostki głównej za pomocą pięciu śrub z łbem (akcesorium 9).

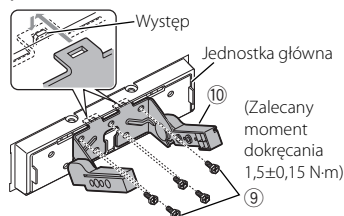

Montaż wyświetlacza i regulacja wysokości

1 Zdejmij tylną pokrywę z wyświetlacza (akcesorium 6).

Wsuń tylną pokrywę na wyświetlacz (akcesorium 6) i podnieś ją.

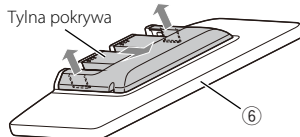

2 Podłącz kabel wideo do wyświetlacza (1) i kabel zasilania do wyświetlacza (2).

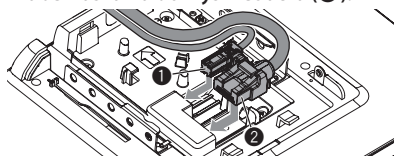

3 Poprowadź kable wyświetlacza.

Użyj przewodnic do zamocowania kabla wideo dla wyświetlacza (1) na miejscu. Poprowadź kable wyświetlacza wzdłuż wewnętrznej ścieżki prowadzącej (między słupkami). Należy go zamontować w taki sposób, aby wyświetlacz miał miejsce na ruch. Włóż pozostałe kable wyświetlacza do jednostki głównej.

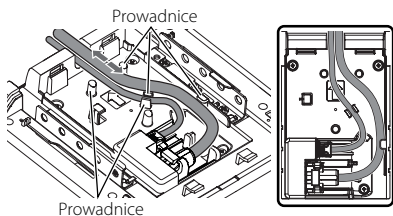

4 Zamontuj wyświetlacz (wyposażenie ⑥) do jednostki głównej.

Zamontuj urządzenie tak, aby zaczepty na wyświetlaczu (akcesorium ⑥) zostały umieszczone w rowku na wsporniku ramienia.

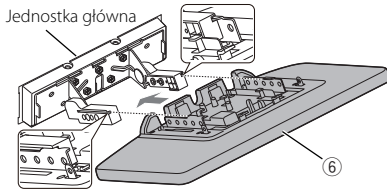

5 Dostosuj wysokość wyświetlacza zgodnie z pozycją otworu na śrubę.

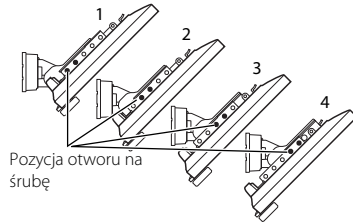

6 Zamocuj wyświetlacz za pomocą czterech śrub z łbem sześciokątnym (wyposażenie ⑦).

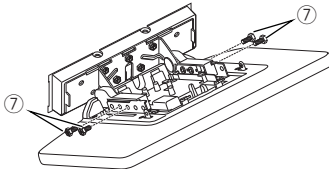

UWAGI

- Zamocuj za pomocą śrub z łbem sześciokątnym. Po zainstalowaniu wyświetlacza (wyposażenie ⑥) w jednostce głównej przechyl wyświetlacz do przodu, aż się zatrzyma, i sprawdź, czy wyświetlacz (wyposażenie ⑥) nie uderza w części pojazdu. Jeśli wyświetlacz uderza w części pojazdu, ponownie wyreguluj wysokość wyświetlacza.

7 Wyreguluj długość kabla wyświetlacza, aby dopasować go do wysokości wyświetlacza.

Należy go zamontować w taki sposób, aby wyświetlacz miał miejsce na ruch. Włóż pozostały kabel wyświetlacza do jednostki głównej.

8 Zamocuj tylną pokrywę wyświetlacza.

Wsuń zaczepty na tylnej pokrywie w rowki na wyświetlaczu. Przesuwaj ją wzdłuż jednostki głównej, aż usłyszysz kliknięcie.

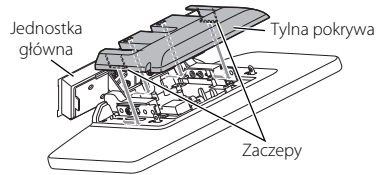

9 Zamocuj wyświetlacz za pomocą dwóch śrub z łbem (wyposażenie ⑧).

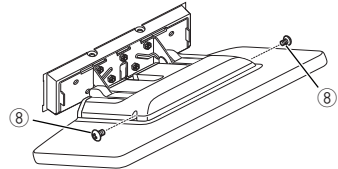

10 Podnieś wyświetlacz ręcznie.

Odłączanie kabla wyświetlacza

▲ UWAGA

- Aby zapobiec obrażeniom dłoni i uszkodzeniu kabla wyświetlacza, przed rozpoczęciem pracy należy zakleić metalowe części taśmą ochronną.
- Nie odłączaj kabli, gdy zasilanie urządzenia jest włączone. Może to spowodować uszkodzenie.

1 Nakleij taśmę ochronną tak, aby zakrywała metalowe części w zaciennym obszarze.

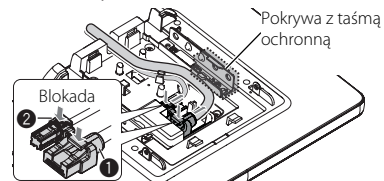

2 Naciśnij i przytrzymaj blokadę kabla wyświetlacza, a następnie odłącz kabel.

Odłącz kabel zasilania wyświetlacza (1) i kabel video wyświetlacza (2).

Podłączanie urządzenia

Podłączanie przewodów do gniazd

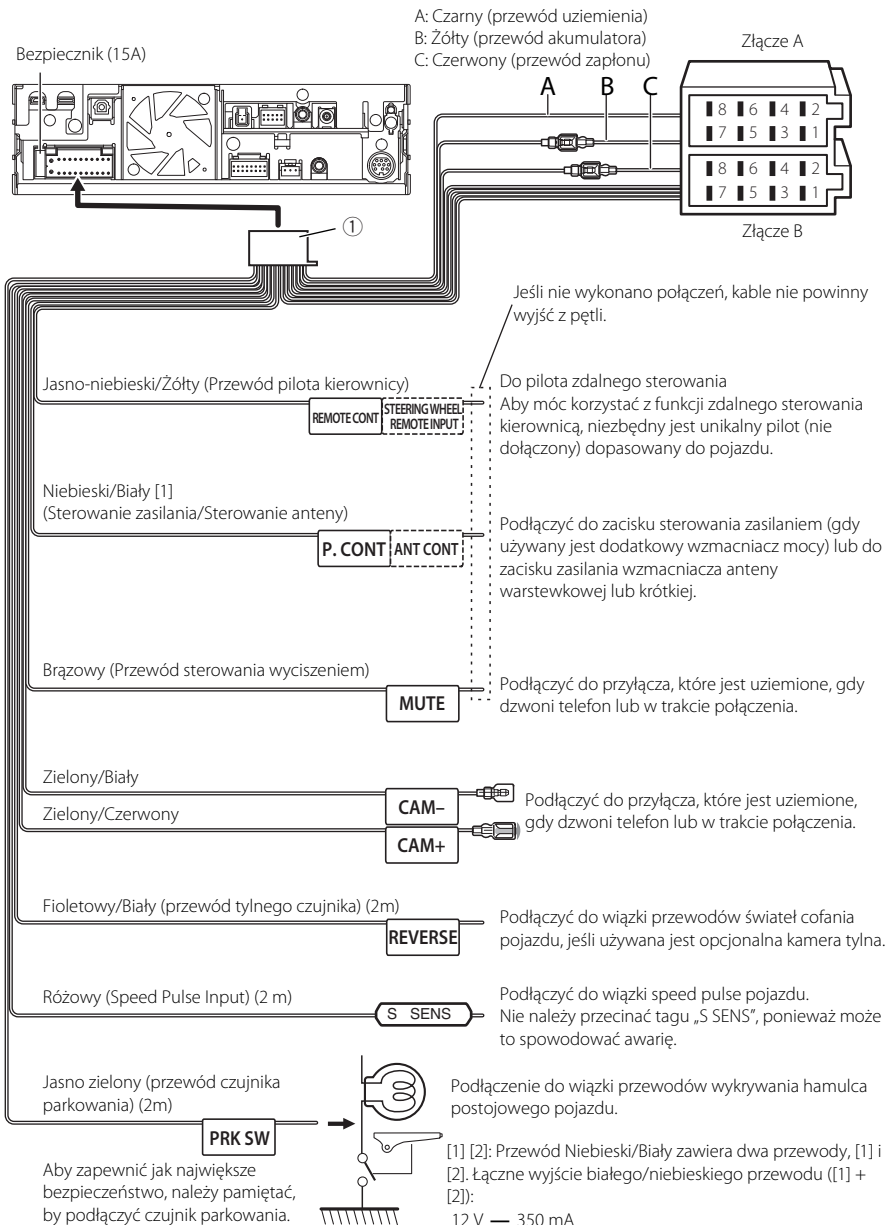

Ustawienie systemu głośników 3-drożnyh

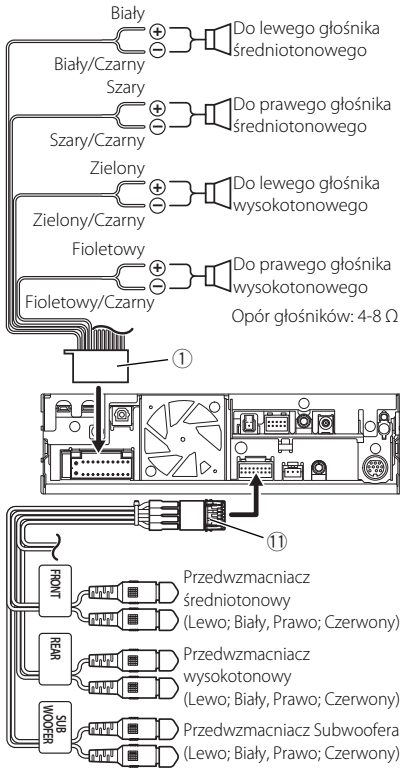

UWAGI

- W przypadku podłączenia do zewnętrznego wzmacniacza, podłączyć jego przewód uziemiający do podwozia samochodu, aby uniknąć uszkodzenia urządzenia.
- Informacje na temat tego, jak ustawić 3-drożny system głośników można znaleźć w [X'over Network] w ustawieniach konfiguracji systemu. (str.13)
- Aby uzyskać informacje na temat konfiguracji głośników i zwrotnicy, patrz **Konfiguracja głośników/zwrotnicy (str.75)**.
- Aby uzyskać informacje na temat podłączenia przewodów głośnikowych do zacisków innych niż zaciski głośników i zaciski przedwzmacniacza, patrz **Podłączenie zewnętrznych wzmacniaczy i zewnętrznego urządzenia AV (str.100)** i **Podłączenie przewodów do gniazd (str.98)**.
- Jeśli nie używasz przedwzmacniacza (zaciski RCA), załóż zaślepki zacisków.

Przewodnik po funkcjach złącza wiązki przewodów

Wiązka przewodów (akcesorium ①)

Styk	Kolor i funkcja	
A-4	Żółty	Akumulator
A-5	Niebieski/biały [2]	Sterowanie zasilaniem
A-6	Pomarańczowe/Białe	Dimmer
A-7	Czerwony	Zapłon (ACC)
A-8	Czarny	Połączenie z masą (uziemiaenie)
B-1/ B-2	Fioletowy (+) / Fioletowy/Czarny (-)	Tylny prawy
B-3/ B-4	Szary (+) / Szary/Czarny (-)	Przedni prawy
B-5/ B-6	Biały (+) / Biały/Czarny (-)	Przedni lewy
B-7/ B-8	Zielony (+) / Zielony/Czarny (-)	Tylny lewy

* Opór głośników 4-8 Ω

* [1] [2]: Przewód Niebieski/Biały zawiera dwa przewody, [1] i [2]. Łączne wyjście białego/niebieskiego przewodu ([1] + [2]): 12 V \approx 350 mA

▲ OSTRZEŻENIE dotyczące podłączenia złącza ISO

Układ wtyków złączy ISO zależy od typu posiadanego pojazdu. Należy uważać, by wykonać prawidłowe podłączenia, aby uniknąć uszkodzenia urządzenia. Domyślne podłączenie wiązki przewodów zostało opisane w punkcie (1) poniżej. Jeśli układ wtyków złącza ISO jest taki, jak opisany w punkcie (2), należy wykonać podłączenie tak, jak pokazano na ilustracji. Należy pamiętać, by ponownie podłączyć kabel, jak pokazano w punkcie (2) poniżej, aby urządzenie zainstalować w pojazdach Volkswagen itp.

(1): Układ domyślny

Czerwony (wtyk zapłonu) złącza ISO pojazdu jest połączony z zapłonem, a żółty (wtyk A-4) jest połączony do stałego zasilania.

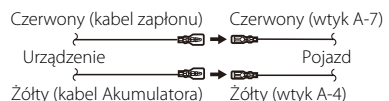

Połączenie/Instalacja

(2)

Czerwony (wtyk A-7) złącza ISO pojazdu jest podłączony do stałego zasilania, a żółty (wtyk A-4) jest podłączony do zapłonu.

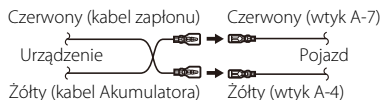

Podłączanie zewnętrznych wzmacniaczy i zewnętrznego urządzenia AV

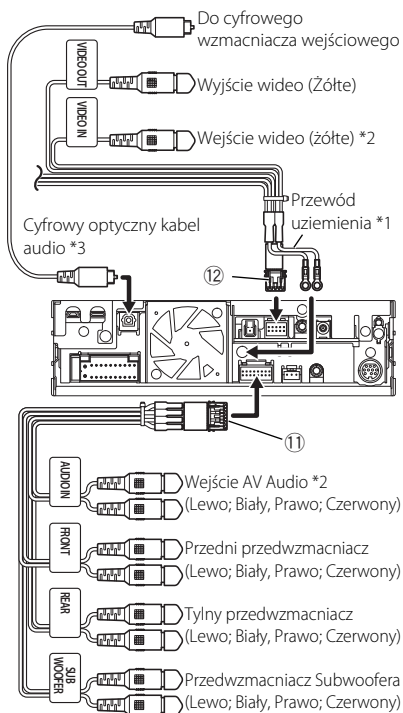

- *1 Przymocuj dwa przewody uziemienia do obudowy jednostki głównej.
- *2 Ustaw „VIDEO IN” na „None” w ustawieniach przydziału kamer. **(str.60)**
- *3 Sprzedawane osobno. Sprawdź specyfikacje optycznego cyfrowego kabla audio i przestrzegaj minimalnego promienia zgięcia podczas prowadzenia przewodów.

UWAGI

- W przypadku podłączania do zewnętrznego wzmacniacza, podłączyć jego przewód uziemiający do podwozia samochodu, aby uniknąć uszkodzenia urządzenia.
- Jeśli nie używasz przedwzmacniacza (zacziski RCA), załóż zaślepki zacisków.

Łączenie systemu z komponentami zewnętrznymi

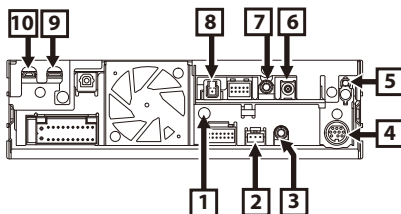

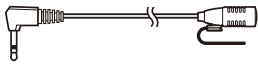
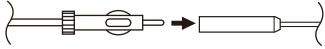
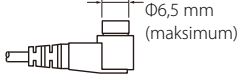
1	Podłącz oba przewody uziemiające akcesorium 12 do obudowy, jak pokazano na poniższym schemacie.
2	Interfejs kamery deski rozdzielczej Podłącz kamerę deski rozdzielczej DRV-N520 (wyposażenie opcjonalne). (str.102)
3	Akcesorium 3 : Mikrofon 
4	Zewnętrzne I/F
5	Wejście anteny FM/AM 
6	Antena radia cyfrowego CX-DAB1 (wyposażenie opcjonalne) ⚠ Jako anteny Digital Radio zaleca się używanie produktu CX-DAB1 (wyposażenie opcjonalne). W przypadku używania dostępnej w sprzedaży anteny Digital Radio średnica złącza SMB nie może być większa niż 6,5 mm.  Ø6,5 mm (maksimum)

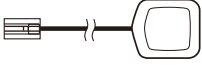
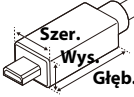
7	Podłączyć do zdalnej wiązki sterowania pojazdu. Szczegółowe informacje można uzyskać u sprzedawcy produktów marki KENWOOD.
8	<p>Aksesorium ④: Antena GPS Użycie dołączonej anteny GPS. Korzystanie z anteny GPS innej niż znajdującej się w zestawie może spowodować obniżenie dokładności pozycjonowania.</p> 
9	Gniazdo USB (USB Type-C*)
10	<p>Wejście HDMI (typu D) Podłącz KCA-HD200 (akcesorium opcjonalne) do wejścia HDMI.</p>  <p>Szer.: 11,1 mm lub mniej Wys.: 7,7 mm lub mniej Głęb.: 21,5 mm lub mniej</p>

Montaż/demontaż wspornika mocującego

Usuń osłonę na czas podłączania kabla do gniazda HDMI i USB. Po podłączeniu kabla należy ponownie zamocować osłonę.

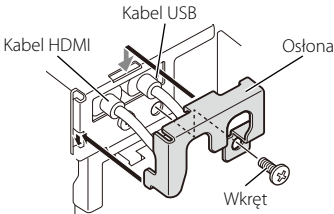

Podłączanie iPhone'a

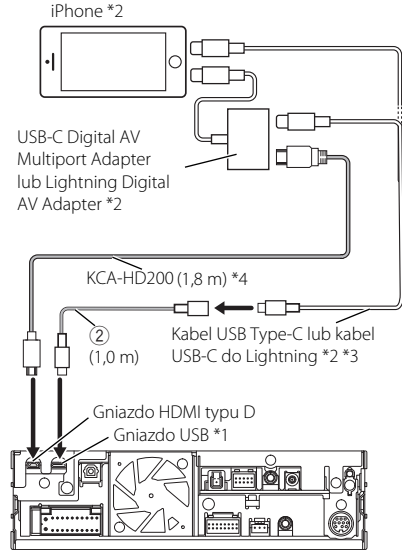

*1 Maksymalne natężenie prądu zasilania USB: DC 5 V $\overline{\text{---}}$ 3,0 A

*2 Sprzedawane osobno.

*3 W zależności od złącza iPhone'a użyj oryginalnego kabla Apple Lightning-USB lub certyfikowanego USB-IF kabla USB-C®. Jeśli używany jest kabel nieatestowany może on nie działać prawidłowo.

*4 Wyposażenie opcjonalne

Podłączenie smartfonu Android™ przez Bluetooth

Smartfon z systemem operacyjnym Android *2

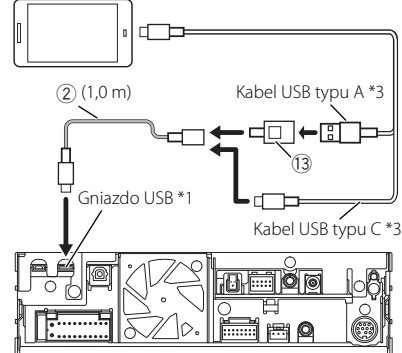

Połączenie/Instalacja

- *1 Maksymalne natężenie prądu zasilania USB:
DC 5 V \equiv 3,0 A
- *2 Sprzedawane osobno.
- *3 Użyj kabla USB z certyfikatem USB-IF.

Podłączenie urządzenia USB

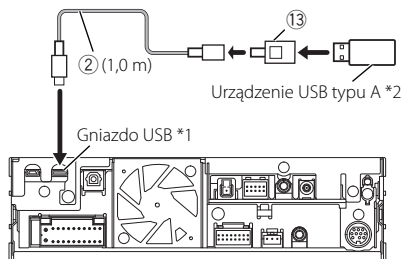

- *1 Maksymalne natężenie prądu zasilania USB:
DC 5 V \equiv 3,0 A
- *2 Sprzedawane osobno.

Podłączanie kamery

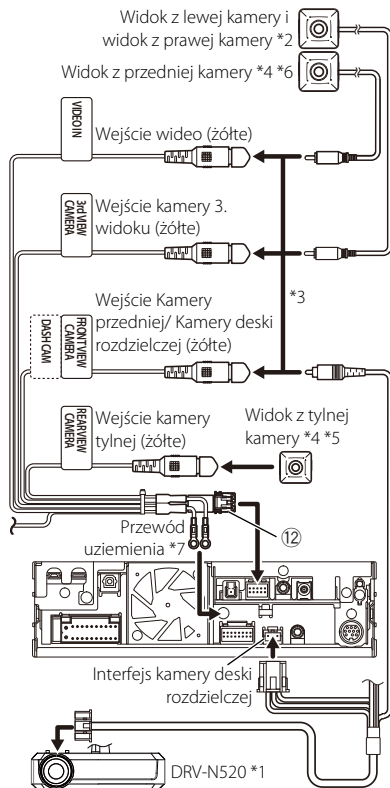

- *1 Wyposażenie opcjonalne
- *2 Sprzedawane osobno.
- *3 Można podłączyć maksymalnie 3 kamery kamer deski rozdzielczej, kamerę widoku z przodu, kamerę z widokiem z lewej strony i kamerę z widokiem z prawej strony. Aby uzyskać więcej informacji, patrz **Konfiguracja ustawień przydziału kamer (str.60)**.
- *4 Seria CMOS-3xx (wyposażenie opcjonalne) lub kamera dostępna na rynku.
- *5 W przypadku wideo HD podłącz kamerę HD do złącza wejściowego kamery tylnej.
- *6 W przypadku wideo HD podłącz kamerę HD do złącza wejściowego kamery widoku z przodu/kamery deski rozdzielczej.
- *7 Przymocuj oba przewody uziemienia do tego samego zacisku.

Rozwiązywanie problemów

Problemy i rozwiązania

W przypadku wystąpienia nieprawidłowości w pierwszej kolejności należy zapoznać się z poniższą tabelą zawierającą możliwe problemy.

UWAGI

- Pewne ustawienia tego urządzenia mogą wyłączać niektóre funkcje.
- To, co wydaje się nieprawidłowym działaniem twojego urządzenia, może być jedynie rezultatem drobnych nieprawidłowości obsługi lub błędnego podłączenia przewodów.

Nieprawidłowości związane z ustawieniami

- **Nie można ustawić subwoofera.**
- **Nie można ustawić fazy głośnika niskotonowego.**
- **Brak dźwięku z subwoofera.**
- **Konfiguracja filtra dolnoprzepustowego jest niemożliwa.**
- **Nie można ustawić filtra górnoprzepustowego.**

Głośnik niskotonowy nie jest włączony.

Włączyć głośnik niskich tonów. Patrz **Konfiguracja głośników/zwrotnicy (str.75)**.

Nieprawidłowości związane z obsługą dźwięku

Słaba jakość odbioru radiowego.

Nie jest wysunięta antena zewnętrzna.

Wysunąć antenę do samego końca.

Nie podłączono przewodu sterowania anteną.

Poprawnie podłączyć przewód. Patrz **Łączenie systemu z komponentami zewnętrznymi (str.100)**.

Nie można wybrać foldera.

Funkcja odtwarzania losowego jest umożliwiona.

Wyłączyć funkcję wyboru losowego.

Urządzenie nie reaguje, gdy próbujesz wykonać operację podczas udostępniania USB.

Złącze nie jest prawidłowo podłączone.

Odłącz smartfona od gniazda USB, a następnie podłącz go ponownie.

Inne

Nie słychać Dźwięku czujnika dotykowego.

Gniazdko sygnału jest w użyciu.

Dźwięk czujnika dotyku nie może być odtwarzany przez gniazdo przedwzmacniacza.

Komunikaty o błędach

Kiedy użytkownik nieprawidłowo obsłuży urządzenie, na ekranie pokazywana jest przyczyna problemu w postaci komunikatu.

Wystąpił błąd w instalacji głośników. Proszę sprawdzić połączenia.

Włączony został obwód zabezpieczający, ponieważ powstało spięcie w przewodzie głośnika lub przewód ten dotknął podwozia samochodu.

Poprawnie poprowadzić lub zaizolować przewód głośnika, po czym wyłączyć i włączyć zasilanie.

Brak urządzenia (urządzenie USB)

Urządzenie USB wybrano jako źródło dźwięku mimo, iż nie podłączono żadnego urządzenia USB.

Należy zmienić źródło na inne niż USB/iPhone.

Podłączyć urządzenie USB i zmienić źródło z powrotem na USB.

Rozłączono (iPhone, odtwarzacz audio Bluetooth)

iPhone/odtwarzacz audio Bluetooth jest wybrany jako źródło, mimo iż nie podłączono żadnego urządzenia iPhone/odtwarzacza audio Bluetooth.

Należy zmienić źródło na jakiegokolwiek inne niż iPhone/Bluetooth. Podłącz iPhone/odtwarzacz audio Bluetooth, a następnie ponownie zmień źródło na iPhone/Bluetooth.

Brak plików medialnych

Podłączone urządzenie USB nie zawiera żadnego pliku Audio. Włożono nośnik z danymi, na którym zapisano dane, które nie mogą być odczytane przez urządzenie.

Zobacz **Media i pliki, które można odtwarzać (str. 105)** i spróbuj użyć innego urządzenia USB.

Wykryto przeciążenie prądowe przez urządzenie USB.

Podłączone urządzenie USB pobiera wyższe napięcie niż dozwolona wartość.

Sprawdzić urządzenie USB. Podłączone urządzenie USB może być uszkodzone.

Zmienić na dowolne źródło oprócz USB. Odłączyć urządzenie USB

Przewód czujnika prędkości nie jest podłączony. Sprawdź połączenie.

Wykryto odłączenie speed pulse. Domyślnie jest traktowany jako podłączony.

Aby zwiększyć dokładność rozpoznawania położenia pojazdu, sprawdź połączenie speed pulse.

Uruchomienie tunera nie powiodło się.

Urządzenie tunera nie działa prawidłowo z nieznaną przyczyną.

Wyłączyć zasilanie i włączyć je ponownie. Jeśli komunikat „Starting tuner failed.” nie zniknie, skontaktuj się z najbliższym sprzedawcą sprzętu KENWOOD.

Wyjście audio zostało zatrzymane z powodu błędu.

Uruchom ponownie system. Jeśli problem będzie się powtarzał, skontaktuj się z obsługą klienta.

Błąd spowodował zatrzymanie wyjścia audio.

Zresetuj system. Jeśli zresetowanie systemu nie rozwiąże problemu, należy skontaktować się z centrum obsługi klienta.

Apple CarPlay

Aby bezprzewodowo korzystać z Apple CarPlay, antena GPS musi być podłączona. Sprawdź poprawność podłączenia lub podłącz telefon przez USB, aby korzystać z Apple CarPlay.

Antena GPS nie jest podłączona po uruchomieniu Apple CarPlay przez połączenie bezprzewodowe lub gdy iPhone kompatybilny z bezprzewodową funkcją Apple CarPlay jest zarejestrowany w [Device List].

Sprawdź podłączenia anteny GPS lub podłącz przez łącze USB, aby korzystać z Apple CarPlay.

Dodatek

Media i pliki, które można odtwarzać

Z wykorzystaniem urządzenia odtwarzać można różnego rodzaju media i pliki.

Informacje o plikach

Obsługiwane są poniższe pliki audio i wideo.

Obsługiwane pliki audio

	Format	Przepływność	Częstotliwość próbkowania	Liczba bitów
AAC-LC (.m4a)	MPEG-2/MPEG-4 AAC LC HE-AAC(V1,V2)	8 – 320 kb/s, VBR	16 – 48 kHz	16 bitów
MP3 (.mp3)	MPEG-1/MPEG-2 Audio Layer 3	8 – 320 kb/s, VBR	16 – 48 kHz	16 bitów
WMA (.wma)	Windows Media Audio Standardowy profil L3 (Wersja 7,8,9)	8 – 320 kb/s	16 – 48 kHz	16 bitów
Liniiowe PCM (WAVE) (.wav)	Format RIFF waveform Audio	–	16 – 192 kHz	16 bit/24 bit
FLAC (.flac)	flac	–	16 – 192 kHz	16 bit/24 bit
Vorbis (.ogg)	vorbis	–	16 – 48 kHz	16 bitów

- Nie można odtworzyć plików WMA i AAC z zabezpieczeniem DRM.
- Choć pliki audio spełniają powyższe standardy, mogą nie zostać odtworzone w zależności od typu lub stanu nośnika lub urządzenia.
- To urządzenie obsługuje odtwarzanie plików dźwiękowych o wysokiej rozdzielczości. Zaleca się, aby system samochodu był skonfigurowany z wszystkimi produktami kompatybilnymi z High-Resolution Audio od odtwarzacza do głośnika, aby cieszyć się jego wysokiej jakości dźwiękiem.

Obsługiwane pliki wideo

	Profil	Maks. Rozdzielczość obrazu	Maksymalna przepływność	Format dźwięku
MPEG-1 (.mpg, .mpeg)	–	352 × 240, 352 × 288	1,5 Mb/s	MPEG Audio Layer 2
MPEG-2 (.mpg, .mpeg)	MP@ML	720 × 480, 720 × 576	8 Mb/s	MPEG Audio Layer 2
H.264/MPEG-4 AVC (.mp4, .m4v, .avi, .flv, .f4v)	Baseline Profile, Main Profile	1920 × 1080 (30 kl./s)	8 Mb/s	MP3, AAC
MPEG-4 (.mp4, .avi)	Advanced Simple Profile	1920 × 1080 (30 kl./s)	8 Mb/s	MP3, AAC
WMV (.wmv)	Main Profile	1920 × 1080 (30 kl./s)	8 Mb/s	WMA
MKV (.mkv)	Format wideo zgodny z H.264/MPEG-4 AVC, MPEG-4, WMV			MP3, AAC, WMA, Vorbis, FLAC

■ **Ograniczenie struktury pliku i folderu**

	Urządzenie USB
Maksymalna liczba poziomów folderów	8
Maksymalna liczba plików (w folderze)	9999
Maksymalna liczba folderów (w folderze)	9999
Maksymalna liczba folderów (w urządzeniu)	Nieograniczony

- Można wpisywać nazwy folderów i nazwy plików o długości maksymalnie 255 znaków jednobajtowych.
- Odtwarzanie plików umieszczonych w folderze, którego nazwa rozpoczyna się od kropki (.) jest niemożliwe.

Dane techniczne

■ Sekcja monitora

Rozmiar obrazu

: szerokość 10,1 cali (przekątna)
: 223,7 mm (szer.) × 125,8 mm (wys.)

System wyświetlania

: Panel LCD

Układ wyświetlania

: aktywna matryca TFT

Ilość pikseli

: 2 764 800 (1280H × 720V × RGB)

Efektywna ilość pikseli

: 99,99 %

Rozmieszczenie pikseli

: w pasach RGB

Podświetlenie

: LED

■ Moduł złącza USB

Typ złącza

: Typ C

Standard USB

: USB 2.0 High Speed

System plików

: FAT16, FAT32, exFAT, NTFS

Maksymalne natężenie prądu zasilania

: DC 5 V $\overline{=}$ 3,0 A

Przetwornik cyfrowo/analogowy

: 24 bit/32 bit

Dekoder dźwięku

: MP3 / WMA / AAC / WAV / FLAC / Vorbis

Dekoder wideo

: MPEG-1 / MPEG-2 / MPEG-4 / WMV / H.264 / MKV

Charakterystyka częstotliwościowa

- 192 kHz : 20 – 88 000 Hz
- 96 kHz : 20 – 44 000 Hz
- 48 kHz : 20 – 22 000 Hz
- 44,1 kHz : 20 – 20 000 Hz

Całkowite zniekształcenie harmoniczne

: 0,01 % (1 kHz)

Stosunek poziomu sygnału do poziomu szumów (dB)

: 98,5 dB

Zakres dynamiczny

: 89 dB

■ Sekcja Wireless Mirroring

Tryb

: Sink

Ochrona praw autorskich

: HDCP2.2

Sterowanie dotykowe

: UIBC

■ Sekcja Wi-Fi

Standard IEEE

: 802.11 a/b/g/n/ac

Zakres częstotliwości

: Dual Band (2,4 GHz/5 GHz)

Kanały

: Auto (1-11 kanały)/Auto (149,153,157,161 kanały)

Prędkości przesyłu (MAKS.)

: 11a: 54 Mbps / 11b: 11 Mbps/11g: 54 Mbps /
11n: 300 Mbps / 11ac: 867 Mb/s

Moc wyjściowa (E.I.R.P.) (MAKS.)

- 2,4 GHz/SISO
: 11b: 8 dBm / 11g: 3 dBm /
11n (20 MHz): 3 dBm
- 5 GHz/SISO
: 11a: 3 dBm /
11n (20 MHz)/11ac (20 MHz): 3 dBm /
11n (40 MHz)/11ac (40 MHz): 3 dBm /
11ac (80 MHz): 3 dBm
- 5 GHz/MIMO
: 11n (20 MHz)/11ac (20 MHz): 4 dBm /
11n (40 MHz)/11ac (40 MHz): 5 dBm /
11ac (80 MHz): 4 dBm

■ Sekcja Bluetooth

Technologia

: Bluetooth ver. 5.2

Częstotliwość

: 2,402 – 2,480 GHz

Moc wyjściowa RF (E.I.R.P.) (MAKS.)

: -11 dBm, Klasa zasilania 2

Dodatek

Maksymalny zasięg komunikacji

: Zakres widzenia ok. 10 m (32,8 ft)

Kodek audio

: LDAC/SBC/AAC

Profil (obsługa Multi Profile)

- HFP (V1.7) (Hands Free Profile)
- SPP (Serial Port Profile)
- A2DP (Advanced Audio Distribution Profile)
- AVRCP (V1.6) (Audio/Video Remote Control Profile)
- PBAP (Phonebook Access Profile)

■ Sekcja HDMI

HDMI

: Typ D

Rozdzielczość wejściowa

- VGA (640 x 480 pikseli przy 59,94 Hz/60 Hz)
- 480p (720 x 480 pikseli przy 59,94 Hz/60 Hz)
- 720p (1 280 x 720 pikseli przy 59,94 Hz/60 Hz)

Typ wejściowego dźwięku

: 32k/44,1k/48k/88,2k/96k/176,2k/192k Hz
16 bit/20 bit/24 bit liniowe PCM

■ Sekcja DSP

Korektor graficzny

- Pasma: 13 pasm
- Częstotliwość (BAND1 – 13)
: 62,5/100/160/250/400/630/1k/1,6k/2,5k/4k/
6,3k/10k/16k Hz

Gain/ Poziom wzmocnienia

: -9/-8/-7/-6/-5/-4/-3/-2/-1/0/1/2/3/4/5/6/7/8/9
dB

2-drożny X'Over

- Filtr górnoprzepustowy
 - Częstotliwość: Wszystkie,
30/40/50/60/70/80/90/100/120/150/180/2
20/250 Hz
 - Nachylenie: -6/-12/-18/-24 dB/Oct.
- Filtr dolnoprzepustowy
 - Częstotliwość:
30/40/50/60/70/80/90/100/120/150/180/2
20/250 Hz, wszystkie
 - Nachylenie: -6/-12/-18/-24 dB/Oct.

3-drożny X'Over

- Filtr górnoprzepustowy
 - Częstotliwość: 250/300/1k/1,6k/2,5k/4k/
5k/6,3k/8k/ 10k/12,5k Hz

– Nachylenie: -12/-18/-24 dB/Oct.

- Filtr pasmowy
 - Częstotliwość:
Wszystkie,
50/60/70/80/90/100/120/150/180/220/250
/300 Hz
 - 250/300/1k/1,6k/2,5k/4k/5k/6,3k/8k Hz,
Wszystkie
 - Nachylenie: -12/-18/-24 dB/Oct.
- Filtr dolnoprzepustowy
 - Częstotliwość:
30/40/50/60/70/80/90/100/120/150 Hz,
wszystkie
 - Nachylenie: -12/-18/-24 dB/Oct.

Położenie

- Przednie/ Tylne/ Głośniki niskotonowe —
opóźnienie
: 0 – 6,1 m (0,01 m krok)
- Gain/ Poziom wzmocnienia
: -8 – 0 dB

Poziom głośnika niskotonowego

: -50 – +10 dB

■ Sekcja anteny radia cyfrowego

Zakres częstotliwości

BAND III: 174,928–239,200 (MHz)

Czułość

: -100 dBm

Stosunek poziomu sygnału do poziomu szumów (dB)

: 90 dB

■ Sekcja złącza anteny cyfrowej

Typ złącza

: SMB

Napięcie wyjściowe (9 – 10,5 V)

: 9,8 V prądu stałego

Maksymalne natężenie

: < 100 mA

■ Sekcja tunera FM

Zakres częstotliwości (krokowo)

: 87,5 MHz – 108,0 MHz (50 kHz)

Czułość użyteczna (S/N : 30 dB)

: 7,3 dBf (0,7 μ V/75 Ω)

Charakterystyka częstotliwościowa

: 30 Hz – 15 kHz

Stosunek poziomu sygnału do poziomu szumów (dB)

: 70 dB (MONO)

Selektywność (\pm 400 kHz)

: 80 dB

Rozdzielenie kanałów stereo

: 45 dB (1 kHz)

■ Sekcja tunera AM**Zakres częstotliwości (krokowo)**

- LW: 153 – 279 kHz (9 kHz)
- MW: 531 – 1611 kHz (9 kHz)

Użyteczna czułość

- MW: 31 μ V
- LW: 50 μ V

■ Moduł wideo**System kolorów zewnętrznego sygnału wideo**

: NTSC/PAL

Poziom zewnętrznego wejścia wideo (gniazda RCA): 1 Vp-p/75 k Ω **Poziom wejścia wideo (gniazda RCA)**: 1 Vp-p/75 Ω **Poziom wyjścia wideo (gniazda RCA)**: 1 Vp-p/75 Ω **■ Sekcja Audio****Maksymalna moc (przód i tył)**: 50 W \times 4**Typowa moc wyjściowa (przód i tył)**: 29 W \times 4 (4 Ω , 1 kHz, 10% THD)**Wyjściowe pasmo częstotliwości**

: 20 – 88 000 Hz

Poziom przedwzmacniacza (V): 5 V / 10 k Ω **Opór przedwzmacniacza**: \leq 300 Ω **Opór głośników**: 4 – 8 Ω **Maksymalny poziom zewnętrznego wejścia audio (gniazdo RCA)**: 2 V / 22 k Ω **■ Cyfrowe wyjście audio****Typ złącza**

: OPTYCZNE

Częstotliwość wyjściowa

: 48 kHz / 96 kHz, 24 bit, liniowe PCM

■ Ogólne**Napięcie robocze**

: Akumulator samochodowy 12 V DC

Wymiary (szer. \times wys. \times głęb.)

- Obudowa
: 178 \times 50 \times 158 mm
- Monitor
: 262 \times 181 \times 52 mm

Waga

- : 2,5 kg
- Obudowa
: 1,3 kg
- Monitor
: 1,1 kg

UWAGI

- Choć w panelu LCD znajduje się 99,99 % efektywnych pikseli, 0,01 % może nie świecić się lub świecić nieprawidłowo.

Dane techniczne mogą ulec zmianie bez uprzedniego powiadomienia.

Informacje o urządzeniu

Znaki towarowe i licencje

- Nazwa i logotypy Bluetooth® to zarejestrowane znaki towarowe stanowiące własność Bluetooth SIG, Inc., a firma JVC/KENWOOD Corporation korzysta z nich na zasadzie licencji. Inne znaki handlowe i nazwy handlowe stanowią własność odpowiednich podmiotów.
- LDAC and LDAC logo are trademarks of Sony Corporation.
- Hi-Res Audio logo and Hi-Res Audio Wireless logo are used under license from Japan Audio Society.



- Windows Media is a registered trademark or trademark of Microsoft Corporation in the United States and/or other countries. This product is protected by certain intellectual property rights of Microsoft. Use or distribution of such technology outside of this product is prohibited without a license from Microsoft.
- This software is based in part on the work of the independent JPEG Group.
- Use of the Made for Apple badge means that an accessory has been designed to connect specifically to the Apple product(s) identified in the badge, and has been certified by the developer to meet Apple performance standards. Apple is not responsible for the operation of this device or its compliance with safety and regulatory standards. Please note that the use of this accessory with an Apple product may affect wireless performance.
- Apple, Apple CarPlay, Apple Music, iPhone, Lightning, and Siri are trademarks of Apple Inc., registered in the U.S. and other countries and regions.

- Use of the Apple CarPlay logo means that a vehicle user interface meets Apple performance standards. Apple is not responsible for the operation of this vehicle or its compliance with safety and regulatory standards. Please note that the use of this product with iPhone, iPod, or iPad may affect wireless performance.
- App Store is a service mark of Apple Inc., registered in the U.S. and other countries.
- IOS is a trademark or registered trademark of Cisco in the U.S. and other countries and is used under license.
- Google, Android, Android Auto, Google Play and other marks are trademarks of Google LLC. Wireless use of Android Auto requires a compatible Android 11.0+ phone and compatible active data plan. Check g.co/androidauto/requirements for compatibility.
- Wi-Fi® is a registered trademark of Wi-Fi Alliance®.
- The Wi-Fi CERTIFIED™ Logo is a certification mark of Wi-Fi Alliance®.
- USB Type-C® and USB-C® are registered trademarks of USB Implementers Forum.
- The terms HDMI and HDMI High-Definition Multimedia Interface, and the HDMI Logo are trademarks or registered trademarks of HDMI Licensing Administrator, Inc. in the United States and other countries.
- This product includes FontAvenue® fonts licenced by NEC Corporation. FontAvenue is a registered trademark of NEC Corporation.
-  **FontAvenue**
- This product includes "Ubiquitous QuickBoot™" technology developed by Ubiquitous AI Corporation. Ubiquitous QuickBoot™ is a trademark of Ubiquitous AI Corporation. Copyright© 2025 Ubiquitous AI Corporation All rights reserved.



- THIS PRODUCT IS LICENSED UNDER THE AVC PATENT PORTFOLIO LICENSE FOR THE PERSONAL USE OF A CONSUMER OR OTHER USES IN WHICH IT DOES NOT RECEIVE REMUNERATION TO (i) ENCODE VIDEO IN COMPLIANCE WITH THE AVC STANDARD ("AVC VIDEO") AND/OR (ii) DECODE AVC VIDEO THAT WAS ENCODED BY A CONSUMER ENGAGED IN A PERSONAL ACTIVITY AND/OR WAS OBTAINED FROM A VIDEO PROVIDER LICENSED TO PROVIDE AVC VIDEO. NO LICENSE IS GRANTED OR SHALL BE IMPLIED FOR ANY OTHER USE. ADDITIONAL INFORMATION MAY BE OBTAINED FROM MPEG LA, L.L.C. SEE HTTP://WWW.MPEGLA.COM
 - THIS PRODUCT IS LICENSED UNDER THE VC-1 PATENT PORTFOLIO LICENSE FOR THE PERSONAL AND NON-COMMERCIAL USE OF A CONSUMER TO (i) ENCODE VIDEO IN COMPLIANCE WITH THE VC-1 STANDARD ("VC-1 VIDEO") AND/OR (ii) DECODE VC-1 VIDEO THAT WAS ENCODED BY A CONSUMER ENGAGED IN A PERSONAL AND NON-COMMERCIAL ACTIVITY AND/OR WAS OBTAINED FROM A VIDEO PROVIDER LICENSED TO PROVIDE VC-1 VIDEO. NO LICENSE IS GRANTED OR SHALL BE IMPLIED FOR ANY OTHER USE. ADDITIONAL INFORMATION MAY BE OBTAINED FROM MPEG LA, L.L.C. SEE HTTP://WWW.MPEGLA.COM
 - libFLAC
Copyright (C) 2000-2009 Josh Coalson
Copyright (C) 2011-2013 Xiph.Org Foundation
Redistribution and use in source and binary forms, with or without modification, are permitted provided that the following conditions are met:
 - Redistributions of source code must retain the above copyright notice, this list of conditions and the following disclaimer.
 - Redistributions in binary form must reproduce the above copyright notice, this list of conditions and the following disclaimer in the documentation and/or other materials provided with the distribution.
 - Neither the name of the Xiph.org Foundation nor the names of its contributors may be used to endorse or promote products derived from this software without specific prior written permission.
- THIS SOFTWARE IS PROVIDED BY THE COPYRIGHT HOLDERS AND CONTRIBUTORS "AS IS" AND ANY EXPRESS OR IMPLIED WARRANTIES, INCLUDING, BUT NOT LIMITED TO, THE IMPLIED WARRANTIES OF MERCHANTABILITY AND FITNESS FOR A PARTICULAR PURPOSE ARE DISCLAIMED. IN NO EVENT SHALL THE FOUNDATION OR CONTRIBUTORS BE LIABLE FOR ANY DIRECT, INDIRECT, INCIDENTAL, SPECIAL, EXEMPLARY, OR CONSEQUENTIAL DAMAGES (INCLUDING, BUT NOT LIMITED TO, PROCUREMENT OF SUBSTITUTE GOODS OR SERVICES; LOSS OF USE, DATA, OR PROFITS; OR BUSINESS INTERRUPTION) HOWEVER CAUSED AND ON ANY THEORY OF LIABILITY, WHETHER IN CONTRACT, STRICT LIABILITY, OR TORT (INCLUDING NEGLIGENCE OR OTHERWISE) ARISING IN ANY WAY OUT OF THE USE OF THIS SOFTWARE, EVEN IF ADVISED OF THE POSSIBILITY OF SUCH DAMAGE.
- libvorbis
Copyright (c) 2002-2008 Xiph.org Foundation
Redistribution and use in source and binary forms, with or without modification, are permitted provided that the following conditions are met:
 - Redistributions of source code must retain the above copyright notice, this list of conditions and the following disclaimer.
 - Redistributions in binary form must reproduce the above copyright notice, this list of conditions and the following disclaimer in the documentation and/or other materials provided with the distribution.
 - Neither the name of the Xiph.org Foundation nor the names of its contributors may be used to endorse or promote products derived from this software without specific prior written permission.

THIS SOFTWARE IS PROVIDED BY THE COPYRIGHT HOLDERS AND CONTRIBUTORS "AS IS" AND ANY EXPRESS OR IMPLIED WARRANTIES, INCLUDING, BUT NOT LIMITED TO, THE IMPLIED WARRANTIES OF MERCHANTABILITY AND FITNESS FOR A PARTICULAR PURPOSE ARE DISCLAIMED. IN NO EVENT SHALL THE FOUNDATION OR CONTRIBUTORS BE LIABLE FOR ANY DIRECT, INDIRECT, INCIDENTAL, SPECIAL, EXEMPLARY, OR CONSEQUENTIAL DAMAGES (INCLUDING, BUT NOT LIMITED TO, PROCUREMENT OF SUBSTITUTE GOODS OR SERVICES; LOSS OF USE, DATA, OR PROFITS; OR BUSINESS INTERRUPTION) HOWEVER CAUSED AND ON ANY THEORY OF LIABILITY, WHETHER IN CONTRACT, STRICT LIABILITY, OR TORT (INCLUDING NEGLIGENCE OR OTHERWISE) ARISING IN ANY WAY OUT OF THE USE OF THIS SOFTWARE, EVEN IF ADVISED OF THE POSSIBILITY OF SUCH DAMAGE.

• libogg

Copyright (c) 2002, Xiph.org Foundation
Redistribution and use in source and binary forms, with or without modification, are permitted provided that the following conditions are met:

- Redistributions of source code must retain the above copyright notice, this list of conditions and the following disclaimer.
- Redistributions in binary form must reproduce the above copyright notice, this list of conditions and the following disclaimer in the documentation and/or other materials provided with the distribution.
- Neither the name of the Xiph.org Foundation nor the names of its contributors may be used to endorse or promote products derived from this software without specific prior written permission.

THIS SOFTWARE IS PROVIDED BY THE COPYRIGHT HOLDERS AND CONTRIBUTORS "AS IS" AND ANY EXPRESS OR IMPLIED WARRANTIES, INCLUDING, BUT NOT LIMITED TO, THE IMPLIED WARRANTIES OF MERCHANTABILITY AND FITNESS FOR A PARTICULAR PURPOSE ARE DISCLAIMED. IN NO EVENT SHALL THE FOUNDATION OR CONTRIBUTORS BE LIABLE FOR ANY DIRECT, INDIRECT, INCIDENTAL, SPECIAL,

EXEMPLARY, OR CONSEQUENTIAL DAMAGES (INCLUDING, BUT NOT LIMITED TO, PROCUREMENT OF SUBSTITUTE GOODS OR SERVICES; LOSS OF USE, DATA, OR PROFITS; OR BUSINESS INTERRUPTION) HOWEVER CAUSED AND ON ANY THEORY OF LIABILITY, WHETHER IN CONTRACT, STRICT LIABILITY, OR TORT (INCLUDING NEGLIGENCE OR OTHERWISE) ARISING IN ANY WAY OUT OF THE USE OF THIS SOFTWARE, EVEN IF ADVISED OF THE POSSIBILITY OF SUCH DAMAGE.

Informacja o systemie

- Informacje dotyczące postępowania ze użytym sprzętem elektrycznym i elektronicznym oraz akumulatorami (dotyczą krajów UE, które wprowadziły systemy zbiórki selektywnej odpadów)

Produkty oraz akumulatory opatrzone tym symbolem (przekreślony kosz) nie mogą być usuwane wraz z odpadami domowymi.

Zużyte urządzenia elektryczne i elektroniczne oraz akumulatory muszą zostać poddane recyklingowi w specjalnym zakładzie przystosowanym do przetwarzania tego typu odpadów.

O pomoc w zlokalizowaniu najbliższego zakładu odzysku odpadów należy zwrócić się do władz lokalnych.

Właściwe odzyskiwanie i usuwanie odpadów pozwala zmniejszyć zużycie surowców naturalnych i prowadzi do ograniczenia niekorzystnego oddziaływania przemysłu na zdrowie ludzi i stan środowiska naturalnego.



Deklaracja zgodności odnośnie do Dyrektywy RE 2014/53/UE

Deklaracja zgodności odnośnie do Dyrektywy RoHS 2011/65/UE

Producent:

JVCKENWOOD Corporation
3-12, Moriyacho, Kanagawa-ku, Yokohama-shi,
Kanagawa 221-0022, JAPONIA

Przedstawiciel UE:

JVCKENWOOD Europe B.V.
Rendementsweg 20 B-9, 3641 SL Mijdrecht, THE
NETHERLANDS

English

Hereby, JVCKENWOOD declares that the radio equipment DMX9724XDS is in compliance with Directive 2014/53/EU. The full text of the EU declaration of conformity is available at the following internet address:

Français

Par la présente, JVCKENWOOD déclare que l'équipement radio DMX9724XDS est conforme à la directive 2014/53/UE. L'intégralité de la déclaration de conformité UE est disponible à l'adresse Internet suivante :

Deutsch

Hiermit erklärt JVCKENWOOD, dass das Funkgerät DMX9724XDS der Richtlinie 2014/53/EU entspricht. Der volle Text der EU-Konformitätserklärung steht unter der folgenden Internetadresse zur Verfügung:

Nederlands

Hierbij verklaart JVCKENWOOD dat de radioapparatuur DMX9724XDS in overeenstemming is met Richtlijn 2014/53/EU. De volledige tekst van de EU-verklaring van overeenstemming is te vinden op het volgende internetadres:

Dodatek

Italiano

Con la presente, JVCKENWOOD dichiara che l'apparecchio radio DMX9724XDS è conforme alla Direttiva 2014/53/UE. Il testo integrale della dichiarazione di conformità UE è disponibile al seguente indirizzo internet:

Español

Por la presente, JVCKENWOOD declara que el equipo de radio DMX9724XDS cumple la Directiva 2014/53/UE. El texto completo de la declaración de conformidad con la UE está disponible en la siguiente dirección de internet:

Português

Deste modo, a JVCKENWOOD declara que o equipamento de rádio DMX9724XDS está em conformidade com a Diretiva 2014/53/UE. O texto integral da declaração de conformidade da UE está disponível no seguinte endereço de internet:

Polska

Niniejszym, JVCKENWOOD deklaruje, że sprzęt radiowy DMX9724XDS jest zgodny z dyrektywą 2014/53/UE. Pełny tekst deklaracji zgodności EU jest dostępny pod adresem:

Český

Společnost JVCKENWOOD tímto prohlašuje, že rádiové zařízení DMX9724XDS splňuje podmínky směrnice 2014/53/EU. Plný text EU prohlášení o shodě je dostupný na následující internetové adrese:

Magyar

JVCKENWOOD ezennel kijelenti, hogy a DMX9724XDS rádióberendezés megfelel a 2014/53/EU irányelvnek. Az EU konformitási nyilatkozat teljes szövege az alábbi weboldalon érhető el:

Hrvatski

JVCKENWOOD ovim izjavljuje da je radio oprema DMX9724XDS u skladu s Direktivom 2014/53/EU. Cjeloviti tekst deklaracije Europske unije o usklađenosti dostupan je na sljedećoj internet adresi:

Svenska

Härmed försäkras JVCKENWOOD att radioutrustningen DMX9724XDS är i enlighet med direktiv 2014/53 / EU. Den fullständiga texten av EU-försäkran om överensstämmelse finns på följande Internetadress :

Suomi

JVCKENWOOD julistaa täten, että radiolaitte DMX9724XDS on direktiivin 2014/53/EU mukainen. EU-vaatimustenmukaisuusvakuutus löytyy kokonaisuudessaan seuraavasta internet-osoitteesta:

Slovensko

S tem JVCKENWOOD izjavlja, da je radijska oprema DMX9724XDS v skladu z Direktivo 2014/53/EU. Celotno besedilo direktive EU o skladnosti je dostopno na tem spletnem naslovu:

Slovensky

Spoločnosť JVCKENWOOD týmto vyhlasuje, že rádiové zariadenie DMX9724XDS vyhovuje smernici 2014/53/EÚ. Celý text EÚ vyhlásenia o zhode nájdete na nasledovnej internetovej adrese:

Dansk

Herved erklærer JVCKENWOOD, at radioudstyret DMX9724XDS er i overensstemmelse med Direktiv 2014/53/EU. EU-overensstemmelseserklæringens fulde ordlyd er tilgængelig på følgende internetadresse:

Norsk

JVCKENWOOD erklærer herved at radioustyret DMX9724XDS er i samsvar med Direktiv 2014/53/EU. Den fullstendige teksten til EU-konformitetserklæringen er tilgjengelig på følgende internettadresse:

Ελληνικά

Με το παρόν, η JVCKENWOOD δηλώνει ότι ο ραδιοεξοπλισμός DMX9724XDS συμμορφώνεται με την Οδηγία 2014/53/ΕΕ. Το πλήρες κείμενο της δήλωσης συμμόρφωσης της ΕΕ είναι διαθέσιμο στην ακόλουθη διεύθυνση στο διαδίκτυο:

Eesti

Käesolevaga JVCKENWOOD kinnitab, et DMX9724XDS raadiovarustus on vastavuses direktiiviga 2014/53/EL. Eli vastavusdeklaratsiooni terviktekst on kättesaadav järgmisel internetiaadressil:

Latviešu

JVCケンウッド ar šo deklarē, ka radio aparatūra DMX9724XDS atbilst direktīvas 2014/53/ES prasībām. Pilns ES atbilstības deklarācijas teksts ir pieejams šādā tīmekļa adresē:

Lietuviškai

Šiuo JVCケンウッド pažymi, kad radijo įranga DMX9724XDS atitinka 2014/53/EB direktyvos reikalavimus. Visą EB direktyvos atitikties deklaracijos tekstą galite rasti šiuo internetiniu adresu:

Malti

B'dan, JVCケンウッド jiddikjara li t-tagħmir tar-radju DMX9724XDS huwa konformi mad-Direttiva 2014/53/UE. It-test kollu tad-dikjarazzjoni ta' konformità huwa disponibbli fl-indirizz intranet li ġej:

Українська

Таким чином, компанія JVCケンWOOD заявляє, що радіобладнання DMX9724XDS відповідає Директиві 2014/53/EU. Повний текст декларації про відповідність ЄС можна знайти в Інтернеті за такою адресою:

Türkçe

Burada, JVCケンWOOD DMX9724XDS radyo ekipmanının 2014/53/AB Direktifine uygun olduğunu bildirir. AB uyumluluk deklarasyonunun tam metni aşağıdaki internet adresinde mevcuttur.

Limba română

Prin prezenta, JVCケンWOOD declară că echipamentul radio DMX9724XDS este în conformitate cu Directiva 2014/53/UE. Textul integral al declarației de conformitate UE este disponibil la următoarea adresă de internet:

Български език

С настоящото JVCケンWOOD декларира, че радиооборудването на DMX9724XDS е в съответствие с Директива 2014/53/ЕС. Пълният текст на ЕС декларацията за съответствие е достъпен на следния интернет адрес:

URL : <https://www.kenwood.com/euukdoc/>

KENWOOD