

DMX9724XDS

MONITOR MET ONTVANGER GEBRUIKSAANWIJZING

JVCKENWOOD Corporation

- Bijgewerkte informatie (de meest recente instructiehandleiding, systeemupdates, nieuwe functies, enz.) is beschikbaar op <<https://www.kenwood.com/cs/ce/>>.
- Wijzigingen van de specificaties en dergelijke in de gebruiksaanwijzing zijn voorbehouden. Download de laatste editie van de gebruiksaanwijzing voor referentie. <https://www.kenwood.com/cs/ce/im_edition/im409/>



Hi-Res Audio logo and Hi-Res Audio Wireless logo are used under license from Japan Audio Society.



SOFTWARE LICENSE AGREEMENT

Important Notice on Software

■ Software License on This Product

The software embedded in this product comprises a number of independent software components, each of which is copyrighted by JVCKENWOOD Corporation or by a third party. This product uses software components that are based on an End-User License Agreement (hereinafter called "EULA") stipulated by JVCKENWOOD Corporation and by third parties. The EULA dictates the availability of the source codes of free-software components as a prerequisite to distributing them in executable form under the terms of the GNU General Public License or the Lesser General Public License (hereinafter called "GPL/LGPL"). To get information about the software components that are subject to the terms of the GPL/LGPL, please visit the following Website:
Website URL <https://www2.jvckenwood.com/gpl/>

Queries concerning the contents of the source code or the like will not be accepted.

Please note that software components based on a EULA that is not subject to the terms of the GPL/LGPL or those that have been developed or created by JVCKENWOOD Corporation will be excluded from the scope of source code disclosure.

Because licenses to use software components distributed under the GPL/LGPL are offered to the customers for free of charge, no warranty is granted to the customers, whether explicitly or implicitly, to the extent of the applicable laws. Unless otherwise stipulated by the applicable laws or agreed upon in writing, the copyright holders or those who are entitled to modify and redistribute the software components are not held responsible for any and all damages resulting from their use or from inability to use them. For more information about the terms of use of the software components, required items of compliance and so on, please refer to the GPL/LGPL.

Customers wishing themselves to use a software component that is subject to the GPL/LGPL embedded in this product are encouraged to read the terms of the corresponding license before use. Because each individual license is prescribed by a third party other than JVCKENWOOD Corporation, the original (English) of the license is presented.

EULA

■ Software License Agreement

JVCKENWOOD Corporation (hereinafter called "Licensor") holds either the copyright to the embedded software or the right to sublicense it. This agreement establishes the conditions under which the customer uses this "Licensed Software."

The customer shall agree to the terms of this license agreement before proceeding to use Licensed Software.

This agreement is deemed to have taken effect when the customer (hereinafter called "User") has used a product implementation of Licensed Software.

The Licensed Software may contain software Licensor has been licensed to use by third parties directly or indirectly. Some third parties may have terms of use prescribed for their customers, apart from this Software License Agreement. This agreement does not apply to such software. Be sure to consult "Important Notice on Software" as presented separately.

Article 1 (General)

Licensor grants to User a non-exclusive, non-assignable right of use Licensed Software within the country where the User purchases the Product (hereinafter the "Country") (except for the exception provided for in Paragraph 1, Article 3).

Article 2 (Right of Use)

1. The rise of use granted under this agreement is the right to use Licensed Software in this product.
2. User may not duplicate, copy, modify, add to, translate or otherwise alter, or loan licensed Software and the associated literature in whole or in part.
3. Use of Licensed Software is limited to a private extent, and Licensed Software may not be distributed, licensed or sublicensed for any purposes whatsoever, including commercial use.
4. User shall use Licensed Software as per the instruction manual or instructions given in the help file and may not use or duplicate data in violations of the regulations of the Copyright Law or other governing laws by using Licensed Software in whole or in part.

Article 3 (Terms of License)

1. In assigning this product, User may not retain the original copy of the embedded Licensed Software (including associated literature, updates and upgrades) and any duplicates and associated literature with regard to the license to use Licensed Software. User may transfer Licensed Software only to the condition of binding the assignee to abide by the terms of this Software License Agreement.
2. User may not reverse-engineer, disassemble, decompile or otherwise analyze the source code of Licensed Software.

Article 4 (Rights to Licensed Software)

All rights to Licensed Software and the associated literature, including copyrights, shall reside with Licensor or the original right holder who has granted the Right of Use and right to sublicense to Licensor (hereinafter referred to as "Original Right Holder"), and User does not have any rights other than Right of Use granted hereunder with regard to Licensed Software and the associated literature.

Article 5 (Exemption Granted to Licensor)

1. Licensor and Original Right Holder do not assume any responsibility for damages caused to User or third parties resulting from the exercise by User of the license granted hereunder, unless otherwise provided by any law to the contrary.
2. Licensor does not warrant Licensed Software to be merchantable, compatible and fit for specific purposes.

Article 6 (Responsibility for Third Parties)

If disputes over the infringement of third parties' intellectual property rights, such as copyrights and patent rights, arise out of the use of Licensed Software by User, User shall resolve these disputes at User's own expenses while keep Licensor and Original Right Holder harmless.

SOFTWARE LICENSE AGREEMENT

Article 7 (Secrecy Obligation)

User shall keep confidential Licensed Software provided hereunder, information contained in the associated literature or the like and those provisions of this agreement not yet in public knowledge and may not disclose or leak these to third parties without prior written consent from Licensor.

Article 8 (Cancellation of the Agreement)

Licensor reserves the right to cancel this agreement forthwith and claim compensation from User for the damages caused by such cancellation when User:

- (1) Breaches any of the provisions of this agreement, or
- (2) Has received a petition for seizure, provisional seizure, provisional disposition or any other kind of compulsory execution.

Article 9 (Destruction of Licensed Software)

If this agreement is terminated under the provision of the foregoing paragraph, User shall destroy Licensed Software, along with all associated literature and its duplicates, within two (2) weeks from the date of termination.

Article 10 (Copyright Protection)

1. Copyrights and all other intellectual property rights relating to Licensed Software shall reside with Licensor and Original Right Holder and in no circumstances with User.
2. User shall abide by the laws relating to copyrights and intellectual property rights in using Licensed Software.

Article 11 (Export Control)

1. Licensed Software and the associated literature or the like may not be exported to places outside the Country (including transmission outside the Country over the Internet or the like).
2. User agrees that Licensed Software is subject to export controls imposed by the Country and the United States of America.
3. User agrees to comply with all the international and domestic laws that apply to this software (U.S. Export Administration Regulations and regulations established by the U.S., the Country and their governmental agencies regarding usage by end users and export destinations).

Article 12 (Miscellaneous)

1. Even if this agreement is invalidated in part by law, all other provisions shall remain in effect.
2. Licensor and User shall consult each other in good faith to resolve any matters not provided for in this agreement or questions arising from the interpretation of this agreement.
3. Licensor and User agree that this agreement is governed by the law of Japan and that all disputes involving claims and obligations that may arise out of this agreement will be settled by arbitration at the Tokyo District Court as the court of first instance.

Inhoud

Voor ingebruikname 7

Voorzorgsmaatregelen	7
De handleiding gebruiken	8

Basisbediening 9

Functies van de knoppen op het voorpaneel	9
Gebruik aanraakscherm	10
Het toestel inschakelen	10
Instellen van het volume	11
Uitschakelen van het scherm	11
Schakel het apparaat naar stand-by	12
Basisinstellingen	12
Geef het HOME-scherm weer	15
Pop-up menu	15
Beschrijving bronselectiescherm	16
Beschrijvingen bronbedieningsscherm	17
Lijstschermbeschrijving	18

Widget 20

Widget	20
Besturingswidgetvenster	21
Beeldbestanden importeren	21

APPS 22

Bediening draadloze spiegeling	22
Bediening Apple CarPlay	23
Android Auto™-Bediening	25

USB 28

Een USB-apparaat aansluiten	28
Basisbediening van de USB	29
Zoeken	30

iPhone 32

Vorbereiding	32
Basisbediening van de iPhone	33
Zoeken	34

Radio 36

Basisbediening van de radio	36
Geheugenfunctie	37
Selecteerfunctie	38
Verkeersinformatie	39
Radio SETUP	39

Digitale radio 40

Basis bediening digitale radio	40
Opslaan van services in het preselectie-geheugen	41
Selecteerfunctie	42
Verkeersinformatie	43
Digitale radio SETUP	43

Bluetoothregeling 45

Informatie voor gebruik van Bluetooth* apparaat	45
Registreer het Bluetooth-apparaat	46
Bluetooth instellen	49
Bluetooth-audioapparaat afspelen	50
Het handsfree-apparaat gebruiken	52
Handsfree instellen	58

Overige Externe Componenten 59

Weergavecamera	59
Gebruik van dashboardcamera	62
Externe audio-/videospelers (AV-IN)	62
HDMI-bron	63

Voertuigstatus 64

Toonhoogte en rol	64
-------------------------	----

Installatie 65

Beeldscherminstellingen	65
Instellen verbinding en AV	66
Scherm & knop instellen	69
Gebruikersinterface instellen	71

Systeeminstellingen	72
---------------------------	----

Audio regelen 74

Audio instellen	74
Instelling speaker/X'over.....	75
Equalizerregeling	77
Luisterpositie/DTA	78
Fader/Balance.....	80
Volumeplaats.....	80
Geluidseffect	81
Parametrische equalizer	82
Audio-instellingen-geheugen	85

Afstandsbediening (optioneel) 86

Batterij installeren	86
Functie van de knoppen van de afstandsbediening.....	87

Verbinden/installeren 90

Vóór de installatie	90
De accessoires installeren	92
Het Big Screen-model installeren.....	94
Het apparaat aansluiten	99

Problemen oplossen 104

Problemen en oplossingen	104
Foutmeldingen	104

Appendix 106

Afspeelbare media en bestanden	106
Technische gegevens	108
Informatie over dit toestel	111

Voor ingebruikname

BELANGRIJK

Lees deze handleiding zorgvuldig door om zeker te zijn van correct gebruik voordat u dit product gebruikt. Het is vooral belangrijk dat u de WAARSCHUWINGEN en VOORZORGSMAATREGELEN in deze handleiding leest en opvolgt. Bewaar de handleiding op een veilige en toegankelijke plaats voor toekomstig gebruik.

Voorzorgsmaatregelen

▲ WAARSCHUWINGEN

■ Neem de volgende voorzorgsmaatregelen om persoonlijk letsel of brand te voorkomen:

- Om kortsluiting te voorkomen, nooit metalen voorwerpen (zoals munten of metalen gereedschappen) in het toestel plaatsen of achterlaten.
- Kijk niet naar het scherm of richt uw ogen niet op het scherm als u langere tijd aan het rijden bent.
- Raadpleeg uw KENWOOD-dealer als u tijdens de installatie problemen ondervindt.

■ Voorzorgsmaatregelen voor het gebruik van het toestel

- Neem wanneer u optionele toebehoren aanschaft contact op met uw KENWOOD-dealer om te controleren of deze optionele toebehoren met uw model en in uw regio functioneren.
- U kunt een taal selecteren om menu's, audiobestanden, enz. weer te geven. Zie **Systeeminstellingen (P. 72)**.
- De functie Radio Data System werkt niet in gebieden waar de dienst niet ondersteund wordt door een uitzendstation.

■ De monitor beschermen

- Om de monitor tegen beschadiging te beschermen, mag u de monitor niet bedienen met een balpen of een soortgelijk hulpmiddel met een scherpe punt.

■ Het toestel reinigen

- Als er vlekken op het frontje van dit toestel zitten, veeg deze er dan met een droge, zachte doek, zoals een siliconendoekje, van af. Als er hardnekkige vlekken op het voorpaneel zitten, veeg deze af met een doek bevochtigd met een neutrale reiniger, veeg het vervolgens opnieuw af met een schone, zachte, droge doek.

OPMERKING

- Reinigingspray rechtstreeks op het toestel aanbrengen kan de mechanische onderdelen beschadigen. Het afvegen van het voorpaneel met een harde doek of met een vluchtige vloeistof zoals thinner of alcohol kan krassen op het oppervlak veroorzaken of de gescreende print wissen.

■ Ontvangen van GPS-signalen

Wanneer u het toestel voor het eerst inschakelt, moet u even wachten tot het toestel het satelliet signaal voor de eerste keer ontvangt. Dit kan enkele minuten duren. Zorg ervoor dat uw voertuig buiten op een open plek uit de buurt van hoge gebouwen en bomen staat zodat de ontvangst snel tot stand kan komen. Nadat het systeem voor de eerste keer een satelliet signaal heeft ontvangen, zal de ontvangst daarna sneller tot stand komen.

■ Waarschuwing voor Smartphonegebruikers

Gelijktijdige uitvoering van meerdere applicaties op uw smartphone tijdens het delen van het scherm vraagt veel van de microprocessor van de telefoon, dit beïnvloedt mogelijk de communicatie en prestaties. Voor de beste resultaten tijdens het koppelen met uw KENWOOD-ontvanger, moet u ervoor zorgen dat u ongebruikte toepassingen sluit.

De handleiding gebruiken

- De in deze handleiding weergegeven schermen en panelen worden als een voorbeeld gebruikt om de bediening te verduidelijken.
Ze kunnen daarom afwijken van de werkelijk schermen en panelen, of sommige scherm patronen kunnen van de actuele patronen verschillen.
- Schermtaal: Engels wordt gebruikt ter verklaring. U kunt een weergavetaal selecteren in het menu [SETUP]. Zie **Systeminstellingen (P. 72)**.
- []: Geeft de naam van de aanraaktoetsen aan.





Dit symbool op het product betekent dat er belangrijke bedienings- en onderhoudsinstructies in deze handleiding staan.
Lees de instructies in deze handleiding zorgvuldig door.

Basisbediening

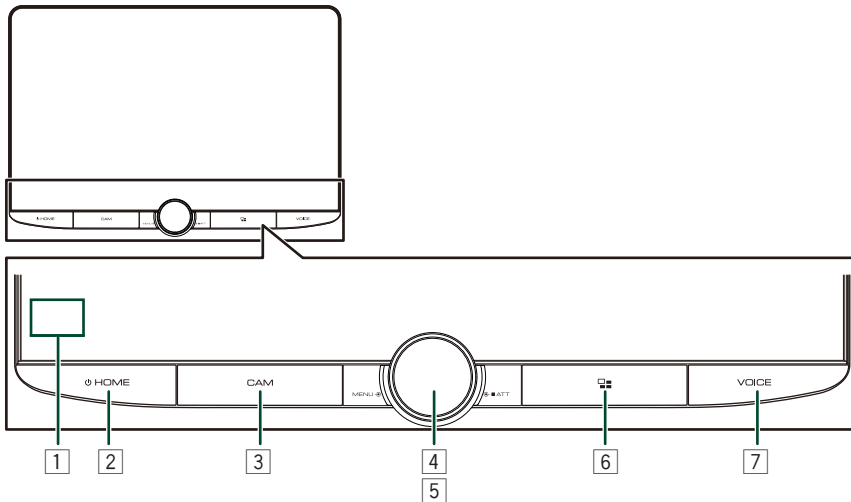
Functies van de knoppen op het voorpaneel



Numme r	Naam	Beweging
1	Sensor op afstand	<ul style="list-style-type: none"> • Ontvangt het bedieningssignaal op afstand.
2	 HOME	<ul style="list-style-type: none"> • Geeft het HOME-scherm weer. (P. 15) • Wanneer de stroom is uitgeschakeld, wordt de stroom ingeschakeld. • Als de knop 1 seconde wordt ingedrukt, wordt het toestel uitgeschakeld.
3	CAM	<ul style="list-style-type: none"> • Schakelt weergave cameradisplay aan/uit. (P. 59) De camera waarvan het beeld wordt weergegeven zal als eerste veranderen volgens de Cameratoewijzingsinstellingen (P. 60) en de schakelhendelpositie in het schakelhuisje. De camera waarvan het beeld het laatst werd weergegeven, wordt bewaard en hetzelfde camerabeeld wordt de volgende keer weergegeven. Als de toewijzingsinstelling wordt gewijzigd, wordt de weergave van de achteruitrijcamera weergegeven.
4	MENU/ATT	<ul style="list-style-type: none"> • Geeft het Pop-up menuscherm weer. • Als de knop 1 seconde wordt ingedrukt, schakelt het dempen van het volume in/uit.
5	Volumeknop	<ul style="list-style-type: none"> • Regelt het volume. (P. 11)
6		<ul style="list-style-type: none"> • Toont het APP-scherm (Apple CarPlay, Android Auto of Wireless Mirroring). • Terwijl het APP-scherm wordt weergegeven, wordt er geschakeld naar het regelscherm van de huidige bron.
7	VOICE	<ul style="list-style-type: none"> • Zet de stemherkenningsfunctie aan/uit. (P. 24) (P. 27) (P. 54) • Wanneer Apple CarPlay, Android Auto, noch een Bluetooth handsfree-telefoon is aangesloten, wordt door het ingedrukt houden het dialoogvenster Wachten op koppelen Bluetooth weergegeven. (P. 46)

Gebruik aanraakscherm

Om bewerkingen op het scherm uit te voeren, moet u een item aanraken, blijven aanraken, tikken of vegen om een item te selecteren, een instellingsmenuscherm weergeven of van pagina veranderen.

● Tikken

Tik licht op het scherm om een onderdeel op het scherm te kiezen.

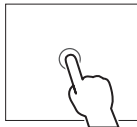

● Iets langer aanraken (lang tikken)

Tik op het scherm en houd uw vinger op zijn plaats totdat het display verandert of een mededeling wordt getoond.

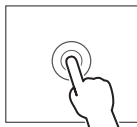

● Vegen

Schuif uw vinger snel naar links of rechts op het scherm om van pagina te veranderen.

U kunt door een lijstschermbi bladeren door omhoog/omlaag te vegen op het scherm.



● Snel bewegen

Schuif uw vinger omhoog of omlaag op het scherm om het scherm te rollen.

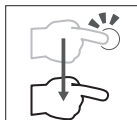

Het toestel inschakelen

OPMERKING

- Als het de eerste keer is dat u het apparaat na de installatie aanzet, moet u de eerste installatie uitvoeren (P. 12).

1 Druk op de knop HOME.



Het toestel wordt ingeschakeld.

● Het toestel uitschakelen:

1 Houd de knop HOME ingedrukt.

Het apparaat wordt uitgeschakeld.

Instellen van het volume

U kunt het volume aanpassen (0 tot 40). Draai de knop met de klok mee om het te verhogen en tegen de klok in om het te verlagen.

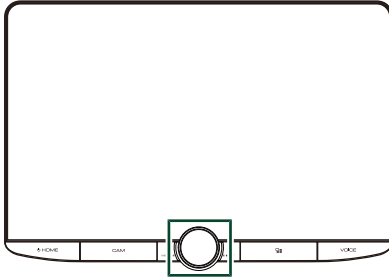

Uitschakelen van het scherm

- 1 Druk op de knop [MENU/ATT].
Pop-up menu verschijnt.
- 2 Raak [Display OFF] aan in het pop-upmenu.



OPMERKING

- Raak het scherm aan om het scherm in te schakelen.
- Om de klok weer te geven terwijl het scherm is uitgeschakeld, is het noodzakelijk om „OSD Clock” op „ON” te zetten. (P. 69)

Schakel het apparaat naar stand-by

- 1 Druk op de knop  HOME.
START-scherm verschijnt.
- 2 Raak  aan.
- 3 Raak [STANDBY] aan.

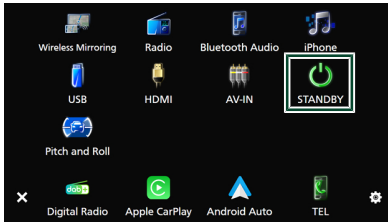

Basisinstellingen

Eerste installatie

Begin met deze instellingen als u dit toestel voor de eerste keer gebruikt.

- 1 Stel de verschillende items als volgt in.

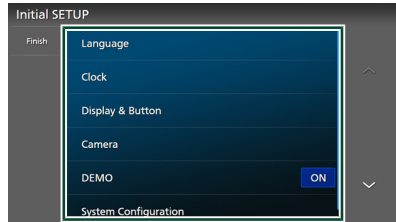

[Language]

Selecteer de taal die wordt gebruikt voor het regelscherm en de in te stellen opties. Standaardinstelling is „British English(en)“.

- ① Raak [Language] aan.
- ② Raak [Language Select] aan.
- ③ Selecteer de gewenste taal.
- ④ Raak  aan.

[Clock]

Stelt de synchronisatie van de klok in. Zie voor meer informatie **Selecteer de tijdzone en tijdnotatie (P. 14)**.

[Display & Button]

Stel de verlichtingskleur van de knop, de wijzerplaat en de kijkhoek in.

Als het moeilijk is om het beeld zelfs op het scherm te zien, pas dan de kijkhoek aan.

- ① Raak [Display & Button] aan.
- ② Stel elk item in en raak  aan.
Zie voor meer informatie **Scherm & knop instellen (P. 69)**.

[Camera]

Stel de parameters voor de camera in.

- ① Raak [Camera] aan.
- ② Stel elk item in en raak  aan.
Zie voor meer informatie **Camera-instellingen (P. 59)**.

[DEMO]

Stel de demonstratiemodus in. Standaardinstelling is „ON“.

■ [System Configuration]

Configureer de digitale geluidsuitvoerinstellingen. Zie voor meer informatie **Instellingen voor systeemconfiguratie (P. 13)**.

2 Raak [Finish] aan.

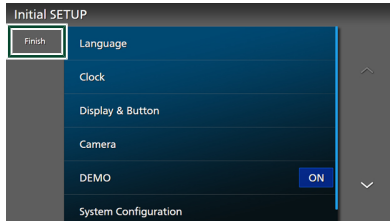

OPMERKING

- Deze instellingen kunnen worden gedaan vanuit het SETUP-menu. Zie **Installatie (P. 65)**.
- Wanneer u de systeemconfiguratie-instellingen opnieuw configureert, voert u Initialiseren uit vanaf Systeeminstellingen. Parameters die niet zijn opgenomen in Systeemconfiguratie kunnen worden geconfigureerd in SETUP.
- Systeemconfiguratie-instellingen (behalve voor ingebouwde versterker) kunnen alleen worden geconfigureerd tijdens de Initiële instelling.
- Bij het configureren van de [Fibre Optic Output] en [Installation Orientation] zal het systeem herstarten nadat de knop [Finish] wordt ingedrukt.

■ Instellingen voor systeemconfiguratie

1 Raak [System Configuration] aan op het scherm Eerste installatie.

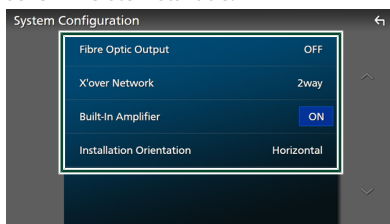

■ [Fibre Optic Output]

Stel de uitgangssamplingfrequentie in bij gebruik van de optische digitale geluidsuitgang.

- ① Raak [Fibre Optic Output] aan.
- ② Selecteer de uitgangssamplingfrequentie. [OFF] (standaard)/[48kHz]/[96kHz]

- ③ Raak aan.

Raak [Finish] aan en er verschijnt een bericht. Druk op [Yes] om opnieuw te starten en de instellingen toe te passen.

■ [X'over Network]

Stel X'over netwerk in op 2-weg of 3-weg.

- ① Raak [X'over Network] aan.
- ② Lees het bericht en druk op [Next].
- ③ Selecteer de crossover-netwerkfunctie. [2way] (standaard)/[3way]
- ④ Raak [Yes] aan.

▲ LET OP

Het aansluiten van 3-weg speakers met de 2-weg modus geselecteerd, kan de speakers breken.

OPMERKING

- Wanneer u een 3-weg luidspreker installeert, moet u altijd eerst Initialiseren uitvoeren en de gebruikersinstellingen doornemen. Zie **Systeeminstellingen (P. 72)**.
- X'Over netwerk-instellingen zijn uitgeschakeld wanneer de [Fibre Optic Output] is ingesteld op 48 kHz of 96 kHz.

■ [Built-In Amplifier]

Selecteer of u de ingebouwde eindversterker wilt gebruiken. Het uitschakelen van de ingebouwde versterker verbetert de kwaliteit van het geluid van Preout.

[ON] (standaard)/[OFF]

■ [Installation Orientation]

Stel in of de hoofdeenheid verticaal of horizontaal wordt gericht.

- ① Raak [Installation Orientation] aan.
- ② Selecteer de richting. [Horizontal] (standaard)/[Vertical]
- ③ Raak aan.

Raak [Finish] aan en er verschijnt een bericht. Druk op [Yes] om opnieuw te starten en de instellingen toe te passen.

■ Instelling veiligheidscode

U kunt een beveiligingscode instellen om uw ontvangersysteem tegen diefstal te beschermen.

Wanneer de functie Security Code is geactiveerd, kunt u de code niet wijzigen en de functie niet vrijgeven. Merk op dat de beveiligingscode kan worden ingesteld als het 4- tot 8-cijferige nummer van uw keuze.

Basisbediening

Vorbereiding

- Stel [DEMO] in op [OFF] in het instelmenuscherm Systeem (P. 72).

- 1 Druk op de knop  HOME.**
START-scherm verschijnt.
- 2 Raak  aan.**
- 3 Raak [SETUP] aan.**
Het scherm SETUP Menu verschijnt.
- 4 Raak [System] aan.**
Het menu systeeminstellingen verschijnt.
- 5 Raak [Security Code Set] aan in het menu systeeminstellingen.**
Het scherm Instelling Beveiligingscode verschijnt.
- 6 Voer een beveiligingscode van 4 tot 8 cijfers in en druk op [Enter].**

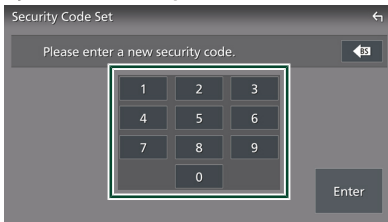

- 7 Voer dezelfde code nogmaals in en raak [Enter] aan.**
Nu is uw beveiligingscode geregistreerd.

OPMERKING

- Raak [BS] aan om de laatste invoering te wissen.
- Als u een andere beveiligingscode invoert, keert het scherm terug naar stap 6 (voor de eerste invoering van de code).
- Als u de verbinding van de ontvanger met de batterij hebt verbroken, voer dan de juiste beveiligingscode in zoals u die in stap 6 hebt ingevoerd en raak [Enter] aan. Uw ontvanger is klaar voor gebruik.

Veranderen van de veiligheidscode:

- 1 Raak [Security Code Change] aan op het scherm Beveiliging.**
Het scherm Instelling Beveiligingscode verschijnt.

- 2 Voer de huidige geregistreerde beveiligingscode in en raak [Enter] aan.**
- 3 Voer een nieuwe beveiligingscode van 4 tot 8 cijfers in en druk op [Enter].**
- 4 Voer dezelfde code nogmaals in en raak [Enter] aan.**
De nieuwe beveiligingscode is geregistreerd.

De beveiligingscode wissen:

- 1 Raak [Security Code Cancellation] op het scherm Beveiliging aan.**
Het scherm Instelling Beveiligingscode verschijnt.
- 2 Voer de huidige geregistreerde beveiligingscode in en raak [Enter] aan.**
De beveiligingscode wordt gewist.

Selecteer de tijdzone en tijdnootatie

- 1 Druk op de knop  HOME.**
START-scherm verschijnt.
- 2 Raak  aan.**
- 3 Raak [SETUP] aan.**
Het scherm SETUP Menu verschijnt.
- 4 Raak [System] aan.**
Het menu systeeminstellingen verschijnt.
- 5 Stel de verschillende items als volgt in.**
Blader door de pagina om verborgen items weer te geven.

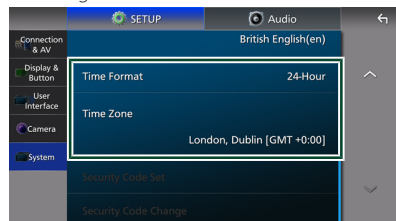

- **[Time Format]**
Selecteer het formaat van de tijdweergave. [12-Hour]/[24-Hour] (Standaard)
- **[Time Zone]**
Selecteer de tijdzone.

Geef het HOME-scherm weer

- 1 Druk op de knop  HOME.

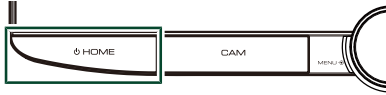

START-scherm verschijnt.

Beschrijvingen van het startscherm

De meeste functies kunnen worden uitgevoerd met het START-scherm.



- 1 _____
Widget (P. 20)
- 2 _____
Geeft het bronselectiescherm weer. (P. 16)
- 3 _____
Geeft het SETUP-menuscherm weer. (P. 65)
- 4 _____
Snelkoppelingspictogrammen voor de weergavebron. (P. 16)

Pop-up menu

- 1 Druk op de knop [MENU/ATT].



Pop-up menu verschijnt.

- 2 Raak aan om het Pop-up menu weer te geven.



De inhoud van het menu is als volgt:

	• Geeft het scherm Schermafstelling weer. (P. 65)
	• Schakelt het display uit. (P. 11)
	• Geeft het scherm van de weergavecamera weer. (P. 59)
	• Geeft het SETUP-menuscherm weer. (P. 65)
	• Geeft het Audioscherm weer. (P. 74)
	• Geeft het regelscherm van de huidige bron weer. Pictogram verschilt per bron. Dit pictogram staat voor de USB-bron.
	• Sluit het Pop-up menu.
	• Snelkoppelingsbronpictogrammen: De bron verandert in degene die u hebt ingesteld met een snelkoppeling. Voor de snelkoppelingsinstelling, zie Pas de snelkoppelingsbronpictogrammen aan (P. 16).
	• Geeft het scherm Apparaatlijst weer. (P. 46)

Beschrijving bronselectiescherm

U kunt pictogrammen van alle weergavebronnen en opties weergeven op het bronselectiescherm.

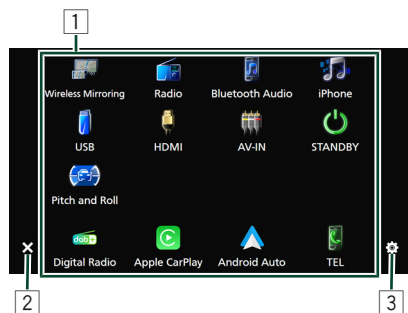

1 _____

Wijzigt afspeelbronnen. Voor weergavebronnen, zie **Selecteer de weergavebron (P. 16)**.

2 _____

Keert terug naar de vorige scherm.

3 _____

Geeft het SETUP-menuscherm weer. **(P. 65)**

Selecteer de weergavebron

1 Druk op de knop HOME. START-scherm verschijnt.

2 Raak aan. In dit scherm kunt u de volgende bronnen en functies selecteren.

	• Schakelt over naar de digitale radio-uitzending. (P. 40)
	• Schakelt over naar het Apple CarPlay-scherm vanaf de aangesloten iPhone. (P. 23)
	• Schakelt over naar het Android Auto-scherm vanaf de aangesloten Android™-smartphone. (P. 25)

	• Geeft het scherm Handsfree weer. (P. 52) Wanneer noch Apple CarPlay, Android Auto, noch een Bluetooth handsfree-telefoon is verbonden, zal het dialoogvenster Wachten op koppelen Bluetooth worden weergegeven. ¹ (P. 46)
	• Schakelt over naar het scherm Wireless Mirroring vanaf de aangesloten Android-smartphone. (P. 22)
	• Schakelt over naar de radio-uitzending. (P. 36)
	• Afspeelen van een Bluetooth-audiospeler. (P. 50)
	• Speelt een iPhone af. (P. 32)
	• Speelt bestanden op een USB-apparaat af. (P. 28)
	• Speelt een apparaat af dat is aangesloten op de HDMI-ingangsaansluiting. (P. 63)
	• Schakelt over naar een externe component die is aangesloten op de AV-audio-ingangsaansluiting en de video-ingangsaansluiting. ^{2 3} (P. 62)
	• Schakelt het apparaat naar stand-by. (P. 12)
	• Schakelt over naar het scherm Toonhoogte en rol. (P. 64)

*1 Bij aansluiten als Apple CarPlay of Android Auto, werkt het als een telefoon mits in Apple CarPlay of Android Auto zijn verbonden tijdens het praten via een Bluetooth-apparaat, zal het huidige telefoongesprek worden voortgezet.

*2 U kunt de [AV-IN]-bron gebruiken wanneer een kabel van een visuele bron, behalve een camera, is aangesloten op de video-ingangsaansluiting en een kabel is aangesloten op de AV-audio-ingangsaansluiting. **(P. 101)**

*3 Stel „VIDEO IN” in op „None” in de Camera-toewijzingsinstellingen. **(P. 60)**

Pas de snelkoppelingsbronpictogram aan

U kunt de posities van de bronpictogrammen rangschikken zoals u wilt.

De 4 items op de onderste regel worden weergegeven op de onderste balk op verschillende schermen, als de snelkoppelingsbronpictogrammen.

- 1 Druk op de knop  HOME. START-scherm verschijnt.
- 2 Raak  aan.
- 3 Blijf het pictogram aanraken dat u wilt verplaatsen in de aanpassingsmodus.
- 4 Sleep het pictogram naar de gewenste positie.



Beschrijvingen bronbedieningsscherm

Er zijn een aantal functies die op de meeste schermen uitgevoerd kunnen worden.



Geeft het bronselectiescherm weer. (P. 16)



Geeft het SETUP-menuscherm weer. (P. 65)

3 Snelkoppelingsbronpictogrammen

De bron verandert in degene die u hebt ingesteld met een snelkoppeling. Voor de snelkoppelingsinstelling, zie **Pas de snelkoppelingsbronpictogrammen aan** (P. 16).

4 Functiepaneel*

Raak de rechterkant van het scherm aan om het functiepaneel weer te geven. Raak nogmaals aan om het paneel te sluiten.



Informatie aangesloten Bluetooth-apparaat.

6 Indicatoritems

Geeft de huidige bronstatus enzovoorts aan.

- „ATT“: De demper is actief.
- „MUTE“: De dempingsfunctie is actief.
- „LOUD“: De luidheidscontrolefunctie is ingeschakeld.

7 Inhoudslijst *

Geeft de track/bestand/zender/zenderlijst weer.

Basisbediening

8 Bedieningstoetsen

U kunt de huidige bron bedienen met deze bedieningstoetsen. De beschikbare functies zijn verschillend, afhankelijk van het brontype.

* Voor voertuigen met het stuur aan de rechterkant zijn de linker en rechter lade verwisseld. Voor het instellen van de rijpositie, zie **Gebruikersinterface instellen (P. 71)**.

Lijstschermb

Er is een aantal basisfunctietoetsen in de lijstschermben van de meeste bronnen. (P. 30) (P. 34) (P. 51)

Geef het lijstschermb weer

● Voor USB/iPhone:

- 1 Raak **Q** aan of het item dat wordt weergegeven in het informatiegebied van het scherm broncontrole.
Het lijstschermb verschijnt.

● Voor Bluetooth-audio:

- 1 Raak **Q** aan.
Het lijstschermb verschijnt.
U kunt de volgende bedieningstoetsen vanaf dit scherm gebruiken.

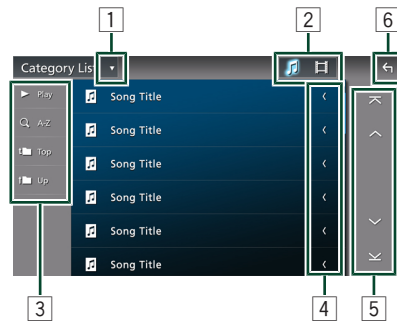

Toont de lijst type keuzewenster.



Geeft een muziek-/filmbestandslijst weer.



Hier worden toetsen met verschillende functies weergegeven.

- **▶ Play**: Speelt alle nummers in de map met het huidige nummer af.
- **Q A-Z**: Spring naar de letter die u hebt ingevoerd (op alfabet zoeken).
- **▶ Top** **▶ Up**: Gaat naar het bovenste hiërarchie-niveau.

4  **Tekst scrollen**

Bladert door de weergegeven tekst.

5  /  /  /  **Pagina scrollen**

U kunt de pagina wisselen om meer items weer te geven door  /  aan te raken.

-  /  : Geeft de bovenste of onderste pagina weer.

6  **Terug**

Keert terug naar de vorige scherm.

OPMERKING

- Of, afhankelijk van de huidige bron, zijn sommige functies mogelijk niet weergegeven.

Widget

Widget

- 1 Druk op de knop **HOME**.
START-scherm verschijnt.
- 2 U kunt de widget wijzigen of het widgetgebied aanpassen.

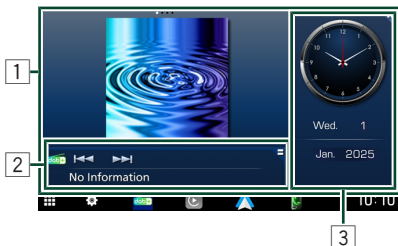

1 Widgetvenster op volledig scherm

U kunt het widgetvenster op volledig scherm veranderen door naar links of rechts te vegen in het widgetpaneel. De widget wordt in de volgende volgorde omgeschakeld: Album Art, Toonhoogte en rol, visualizer, fotolijst.

2 Flexibel bronwidgetvenster

- Geeft de huidige broninformatie en bedieningstoetsen weer.
- Tijdens het afspelen van een audiobron kunt u de widgetvenstergrootte omschakelen van 2 regels naar 4 regels door de rechterbovenhoek van de widget aan te raken.
-  (USB/HDMI/AV-IN/Alleen Wireless Mirroring van de bron): Geeft het bronbedieningsscherm weer.
-  (HDMI/AV-IN/Alleen Wireless Mirroring van de bron): Schakelt de richting van het widgetvenster om van horizontaal naar verticaal.

3 Besturingswidgetvenster

U kunt het besturingswidgetvenster wijzigen door de rechterbovenhoek van het widgetvenster aan te raken. (P. 21)

Fotoframe-widget

U kunt een diavoorstelling weergeven van de beeldbestanden opgeslagen in uw iPhone of Android-smartphone.

Voorbereiding

- Zie **Beeldbestanden importeren (P. 21)**.

Besturingswidgetvenster

U kunt de widget veranderen.

- 1 Druk op de knop  HOME. START-scherm verschijnt.
- 2 Raak de rechterbovenhoek van het besturingswidgetvenster aan.

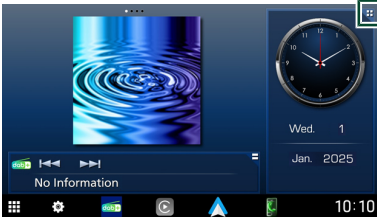

De besturingswidgetlijst wordt weergegeven.

- 3 Raak de gewenste widget aan. U kunt kiezen uit de volgende widgets.
 - Klok-widget
 - Kompas-widget
 - EQ-instellingswidget
 - Camera-widget

De widgetpositie wijzigen

U kunt de positie van het widgetpaneel veranderen naar rechts of links. Als de positie van het besturingswidgetpaneel wordt gewijzigd, worden de positie van het widgetpaneel op volledig scherm en de positie van het flexibele bronwidgetpaneel ook gewijzigd.

- 1 Tik op het besturingswidgetpaneel en houd deze vast. Widget aanpasmodus is geactiveerd.

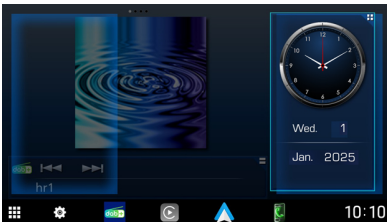

- 2 Sleep de besturingswidget naar rechts of naar links.

Beeldbestanden importeren

U kunt beeldbestanden die zijn opgeslagen in uw iPhone of Android-smartphone weergeven door uw iPhone of Android-smartphone, waarop de „KENWOOD Portal APP“-applicatie is geïnstalleerd, te verbinden met dit apparaat. De beeldbestanden worden weergegeven op de fotolijst-widget. Ook kunt u een afbeelding als achtergrond instellen.

Zie **Fotoframe-widget (P. 20)** en **Om een originele afbeelding te registreren (P. 70)**.

Voorbereiding

- Installeer de nieuwste versie van de „KENWOOD Portal APP“-applicatie op uw iPhone of Android-smartphone.
 - iPhone: Zoek naar „KENWOOD Portal APP“ in de Apple App Store om de meest recente versie te vinden en te installeren.
 - Android-smartphone: Zoek naar „KENWOOD Portal APP“ in Google Play om de meest recente versie te vinden en te installeren.
- Voor meer informatie, zie de „KENWOOD Portal APP“-applicatie.

- 1 Sluit het apparaat aan.
 - Om een apparaat via Bluetooth aan te sluiten, registreert u het als het Bluetooth-apparaat en voert u de App (SPP) profielinstelling voor de aansluiting van tevoren uit. Zie **Registreer het Bluetooth-apparaat (P. 46)** en **Schakel het aangesloten apparaat om (P. 47)**.
 - Sluit uw iPhone aan met de USB-kabel die overeenkomt met de aansluiting. (P. 102)
- 2 Ontgrendel uw apparaat.

APPS

Bediening draadloze spiegeling

U kunt hetzelfde scherm van de Android-smartphone op de monitor weergeven van het apparaat dat de Wireless Mirroring functie van de Android-smartphone gebruikt.

Vorbereiding

- U kunt de functie Wireless Mirroring gebruiken met Android-smartphones die compatibel zijn met deze functie.
- Deze functie kan Wireless Display, Screen Mirroring, AllShare Cast, enz. worden genoemd, afhankelijk van de fabrikant.
- De instellingen de Android-smartphone zijn afhankelijk van het type apparaat. Voor meer informatie, zie de handleiding die is meegeleverd met uw Android-smartphone.
- Als uw Android-smartphone is vergrendeld, zal Scherm delen mogelijk niet verschijnen.
- Als de Android-smartphone niet gereed is voor UIBC, kunt u geen aanraakbediening uitvoeren.

OPMERKING

- Apps worden stopgezet wanneer de stroom wordt IN/UIT geschakeld of wanneer u het voertuig verlaat. Om apps te herstarten, bedient u uw Android-smartphone.
- Wanneer de apps-bron wordt weergegeven, kunt u geen nieuw Bluetooth-apparaat registreren of opnieuw verbinden. Schakel de apps-bron naar een andere bron, bedien dan uw Bluetooth-apparaat.

- 1 Druk op de knop  HOME.**
START-scherm verschijnt.
- 2 Raak  aan.**
- 3 Raak [Wireless Mirroring] aan. (P. 16)**
Het app-scherm wordt weergegeven.
- 4 Bedien uw Android-smartphone om de functie Wireless Mirroring te activeren, maak daarna verbinding met dit apparaat.**
- 5 Selecteer („DMX9724XDS”) als het netwerk dat moet worden gebruikt.**
Wanneer de verbinding tot stand is gebracht, wordt hetzelfde scherm weergegeven dat op de Android-smartphone wordt weergegeven.

Bediening Apple CarPlay

Apple CarPlay is een slimmere, veiligere manier om uw iPhone in de auto te gebruiken. Apple CarPlay neemt de dingen over die u wilt doen met de iPhone tijdens het rijden en geeft ze weer op het scherm van het product. Tijdens het rijden kunt een routebeschrijving opvragen, telefoneren, berichten versturen en ontvangen, en naar muziek luisteren vanaf de iPhone. U kunt ook spraakbesturing Siri gebruiken om het bedienen van de iPhone te vergemakkelijken. Voor details over Apple CarPlay, bezoekt u <https://www.apple.com/ios/carplay/>.

Compatibele iPhone-apparaten

U kunt Apple CarPlay gebruiken voor de volgende iPhone-modellen.

- iPhone 15 Pro Max
- iPhone 15 Pro
- iPhone 15 Plus
- iPhone 15
- iPhone SE (3e generatie)
- iPhone 14 Pro Max
- iPhone 14 Pro
- iPhone 14 Plus
- iPhone 14
- iPhone 13 Pro Max
- iPhone 13 Pro
- iPhone 13 mini
- iPhone 13
- iPhone 12 Pro Max
- iPhone 12 Pro
- iPhone 12 mini
- iPhone 12
- iPhone 11 Pro Max
- iPhone 11 Pro
- iPhone 11
- iPhone XS Pro
- iPhone XS
- iPhone XR
- iPhone X
- iPhone SE (2e generatie)

Een iPhone aansluiten

Bedrade verbinding

1 Sluit uw iPhone aan met de USB-kabel die overeenkomt met de aansluiting. (P. 102)

Wanneer een iPhone die compatibel is met Apple CarPlay is aangesloten op de USB-aansluiting, wordt de Bluetooth Handsfree-telefoon die momenteel is verbonden, losgekoppeld. Als een andere Bluetooth handsfree telefoon wordt gebruikt, zal er sprake zijn van ont koppeling nadat het telefoongesprek wordt beëindigd.

2 Ontgrendel uw iPhone.

OPMERKING

- Afhankelijk van de iPhone-connector, gebruikt u een originele Apple Lightning-USB-kabel of een USB-IF-gecertificeerde USB-C® naar USB-A USB-kabel. Als u een niet-gecertificeerde kabel gebruikt, werkt deze mogelijk niet goed.

Draadloze verbinding

U kunt de iPhone die geregistreerd is in [Device List] selecteren en deze gebruiken als het Apple CarPlay-apparaat.

Zie **Registreer het Bluetooth-apparaat (P. 46)**.

OPMERKING

- Schakel de Bluetooth- en Wi-Fi-functie van een iPhone in.
- Als er twee of meer iPhones zijn geregistreerd, selecteert u de iPhone die moet worden gebruikt als de [Apple CarPlay]-bron. Zie **Schakel het aangesloten apparaat om (P. 47)**.
- Het is noodzakelijk om de GPS-antenne aan te sluiten om Apple CarPlay draadloos te gebruiken.
- Wanneer de wifi-verbinding niet meer beschikbaar is, wordt het HOME-scherm weergegeven.
- U kunt Apple CarPlay niet gebruiken als de functie is uitgeschakeld door de functionele set-up van de iPhone in te stellen.

Om het huidige scherm naar het Apple CarPlay scherm te schakelen wanneer u uw iPhone verbindt

- Raak het [Apple CarPlay]-pictogram op het bronselectiescherm aan. (P. 16)
- of
- Raak het volgende verbindingsbericht aan als het bericht verschijnt.

 Apple CarPlay is connected

OPMERKING

- Het verbindingsbericht verschijnt wanneer;
 - De iPhone die u voorheen gebruikte opnieuw wordt aangesloten.
 - Een ander scherm dan het THUIS-scherm en het bronselectiescherm worden weergegeven.
- Het verbindingsbericht wordt ongeveer 5 seconden getoond.

Bedieningsknoppen en beschikbare apps op het startscherm van Apple CarPlay

U kunt de apps van de verbonden iPhone gebruiken. De weergegeven items en de gebruikte taal op het scherm kunnen verschillen onder de verbonden apparaten. Om in de Apple CarPlay-modus te gaan, raakt u het [Apple CarPlay]-pictogram aan op het bronselectiescherm. **(P. 16)**

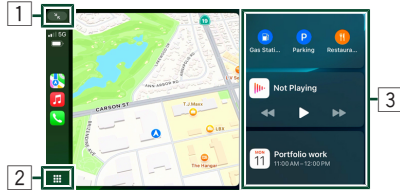

Schakelt tussen Volledig scherm en Gesplitst scherm op het Apple CarPlay-scherm.



- Geeft het startscherm van Apple CarPlay weer.
- Raak aan en houd vast om Siri te activeren.

3 Applicatieknoppen

Start de applicatie.

* Het pictogramontwerp kan veranderen afhankelijk van de iOS-versie.

Apple CarPlay gesplitst scherm

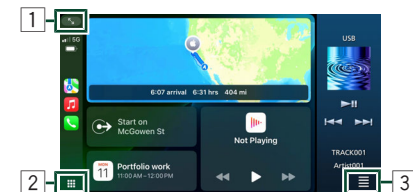

Schakelt tussen Volledig scherm en Gesplitst scherm op het Apple CarPlay-scherm.



- Geeft het startscherm van Apple CarPlay weer.
- Raak aan en houd vast om Siri te activeren.



Het bronselectiescherm wordt weergegeven. De bron kan worden omgeschakeld terwijl de modus voor gesplitst scherm actief blijft.

* Het pictogramontwerp kan veranderen afhankelijk van de iOS-versie.

Het Apple CarPlay-scherm afsluiten

- 1 Druk op de knop **HOME**.

Gebruik Siri

U kunt Siri activeren.

- 1 Druk op de knop **[VOICE]**.



- 2 Praat met Siri.

Deactiveren

- 1 Druk op de knop **[VOICE]**.

Schakel naar het Apple CarPlay scherm tijdens het luisteren naar een andere bron

- 1 Druk op de knop **[SPLIT]**.



OPMERKING

- Wanneer u naar een andere bron luistert terwijl het Apple CarPlay-scherm wordt weergegeven, zal het afspelen van muziek in de Apple CarPlay-modus de huidige bron overschakelen naar de Apple CarPlay-bron.

Android Auto™-Bediening

Met Android Auto kunt u de functies van uw Android-smartphone gebruiken die handig zijn om te rijden. U heeft eenvoudige toegang tot routebegeleiding, telefoneren, naar muziek luisteren en ga naar handige functies op de Android-smartphone tijdens het rijden. Voor details over Android Auto, bezoek <https://www.android.com/auto/> en <https://support.google.com/androidauto>.

Compatibele Android-smartphones

Compatibele Android-telefoon en compatibel actief data-abonnement vereist. Als u Android Auto draadloos op uw autoscherm wilt gebruiken, hebt u een compatibele Android-smartphone met een actief data-abonnement nodig. U hebt het volgende nodig:

1. Een smartphone met Android 11 of hoger en 5 GHz Wi-Fi (onderworpen aan plaatselijke regelgeving*); of
2. Een Android- of Samsung-smartphone met Android 10; of
3. Een Samsung Galaxy S8, Galaxy S8+ of Note 8 met Android 9

OPMERKING

- Android Auto is mogelijk niet op alle apparaten beschikbaar en is mogelijk niet beschikbaar in alle landen of regio's.

Over de plaatsing van de smartphone

Installeer de smartphone verbonden als het Android Auto apparaat op de plek waar het GPS-signalen kan ontvangen.

Wanneer u Google Assistant gebruikt, installeert u de smartphone op een plaats waar deze gemakkelijk uw stem via de microfoon kan opvangen.

OPMERKING

- Plaats de smartphone niet op een plek die is blootgesteld aan direct zonlicht of in de buurt van een luchtuitlaat van de airconditioning. Het plaatsen van de smartphone op een dergelijke plaats kan tot storing of schade aan uw smartphone leiden.
- Laat de smartphone niet achter in het voertuig.

Android-smartphone verbinden

Bedrade verbinding

1 Sluit een Android-smartphone aan via de USB-aansluiting. (P. 102)

Verbind, om de handsfree-functie te gebruiken, de Android-smarphone via Bluetooth. Wanneer een Android-smartphone die verenigbaar is met Android Auto, is aangesloten op de USB-aansluiting, maakt het apparaat automatisch verbinding via Bluetooth en wordt de Bluetooth-smartphone die momenteel is verbonden, ontkoppeld.

2 Ontgrendel uw Android-smartphone.

3 Druk op de knop **HOME**. START-scherm verschijnt.

4 Raak **aan**.

5 Raak [Android Auto] aan. (P. 16)

Draadloze verbinding

U kunt de Android-smartphone die geregistreerd is in [Device List] selecteren en deze gebruiken als het Android Auto-apparaat. Zie **Registreer het Bluetooth-apparaat (P. 46)**.

1 Druk op de knop **HOME**. START-scherm verschijnt.

2 Raak **aan**.

3 Raak [Android Auto] aan. (P. 16)

OPMERKING

- Schakel de Bluetooth-functie en wifi-functie van de Android-smartphone in.
- Als twee of meer Android-smartphones zijn geregistreerd, selecteert u de Android-smartphone die als Android Auto-bron moet worden gebruikt. Zie **Schakel het aangesloten apparaat om (P. 47)**.
- Als u het wachtwoord voor de draadloze verbinding handmatig wilt wijzigen, raadpleegt u [Reset Android Auto Wireless Connection] **(P. 67)**.
- Wanneer de wifi-verbinding niet meer beschikbaar is, wordt het HOME-scherm weergegeven.

Bedieningsknoppen en beschikbare apps op het Android Auto-scherm

U kunt de bewerkingen van de apps van de verbonden Android-smartphone uitvoeren. De items weergegeven op het scherm verschillen onder de aangesloten Android-smartphones.

Om naar de Android Auto-modus te gaan, raak het [Android Auto]-icoon aan in het bronselectiescherm. (P. 16)

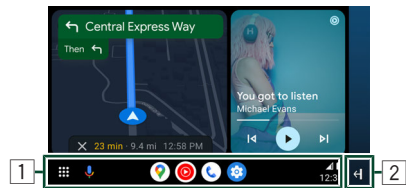

1 Navigatiebalk *1

Start de applicatie of geeft informatie weer.

2 Schakelscherm *2

Schakelt tussen Volledig scherm en Gesplitst scherm op het Android Auto-scherm.

Android Auto gesplitst scherm

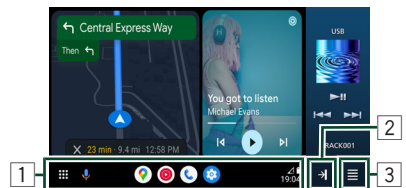

1 Navigatiebalk *1

Start de applicatie of geeft informatie weer.

2 Schakelscherm *2

Schakelt tussen Volledig scherm en Gesplitst scherm op het Android Auto-scherm.

3 **Menu**

Het bronselectiescherm wordt weergegeven. De bron kan worden omgeschakeld terwijl de modus voor gesplitst scherm actief blijft.

- *1 Het pictogramontwerp kan veranderen afhankelijk van de Android-besturingssysteemversie.
- *2 Om over te schakelen naar het gesplitste scherm, stelt u [Android Auto Screen Size Switching] in op aan. **(P. 71)**

OPMERKING

- De **4** bevindt zich links of rechts, afhankelijk van de rijpositie-instellingen. **(P. 71)**
- De weergegeven items en de gebruikte taal op het scherm kunnen verschillen onder de verbonden apparaten.

OPMERKING

- Wanneer u naar een andere bron luistert terwijl het Android Auto-scherm wordt weergegeven, schakelt het afspelen van muziek in de Android Auto-modus de huidige bron over naar de Android Auto-bron.

Het Android Auto-scherm afsluiten

- 1 Druk op de knop **HOME**.

Spraakbesturing gebruiken

- 1 Druk op de knop [VOICE].



- 2 Begin te spreken.

OPMERKING

- Als u de knop [VOICE] ingedrukt houdt terwijl u spraak invoert, kunt u opnieuw beginnen vanaf het begin.

Annuleren

- 1 Druk op de knop [VOICE].

Schakel naar het Android Auto scherm tijdens het luisteren naar een andere bron

- 1 Druk op de knop .



USB

Een USB-apparaat aansluiten

- 1 Sluit het USB-apparaat aan met de USB-kabel. (P. 103)

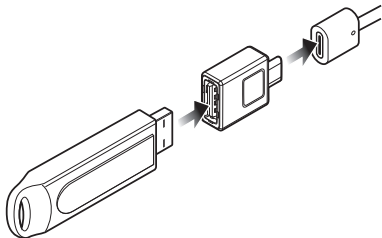

- 2 Druk op de knop **HOME**.
START-scherm verschijnt.

- 3 Raak **aan**.

- 4 Raak [USB] aan. (P. 16)

Verwijder het USB-apparaat

- 1 Druk op de knop **HOME**.
START-scherm verschijnt.

- 2 Raak een andere bron dan [USB] aan.

- 3 Ontkoppel het USB-apparaat.

Bruikbaar USB-apparaat

U kunt een USB-apparaat met massaopslagklasse gebruiken met dit toestel. De term „USB-apparaat” in deze handleiding verwijst naar een apparaat met flashgeheugen.

Over het bestandensysteem

Het bestandensysteem moet een van de volgende zijn.

- FAT16
- FAT32
- exFAT
- NTFS

OPMERKING

- Installeer het USB-apparaat op een plaats waar het veilig rijden niet belemmert.
- U kunt een USB-apparaat niet via een USB-hub en multikaartlezer aansluiten.
- Maak back-ups van de audiobestanden die u op dit toestel hebt gebruikt. Afhankelijk van de bedieningscondities van het USB-toestel zouden bestanden gewist kunnen worden. Wij vergoeden geen schade die op enigerlei wijze door het wissen van gegevens ontstaat.

Basisbediening van de USB

De meeste functies kunnen worden uitgevoerd in het bronregelscherm en het afspeelscherm.

OPMERKING

- Stel de modusschakelaar van de afstandsbediening in op de AUD-modus voordat u met de bediening begint. Zie **Wijzigen van de bedrijfsmodus (P. 87)**.

Regelscherm



Open de lade

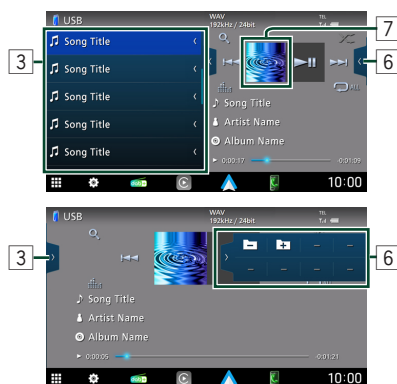

1 CODEC

Wanneer een hoge-resolutie geluidsbron wordt afgespeeld, wordt de formaat informatie ervan getoond.

2 Bedieningstoetsen

- **Q** : Zoekt nummer/bestand. Voor details over zoeken, zie **Zoeken (P. 30)**.
- **◀◀▶▶**: Zoekt naar het vorige/volgende nummer/bestand.

Aangerakt houden om snel vooruit of snel achteruit te gaan. (Het zal automatisch worden geannuleerd na ongeveer 50 seconden.)

- **▶II**: Speelt af of onderbreekt het afspelen.
- **▢**: Geeft het Graphic Equalizer-scherm weer. (**P. 77**)
- **↺**: Herhaalt het huidige nummer/map. Elke keer dat u de toets aanraakt, worden de herhaalmodi in de volgende volgorde omgeschakeld:
Bestand herhalen (**↺**), Map herhalen (**↺**), Alles herhalen (**↺ ALL**)
- **✂**: Speelt alle nummers in huidige map willekeurig af. Elke keer dat u de toets aanraakt, worden willekeurige modi omgeschakeld in de volgende volgorde:
Willekeurige map (**✂**), Willekeurig uit (**✂**)

3 Inhoudslijst

- Raak het scherm aan de linkerkant aan om de Inhoudslijst weer te geven. Raak nogmaals aan om de lijst te sluiten.
- Geeft de afspelende lijst weer. Wanneer u een nummer/bestandsnaam aanraakt in de lijst, zal het afspelen beginnen.

4 Nummerinformatie

Informatie over het huidige bestand wordt weergegeven.
Slechts een bestandsnaam en mapnaam worden weergegeven als er geen taginformatie bekend is.

5 Afspelmodusindicator/afspeeltijd

- **▶, ▶▶, enz.**: Indicator huidige afspelmodus. Betekenis van individuele pictogrammen zijn als volgt:
- **▶** (afspelen), **▶▶** (snel vooruit), **◀◀** (snel achteruit), **II** (pauze).
- Voor bevestiging van huidige afspelpositie. U kunt de cirkel naar links of naar rechts slepen om de afspelpositie te wijzigen.



6 Functiepaneel

Raak de rechterkant van het scherm aan om het functiepaneel weer te geven. Raak nogmaals aan om het paneel te sluiten.

: Zoekt naar de vorige/volgende map.

7 Artwork

De omslag van het momenteel afgespeelde bestand wordt weergegeven.

Videoscherm



8 Bestandszoekvlak (alleen Videobestand)

Raak aan om te zoeken naar het volgende/vorige bestand.

9 Toetsenweergavevlak (alleen videobestand)

Aanraken om het regelscherm weer te geven.

Regelscherm

Videobestand

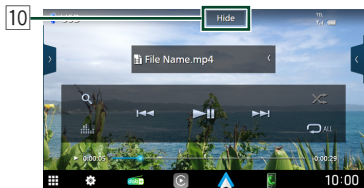

10 Verbergen (alleen videobestand)

Verbergt het regelscherm.

Zoeken

U kunt via de volgende bewerkingen naar muziek- of videobestanden zoeken.

1 Raak aan.

2 Raak aan.



3 Kies een lijsttype.

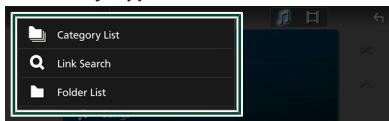

OPMERKING

• Zie **Lijstscherf (P. 18)** voor bewerkingen op het lijstscherf.

Categorie zoeken

U kunt naar een bestand zoeken door een categorie te selecteren.

1 Raak aan.

2 Selecteer of u zoekt naar audiobestanden of videobestanden .

3 Raak de gewenste categorie aan.

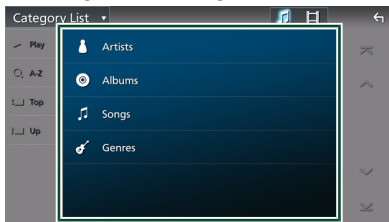

De bij uw keuze behorende lijst wordt weergegeven.

4 Raak aan om het gewenste item in de lijst te selecteren. Herhaal dit totdat u het gewenste bestand hebt gevonden.

Link zoeken (alleen audiobestand)

U kunt zoeken naar een bestand van dezelfde/hetzelfde artiest/album/genre als in de huidige track.

- 1 Raak [Link Search] aan.
- 2 Raak het gewenste label type aan. U kunt kiezen uit artiesten, albums en genres.

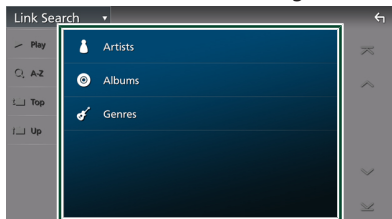

De bij uw keuze behorende lijst wordt weergegeven.

- 3 Raak het gewenste item in de inhoudslijst aan.

Map zoeken

U kunt op basis van hiërarchie naar een bestand zoeken.

- 1 Raak [Folder List] aan.
- 2 Raak de gewenste map aan.

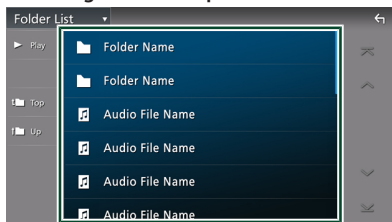

Wanneer u een map aanraakt, wordt diens inhoud weergegeven.

- 3 Raak aan om uw gewenste item in de lijst te selecteren. Herhaal dit totdat u het gewenste bestand hebt gevonden.

iPhone

Vorbereiding

Aansluitbare iPhone

De volgende modellen kunnen op dit toestel worden aangesloten.

Gemaakt voor

- iPhone 15 Pro Max
- iPhone 15 Pro
- iPhone 15 Plus
- iPhone 15
- iPhone SE (3e generatie)
- iPhone 14 Pro Max
- iPhone 14 Pro
- iPhone 14 Plus
- iPhone 14
- iPhone 13 Pro Max
- iPhone 13 Pro
- iPhone 13 mini
- iPhone 13
- iPhone 12 Pro Max
- iPhone 12 Pro
- iPhone 12 mini
- iPhone 12
- iPhone 11 Pro Max
- iPhone 11 Pro
- iPhone 11
- iPhone XS Pro
- iPhone XS
- iPhone XR
- iPhone X
- iPhone SE (2e generatie)

OPMERKING

- Door uw iPhone met dit apparaat te verbinden met de USB-kabel, kunt u uw iPhone van stroom voorzien en tevens opladen tijdens het afspelen van muziek. Houd er rekening mee dat de voeding van dit toestel aan moet blijven.
- Als u het afspelen opnieuw start na het aansluiten van de iPhone, wordt eerst de muziek afgespeeld die door de iPhone wordt afgespeeld.

De iPhone aansluiten

Bedrade verbinding

Vorbereiding

- Sluit een iPhone aan met de USB-kabel terwijl Apple CarPlay niet is aangesloten.
- Met een iPhone compatibel met Apple CarPlay, zet u Apple CarPlay uit door de functionele set-up van de iPhone in te stellen voordat u de iPhone aansluit. Neem voor details over de set-up methode contact op met de fabrikant van de USB-aansluiting.
- Er kan maar één iPhone aangesloten zijn.
- Afhankelijk van de iPhone-connector, gebruikt u een originele Apple Lightning-USB-kabel of een USB-IF-gecertificeerde USB-C® naar USB-A USB-kabel. Als u een niet-gecertificeerde kabel gebruikt, werkt deze mogelijk niet goed.

1 Sluit uw iPhone aan met de USB-kabel die overeenkomt met de aansluiting. (P. 102)

2 Druk op de knop  HOME. START-scherm verschijnt.

3 Raak  aan.

4 Raak [iPhone] aan. (P. 16)



● De iPhone loskoppelen die met de kabel is aangesloten:

1 Ontkoppel de iPhone.

Bluetooth verbinding

Koppel de iPhone via Bluetooth.

iPhone

- : Speelt alle nummers in het huidige album willekeurig af. Elke keer dat u de toets aanraakt, worden willekeurige modi omgeschakeld in de volgende volgorde: Willekeurig nummer () , Willekeurig uit ()

2 Inhoudslijst

- Raak het scherm aan de linkerkant aan om de Inhoudslijst weer te geven. Raak nogmaals aan om de lijst te sluiten.
- Geeft de afspelende lijst weer. Wanneer u een nummer/bestandsnaam aanraakt in de lijst, zal het afspelen beginnen.







OPMERKING

- De inhoudslijst wordt alleen weergegeven als u een bestand selecteert uit de categorielijst en het afspeelt. Zie **Zoeken (P. 34)** om de categorielijst te gebruiken.

3 Nummerinformatie

- Informatie over het huidige bestand wordt weergegeven.
- Raak aan om het categorielijstschermbild weer te geven. Zie **Categorie zoeken (P. 34)**.

4 Afspeelmodusindicator/afspeeltijd

- , , enz.: Indicator huidige afspeelmodus. Betekenis van individuele pictogrammen zijn als volgt:  (afspelen),  (snel vooruit),  (snel achteruit),  (pauze).
- Voor bevestiging van huidige afspeelpositie. U kunt de cirkel naar links of naar rechts slepen om de afspeelpositie te wijzigen.



5 Artwork

De omslag van het momenteel afgespeelde bestand wordt weergegeven.

Zoeken

U kunt door middel van de volgende verrichtingen naar muziekbestanden zoeken.

1 Raak  aan.

2 Raak  aan.



3 Kies een lijsttype.



OPMERKING

- Zie **Lijstschermbild (P. 18)** voor bewerkingen op het lijstschermbild.

Categorie zoeken

U kunt naar een bestand zoeken door een categorie te selecteren.

1 Raak  [Category List] aan.

2 Raak de gewenste categorie aan.

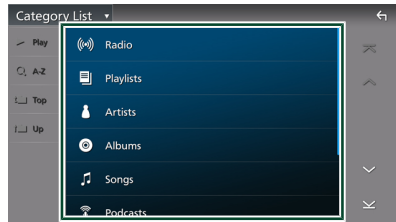

De bij uw keuze behorende lijst wordt weergegeven.

3 Raak aan  om het gewenste item in de lijst te selecteren. Herhaal dit totdat u het gewenste bestand hebt gevonden.

Link zoeken

U kunt zoeken naar een bestand van dezelfde/hetzelfde artiest/album/genre/componist als die/dat in de huidige track.

1 Raak  [Link Search] aan.

- 2** Raak het gewenste label type aan. U kunt kiezen uit artiesten, albums, genres en componisten.

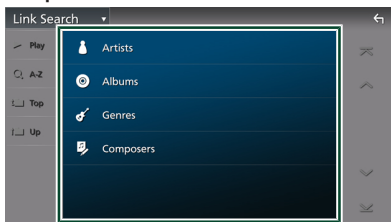

De bij uw keuze behorende lijst wordt weergegeven.

- 3** Raak het gewenste item in de inhoudslijst aan.

Als u  aanraakt, kunt u schakelen tussen Content A en Content B.

- Content A: Stationnaam, radiotekst, titel & artiest
- Content B: PTY-genre, radiotekst plus **Preset-toets:** Voorkeuzenummer

7 Indicatoritems

- „RDS“: Geeft de status van de Radio Data System-zender aan wanneer de AF-functie is ingeschakeld.
 - Wit: Radio Data System wordt ontvangen.
 - Oranje: Radio Data System wordt niet ontvangen.
- „EON“: Het Radio Data System-station verzendt EON.
- „NEWS“: Onderbreking van nieuwsberichten is actief.
- „TI“: Geeft de ontvangststatus van verkeersinformatie aan.
 - Wit: TP wordt ontvangen.
 - Oranje: TP wordt niet ontvangen.
- „ST“: Er wordt een stereo-uitzending ontvangen.

Geheugenfunctie

Automatisch geheugen

U kunt zenders met goede ontvangst automatisch in het geheugen opslaan.

1 Raak de gewenste frequentiebandtoets aan.



2 Raak aan de rechterkant van het scherm aan.

Raak [AME] aan.



3 Raak [Yes] aan.

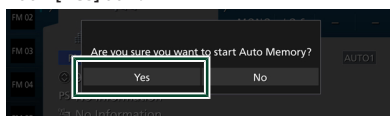

Het automatisch geheugen start.

Handmatig geheugen

U kunt het momenteel ontvangen station opslaan in het geheugen.

- 1 Selecteer een zender die u in het geheugen wilt opslaan.
- 2 Raak [FM#] (#:1-15) of [AM#] (#:1-5), waarin u de zender wilt opslaan, gedurende 2 seconden aan totdat een pieptoon klinkt.

Selecteerfunctie

Vooraf ingesteld selecteren

U kunt opgeslagen stations uitlijsten en selecteren.

- 1 Raak **▶** aan de linkerkant van het scherm aan.

Selecteer een station uit de lijst.

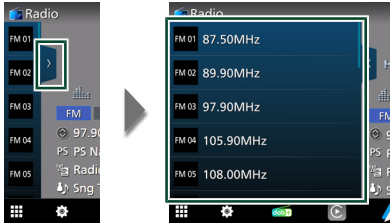

Zoeken op programmatype

(alleen FM)

U kunt afstemmen op het station dat het gespecificeerde type programma uitzendt wanneer u naar FM luistert.

- 1 Raak **◀** aan de rechterkant van het scherm aan.

Raak [PTY] aan.

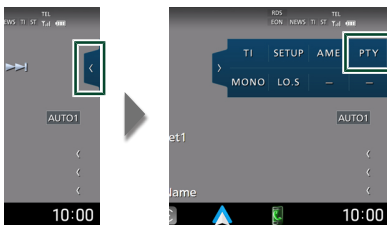

Het scherm PTY Search verschijnt.

- 2 Selecteer uit de lijst een programmatype.

- 3 Raak [Search] aan.

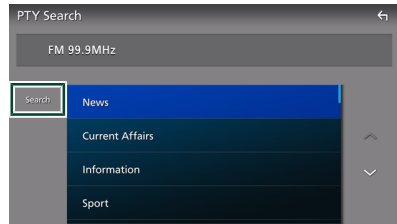

U kunt zoeken naar het station dat het geselecteerde type programma uitzendt.

Verkeersinformatie

(alleen FM)

U kunt automatisch de verkeersinformatie beluisteren en bekijken als er een verkeersbericht wordt uitgezonden. Deze functie vereist echter een Radio Broadcast-Datasysteem waarbij TI-informatie is ingegrepen.

- 1 Raak **[<]** aan de rechterkant van het scherm aan.
Raak **[TI]** aan.



De verkeersinformatiemodus is ingesteld.

Bij het begin van het verkeersbericht

Het verkeersinformatiescherm wordt automatisch weergegeven.

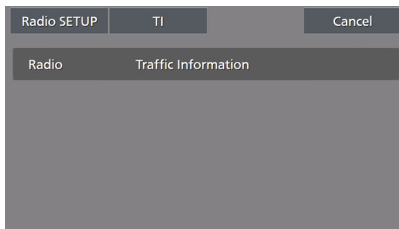

OPMERKING

- De verkeersinformatiefunctie moet ingeschakeld zijn om het verkeersinformatiescherm automatisch te laten verschijnen.
- Het ingestelde volume op het moment van ontvangst van de verkeersinformatie wordt automatisch opgeslagen. De volgende keer dat er verkeersinformatie wordt ontvangen, kan het toestel het ingestelde volume automatisch oproepen.
- Om verkeersinformatie te annuleren: Raak **[Cancel]** aan.

Radio SETUP

(alleen FM)

U kunt parameters die betrekking hebben op de tuner instellen.

- 1 Raak **[<]** aan de rechterkant van het scherm aan.
Raak **[SETUP]** aan.



Het scherm Radio SETUP verschijnt.

- 2 Stel elke functie als volgt in.

■ [NEWS]

Stelt de interruptietijd van nieuwsbulletins in. De standaardwaarde is „OFF”.

■ [AF]

Wanneer de ontvangstkwaliteit slecht is, wordt automatisch overgeschakeld op de zender die hetzelfde programma uitzendt in hetzelfde Radio Data System-netwerk. Standaardinstelling is „ON”.

■ [Regional]

Stelt in of alleen in de specifieke regio met de „AF”-regeling naar de zender moet worden geschakeld. Standaardinstelling is „ON”.

■ [Auto TP Seek]

Wanneer de ontvangst tijdens het luisteren naar een verkeersinformatiezender niet goed is, wordt automatisch gezocht naar een andere verkeersinformatiezender die beter ontvangen kan worden. De standaardinstelling is „ON” (aan).

■ [Language Select]

Selecteert een weergavetaal voor de PTY-functie.

Digitale radio

Basis bediening digitale radio

De meeste functies kunnen via het bronregelscherm worden uitgevoerd. Raak het pictogram [Digital Radio] aan op het bronselectiescherm om naar de digitale radiobron te luisteren. (P. 16)

OPMERKING

- Stel de modusschakelaar van de afstandsbediening in op de AUD-modus voordat u met de bediening begint. Zie **Wijzigen van de bedrijfsmodus (P. 87)**.

Regelscherm

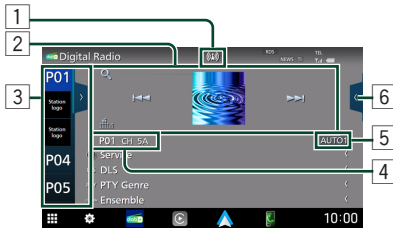

Open de lade

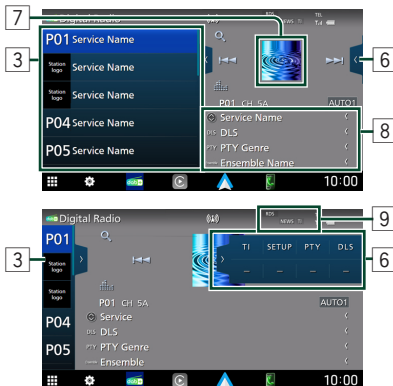

1 Indicatorscherm

Geeft de ontvangen signaalsterkte weer.

2 Bedieningstoetsen

- **Q** : Geeft het Servicelijst-scherm weer. Voor details over zoeken, zie **Zoeken naar service (P. 42)**.

- **◀▶▶▶**: Stemt af op een ensemble label, service label en component. Het schakelen van zoekmodus kan gewijzigd worden. (zie **5 Zoekstand**).
- **📊** : Geeft het Graphic Equalizer-scherm weer. (P. 77)

3 Voorkeurslijst

- Het aanraken van **◀ / ▶** stelt u in staat om de schermgrootte te wijzigen.
- Roept de opgeslagen service op.
- Als deze gedurende 2 seconden wordt aangeraakt, wordt de momenteel ontvangen service in het geheugen opgeslagen.

4 Indicatorscherm

P#: Voorkeuzenummer
CH#: Kanaal weergave

5 Zoekmodus

Raak om de zoekmodi om te schakelen aan in de volgende volgorde: [AUTO1], [AUTO2], [MANUAL].

- [AUTO1]: Stemt automatisch af op een ensemble met goede ontvangst.
- [AUTO2]: Stemt het ene na het andere opgeslagen ensemble af.
- [MANUAL]: Schakelt handmatig over naar het volgende ensemble.

6 Functiepaneel

Raak de rechterkant van het scherm aan om het functiepaneel weer te geven. Raak nogmaals aan om het paneel te sluiten.

- [TI]: Selecteert de verkeersinformatiemodus. Zie voor meer informatie **Verkeersinformatie (P. 43)**.
- [SETUP]: Geeft het SETUP-scherm van digitale radio weer. Zie voor meer informatie **Digitale radio SETUP (P. 43)**.
- [PTY]: Zoekt naar een programma op programmatype. Zie voor meer informatie **Zoeken op programmatype (P. 42)**.
- [DLS]: Het scherm Dynamische Label Segment weergeven.

7 Artwork

De beeldgegevens worden weergegeven als de huidige content deze bevat.

8 Informatieweergave

Geeft de informatie over de huidige zender weer: Servicenamen

Als u  aanraakt, kunt u schakelen tussen Content A, Content B en Content C.

- Content A: DLS, PTY-genre
- Content B: Liedtitel, naam van artiest, naam van ensemble
- Content C: Speelt nu af, Volgend programma, Audio Kwaliteit

Raak aan om te schakelen tussen bedienings- en informatiescherm.

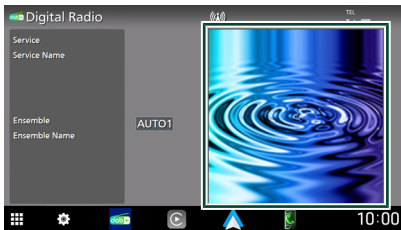

9 Indicatoritems

- „RDS“: Radio Data System wordt ontvangen.
- „NEWS“: Onderbreking van nieuwsberichten is actief.
- „TI“: Geeft de ontvangststatus van verkeersinformatie aan.
 - Wit: TP wordt ontvangen.
 - Oranje: TP wordt niet ontvangen.

Opslaan van services in het preselectie-geheugen

U kunt de huidige ontvangende service opslaan in het geheugen.

- 1 Selecteer een service die u in het geheugen wilt opslaan.
- 2 Raak  aan de linkerkant van het scherm aan.

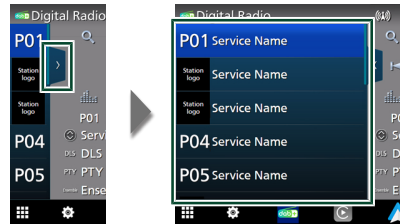

- 3 Raak [P#] (#:1-15) waarin u de zender wilt opslaan, gedurende 2 seconden aan totdat een piepton klinkt.

Selecteerfunctie

Zoeken op programmatype

U kunt afstemmen op het station dat het opgegeven type programma uitzendt wanneer u naar digitale radio luistert.

- 1 Raak **[<]** aan de rechterkant van het scherm aan. Raak **[PTY]** aan.

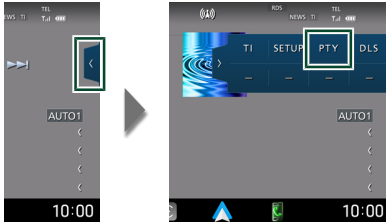

Het scherm PTY Search verschijnt.

- 2 Selecteer uit de lijst een programmatype.

- 3 Raak **[Search]** aan.

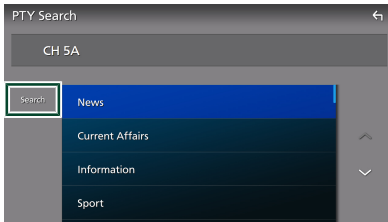

U kunt zoeken naar het station dat het geselecteerde type programma uitzendt.

Zoeken naar service

U kunt een service uit een lijst van alle ontvangen services selecteren.

- 1 Raak **[Q]** aan.



- 2 Selecteer de gewenste content uit de lijst.

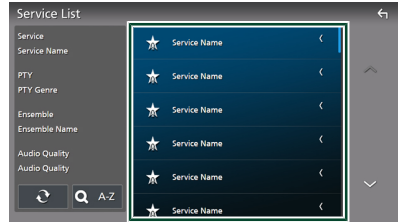

Houdt ingedrukt om de nieuwste servicelijst te vinden.

[Q,A-Z]

Geef het toetsenbordscherm weer. Spring naar de letter die u hebt ingevoerd (op alfabet zoeken).

Verkeersinformatie

U kunt automatisch de verkeersinformatie beluisteren en bekijken als er een verkeersbericht wordt uitgezonden. Deze functie vereist echter wel een Digitale Radio met TI-informatie.

1 Raak **[<]** aan de rechterkant van het scherm aan. Raak **[TI]** aan.

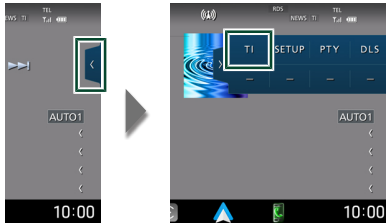

De verkeersinformatiemodus is ingesteld.

Bij het begin van het verkeersbericht

Het verkeersinformatiescherm wordt automatisch weergegeven.

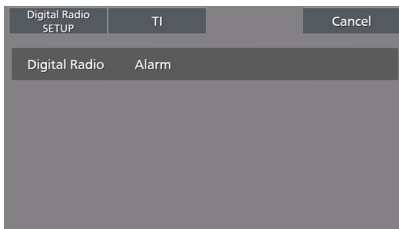

OPMERKING

- De verkeersinformatiefunctie moet ingeschakeld zijn om het verkeersinformatiescherm automatisch te laten verschijnen.
- Het ingestelde volume op het moment van ontvangst van de verkeersinformatie wordt automatisch opgeslagen. De volgende keer dat er verkeersinformatie wordt ontvangen, kan het toestel het ingestelde volume automatisch oproepen.
- Om verkeersinformatie te annuleren: Raak **[Cancel]** aan.

Digitale radio SETUP

U kunt parameters die betrekking hebben op de digitale radio instellen.

1 Raak **[<]** aan de rechterkant van het scherm aan. Raak **[SETUP]** aan.

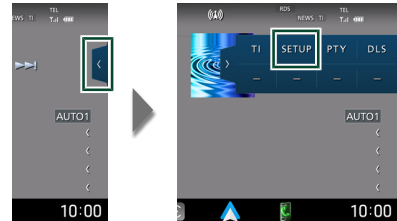

Het scherm Digital Radio SETUP verschijnt.

2 Stel elke functie als volgt in.

■ **[Priority]**

Als tijdens Radio Data System-ontvangst dezelfde dienst wordt geleverd door digitale radio, wordt er automatisch geschakeld naar digitale radio. Als de ontvangst van een door digitale radio geleverde dienst slecht wordt en dezelfde dienst door een Radio Data System wordt geleverd, wordt er automatisch geschakeld naar Radio Data System.

■ **[PTY Watch]**

Als de dienst van het ingestelde programmatype met het ontvangen ensemble begint, wordt er voor ontvangst van deze dienst geschakeld naar digitale radio, ongeacht de bron.

■ **[Announcement Select]**

Schakelt over naar de aankondigingsdienst. Zie voor meer informatie **Aankondiging instellen (P. 44)**.

■ **[Antenna Power]**

Stelt de voeding in op de antenne voor digitale radio. Stel deze optie in op „ON” als de antenne voor digitale radio is uitgerust met een versterker.

De standaardinstelling is „ON” (aan).

■ **[Related Service]**

Wanneer u AAN selecteert, schakelt het apparaat over naar een gerelateerde service (indien deze bestaat) wanneer een Digital Radio-servicenetwerk niet beschikbaar is.

De standaardinstelling is „OFF”.

Digitale radio

■ [Language Select]

Selecteert een weergavetaal voor de PTY-functie.

■ Aankondiging instellen

Wanneer de dienst waarvoor ON (aan) geselecteerd is, begint, wordt er vanuit elke bron overgeschakeld naar Announcement (aankondiging) om het te ontvangen.

1 Raak [Announcement Select] aan in het Digital Radio SETUP-scherm.

Het scherm Announcement Select verschijnt.

2 Raak elke Announcement-lijst aan en schakel deze in of uit.

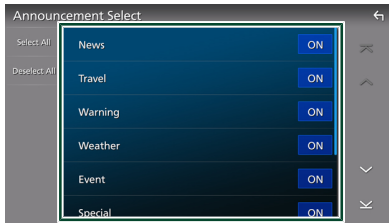

■ [Select All]

Zet alle meldingen aan.

■ [Deselect All]

Zet alle meldingen uit.

OPMERKING

- Het ingestelde volume op het moment van ontvangst van de aankondigingsdienst wordt automatisch opgeslagen. De volgende keer dat de aankondigingsdienst wordt ontvangen, kan dit toestel het ingestelde volume automatisch oproepen.

Bluetoothregeling

Gebruik maken van de Bluetooth-functie stelt u in staat verschillende functies te gebruiken, zoals naar een audiobestand luisteren en een telefoongesprek plaatsen/aannemen.

Informatie voor gebruik van Bluetooth® apparatuur



Bluetooth is een short-range draadloze communicatietechnologie voor mobiele apparatuur, bijvoorbeeld smartphones/mobiele telefoons, draagbare pc's en andere toestellen. Bluetooth-apparaten kunnen zonder kabels en communicatie met elkaar worden verbonden.

OPMERKING

- Voer tijdens het besturen van de auto geen ingewikkelde bedieningen uit, zoals bijvoorbeeld het intoetsen van nummers, gebruik van het telefoonboek, enz. Wanneer u deze handelingen uitvoert, zet uw auto op een veilige plek stil.
- Sommige Bluetooth-apparaten zijn mogelijk niet aangesloten op dit toestel, afhankelijk van de Bluetooth-versie van het apparaat.
- Dit toestel werkt mogelijk niet met bepaalde Bluetooth apparatuur.
- De verbingsconditie varieert mogelijk vanwege de omgevingsomstandigheden.
- Sommige Bluetooth-apparaten worden losgekoppeld wanneer dit toestel wordt uitgezet.
- De Bluetooth-apparaten kunnen niet worden gebruikt terwijl Apple CarPlay wordt gebruikt.
- De Bluetooth welke op dat moment is verbonden met een ander apparaat wordt ontkoppeld wanneer een iPhone compatibel met Apple CarPlay wordt verbonden.

■ Informatie over de smartphone/ mobiele telefoon en Bluetooth-audiospeler

Dit toestel voldoet aan de volgende Bluetooth-specificaties:

Versie

- Bluetooth ver. 5.2

Profielen

- Smartphone/mobiele telefoon:
 - HFP (V1.7) (Hands Free Profile)
 - SPP (Serial Port Profile)
 - PBAP (Phonebook Access Profile)
- Audiospeler:
 - A2DP (Advanced Audio Distribution Profile)
 - AVRCP (V1.6) (Audio/Video Remote Control Profile)

Geluidscodec

- LDAC, SBC, AAC

OPMERKING

- De eenheden die de Bluetooth-functie ondersteunen, zijn gecertificeerd voor conformiteit met de Bluetooth-standaard volgens de procedure voorgeschreven door Bluetooth SIG.
- Maar de mogelijkheid bestaat dat dergelijke toestellen niet met uw smartphone/mobiele telefoon kunnen communiceren, afhankelijk van het type.

Registreer het Bluetooth-apparaat

Het is noodzakelijk om de Bluetooth-audiospeler of smartphone/mobiele telefoon in dit toestel te registreren voordat u de Bluetooth-functie gebruikt. U kunt maximaal 10 Bluetooth-apparaten registreren.

OPMERKING

- Tot maximaal 10 Bluetooth apparaten kunnen worden geregistreerd. Als u de 11e Bluetooth-eenheid probeert te registreren, zal het Bluetooth-apparaat die als eerste werd geregistreerd verwijderd worden om de 11e te registreren.
- Dit toestel is compatibel met de Apple-functie voor eenvoudig koppelen. Als een iPhone die eerder was verbonden via de USB-aansluiting opnieuw wordt verbonden, zal er een authenticatievenster worden weergegeven. Als op dit apparaat of een iPhone de aanmelding wordt uitgevoerd, wordt de smartphone als een Bluetooth-apparaat geregistreerd.

1 Druk op de knop  HOME.
START-scherm verschijnt.

2 Raak  aan.

3 Raak [SETUP] aan.
Het scherm SETUP Menu verschijnt.

4 Raak [Connection & AV] aan.

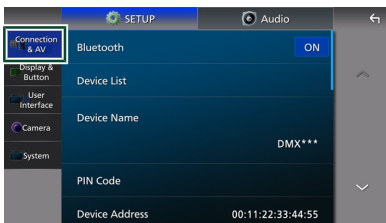

5 Raak [Device list] aan.

6 Raak  aan.
Het dialoogvenster Bluetooth-wachtparing verschijnt.



OPMERKING

- Als er een Apple CarPlay-apparaat momenteel is aangesloten, wordt het Apple CarPlay apparaat los gekoppeld.
- Wanneer noch Apple CarPlay, Android Auto, noch een Bluetooth hands-free telefoon is verbonden, zal door indrukken en vasthouden van de [VOICE]-knop het dialoogvenster Wachten op Bluetooth-koppeling worden weergegeven.

7 Zoek naar het apparaat („DMX9724XDS”) vanaf uw smartphone/mobiele telefoon.
Voer stappen 7 tot 9 uit binnen 30 seconden.

8 Bedien uw smartphone/mobiele telefoon volgens de weergegeven berichten.

● **Bevestig de aanvraag zowel op de smartphone/mobiele telefoon.**

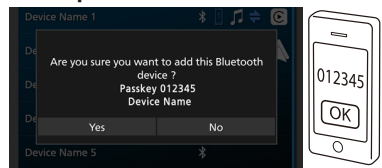

● **Voer de PIN-code in uw smartphone/mobiele telefoon in.**

De PIN-code is standaard ingesteld op „0000”.

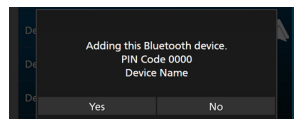

9 Raak [Yes] aan.

Wanneer de gegevensoverdracht en verbinding zijn voltooid, verschijnt het Bluetooth-verbindingspictogram op het scherm.

OPMERKING

- Bij het registreren van een iPhone welke draadloos beschikbaar is voor Apple CarPlay, zal er een bevestigingsbericht verschijnen.
 - [Yes]: Geeft het Apple CarPlay-scherm voor draadloze verbindingen weer.
 - [No]: Apple CarPlay is niet verbonden. Wanneer u Apple CarPlay gebruikt, selecteert u de iPhone die u wilt gebruiken als de [Apple CarPlay]-bron. Zie **Schakel het aangesloten apparaat om (P. 47)**.
- De apparaatnaam geselecteerd in stap 7 kan worden gewijzigd. Zie **De apparaatnaam wijzigen (P. 49)**.

Schakel het aangesloten apparaat om

Als er twee of meer Bluetooth-apparaten zijn geregistreerd, selecteert u het apparaat dat moet worden gebruikt.

- 1 Raak [Device List] aan in het instelmenu Verbinding en AV.
- 2 Raak de naam aan van het apparaat dat u wilt aansluiten.

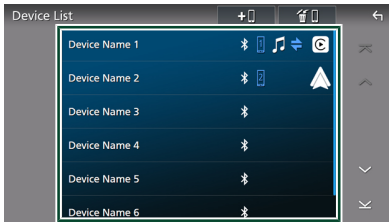

OPMERKING

- Als het pictogram wordt verlicht, betekent dit dat de eenheid dat apparaat gebruikt.
- U kunt de verbindingstatus van Bluetooth, Apple CarPlay of Android Auto als volgt bevestigen.
 - Bluetooth: Als het apparaat dat compatibel is met Bluetooth gekoppeld is, wordt  (blauw),  (wit) of  (blauw) verlicht.
 - Apple CarPlay: Als het apparaat dat compatibel is met Apple CarPlay verbonden is, wordt de apparaatnaam (blauw) en  (wit) verlicht.
 - Android Auto: Als het apparaat dat compatibel is met Android Auto verbonden is, wordt de apparaatnaam (blauw) en  (wit) verlicht.
- Zelfs als het apparaat compatibel is met Apple CarPlay of Android Auto, worden pictogrammen niet weergegeven wanneer:
 - Apple CarPlay wordt gedeactiveerd op de aangesloten apparaatzijde.
 - Het aangesloten apparaat ondersteunt alleen Android Auto met kabel.
- Als u een apparaatnaam selecteert waarop de Apple CarPlay of Android Auto is aangesloten, wordt de verbinding verbroken.
- U kunt de lijst met apparaten snel weergeven door  (apparaatlijst) aan te raken in het pop-upmenu. (P. 15)

Het aangesloten apparaat omschakelen naar een Bluetooth-apparaat

- 1 Raak [Bluetooth] aan op het scherm Device List.
De Bluetooth-apparatenlijst verschijnt.
- 2 Raak de naam aan van het Bluetooth-apparaat dat u wilt aansluiten.

OPMERKING

- In de volgende gevallen verschijnt er een bevestigingsbericht voor het verbreken van de verbinding. Raak [Yes] aan en ga naar de volgende stap 2.
 - Selecteer een ander apparaat wanneer Apple CarPlay is aangesloten.
 - Selecteer het verbonden apparaat wanneer Android Auto is aangesloten.

Bluetoothregeling

3 Stel de verschillende profielen als volgt in.

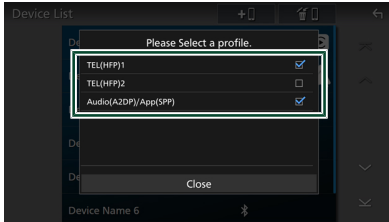

■ [TEL (HFP) 1], [TEL (HFP) 2]

Selecteer wanneer het apparaat met het toestel is verbonden als handsfree telefoon 1 of 2.

■ [Audio (A2DP)/App (SPP)]

Selecteer om te gebruiken als audiospeler om samen te werken met een applicatie die op een smartphone is geïnstalleerd.

4 Raak [Close] aan.

Om het geregistreerde apparaat te verwijderen

U kunt het apparaat verwijderen dat is geregistreerd als Bluetooth-bron of Apple CarPlay-bron.

Wanneer u een Bluetooth-apparaat verwijdert dat Android Auto ondersteunt, wordt het apparaat ook verwijderd uit de Android Auto-apparaatlijst.

1 Raak aan op het scherm Apparaatlijst.

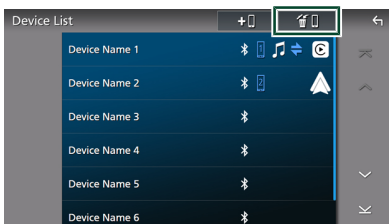

2 Raak ter controle de naam van het apparaat aan.

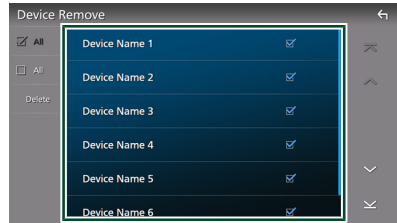

■ All

Selecteer alle Bluetooth-apparaten.

■ All

Wist alle vinkjes.

OPMERKING

- U kunt geen apparaat selecteren dat momenteel is verbonden.
- Wanneer u het tabblad Android Auto selecteert, wordt  niet weergegeven.

3 Raak [Delete] aan.

Bevestigingsbericht verschijnt.

4 Raak [Yes] aan.

Alle geselecteerde apparaat(en) worden verwijderd.

Bluetooth instellen

OPMERKING

- De Bluetooth-setup is uitgeschakeld wanneer u Apple CarPlay gebruikt

- Druk op de knop  HOME. START-scherm verschijnt.
- Raak  aan.
- Raak [SETUP] aan. Het scherm SETUP Menu verschijnt.
- Raak [Connection & AV] aan.

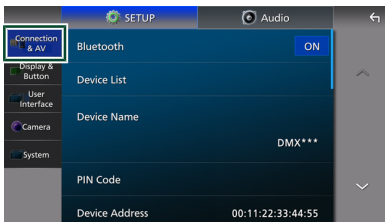

Het instelmenu Verbinding en AV verschijnt.

- Raak [Bluetooth] aan en stel in op [ON]. Zie de volgende sectie voor elk van de instellingen.
 - De PIN code veranderen (P. 49)
 - De apparaatnaam wijzigen (P. 49)
 - Voor het wijzigen van de instellingen voor de handsfree-functie, zie **Handsfree instellen** (P. 58).

OPMERKING

- Voor de andere instellingsitems op dit scherm, zie **Instellen verbinding en AV** (P. 66).

De apparaatnaam wijzigen

- Raak [Device Name] aan in het instelmenu Verbinding en AV. Naam apparaat veranderen-scherm verschijnt.
- Raak  aan en houd vast.

- Voer de naam van het apparaat in.

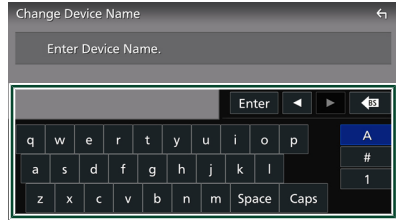

- Raak [Enter] aan.

De PIN code veranderen

- Raak [PIN Code] aan in het instelmenu Verbinding en AV. Het scherm PIN-code Wijzigen verschijnt.

- Raak  aan en houd vast.

- Voer de PIN-code in.

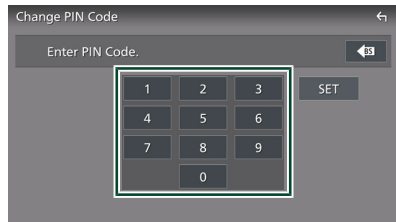

- Raak [SET] aan.

OPMERKING

- Bedieningstoetsen, indicaties en informatie die op het scherm worden weergegeven verschillen afhankelijk van het aangesloten apparaat.
- Bedien de audiospeler rechtstreeks als de bedieningstoetsen hier niet worden weergegeven.
- Afhankelijk van uw smartphone/mobiele telefoon of audiospeler is het geluid mogelijk hoorbaar en gecontroleerd, maar de tekstinformatie wordt mogelijk niet weergegeven.
- Wanneer het volume te laag is, verhoogt u het op uw smartphone/mobiele telefoon of uw audiospeler.
- Wij raden u aan de afspeelkwaliteit te wijzigen van „priority on sound quality” naar „priority on stable connection” in de instellingen van uw LDAC-compatibel apparaat zodat het intermitterende geluidsprobleem minder waarschijnlijk is.





KENWOOD Music Mix

Maximaal 5 Bluetooth-audioapparaten kunnen worden aangesloten en kunnen gemakkelijk worden omgeschakeld om muziek af te spelen.



1 Raak  aan.

Een lijst met geregistreeerde apparaten wordt weergegeven.

2 Raak  aan van de apparaatnaam waarmee u verbinding wilt maken.

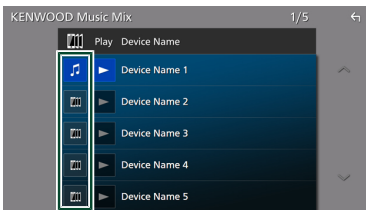
- Door  aan te raken wordt het scherm Apparaatlijst weergegeven. **(P. 46)**
- Door  aan te raken aan de linkerzijde van het aangesloten apparaat ( ) wordt de verbinding met dit apparaat verbroken.





-  : Apparaat normaal gebruikt.
-  : Apparaat gebruikt voor KENWOOD Music Mix.

3 Raak  (wit/donkerblauwe achtergrond) links van de naam van het apparaat dat moet worden afgespeeld aan.

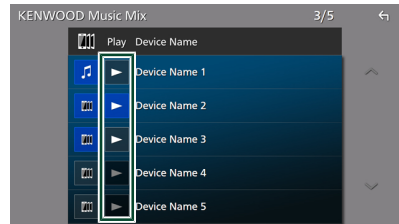
De achtergrond verandert van donkerblauw naar lichtblauw en begint met afspelen.



-  (Grijs) : Niet aangesloten.
-  (Wit/donkerblauwe achtergrond): Verbonden.
-  (Wit/lichtblauwe achtergrond): Tijdens het afspelen.

4 Raak  aan.

OPMERKING

- Als een aangesloten Bluetooth-audioapparaat wordt gebruikt om muziek af te spelen, worden verbindingen omgeschakeld.
- Wanneer een Bluetooth-bron naar een andere bron wordt overgeschakeld, worden de instellingen ervan verwijderd en wordt de verbinding hersteld naar de verbinding voordat de bron werd omgeschakeld.
- U kunt een Android-smartphone die als een Android Auto-apparaat is verbonden niet selecteren.

Bestand zoeken

1 Raak  aan.

2 Raak het gewenste bestand of de gewenste map aan.

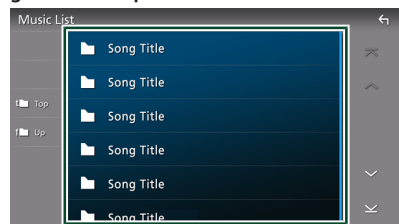

Wanneer u een map aanraakt, wordt diens inhoud weergegeven.

Bluetoothregeling

3 Raak het gewenste item in de inhoudslijst aan.

Het afspelen begint.

OPMERKING

- Zie **Lijstscherf (P. 18)** voor bewerkingen in het lijstscherf.

Het handsfree-apparaat gebruiken

U kunt de telefoonfunctie gebruiken door de Bluetooth-telefoon op dit toestel aan te sluiten.

OPMERKING

- Als u de handsfree-functie regelmatig gebruikt, verplaatst u de TEL-snelkoppelingsknop (pictogram) naar het Startscherm. **(P. 16)**
- Tijdens het gebruik van de Bluetooth handsfree-functie is Apple CarPlay of Android Auto niet beschikbaar.
- Hoewel Apple CarPlay of Android Auto is verbonden, kunnen de Bluetooth handsfree-functie en twee Bluetooth-apparatenverbindingen niet worden gebruikt. Alleen de Apple CarPlay of Android Auto Hands-free-functie kan worden gebruikt.

Een telefoongesprek tot stand brengen

1 Druk op de knop **HOME**.

START-scherf verschijnt.

2 Raak aan.

3 Raak [TEL] aan.

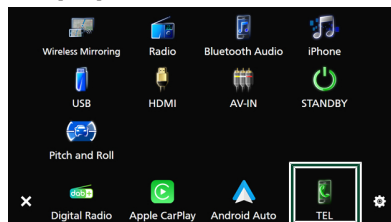





Het handsfree-scherf verschijnt.

OPMERKING

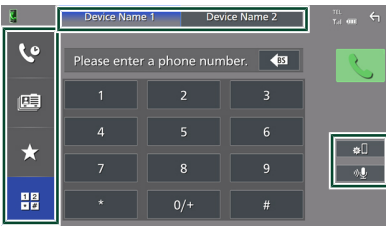
- Als uw smartphone/mobiele telefoon PBAP ondersteunt, kunt u het telefoonboek en de oproeplijsten weergeven op het aanraakscherf wanneer de smartphone/mobiele telefoon is aangesloten.
 - Telefoonboek: maximaal 1.000 invoeringen
 - Tot aan 50 invoeringen, inclusief uitgaande oproepen, ontvangen oproepen en gemiste oproepen

4 Selecteer een methode om het nummer te kiezen.



- : Bellen via de gesprekslijsten
- : Bellen via het telefoonboek
- : Bellen met het voorkeursnummer
- : Bellen door een telefoonnummer in te voeren

● Selecteer de smartphone/ mobiele telefoon die moet worden gebruikt

Wanneer u twee smartphones/mobiele telefoons verbindt

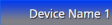
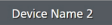
1 Raak   aan om de telefoon die u wilt gebruiken te selecteren.

● Bluetooth instellen

1 Raak  aan. Het instelmenu Verbinding en AV verschijnt. (P. 49)

● Spraakherkenning

1 Raak  aan. (P. 54)

OPMERKING

- Statuspictogrammen zoals batterij- en antennepictogrammen kunnen verschillen van die weergegeven op de smartphone/mobiele telefoon.
- Wanneer u de smartphone/mobiele telefoon in de persoonlijke modus zet, kan hierdoor de handsfree-functie worden uitgeschakeld.

Bellen via de gesprekslijsten

1 Raak  aan.

2 Selecteer het telefoonnummer uit de lijst.

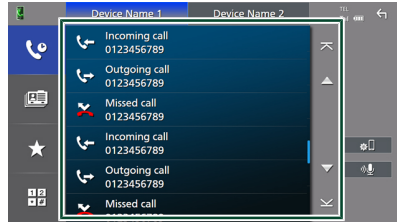

Bellen via het telefoonboek

1 Raak  aan.

2 Raak  A-Z aan.

3 Selecteer de beginletter.

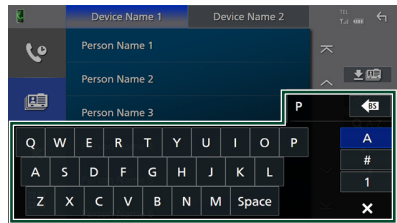

- Tekens waarmee geen namen corresponderen, worden niet weergegeven.
- Een eerste teken met een accent zoals „ü“ kan worden gezocht op accentloze tekens „u“. Een teken met een accentteken in een zin kan niet worden opgezocht.

4 Selecteer de persoon die u wilt bellen uit de lijst.

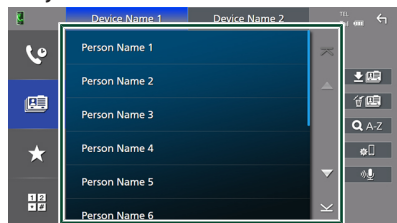

5 Selecteer het telefoonnummer uit de lijst.

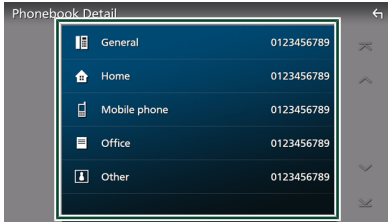

OPMERKING

- U kunt de telefoonnummers in de lijst op achternaam of op voornaam sorteren. Zie voor meer informatie **Handsfree instellen (P. 58)**.
- Als Russisch is geselecteerd in „Language Select“ (P. 72) kunt u schakelen tussen een Engels toetsenbord en Russisch toetsenbord.
- Als Hebreeuws is geselecteerd in „Language Select“ (P. 72) kunt u schakelen tussen een Engels toetsenbord en Hebreeuws toetsenbord.
- U kunt met 3 beginletters op het Engelse toetsenbord en 1 beginletter op het Russisch/Hebreeuws toetsenbord.

Bellen met behulp van het voorkeurnummer

1 Raak aan.

2 Raak de naam of het telefoonnummer aan.

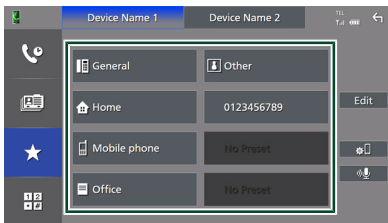

Bellen door een telefoonnummer in te voeren

1 Raak aan.

2 Voer een telefoonnummer in met de nummertoesen.

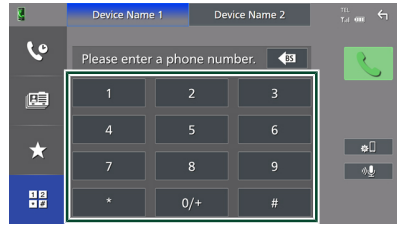

3 Raak aan.

Spraakherkenning

U kunt de spraakherkenningsfunctie gebruiken van de op dit toestel aangesloten smartphone/mobiele telefoon. U kunt via uw stem het telefoonboek van de smartphone/mobiele telefoon raadplegen. (De functionaliteit is afhankelijk van de smartphone/mobiele telefoon.)

1 Druk op de knop [VOICE].

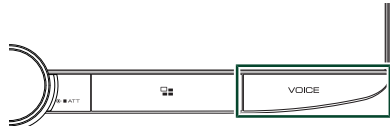

Het scherm Voice Recognition (Spraakherkenning) wordt weergegeven.

2 Begin te spreken.

OPMERKING

- U kunt de spraakherkenningsfunctie gebruiken door op het scherm Handsfree aan te raken.
- U kunt de spraakherkenningsfunctie gebruiken voor de verbonden smartphone/mobiele telefoon als u [TEL (HFP) 1] of [TEL (HFP) 2] voor HFP hebt geselecteerd toen u zich registreerde.

Een telefoongesprek ontvangen

- 1 Raak  aan om een inkomend gesprek aan te nemen, of  om een inkomend telefoongesprek te weigeren.

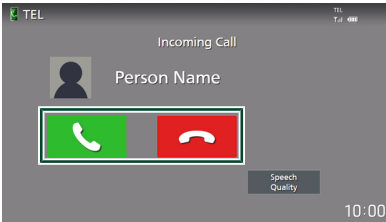

OPMERKING

- Wanneer u de versnelling in de achteruit (R)-stand zet en het beeld van de achteruitrijcamera bekijkt, verschijnt dit scherm niet, zelfs niet als er een oproep binnenkomt.
- Het portret dat geregistreerd is in het telefoonboek wordt weergegeven wanneer u belt/een gesprek ontvangt en tijdens het voeren van een telefoongesprek.
- Als u wijzigingen aanbrengt in het telefoonboek op het aangesloten apparaat na het downloaden van het telefoonboek, wordt mogelijk het portret niet weergegeven, afhankelijk van de gewijzigde inhoud. Wij raden u aan het telefoonboek te downloaden zodra u er wijzigingen in aanbrengt.
- De beeldkwaliteit van een weergegeven portret is mogelijk afhankelijk van het aangesloten apparaat.

Een telefoongesprek beëindigen

- 1 Raak tijdens een gesprek  aan.

Bediening tijdens een telefoongesprek

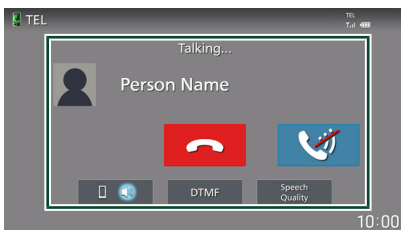

- Pas de geluidskwaliteit van de oproep aan.

- 1 Raak [Speech Quality] aan.

- 2 Raak  of  aan om elke parameter aan te passen.

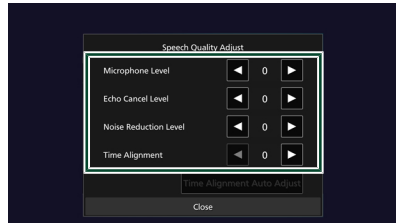

■ [Microphone Level]

Pas het niveau van microfoonversterking aan. Standaard is „0”.

■ [Echo Cancel Level]

Pas het niveau van echo-onderdrukking aan. Standaard is „0”.

■ [Noise Reduction Level]

Verminder de omgevingsruis zonder het microfoonvolume te wijzigen.

Gebruik deze functie als de stem van de beller niet duidelijk is. Standaard is „0”.

■ [Time Alignment]

Applicatieversie: 1.3.0006.3200 of later

Als er een echo ontstaat aan de andere kant van een handsfree-gesprek (echo-onderdrukking werkt niet), pas dan de geluidsvertragingstijd aan.

Wanneer de [Fiber Optic Output] is ingesteld op 48 kHz of 96 kHz, is de standaardwaarde „20”.

Wanneer de [Fiber Optic Output] is ingesteld op UIT, is de standaardwaarde „0”.

Applicatieversie: 1.2.0006.3200 of eerder

Als de vertraging in de digitale geluidsuitvoer de echo-onderdrukking van handsfree-geluid verstoort, past u de vertragingstijd van het geluid aan.

Standaard is „20”.

Dit kan worden aangepast wanneer de digitale geluidsuitvoerinstantellingen zijn ingeschakeld.

Bluetoothregeling

● Het volume van de ontvanger aanpassen

- 1 Draai de volumeknop met de klok mee om het volume te verhogen en tegen de klok in om het volume te verlagen.



● Demp uw stem



Raak  aan om uw stem wel of niet te dempen.

● De kiestoon weergeven

Raak [DTMF] aan om het tooninvoerscherm weer te geven.

U kunt tonen versturen door de gewenste toetsen op het scherm aan te raken.

● Schakelen tussen gesproken stem-uitvoerbestemmingen

Door  /  steeds aan te raken wisselen de gesproken stem-uitvoerbestemmingen tussen de smartphone/mobiele telefoon en de luidspreker.

● Gesprek in de wacht

Wanneer u een nieuwe oproep ontvangt terwijl u via de telefoon spreekt, kunt u de zojuist ontvangen oproep beantwoorden door  aan te raken. Het huidige gesprek wordt in de wacht geplaatst.

Elke keer als u  aanraakt, wordt er gewisseld van beller.

Wanneer u  aanraakt, wordt het huidige gesprek beëindigd en schakelt u over naar het gesprek in de wacht.

Voorkeurnummers

U kunt veelgebruikte telefoonnummers in dit toestel registreren.

- 1 Raak  aan.

2 Raak [Edit] aan.

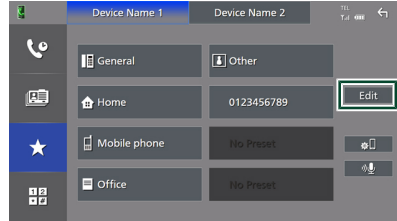

3 Selecteer de plaats van uw voorkeur.

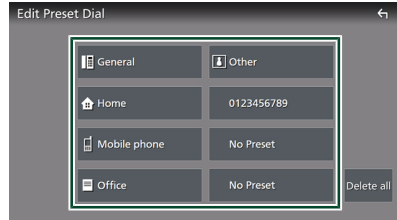

■ [Delete all]

Raak [Delete all] aan om alle voorkeurnummers te verwijderen en raak vervolgens [Yes] op het bevestigingsscherm aan.

4 Selecteer hoe u een voorkeur wilt instellen.

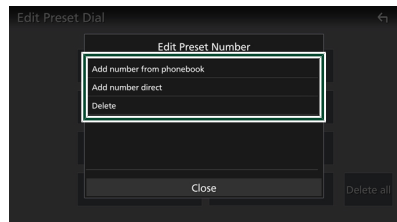

■ [Add number from phonebook]

Selecteer het nummer dat u vooraf wilt instellen uit het telefoonboek.

■ [Add number direct]

Voer het telefoonnummer rechtstreeks in en raak [SET] aan.

■ [Delete]

Om een vooraf ingesteld nummer te wisselen, raak [Delete] aan en raak vervolgens [OK] op het bevestigingsscherm aan.

Overzetten van telefoonboek

U kunt telefoonboekgegevens van uw Bluetooth-smartphone overzetten met behulp van PBAP.

1 Raak  aan.

2 Raak  aan.



Overdracht van de telefoonboekgegevens begint.

[All]

Wist alle vinkjes.

3 Raak [Delete] aan.

Bevestigingsbericht verschijnt.

4 Raak [Yes] aan.

OPMERKING

- Als het telefoonboek meer dan 1.000 items bevat, worden er maar 1.000 items overgedragen. De 1001st en latere items worden niet overgedragen.
- Als er geen telefoonboek is gedownload, begint het downloaden van het telefoonboek door [Download Phonebook Now] aan te raken.
- Het portret dat geregistreerd is in het telefoonboek wordt weergegeven wanneer u belt/een gesprek ontvangt en tijdens het voeren van een telefoongesprek.
Als u wijzigingen aanbrengt in het telefoonboek op het aangesloten apparaat na het downloaden van het telefoonboek, wordt mogelijk het portret niet weergegeven, afhankelijk van de gewijzigde inhoud. Wij raden u aan het telefoonboek te downloaden zodra u er wijzigingen in aanbrengt.

Verwijderen telefoonboek

1 Raak  aan.

2 Raak ter controle de naam aan.



[All]

Vink alle vakjes aan.

Handsfree instellen

U kunt verschillende instellingen opgeven voor de handsfree-functie.

1 Druk op de knop  HOME.
START-scherm verschijnt.

2 Raak  aan.

3 Raak [SETUP] aan.
Het scherm SETUP Menu verschijnt.

4 Raak [Connection & AV] aan.

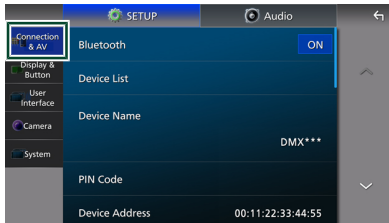

Het instelmenu Verbinding en AV verschijnt.

5 Raak [TEL SETUP] aan.
Het scherm TEL SETUP verschijnt.

6 Stel elke functie als volgt in.

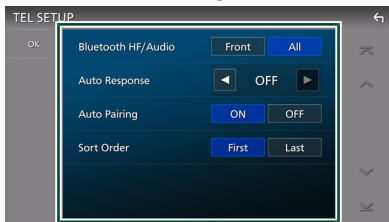

■ [Bluetooth HF/Audio]

Selecteer de luidsprekers om het geluid weer te geven van de smartphone/mobiele telefoon (zoals het stemgeluid en de beltoon) en van de Bluetooth-audiospeler.

- [Front]: Weergave geluid via de voorste luidsprekers.
- [All] (Standaard): Weergave geluid via alle luidsprekers.

■ [Auto Response]*

Stel de automatische responstijd in om een inkomende oproep op te nemen.

- [OFF] (Standaard): Schakelt de functie voor automatische beantwoording uit.

- [1]/[5]/[10]/[15]/[20]/[25]/[30]: Stelt de beltijd in (seconden).

* Of de op dit toestel ingestelde automatische responstijd of de tijd die op de smartphone/mobiele telefoon is ingesteld wordt van kracht, afhankelijk van welke het kortst is.

■ [Auto Pairing]

Als deze functie op „ON” is ingesteld, wordt de Apple-functie voor automatisch koppelen ingeschakeld om de op dit apparaat aangesloten iPhone automatisch te registreren.

- [ON] (Standaard): Schakelt de Apple-functie voor automatisch koppelen in.
- [OFF]: Schakelt de Apple-functie voor automatisch koppelen uit.

■ [Sort Order]

Stel in hoe de gegevens in het telefoonboek van de smartphone/mobiele telefoon moeten worden gesorteerd.

- [First] (Standaard): Sorteert gegevens op voornaam.
- [Last]: Sorteert gegevens op achternaam.

7 Raak [OK] aan.

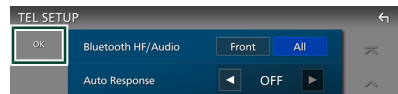

Overige Externe Componenten

Weergavecamera

OPMERKING

- Zie **De camera aansluiten (P. 103)** voor het verbinden van een camera.
- Voor gebruik van een achteruitkijk-camera is een REVERSE-verbinding vereist. **(P. 99)**
- Als [Rear Camera Interruption] actief is, wordt het camerascherm weergegeven als u de versnelling in de achteruit-positie (R) zet.
- De camera waarvan het beeld het laatst werd weergegeven, wordt bewaard en hetzelfde camerabeeld wordt de volgende keer weergegeven. Als de toewijzingsinstelling wordt gewijzigd, wordt de weergave van de achteruitrijcamera weergegeven.
- Achter/voorcamera-onderbrekingscherm wordt niet bewaard als het camerascherm dat de volgende keer wordt weergegeven.

Het camera-beeld weergeven

1 Druk op de knop [MENU/ATT].
Pop-up menu verschijnt.

2 Raak [Camera] aan.



Het scherm van de weergavecamera verschijnt.

3 Pas de verschillende onderwerpen als volgt aan.

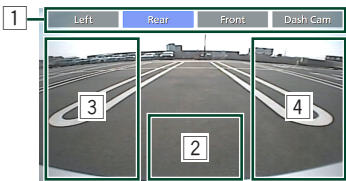

1 Toetsen voor camera schakelen *1

Raak aan om de weergave van de camera te schakelen. Het is noodzakelijk om „Camera Assignment Settings“ van te voren in te stellen, behalve „Rear“. Zie **Om de camera-toewijzingsinstellingen in te stellen (P. 60)**.

2 Camera uit

Raak aan om het camerascherm te verlaten.

3 De Richtlijn veranderen *2

Bij iedere aanraking wordt de richtlijn aan- of uitgeschakeld.

4 De Invalshoek wijzigen *2

Bij iedere aanraking wordt de invalshoek van de camera gewijzigd.

*1 Als er twee of meer camera's aan de achterkant, voorkant, dashboard, linkerkant en rechterkant worden verbonden met dit apparaat.

*2 Alleen wanneer het scherm van de achteruitrijcamera wordt weergegeven en de CMOS-3xx-serie is verbonden met dit apparaat als de achteruitrijcamera.

Camera-instellingen

1 Druk op de knop HOME.
START-scherm verschijnt.

2 Raak aan.

3 Raak [SETUP] aan.
Het scherm SETUP Menu verschijnt.

4 Raak [Camera] aan.
Het camera-instellingenmenu verschijnt.

5 Stel de verschillende items als volgt in.

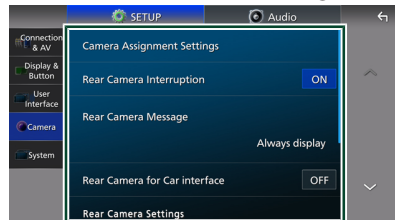

[Camera Assignment Settings]

Stel de cameratoewijzing in. Zie **Om de camera-toewijzingsinstellingen in te stellen (P. 60)**.

Overige Externe Componenten

■ [Rear Camera Interruption]

- [ON](Standaard): Toont het beeld van de achteruitzichtsamera wanneer u de versnelling in zijn achteruit (R) zet.
- [OFF]: Selecteer dit wanneer geen camera is aangesloten.

■ [Rear Camera Message] *¹

- [Always display] (standaard): Toont altijd het waarschuwingsbericht op het onderbrekingsscherm van de achteruitrijcamera.
- [Clear after 5 seconds]: Toont het waarschuwingsbericht ongeveer 5 seconden op het onderbrekingsscherm van de achteruitrijcamera.

■ [Rear Camera for Car interface]

- [ON]: Selecteer wanneer u een externe systeemunit hebt aangesloten. Zowel knoppen als titels worden niet weergegeven.
- [OFF](Standaard): Selecteer wanneer u een achteruitrijcamera hebt aangesloten.

■ [Rear Camera Settings] *²

Past de CMOS-3xx-reeks aan met ID 1 („Rear Camera“) ingesteld. Zie voor details de instructiehandleiding van uw camera.

■ [Parking Guidelines]

U kunt parkeerlijnen weergeven om gemakkelijker parkeren in te schakelen wanneer u de versnelling om de achteruitpositie (R) zet.

De standaardinstelling is „ON“ (aan).

■ [Guidelines SETUP]

Als u [ON] selecteert voor [Parking Guidelines], kan u de parkeerlijnen aanpassen. Zie **Aanpassen van de parkeerlijnen (P. 61)**.

■ [Front Camera Settings] *³

Past de CMOS-3xx-reeks aan met ID 2 („Front Camera“) ingesteld. Zie voor details de instructiehandleiding van uw camera.

■ [Front Camera Interruption]*⁴

- [10 sec]/ [15 sec] (Standaard)/ [20 sec]: Het camerascherm aan de voorkant wordt weergegeven wanneer u de versnelling terugbrengt vanuit de achteruit (R) -positie.
- [OFF]: Annuleer.

*² Als de CMOS-3xx-serie op dit toestel is aangesloten.

*³ Om de functie te gebruiken, is het noodzakelijk om de CMOS-3xx-serie te verbinden en om [Camera Assignment Settings] in te stellen op [Front]. (P. 60)

*⁴ Om de functie te gebruiken, is het noodzakelijk om [Rear Camera Interruption] op [ON] in te stellen, en [Rear Camera for Car interface] op [OFF] in te stellen, alsmede [Camera Assignment Settings] op [Front] in te stellen. (P. 60)

■ Om de camera-toewijzingsinstellingen in te stellen

1 Raak [Camera Assignment Settings] aan in het camera-instellingenmenu. (P. 59)

2 Selecteer het in te stellen item.

■ [REAR VIEW CAMERA]

De achteruitrijcamera is altijd aangesloten op de ingangen van de achteruitrijcamera. Deze instelling kan niet worden gewijzigd.

■ [FRONT VIEW CAMERA / DASH CAM]

Stel de cameratoewijzing in van de vooruitzichtsamera verbonden via de vooruitzichtsamera/dashboardcamera-ingangsterminal.

■ [3rd VIEW CAMERA]

Stel de cameratoewijzing in van camera aangesloten op de ingangsaansluiting van de camera met derde persoonsperspectief.

■ [VIDEO IN]

Stel de cameratoewijzing van de weergavecamera aangesloten op de video-ingangsaansluiting in.

3 Selecteer de in te stellen uitzichtcamera.

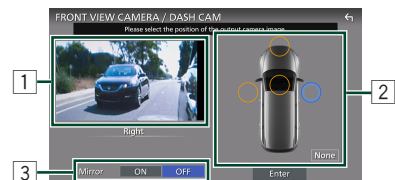

4 Raak [Enter] aan.

*¹ Om de functie te gebruiken, moet u [Rear Camera Interruption] instellen op [ON].

1 Beeld van uitzichtcamera

Geeft het beeld weer van de weergavecamera die is aangesloten op de in te stellen ingangsaansluiting. (P. 103)

2 Camerapositie

Wijs elke positie toe aan de weergavecamera die is aangesloten op de geselecteerde ingangsaansluiting.

Camera voor/links/rechts/dashboard/[None]

3 Mirroring-instelling *1

Verander de Mirroring-instelling. [ON]/[OFF] (standaard)

*1 Alleen de instelschermen [FRONT VIEW CAMERA / DASH CAM] en [3rd VIEW CAMERA].

OPMERKING

- De bovenstaande schermafbeelding is voor het instelscherm [FRONT VIEW CAMERA / DASH CAM]. Deze kan verschillen van de schermafbeeldingen voor [3rd VIEW CAMERA] en [VIDEO IN].
- De dashboardcamera kan worden geselecteerd wanneer deze is aangesloten. (P. 103)

Aanpassen van de parkeerrichtlijnen

OPMERKING

- Installeer de achteruitkijkcamera in de juiste positie volgens de gebruiksaanwijzing geleverd bij de achteruitkijkcamera.
- Zorg er bij het aanpassen van de parkeerrichtlijnen voor dat u de parkeerrem gebruikt om te voorkomen dat de auto beweegt.

1 Raak [Parking Guidelines] aan in het instellingsscherm Camera en stel in op [ON]. (P. 59)

2 Raak [Guidelines SETUP] aan in het instellingsscherm Camera.

3 Pas de parkeerrichtlijnen aan door het selecteren van de -markering.

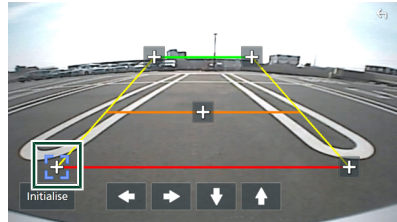

4 Afstellen van de positie van de geselecteerde -markering.

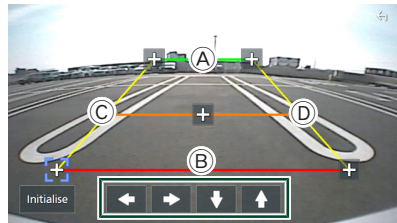

Zorg ervoor dat de lijnen (A) en (B) horizontaal parallel zijn en dat lijnen (C) en (D) dezelfde lengte hebben.

OPMERKING

- Raak [Initialise] aan en raak daarna [Yes] aan om alle  markeringen in te stellen op hun oorspronkelijke standaardpositie.

Gebruik van dashboardcamera

Een dashboardcamera, DRV-N520 (optionele accessoire), aangesloten op dit apparaat laat u video-opgenomen gegevens, enz. afspelen. Zie voor details de instructiehandleiding van de dashboardcamera DRV-N520 (optionele accessoire).

OPMERKING

- Zie **De camera aansluiten (P. 103)** om een dashboardcamera aan te sluiten.
- Om de dashboardcamerafunctie te gebruiken, is het noodzakelijk dat „Camera Assignment Settings” op „Dashboard Camera” wordt ingesteld. **(P. 60)**

Het dashboardcamerascherm weergeven

1 Druk op de knop [MENU/ATT].

Pop-up menu verschijnt.

2 Raak [Camera] aan.



1 Toetsen voor camera schakelen

Raak aan om de weergave van de camera te schakelen. Het is noodzakelijk om „Camera Assignment Settings” van te voren in te stellen, behalve „Rear”. Zie **Om de camera-toewijzingsinstellingen in te stellen (P. 60)**.

2 Camera uit

Raak aan om het camerascherm te verlaten.

3 Toetsweergave

Raak aan om de besturingstoetsen van de dashboardcamera weer te geven.

Externe audio-/videospelers (AV-IN)

1 Sluit een externe component aan op de AV-audio-ingangsaansluiting en de video-ingangsaansluiting. (P. 101)

2 Selecteer [AV-IN] als de bron. (P. 16)

3 Schakel het aangesloten component in en start de weergave van de bron.

OPMERKING

- Om de bron AV-IN te selecteren, is het noodzakelijk om „VIDEO IN” in te stellen op „None” in de Cameratoewijzingsinstellingen. **(P. 60)**

HDMI-bron

- 1 Sluit uw smartphone aan op de HDMI ingangspoort. (P. 101)**
Gebruik HDMI-kabel KCA-HD200 (optionele accessoire).
- 2 Selecteer [HDMI] als de bron. (P. 16)**
- 3 Start een applicatie af speel af op uw smartphone.**

Voertuigstatus

Toonhoogte en rol

Geeft de hellingshoek, de kantelhoek, de hoogte, de lengte- en breedtegraad en de richting (kompas) van het voertuig weer.

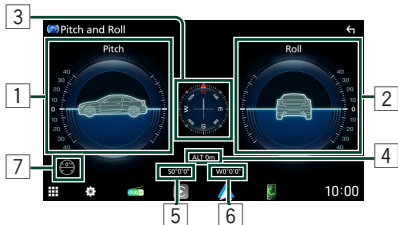

1 Hellingsweergave

Geeft het beeld weer van de hellingshoek.

2 Kantelweergave

Geeft het beeld weer van de kantelhoek.

3 Kompasweergave

Geeft de richting van het voertuig aan. *1

4 Hoogteweergave

Geeft de hoogte van het voertuig weer. *1

5 Breedtegraad-weergave

Geeft de breedtegraad van het voertuig weer. *1

6 Lengtegraad-weergave

Geeft de lengtegraad van het voertuig weer. *1

7 Resetknop toonhoogte en rol

Zet de toonhoogte- en rolhoek terug op 0.

*1 Geeft de waarde verkregen van de GPS weer.

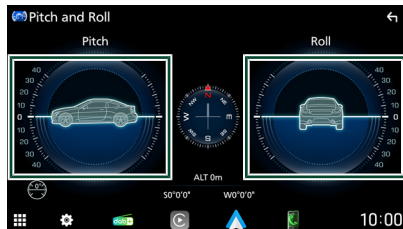

Tik op de afbeelding van het voertuig op het scherm om de afbeelding te wijzigen.

- Er zijn 6 voertuigafbeeldingen. (sportwagen/stationwagen/vrachtwagen/ sedan/boxcar/SUV)

Installatie

1 Druk op de knop  HOME.
START-scherm verschijnt.

2 Raak  aan.

3 Raak [SETUP] aan.

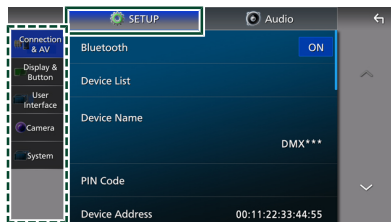

Zie de volgende sectie voor elk van de instellingen.

- Verbinding en AV instellen (P. 66)
- Scherm en knop instellen (P. 69)
- De gebruikersinterface instellen (P. 71)
- Camera instellen (P. 59)
- Systemen instellen (P. 72)

Beeldscherminstellingen

U kunt de beeldkwaliteit van de video, het menuscherm, enz. aanpassen.

1 Druk op de knop [MENU/ATT].
Pop-up menu verschijnt.

2 Raak [Screen Adjustment] aan.



Het Scherm-aanpassen-scherm verschijnt.

3 Pas iedere instelling als volgt aan.

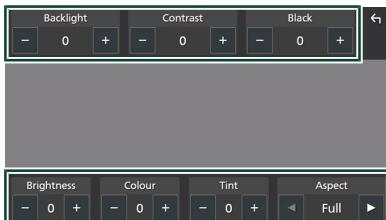

■ **[Backlight]/[Contrast]/[Black]/
[Brightness]/[Colour]/[Tint]**

Pas elke instelling aan.

■ **[Aspect]**

Selecteer een schermmodus.

- „**Full**“: Wijzigt de beeldverhouding van video en geeft video volledig op het scherm weer.
- „**Normal**“: Geeft de video in de verhouding 4:3 weer.
- „**Auto**“: USB-apparaat: Geeft video volledig weer (verticaal of horizontaal) zonder verhoudingsveranderingen.

OPMERKING

- De aan te passen instellingen, variëren afhankelijk van de huidige bron.

Instellen verbinding en AV

U kunt verbinding- en AV-parameters instellen.

- 1 Druk op de knop **HOME**.
START-scherm verschijnt.
- 2 Raak **aan**.
- 3 Raak **[SETUP]** aan.
Het scherm SETUP Menu verschijnt.
- 4 Raak **[Connection & AV]** aan.
Het instelmenu Verbinding en AV verschijnt.
- 5 Stel iedere parameter als volgt in.

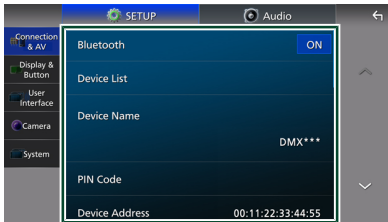

■ [Bluetooth]

Schakelt de Bluetooth-functie in of uit.

■ [Device List]

Selecteer het aangesloten apparaat dat moet worden gebruikt. (P. 47)

■ [Device Name]

Als u [ON] selecteert voor [Bluetooth], kunt u de naam van het Bluetooth-apparaat wijzigen. Zie **De apparaatnaam wijzigen** (P. 49).

■ [PIN Code]

Als u [ON] selecteert voor [Bluetooth], kunt u de PIN-code wijzigen.
Zie **De PIN code veranderen** (P. 49).

■ [Device address]

Geef het Bluetooth-apparaatadres weer.

■ [TEL SETUP]

U kunt verschillende instellingen opgeven voor de handsfree-functie.

Zie **Handsfree instellen** (P. 58).

■ [Wireless Mirroring SSID]

U kunt de SSID veranderen. Zie **De apparaatnaam of de Wireless Mirroring SSID wijzigen** (P. 67).

■ [Android Auto Auto Launch]

Selecteer of het Android Auto-scherm automatisch moet worden weergegeven. De standaardinstelling is „ON”.

■ [Guidance/Voice Recognition Volume]

Pas het volume van de begeleiding en spraakherkenning aan in de Apple CarPlay- of Android Auto-modus. Standaard is „19”.

■ [Incoming Call Volume (Ring)]

Pas het beltoonvolume aan in de Apple CarPlay- of Android Auto-modus. Standaard is „15”.

■ [In Call Volume (Talking)]

Pas het volume van de kiestoon en het volume tijdens een gesprek aan in de Apple CarPlay- of Android Auto-modus. Standaard is „15”.

■ [Speech Quality Adjust]

Pas de spraakkwaliteit aan.

- **[Microphone Level]:** Pas het niveau van microfoonversterking aan. Standaard is „0”.
- **[Echo Cancel Level]:** Pas het niveau van echo-onderdrukking aan. Standaard is „0”.
- **[Noise Reduction Level]:** Verminder de omgevingsruis zonder het microfoonvolume te wijzigen. Gebruik deze functie als de stem van de beller niet duidelijk is. Standaard is „0”.

• **[Time Alignment]:**

Applicatieversie: 1.3.0006.3200 of later

Als er een echo ontstaat aan de andere kant van een handsfree-gesprek (echo-onderdrukking werkt niet), pas dan de geluidsvertragingstijd aan.

Wanneer de [Fiber Optic Output] is ingesteld op 48 kHz of 96 kHz, is de standaardwaarde „20”.

Wanneer de [Fiber Optic Output] is ingesteld op UIT, is de standaardwaarde „0”.

Applicatieversie: 1.2.0006.3200 of eerder

Als de vertraging in de digitale geluidsuitvoer de echo-onderdrukking van handsfree-geluid verstoort, past u de vertragingstijd van het geluid aan. Standaard is „20”.

Dit kan worden aangepast wanneer de digitale geluidsuitvoerinstantellingen zijn ingeschakeld.

• **[Time Alignment Auto Adjust] :**

Applicatieversie: 1.4.0006.3200 of later

Als er een echo ontstaat aan de andere kant van een handsfree-gesprek (echo-onderdrukking werkt niet), pas dan de geluidsvertragingstijd automatisch aan. Zie **Automatische aanpassing voor tijdcorrectie (P. 68)**

■ **[iPhone Bluetooth Connection]**

Zie **Selecteer de methode om verbindingen te maken om het iPhone-geluid weer te geven (P. 33)**.

■ **[Reverse with ATT]**

Selecteer of het audiovolume automatisch moet worden verlaagd wanneer de versnelling naar de achteruit (R) stand wordt geschakeld. De standaardinstelling is „ON”.

■ **[Reset Android Auto Wireless Connection]**

Maak opnieuw een PSK (Pre-shared Key) aan om draadloos verbinding te maken met Android Auto. Er verschijnt een bevestigingsvenster omdat het systeem opnieuw moet opstarten om een PSK te maken.

■ **[Built-In Amplifier]**

Selecteer of u de ingebouwde eindversterker wilt gebruiken. Het uitschakelen van de ingebouwde versterker verbetert de kwaliteit van het geluid van Preout. „ON” (standaard)/„OFF”

■ **De apparaatnaam of de Wireless Mirroring SSID wijzigen**

- 1 **Druk op de knop  HOME.**
START-scherm verschijnt.
- 2 **Raak  aan.**
- 3 **Raak [SETUP] aan.**
Het scherm SETUP Menu verschijnt.
- 4 **Raak [Device Name]/[Wireless Mirroring SSID] aan.**
Het scherm Apparaatnaam wijzigen of SSID Wireless Mirroring wijzigen verschijnt.
- 5 **Voer de apparaatnaam of SSID in.**

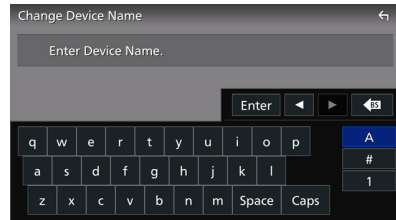

- 6 **Raak [Enter] aan.**

Automatische aanpassing voor tijdcorrectie

Vorbereiding

- Parkeer het voertuig op een veilige en rustige locatie voordat u deze handeling uitvoert.
- Zorg ervoor dat de microfoon is aangesloten en gemonteerd op een locatie die zich in de nabijheid van de bestuurder bevindt voordat u de meting start.
- Tijdens de meting wordt een statisch geluid uitgezonden dat geleidelijk in volume toeneemt totdat het proces is voltooid. U kunt ervoor kiezen om het voertuig te verlaten en de deuren te sluiten terwijl de automatische aanpassing plaatsvindt. (Ca. 2 minuten)
- Opmerking: Als u een externe versterker met een tijdcorrectiefunctie gebruikt, voltooi dan de instellingen voor tijdcorrectie voordat u het proces voor automatische aanpassing start.
- Voor de beste resultaten van de automatische aanpassing van het tijdcorrectieproces:
 - Voer de meting uit in een zo stil mogelijke omgeving.
 - Sluit alle ramen en deuren.
 - Schakel de airconditioner en de aanjager uit.

1 Druk op de knop  HOME.
START-scherm verschijnt.

2 Raak  aan.

3 Raak [SETUP] aan.
Het scherm SETUP Menu verschijnt.

4 Raak [Connection & AV] aan.
Het instelmenu Verbinding en AV verschijnt.

5 Raak [Speech Quality Adjust] aan.
Er verschijnt een pop-upvenster.

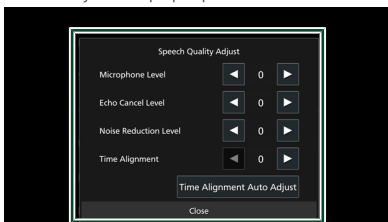

6 Raak [Time Alignment Auto Adjustment] aan.

7 Er verschijnt een bevestigingsbericht. Raak twee keer [Yes] aan.

Na de tweede bevestiging begint de automatische aanpassing na 10 seconden.

- **Voltooid: Automatische aanpassing succesvol voltooid.**
- **Mislukt: Automatische aanpassing is niet voltooid. Probeer het opnieuw in een stillere omgeving.**

8 Raak [Close] aan.

9 Start het systeem opnieuw op.

Als de aanpassing slaagt, worden de tijdcorrectiewaarden automatisch toegepast na het opnieuw opstarten. Het echo-onderdrukniveau wordt ook ingesteld op „1”.

OPMERKING

- U kunt de automatische aanpassing op elk moment annuleren door [Cancel] aan te raken.

ScherM & knop instellen

- 1 Druk op de knop  HOME.**
START-scherM verschijnt.
- 2 Raak  aan.**
- 3 Raak [SETUP] aan.**
Het scherM SETUP Menu verschijnt.
- 4 Raak [Display & Button] aan.**
Het instelmenu ScherM en knop verschijnt.
- 5 Stel iedere parameter als volgt in.**

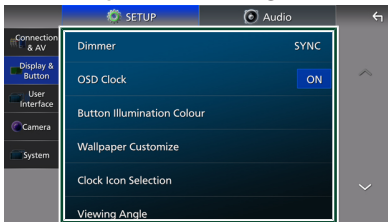

■ [Dimmer]

Selecteer de dimmermodus.

- **[OFF]:** Dimt het scherM en de knoppen niet.
- **[ON]:** Dimt het scherM en de knoppen.
- **[SYNC]** (standaard): De dimmerfunctie wordt in- of uitgeschakeld wanneer de verlichtingsschakelaar van de auto aan of uit wordt gezet.

■ [OSD Clock]

Selecteer als u de klok wilt weergeven terwijl het scherM is uitgeschakeld, of tijdens het bekijken van videobestanden op USB, enz.

„ON” (AAN) (Standaard)/ „OFF” (UIT)

■ [Button Illumination Colour]

U kunt de verlichtingskleur van de knoppen instellen. (P. 69)

■ [Wallpaper Customize]

U kunt de achtergrondafbeelding of -kleur wijzigen. (P. 70)

■ [Clock Icon Selection]

Selecteer de wijzerplaat voor de klokwidget op het HOME-scherM. (P. 70)

■ [Viewing Angle]

Als het moeilijk is om de afbeelding op het scherM gelijkmatig te zien, pas dan de kijkhoek aan. Hoe kleiner de (negatieve) waarde, hoe witter de afbeelding op het scherM lijkt.

„0” (standaard)/ „-1”/ „-2”/ „-3”

■ [Screen transition effect]

Selecteer of het scherMovergangseffect moet worden gebruikt wanneer het bronregelscherM wordt overgeschakeld naar het startscherM.

„ON” (AAN) (Standaard)/ „OFF” (UIT)

Aanpassen van de knopkleur

U kunt de verlichtingskleur van de knoppen instellen.

- 1 Raak [Button Illumination Colour] aan in het instelmenu ScherM en knop.**
- 2 Raak de gewenste kleur aan.**

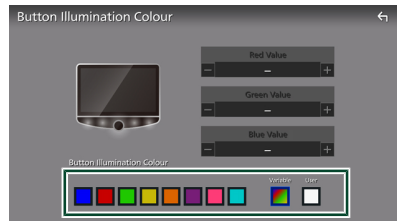

■ [Variable]

U kunt instellen dat de kleur van de knop voortdurend het hele kleurenspectrum doorloopt.

■ [User]

U kunt de kleur instellen die met de RGB-kleurenmixer is gemaakt.

- 3 Raak  aan.**

Om een originele kleur te registreren

U kunt uw originele kleur registreren.

- 1 Raak [User] aan op het scherM Verlichtingskleur knop.**

Installatie

2 Gebruik [-] en [+] om iedere kleurwaarde aan te passen.

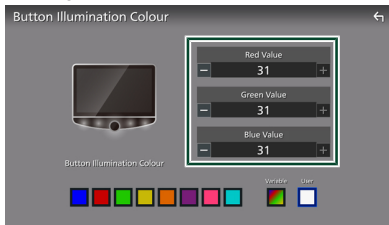

3 Raak [User] aan.

OPMERKING

- U kunt een kleur creëren op basis van een vooraf ingestelde kleur. Raak de vooraf ingestelde kleur aan in plaats van [USER] en stel de kleurwaarde in.

Wijzig de achtergrondaafbeelding of -kleur

1 Raak [Wallpaper Customize] aan in het instelmenu Scherm en knop.

2 Selecteer een afbeelding.

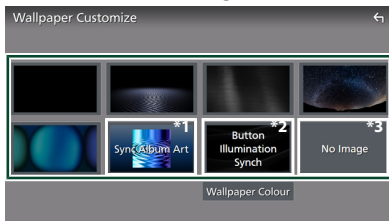

- *1 De album art die momenteel wordt weergegeven, wordt gebruikt als achtergrond.
- *2 Selecteer van tevoren een achtergrondkleur.
- *3 Selecteer van te voren een originele afbeelding.

Selecteren van een achtergrondkleur

1 Raak [Wallpaper Colour] aan op het scherm Achtergrond aanpassen.

2 Selecteer een achtergrondkleur.

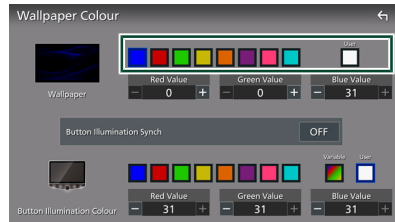

■ [User]

U kunt de kleur instellen die met de RGB-kleurenmixer is gemaakt. Voor informatie over het creëren van een originele kleur, zie **Om een originele kleur te registreren (P. 69)**.

■ [Button Illumination Synch]

De kleur die u hebt geselecteerd bij [Button Illumination Color] kan worden ingesteld. Als u de kleurwaarde met de volgende RGB-kleurenmixer aanpast, wordt de ingestelde kleur toegepast op de achtergrond en de toetsverlichting.

Voor meer informatie over het instellen van de verlichtingskleur van de knoppen en het creëren van een originele kleur, zie **Aanpassen van de knopkleur (P. 69)**.

„ON”/„OFF” (standaard)

- Wanneer [Button Illumination Colour] „Variable” is, wordt deze optie vast ingesteld op UIT.

3 Raak [User] aan.

Om een originele afbeelding te registreren

Met de „KENWOOD Portal APP”-applicatie geïnstalleerd op uw iPhone of Android-smartphone kunt u beeldbestanden uploaden naar dit apparaat en een afbeelding instellen als achtergrondaafbeelding. Zie **Beeldbestanden importeren (P. 21)**.

De wijzerplaat wijzigen

1 Raak [Clock Icon Selection] aan in het instelmenu Scherm en knop.

2 Selecteer een afbeelding.



Gebruikersinterface instellen

U kunt parameters van de gebruikersinterface instellen.

- 1 Druk op de knop **HOME**.
START-scherm verschijnt.
- 2 Raak **aan**.
- 3 Raak **[SETUP]** aan.
Het scherm SETUP Menu verschijnt.
- 4 Raak **[User Interface]** aan.
Het instelmenu van de gebruikersinterface verschijnt.
- 5 Stel iedere parameter als volgt in.



■ [Source Setup - Remote Control]

Selecteer de bronnen die omgeschakeld moeten worden met behulp van de afstandsbediening. Voor informatie over het gebruik van de afstandsbediening, zie afstandsbediening. (**P. 86**)

■ [Steering Remote Controller]

Stelt de gewenste functie in de stuurafstandsbediening in. (Raadpleeg uw KENWOOD-dealer voor meer details.)

■ [Beep] ^{*1}

Zet de toetsaanraaktoon aan of uit. De standaardinstelling is „ON” (aan).

■ [Photo Frame Scroll]

Stel de functie Fotolijst scrollen in. „ON”/„OFF” (standaard)

■ [Vehicle Adaptor Information] ^{*2}

Geeft de voertuiginformatie weer. Voor deze functie is een in de handel verkrijgbare adapter nodig. Raadpleeg uw KENWOOD-dealer voor meer details.

■ [Beep for Parking distance control] ^{*2}

Stelt in of een waarschuwingstoon moet klinken wanneer de ingebouwde nabijheidssensor een persoon of object detecteert.

Raadpleeg uw KENWOOD-dealer voor meer details.

■ [Parking Distance Display] ^{*2}

U kunt informatie weergeven over obstakels rondom de auto.

- **[ON]:** Geeft altijd informatie weer.
- **[Dyn.]** (Standaard): Geeft informatie weer wanneer de sensor obstakels detecteert.
- **[OFF]:** Annuleert.

Voor deze functie is een in de handel verkrijgbare adapter nodig. Raadpleeg uw KENWOOD-dealer voor meer details.

■ [Parking Distance Position] ^{*2}

Selecteer waar informatie over obstakels wordt weergegeven op het scherm (links of rechts).

„Left”/„Right” (standaard)

Voor deze functie is een in de handel verkrijgbare adapter nodig. Raadpleeg uw KENWOOD-dealer voor meer details.

■ [Android Auto Screen Size Switching]

Schakel de Android Auto Split-selectiefunctie in of uit.

„ON”/„OFF” (standaard)

■ [Driving Position]

Selecteer de rijrichting (links of rechts).

„Left” (Links) (Standaard)/„Right” (Rechts)

- *1 Om de functie te gebruiken, is het noodzakelijk om [Fibre Optic Output] in te stellen op [OFF] en [X'over Network] in te stellen op [2way].
- *2 Deze instelling is beschikbaar wanneer een commerciële adapter is verbonden.

Systeminstellingen

U kunt systeemparameters instellen.

- 1 Druk op de knop **HOME**.
START-scherm verschijnt.
- 2 Raak **aan**.
- 3 Raak **[SETUP]** aan.
Het scherm SETUP Menu verschijnt.
- 4 Raak **[System]** aan.
Het menu systeeminstellingen verschijnt.
- 5 Stel iedere parameter als volgt in.

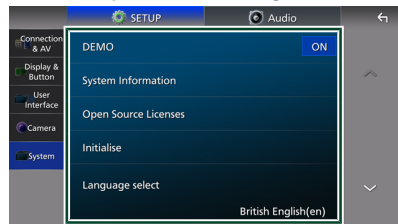

■ [DEMO]

Selecteer de demonstratiemodus. De standaardinstelling is „ON” (aan).

■ [System Information]

Bevestig de systeem informatie van dit apparaat. (P. 73)

■ [Open Source Licenses]

Toon de open source-licenties.

■ [Initialise]

Raak [Initialise] aan en raak vervolgens [Yes] aan om alle instellingen terug te zetten naar de oorspronkelijke standaardinstellingen.

- Audio SETUP-gegevens is niet geïnitieerd.

■ [Language Select]

Selecteer een taal.

■ [Time Format]

■ [Time Zone]

U kunt de tijd instellen. Zie **Selecteer de tijdzone en tijdsnotatie** (P. 14).

■ [Security Code Set]

■ [Security Code Cancellation]

■ [Security Code Change]

U kunt een beveiligingscode instellen. Zie **Instelling veiligheidscode** (P. 13).

Systeeminformatie

U kunt de softwareversie van dit apparaat bevestigen.

- 1 Raak [System Information] aan in het instelmenu Systeem.**
- 2 Controleer de softwareversie en de modelnaam.**

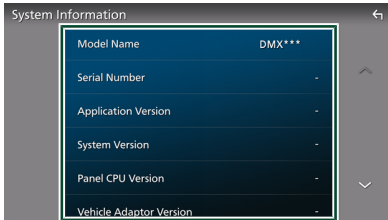

OPMERKING

- Raadpleeg de relevante gebruiksaanwijzing voor de updateprocedure die met de software wordt meegeleverd om te zien hoe de update wordt uitgevoerd.

Audio regelen

De [System Configuration]-instellingen moeten overeenkomen met de configuratie van de aangesloten versterkers en luidsprekers. (P. 13)

● Een versterker met digitale ingangen gebruiken

Wanneer u een optische digitale uitgang gebruikt, stelt u de uitgangssamplingfrequentie in [Fibre Optic Output] in op 48 kHz of 96 kHz. (P. 13)

OPMERKING

- Het aantal bits op 24-bit.
- Als de digitale uitgang is ingesteld op 48 kHz of 96 kHz, worden de volgende audio-instellingen uitgeschakeld.
 - Luidspreker/X'over
 - EQ/SW-niveau
 - Positie/DTA
 - Fader/Balance
 - Geluidseffect
 - Parametrische equalizer
 - Audiogeheugen
 - 3-weg X'over netwerk
 - EQ-instellingenwidget op het HOME-scherm
 - Pieptoon voor setup gebruikersinterface

● Kies de juiste crossover-netwerkmodus voor het gebruikte luidsprekersysteem (2-weg of 3-weg luidsprekersysteem)

▲ LET OP

Het aansluiten van 3-weg speakers met de 2-weg modus geselecteerd, kan de speakers breken.

Stel [X'over Network] in op 2-weg of 3-weg. (P. 13)

Voor de verbindingmethode, zie 3-weg luidsprekersysteeminstallatie. (P. 100)

OPMERKING

- Wanneer het 3-weg speakersysteem is geselecteerd, worden de volgende functies uitgeschakeld.
 - Vezeloptische uitvoer
 - Focus voorzijde van luisterpositie/DTA
 - Fader voor regelen algemene audio
 - Selectie van de luidsprekers die het geluid van de smartphone/mobiele telefoon van Bluetooth HF/Audio moeten uitvoeren
 - Pieptoon voor setup gebruikersinterface

● Selecteer of u de ingebouwde versterker wilt gebruiken

Stel de [Built-In Amplifier] in op AAN of UIT. (P. 13) (P. 66)

Het uitschakelen van de ingebouwde versterker verbetert de kwaliteit van het geluid van Preout.

Audio instellen

U kunt verschillende instellingen aanpassen, zoals de audioschaal of het subwooferniveau.

1 Druk op de knop **HOME**.
START-scherm verschijnt.

2 Raak **aan**.

3 Raak [Audio] aan.

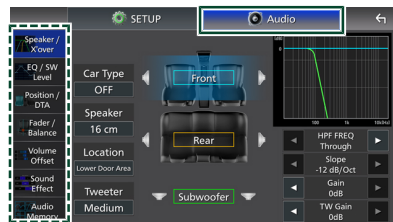

Zie de volgende sectie voor elk van de instellingen.

- Instellen luidspreker/X'over (P. 75)
- EQ/SW-niveau regelen (P. 77)
- Positie/DTA instellen (P. 78)
- Fader/Balance regelen (P. 80)
- Volume-offset instellen (P. 80)
- Geluidseffect instellen (P. 81)

- Audiogeheugen gebruiken (P. 85)

Instelling speaker/X'over

- 1 Druk op de knop  HOME.**
START-scherm verschijnt.
- 2 Raak  aan.**
- 3 Raak [Audio] aan.**
Het scherm Audio verschijnt.
- 4 Raak [Speaker/X'over] aan.**
- 5 Selecteer een type auto.**
U kunt het autotype en luidsprekernetwerk, enz. selecteren.
Wanneer u uw autotype selecteert, wordt de Delay Time Alignment automatisch geactiveerd (voor tijdsaanpassing van de geluidsuitvoer voor elk kanaal) om de hoogste surroundeffecten te hebben.

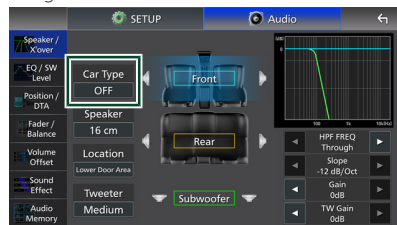

- 6 Raak de luidspreker (1) die u wilt afstellen aan en stel elke parameter (2) als volgt in.**



■ [Speaker]

U kunt een luidsprekertype en -formaat kiezen voor optimale geluidseffecten. Als er geen achterluidsprekers of subwoofer zijn aangesloten, selecteer dan „None” voor elke luidspreker. Wanneer het luidsprekertype en -formaat zijn geselecteerd, wordt het cross-overnetwerk van de luidspreker automatisch ingesteld.

Audio regelen

■ [Location] (Alleen voor voorzijde, achterzijde)

Selecteer de luidsprekerpositie die u hebt bepaald.

■ [Tweeter] (Alleen voor voorzijde)

U kunt de tweeter instellen wanneer u de voorste luidsprekers selecteert.
Geen, Klein, Gemiddeld, Groot

■ [HPF FREQ] (Alleen voor voorzijde, achterzijde)

Afstelling van het hoogdoorlaatfilter.

■ [LPF FREQ] (Alleen voor subwoofer)

Afstelling van het laagdoorlaatfilter.

■ [Slope]

Stel de steilheid van de cross-over in.

■ [Gain]

Pas de versterking van de voorluidspreker, achterluidspreker of subwoofer aan.

■ [TW Gain] (Alleen voor voorzijde)

Pas het tweeterniveau aan.

■ [Phase Inversion] (Alleen voor subwoofer)

Stel de fase van de subwooferuitgang in.
Controleer [Phase Inversion] om de fase 180 graden te verschuiven.

■ [FREQ] (Lage Doorlating)

Afstelling van het laagdoorlaatfilter. (Alleen voor Lage doorlating)

■ [HPF FREQ], [LPF FREQ] (Alleen voor Band doorlating)

Afstelling van het doorlaatfilter.

■ [Slope]^{*1} ^{*2}

Stel de steilheid van de cross-over in.

■ [Gain]

Stel de versterking van elke luidspreker in.

■ [Phase Inversion]

Stel de fase in van tweeter, middenbereik en subwoofer output.
Controleer [Phase Inversion] om de fase 180 graden te verschuiven.

- *1 Alleen als „LPF FREQ“/„HPF FREQ“ (Band doorlating) is ingesteld in een modus anders dan „Through“.
- *2 Alleen als „FREQ“ (Lage doorlating) is ingesteld in een modus verschillend van „Through“.

OPMERKING

- Voor informatie over het schakelen naar het 3-weg luidsprekersysteem, zie [X'over Network] in de instellingen Systeemconfiguratie. (P. 13)

Wanneer luidsprekernetwerk is ingesteld op 3-weg:

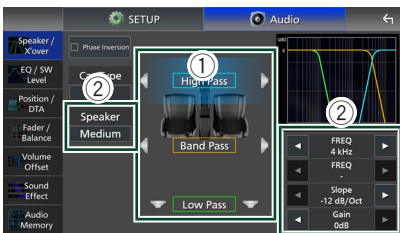

■ [Speaker]

U kunt een luidsprekertype en -formaat kiezen voor optimale geluidseffecten. Wanneer het luidsprekertype en -formaat zijn geselecteerd, wordt het cross-overnetwerk van de luidspreker automatisch ingesteld.

■ [FREQ] (Hoge Doorlating)

Afstelling van het hoogdoorlaatfilter. (Alleen voor Hoge doorlating)

Equalizerregeling

U kunt de equalizer afstellen door de geoptimaliseerde instelling voor elke categorie te selecteren.

- 1 Druk op de knop **HOME**.
START-scherm verschijnt.
- 2 Raak **aan**.
- 3 Raak **[Audio]** aan.
Het scherm Audio verschijnt.
- 4 Raak **[EQ / SW Level]** aan.
- 5 Raak het scherm aan en stel de Graphic Equalizer in zoals u wenst.

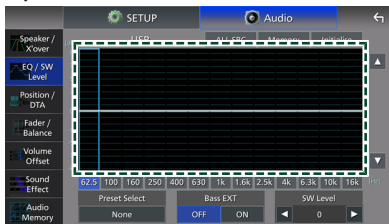

Versterkingsniveau (gebied in gestippeld kader)

Pas het versterkingsniveau aan door elke frequentiebalk aan te raken. U kunt een frequentiebalk selecteren en het niveau aanpassen met **[▲]**, **[▼]**.

[ALL SRC]

Pas de aangepaste equalizercurve toe op alle bronnen. Raak **[ALL SRC]** aan en raak vervolgens **[OK]** aan op het bevestigingsscherm.

[Memory]

Slaat de aangepaste equalizercurve op als „User1” tot „User4”. (P. 77)

[Initialise]

Initialiseer (vlak) de huidige EQ-curve.

[Preset Select]

Geef het scherm weer om de vooraf ingestelde equalizercurve te selecteren. (P. 77)

[Bass EXT] (Bass Verleng Instellingen)

Wanneer ingeschakeld, worden de frequenties lager dan 62,5 Hz ingesteld op hetzelfde versterkingsniveau (62,5 Hz).

[SW Level]

Pas het volume van de subwoofer aan. Deze instelling is niet beschikbaar wanneer de subwoofer op „None” is ingesteld. Zie **Instelling speaker/X'over (P. 75)**.

De EQ-curve oproepen

- 1 Raak **[Preset Select]** aan.
- 2 Selecteer een EQ-curve.

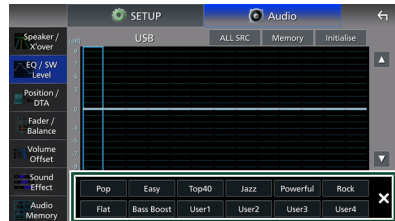

Sla de EQ-curve op

- 1 Pas de EQ-curve aan.
- 2 Raak **[Memory]** aan.
- 3 Selecteer waar op te slaan.

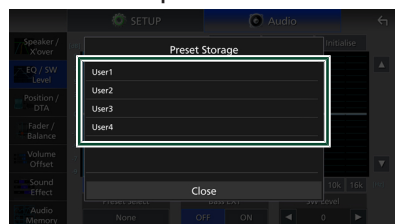

Luisterpositie/DTA

Met Luisterpositie/DTA kunt u het geluidsveld verbeteren, afhankelijk van de positie van de stoel waarop u zit.

Met Luisterpositie/DTA kunt u „Listening Position” en „Front Focus” instellen. U kunt niet beiden op hetzelfde moment instellen.

1 Druk op de knop  HOME.
START-scherm verschijnt.

2 Raak  aan.

3 Raak [Audio] aan.
Het scherm Audio verschijnt.

4 Raak [Position/DTA] aan.



- De luisterpositie instellen (P. 78)
- Focus voorzijde instellen (P. 78)

Luisterpositie

Pas de vertragingstijd van het geluid aan, zodat de geluiden van de verschillende luidsprekers tegelijkertijd bij de luisteraar op de geselecteerde stoel aankomen.

1 Raak [Listening Position] aan op het Position-/DTA-scherm.

2 Selecteer een luisterpositie vanuit [Front R] (Rechts voor), [Front L] (Links voor), [Front All] (Alles voor) en [All].

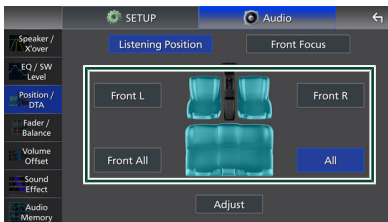



Regeling van de positie-DTA

U kunt uw luisterpositie nauwkeurig afstellen.



1 Raak [Adjust] aan.

2 Raak [Delay] aan.

3 Raak [] of [] aan om de vertragingstijd van de geselecteerde luidspreker aan te passen.



4 Raak [Level] aan.

5 Raak [] of [] aan om het geluidsniveau van de geselecteerde luidspreker aan te passen.



OPMERKING

- Om de instellingen Vertraging en Niveau te initialiseren, raak [Initialise] en [YES] aan op het bevestigingsscherm.

Focus voorzijde

U kunt het denkbeeldige geluidsbeeld op de voorzijde van de geselecteerde stoel richten.

1 Raak [Front Focus] aan in het scherm Positie/DTA.

2 Selecteer een focuspositie aan de voorzijde.

Voor [Front All] en [All], selecteer Prioriteit L of R afhankelijk van de zijde waar u het denkbeeldige geluidsbeeld wilt plaatsen.

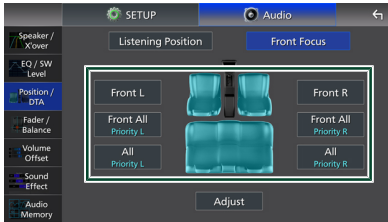

OPMERKING

- Wanneer het 3-wegluidsprekersysteem wordt geselecteerd, wordt de functie focus voor uitgeschakeld.

4 Raak [Level] aan.

5 Raak [◀] of [▶] aan om het geluidsniveau van de geselecteerde luidspreker aan te passen.

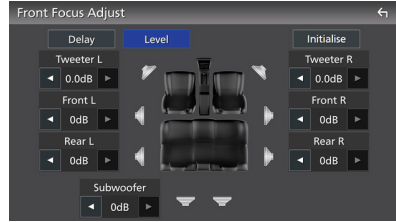

OPMERKING

- Om de instellingen Vertraging en Niveau te initialiseren, raak [Initialise] en [YES] aan op het bevestigingsscherm.

Fijnafstelling focus voorzijde

1 Raak [Adjust] aan.

2 Raak [Delay] aan.

3 Stel iedere parameter als volgt in.

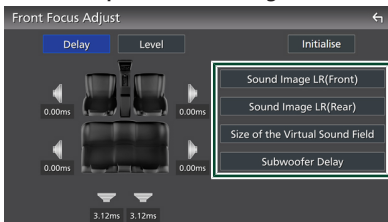

■ **[Sound Image LR (Front)]**

Richt het geluidsbeeld op de voorkant van de voorste stoelen.

■ **[Sound Image LR (Rear)]**

Richt het geluidsbeeld op de voorkant van de achterste stoelen.

■ **[Size of the Virtual Sound Field]**

Pas de grootte van het geluidsbeeld aan uw smaak aan. Als het geluidsbeeld vanaf de voorkant wordt verschoven, plaatst u het terug met [Sound Image LR (Front)] of [Sound Image LR (Rear)].

■ **[Subwoofer Delay]**

Pas de vertragingstijd van het subwoofer-geluid aan.

Fader/Balance

U kunt de volumebalans tussen de luidsprekers instellen.

- 1 Druk op de knop **HOME**.
START-scherm verschijnt.
- 2 Raak **aan**.
- 3 Raak **[Audio]** aan.
Het scherm Audio verschijnt.
- 4 Raak **[Fader / Balance]** aan.

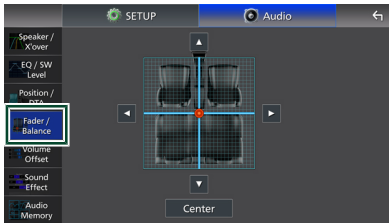

- 5 Raak **[<]**, **[>]**, **[▲]** en **[▼]** aan om de volumebalans aan te passen.

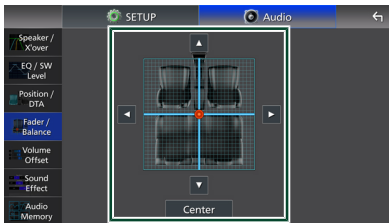

Met **[<]** en **[>]** wordt de balans tussen links en rechts geregeld.

Met **[▲]** en **[▼]** wordt de balans tussen voor en achter geregeld.

[Center]

Wis de aanpassing.

OPMERKING

- Wanneer het 3-wegluidsprekersysteem is geselecteerd, wordt het aanpassen van „Fader” uitgeschakeld.

Volumeplaats

Het volume van de huidige bron nauwkeurig afstellen om het verschil in volume tussen verschillende bronnen tot een minimum te beperken.

- 1 Druk op de knop **HOME**.
START-scherm verschijnt.
- 2 Raak **aan**.
- 3 Raak **[Audio]** aan.
Het scherm Audio verschijnt.
- 4 Raak **[Volume Offset]** aan.
- 5 Raak **[+]** of **[-]** aan om het niveau aan te passen.



[Initialise]



Keert terug naar de initiële instellingen.
Raak **[Initialise]** aan en raak vervolgens **[YES]** aan op het bevestigingsscherm.

OPMERKING

- Als u eerst het volume hebt verhoogd, verlaagt u daarna het volume met „Volume Offset”. Als de stroombron plotseling wordt overgeschakeld naar een andere bron, kan dit een extreem hard geluid produceren.

Geluidseffect

U kunt de geluidseffecten instellen.

- 1 Druk op de knop  HOME.**
START-scherm verschijnt.
- 2 Raak  aan.**
- 3 Raak [Audio] aan.**
Het scherm Audio verschijnt.
- 4 Raak [Sound Effect] aan.**
- 5 Stel iedere parameter als volgt in.**



■ [Bass Boost]

Stel de hoeveelheid basversterking in „OFF”/ „1”/ „2”/ „3”.

■ [Loudness]

Stel de hoeveelheid versterking van lage en hoge tonen in.

„OFF”, „Low” (Laag), „High” (Hoog)

■ [Drive Equalizer]

Vermindert het rijkgeluid door de bandbreedte te verhogen.
„OFF”, „ON”

■ [Space Enhancer]

Selecteer het gevoel van geluidsruimteverbetering.
„OFF” (UIT)/ „Small” (Klein)/ „Medium” (Middel)/ „Large” (Groot).

Deze instelling is niet beschikbaar voor de digitale radio en de Radiobron.

■ [Supreme]

Schakel de Supreme-functie AAN/UIT.
Technologie voor het extrapoleren en met een algoritme aanvullen van het hoge-frequentiebereik dat wegvalt tijdens het coderen.

■ [Sound Realizer]

Maak het geluid virtueel realistischer met behulp van het Digital Signal Processor-systeem (DSP).

Selecteer het niveau uit „OFF” (UIT)/ „1”/ „2”/ „3”.

■ [Stage EQ]

U kunt de hoogte van luidsprekers virtueel aanpassen aan uw luisterpositie.
„OFF” (UIT)/ „Low” (LAAG)/ „Middle” (MIDDEL)/ „High” (HOOG).

■ [Parametric EQ]

Als dit is ingesteld op „ON”, kunt u gebruik maken van de parametrische equalizer. Zie voor meer informatie **Parametrische equalizer (P. 82)**.

Parametrische equalizer

Naast de traditionele grafische equalizer, is dit toestel voorzien van een parametrische equalizer, waardoor u preciezere aanpassingen kunt maken. Door elke equalizer op de juiste manier te gebruiken, kunt u het toestel grondiger kalibreren.

Aanpassing met behulp van deze functie vereist expertise.

Wanneer kunt u elke functie gebruiken

- **Parametrische equalizer**
Gebruik deze om de frequentiekenmerken van de akoestische eigenschappen van de auto subtiel te corrigeren of te verbeteren om een basis te leggen voor aanpassingen. Er zijn mogelijk gevoelige oren of een meetinstrument nodig om de problemen van het geluidsveld in de auto te begrijpen.
- **Grafische equalizer**
Gebruik deze om actief een aantrekkelijk geluid te creëren zoals gebruikelijk. Iedereen kan gemakkelijk dit resultaat bereiken door intuïtieve bediening uit te proberen. Aanpassingen zijn mogelijk nog effectiever wanneer de basis wordt gelegd door gebruik te maken van de parametrische equalizer.

De parametrische equalizer

Met dit systeem kunt u naar wens het filter, de frequentie, de Q-factor (scherpte) en slope gain regelen op 14 punten bestaande uit 9 punten gezamenlijk voor voor/achter/subwoofer, 2 punten voor alleen voor, 2 punten voor alleen achter en een punt voor alleen subwoofer.

OPMERKING

- Configureer de parametrische equalizer om de basis voor aanpassingen te bepalen voordat u begint met het maken van aanpassingen met behulp van de grafische equalizer.
- De veranderingen die zijn gemaakt met behulp van de parametrische equalizer worden niet op het scherm van de grafische equalizer weergegeven.
- U kunt de effecten nagaan met behulp van de AAN/UIT-knop van de parametrische equalizer.

Aanpassingen

Als er onaangename pieken zijn, kunt u de piekfilter naar links of rechts schuiven en de frequenties op het gehoor zoeken. Geluidstechnici gebruiken deze methode om snel en efficiënt aanpassingen te maken. Echter, om de pieken en dalen van een audiosysteem voor een auto vast te stellen, moet u het roze geluid dat uit de luidspreker komt vastleggen met een microfoon en het analyseren door middel van een Real Time-analyse (RTA). Stel op grond van het resultaat van de analyse de pieken en/of dalen vast die gecorrigeerd moeten worden en stel de filters in om ze te annuleren.

De filters van de parametrische equalizer

Met filters kunt u specifiek geluid verwijderen of selecteren door middel van signaalverwerking.

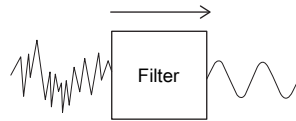

OPMERKING

- De afbreekfrequentie is de grens tussen de doorlaatband en de stopband. De definitie van afbreekfrequentie is een frequentie waarvoor de uitvoer -3 dB is van de nominale waarde van de doorlaatband.

● Hoogdoorlaatfilter

Laat signalen door met frequenties die hoger zijn dan een bepaalde frequentie (fc: 'afbreekfrequentie') en dempt signalen met frequenties die beneden de afbreekfrequentie liggen. Gebruik dit alleen om hoogfrequente signalen door te laten. Gebruik dit bijvoorbeeld in de volgende gevallen:

- Voor het selecteren van de frequentieband voor afzonderlijke tweeters. Door het selecteren van de specifieke frequentieband kan het niveau worden aangepast aan de frequentieband afzonderlijk.

- Het geluid kan troebel zijn tijdens het afspelen van geluid met een lage frequentie. Dit doet zich voor wanneer lagere frequenties dan de luidspreker capaciteit worden ingevoerd. Om dit te op te heffen, gebruikt u de hoogdoorlaatfilter om de frequenties te blokkeren die lager zijn dan de luidspreker capaciteit.

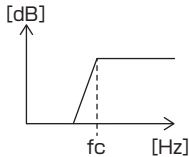

● **High-shelving filter/Low-shelving filter**

Deze filters verlagen of verhogen signalen boven of onder een bepaalde frequentie (FC: afbreekfrequentie), die planken in de frequentiespectra creëren. Een high-shelving filter verlaagt of verhoogt de frequenties boven de doelfrequentie en een low-shelving filter verlaagt of verhoogt de frequenties onder de doelfrequentie. Het lage frequentieniveau regelt de lagere frequenties en het hoge frequentieniveau regelt de hoge frequenties. Gebruik deze bijvoorbeeld in de volgende gevallen:

- Wanneer u het volume van de tweeters wilt wijzigen, bijvoorbeeld als ze dichtbij uw oren zijn en te luid klinken.
- Als u het volume van de onderhavige subwoofer wilt veranderen.

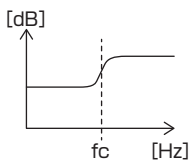

● **Piekfilter**

De frequenties in de buurt van een bepaalde frequentie (f_0 : de middenfrequentie) worden versterkt of gedempt. Gebruik dit bijvoorbeeld in de volgende gevallen:

- Als u een klein bereik van frequenties wilt regelen om de frequentieafwijking in de auto te corrigeren.
- Om een klapperend geluid uit de luidspreker te verminderen door het frequentiebereik van de ruis te veranderen.

- Om de geluidsbalans aan te passen van het volledige bereik tussen het laagste en het hoogste segment.

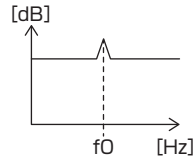

● **Laagdoorlaatfilter**

Laat signalen door met frequenties die lager zijn dan een bepaalde frequentie (fc: 'afbreekfrequentie') en dempt signalen met frequenties die boven de afbreekfrequentie liggen. Gebruik dit alleen om laagfrequente signalen door te laten. Gebruik dit bijvoorbeeld in de volgende gevallen:

- Voor het selecteren van de lage frequenties voor een subwoofer.
- Voor het extraheren van midden/lage frequenties als u gebruik maakt van luidsprekers met afzonderlijke tweeters en u de hoge tonen wilt uitvoeren naar de tweeters en de midden/lage frequenties naar de woofers.
- Om de hoge frequenties te verlagen als ze te hoog zijn.

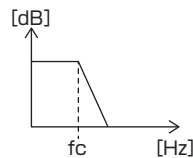

■ **De parametrische equalizer aanpassen**

Vorbereiding

- Corrigeer de waarde in „Listening Position“ en „Front Focus“ voor het aanpassen van de parametrische equalizer. Zie **Luisterpositie/DTA (P. 78)**.

- 1 Druk op de knop **HOME**. START-scherm verschijnt.
- 2 Raak **auto** aan.
- 3 Raak **[Audio]** aan.
- 4 Raak **[Sound Effect]** aan.

Audio regelen

- Stel de parametrische EQ in op [ON] en raak [YES] aan.
- Raak [SETUP] aan.
Het scherm parametrische EQ verschijnt.
- Beweeg, tijdens het beluisteren van muziek, het piekfilter naar links en rechts om naar onaangename pieken te zoeken en deze te onderdrukken.
- Gebruik roze ruis en een analysator om dalingen te identificeren, want dalingen zijn moeilijk te vinden.
Corrigeer steile (10 dB of hoger) pieken en dalen omdat deze in het algemeen worden beschouwd als belemmeringen voor de geluidskwaliteit.
- Stel iedere parameter als volgt in.

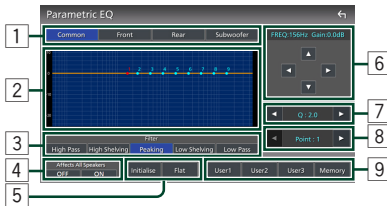

- Wanneer u klaar bent met de aanpassingen, sla dan de resultaten op als een voorinstelling en controleer de gevolgen door van presets te wisselen of door de de parametrische equalizer te zetten op [ON] en [OFF].
- Gebruik de grafische equalizer om laatste aanpassingen te maken. (P. 81)

1 Luidspreker

Selecteer de luidspreker.

- **Wanneer luidsprekernetwerk is ingesteld op 2-weg:**
„Common”/„Front”/„Rear”/„Subwoofer”
- **Wanneer luidsprekernetwerk is ingesteld op 3-weg:**
„Common”/„Tweeter”/„Middle”/„Woofers”

2 EQ-punten/curve

Geeft het EQ-punt en de curve weer. Pas de EQ-punten aan door aanraken.

- **EQ-punt (rood):** Het EQ-punt dat op dit moment wordt aangepast.
- **EQ-punt (blauw/geel):** EQ-punten die op dit moment niet worden aangepast.
- **Curve (oranje):** EQ-curve van de luidspreker die op dit moment wordt aangepast.
- **Curve (blauw):** Algemene EQ-curve.

3 Filter

Selecteer het filter.

„High Pass”/„High Shelving”/„Peaking”/„Low Shelving”/„Low Pass”

4 Heeft invloed op alle luidsprekers*1

- **[ON]:** Weergave geluid via alle luidsprekers.
- **[OFF]:** Voert alleen geluid uit via de luidspreker die op dit moment is geselecteerd.

5 [Initialise]/[Flat]

- **[Initialise]:** Initialiseer (afvlakken) de aanpassing van alle luidsprekers.
- **[Flat]:** Initialiseer (afvlakken) de aanpassing van de huidige luidspreker.

6 Frequentie/stijging

Stel de frequentie en de stijging in.

[◀] en [▶] pas de frequentie aan.

[▲] en [▼] pas de stijging aan.

OPMERKING

- Raak het EQ-punt aan om ongeveer de frequentie en de stijging te bepalen, gebruik vervolgens deze toets om fijne afstellingen te maken.

7 Q / Slope*2

Stel de Q-factor en de curve in.

8 Punt

Selecteer het EQ-punt om aan te passen.

9 Voorinstelling

- **[User1]/[User2]/[User3]:** Onthoudt het vooringestelde EQ.
- **[Memory]:** Slaat de huidige EQ-instellingen op.

*1 Alleen wanneer de andere luidspreker dan „Common” is geselecteerd.



- *2 Wanneer „Peaking“-filter is geselecteerd, kunt u de Q-factor aanpassen. Wanneer „High Pass“ of „Low Pass“ filter is geselecteerd, kunt u de curve aanpassen.

OPMERKING

- U kunt de EQ-punten en de curve aanpassen op basis van een voorgestelde EQ. Roep de voorgestelde EQ op en raak de preset-toets aan om hem te deselecteren voor aanpassing.

Audio-instellingen-geheugen

Instellingen voor audioregeling kunnen worden opgeslagen. De opgeslagen instellingen kunnen op elk moment worden opgeroepen.

- 1 Druk op de knop  **HOME**.
START-scherm verschijnt.
- 2 Raak  aan.
- 3 Raak **[Audio]** aan.
Het scherm Audio verschijnt.
- 4 Raak **[Audio Memory]** aan.



■ [SETUP Memory]

Vergrendel of ontgrendel de Audio SETUP Geheugen/Terugroepen/Wissen.

■ [Audio SETUP Memory]

Onthoud de huidige audio-instellingen. Fader/Balance/Luidspreker/X'over, Equalizer (Voorinstelling gebruiker, SW-niveau), Positie/DTA, Geluidseffect (**P. 74**)

■ [Audio SETUP Recall]

Roep de opgeslagen audio-instelling op.

■ [Audio SETUP Clear]

Wis het geluid-SETUP-geheugen en de huidige opgeslagen geluidsinstelling.

Afstandsbediening (optioneel)

Dit apparaat kan met de afstandsbediening KCA-RCDV340 (optionele accessoire) worden bediend.

▲ LET OP

- Leg de afstandsbediening zodanig neer dat deze tijdens het remmen of andere handelingen niet kan vallen of wegglijden. Als de afstandsbediening valt of tijdens het rijden vast komt te zitten onder de pedalen, kan dit tot gevaarlijke situaties leiden.
- Brand- of explosiegevaar als de batterij wordt vervangen door een onjuist type.
- Zorg ervoor dat u deze alleen vervangt door hetzelfde type.
- Risico op brand, explosie of lekkage van ontvlambare vloeistof of gas als de batterij in een omgeving met een extreem hoge temperatuur wordt achtergelaten en/of wordt blootgesteld aan extreem lage luchtdruk. De batterij of batterijen mogen niet worden blootgesteld aan extreme hitte, zoals zonlicht, vuur en dergelijke.
- Risico op brand, explosie of lekkage van ontvlambare vloeistof of gas als de batterij in het vuur of in een hete oven wordt weggegooid, wordt opgeladen, kortgesloten, mechanisch wordt verpletterd of de batterij wordt gesneden.
- Wanneer u gemorste vloeistoffen in uw ogen krijgt of op uw kleren, spoel dan uw ogen of kleren onmiddellijk uit met water en raadpleeg uw huisarts.

Batterij installeren

Als de afstandsbediening alleen van dichtbij functioneert of helemaal niet functioneert, zijn de batterijen waarschijnlijk leeg. Vervang in dit geval de batterijen door nieuwe.

- 1 Plaats twee batterijen van het formaat „AAA“/„R03“ met de ⊕ en ⊖ pool op de juiste wijze uitgelijnd. Houd u hierbij aan de instructie van de afbeelding in de batterijbehuizing.

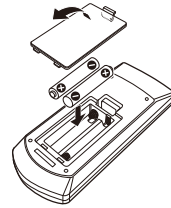

Functie van de knoppen van de afstandsbediening

Wijzigen van de bedrijfsmodus

De functies die met de afstandsbediening kunnen worden uitgevoerd, zijn afhankelijk van de positie van de modusschakelaar.

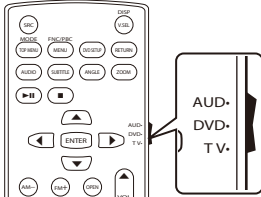

AUD-modus

Schakel naar deze modus wanneer u een geselecteerde bron of een tunerbron enz. bedient.

DVD-modus/TV-modus

Niet gebruikt.

OPMERKING

- Wanneer u een speler bedient die niet in het toestel is geïntegreerd, selecteer dan de modus „AUD“.

Modus Direct zoeken

Bij gebruik van de afstandsbediening kunt u direct naar het radiofrequentie gaan.

OPMERKING

- Deze handeling kan niet worden uitgevoerd voor het USB-apparaat en de iPhone.

1 Druk meerdere keren op de knop [DIRECT] tot de gewenste inhoud verschijnt.

De beschikbare inhoud is verschillend, afhankelijk van het brontype.

Radio

Frequentiewaarde

2 Druk op de nummertoeetsen om een frequentie in te voeren.

3 Druk op de knop |◀◀ of ▶▶|.

De inhoud die overeenkomt met het nummer dat u hebt ingevoerd wordt afgespeeld.

Basisoperatie

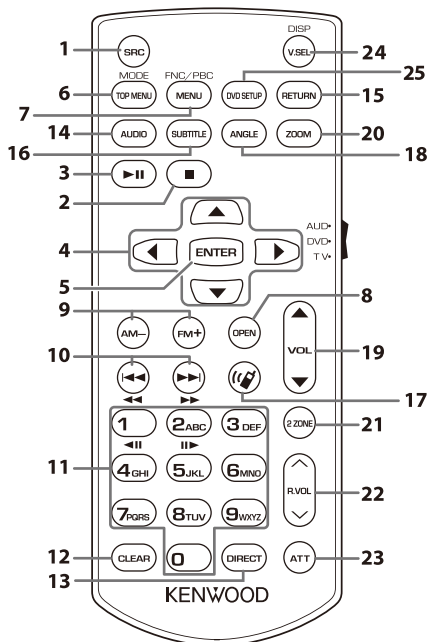

	Toets Naam	Modus schake laar	Functie
1	SRC	-	Schakelt naar de af te spelen bron. In handsfree-modus, verbreekt de verbinding.
2	■	-	Niet gebruikt.
3	▶	-	Pauzeert een nummer of bestand en hervat het afspelen door twee keer op de toets te drukken. Voor de bronnen radio en digitale radio in de AUD-modus, schakelt de zoekstand.
4	▲/▼/◀/▶	-	Niet gebruikt.
5	ENTER	-	Voert de geselecteerde functie uit.
6	BOVENSTE MENU	AUD	De schermmodus verandert elke keer wanneer u deze knop indrukt tijdens videoweergave.
7	MENU	AUD	Geeft het regelscherm van de huidige bron weer. (USB)
8	OPEN	-	Niet gebruikt.
9	AM-/FM+	AUD	Selecteert de af te spelen map. Voor de radiobronnen in de AUD-modus selecteert u de FM/AM-band die moet worden ontvangen.
10	◀◀/▶▶	-	Selecteert het af te spelen nummer of bestand. Voor de bronnen radio en digitale radio in de AUD-modus, schakelt naar stations ontvangen door het apparaat.

	Toets Naam	Modus schake laar	Functie
11	Numeriek toetsenbord	AUD	Stelt u in staat om het op te zoeken nummer in de directe zoekmodus in te geven. Voor details over de directe zoekmodus, zie Modus Direct zoeken (P. 87) . Voor de bronnen Radio en Digitale Radio, stelt het u in staat om het vooringestelde nummer in te voeren. Als het vooringestelde nummer één cijfer is, drukt u op het nummer. Als de vooringestelde nummers twee cijfers zijn, drukt u de nummers continu binnen 3 seconden in. Door binnen 3 seconden op ◀◀ ▶▶ te drukken, kunt het vooringestelde nummer van één cijfer vaststellen.
12	WISSEN	–	Niet gebruikt.
13	DIRECT	–	Schakelt over op de modus Direct zoeken. (P. 87) .
14	AUDIO	–	Niet gebruikt.
15	TERUG	–	Niet gebruikt.
16	SUBTITLE	–	Niet gebruikt.
17		–	Als een oproep binnenkomt, wordt deze beantwoord.
18	ANGLE	–	Niet gebruikt.
19	VOL ▲▼	–	Regelt het volume.
20	ZOOM	–	Niet gebruikt.
21	2 ZONE	–	Niet gebruikt.
22	R.VOL ^ v	–	Niet gebruikt.
23	ATT	–	Verlaagt het volume door één keer op de toets te drukken. Herstelt het vorige volume door tweemaal op de toets te drukken.
24	V.SEL/DISP	–	Schakelt tussen Apple CarPlay, Android Auto, Wireless Mirroring en AV-bronscherm telkens wanneer deze toets wordt ingedrukt.
25	DVD SETUP	–	Niet gebruikt.

Verbinden/installeren

Deze paragraaf is bedoeld voor de professionele installateur.

Laat voor de veiligheid de bedrading en montage over aan professionals. Raadpleeg de autoradio-dealer.

Vóór de installatie

Neem vóór de installatie van dit toestel de volgende voorzorgsmaatregelen in acht.

▲ WAARSCHUWINGEN

- Als u de ontstekingskabel (rood) en de accukabel (geel) op het chassis van de auto (massa) aansluit, kunt u kortsluiting veroorzaken waardoor brand kan ontstaan. Sluit deze kabels altijd aan op de voedingsbron die door de zekeringkast loopt.
- Verwijder niet de zekering van de ontstekingskabel (rood) en de accukabel (geel). De voeding moet zijn aangesloten op de kabels via de zekering.

▲ LET OP

- Installeer dit toestel in de console van uw auto.
- Raak het metalen deel van dit toestel tijdens of na het gebruik niet aan. Metalen delen zoals de behuizing worden heet.

OPMERKING

- De montage en aansluiting van dit product vereist kennis en ervaring. Voor uw eigen veiligheid dient u de montage en aansluiting over te laten aan deskundigen.
- Installeer het toestel niet als het een belemmering wordt voor prestaties van de chauffeur.
- Pas de positie van het paneel aan zodat het geen belemmering wordt voor prestaties van de chauffeur.
- Zorg dat het toestel op een negatieve 12 Volt gelijkstroomvoeding is geaard.
- Installeer het toestel niet op plaatsen die aan direct zonlicht, overmatige hitte of vochtigheid blootstaan. Vermijd tevens zeer stoffige plaatsen of plaatsen waar het toestel nat zou kunnen worden.

- Gebruik geen eigen schroeven. Gebruik uitsluitend de bij het toestel geleverde schroeven. Het gebruik van verkeerde schroeven kan het toestel beschadigen.
- Indien de stroom niet is ingeschakeld, („er is een storing in de bedrading van de luidspreker. Controleer de aansluitingen.“ Indien wordt weergegeven), is er misschien een kortsluiting van de luidspreker draden of komen de draden in aanraking met het chassis van het voertuig en is de beschermingsfunctie mogelijk geactiveerd. Controleer in dit geval de luidsprekerkabel.
- Als het contact van uw auto geen ACC-stand heeft, moet u de ontstekingskabel met een spanningsbron verbinden die gelijk met het contact van de auto wordt in- of uitgeschakeld. Als u de ontstekingskabel verbindt met een spanningsbron waar constant spanning op staat, zoals een accukabel, kan de accu leeglopen.
- Als de console een deksel heeft, sluit het deksel niet, zelfs niet wanneer het toestel correct is geïnstalleerd.
- Als de zekering is doorgebrand, controleert u eerst of de kabels elkaar niet raken en zo een kortsluiting veroorzaken en vervangt u de zekering door een nieuwe met dezelfde stroomsterkte.
- Isoleer niet-aangesloten kabels met isolatieband of ander geschikt materiaal. Voorkom kortsluiting door de kapjes op het uiteinde van de niet-aangesloten kabels of aansluitingen niet te verwijderen.
- Sluit de luidsprekerkabels correct aan op de corresponderende aansluitingen. Het toestel kan beschadigd raken of niet langer werken als u de ⊖-draden deelt of deze aardt met een metalen onderdeel van het voertuig.
- Indien er maar twee luidsprekers op het systeem worden aangesloten, moeten de connectors óf op de beide voorste uitgangen óf op de beide achterste uitgangen worden aangesloten (verwissel voor en achter niet). Indien u bijvoorbeeld de ⊕ connector van de linker luidspreker op een voorste uitgang aansluit, mag u de ⊖ connector niet op een achterste uitgang aansluiten.

- Controleer na het installeren van het toestel of de remlichten, richtingaanwijzers, ruitenwissers etc. van de auto correct functioneren.
- Dit toestel is uitgerust met een ventilator om de binnentemperatuur te verminderen. Monteer de unit niet op een plaats waar de koelventilator van de unit wordt geblokkeerd. Wanneer deze openingen worden geblokkeerd, kan de binnentemperatuur oplopen en het toestel defect raken.

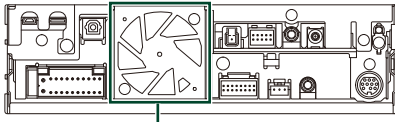

Ventilator

- Duw niet te hard op het paneeloppervlak tijdens de installatie van het toestel in het voertuig. Dit kan leiden tot krassen, schade of het niet meer goed functioneren.
- De ontvangst wordt mogelijk slechter wanneer zich metalen voorwerpen in de buurt van de Bluetooth/Wi-Fi-antenne bevinden.

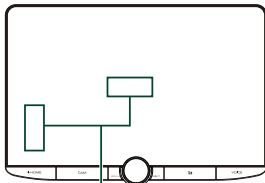

Bluetooth/Wi-Fi-antenne-eenheid

● Voorwaartse en laterale gezichtsvelden

- Om het voorwaartse en laterale gezichtsveld van de bestuurder te bepalen onder normale omstandigheden, plaats een statief (direct zichtbaar vanaf de voorkant of zichtbaar via de achteruitkijkspiegel van de auto) zoals afgebeeld.

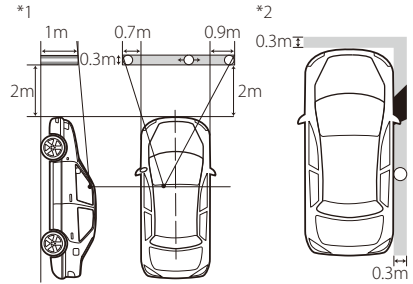







- : Statief (hoogte: 1 m, diameter: 0,3 m)
- : Gezichtsveld vanaf de stuurpositie
- : Uitgezonderd gebied (afmeting statief is onderhevig aan regelgeving)

- Voor voertuigen met het stuur aan de rechterkant zijn de normen omgekeerd.

- *1 Het statief moet zichtbaar zijn vanaf de positie van de bestuurder direct vooruit in zijn gezichtsveld.
- *2 Het statief moet direct of indirect zichtbaar zijn door de spiegel, etc. vanuit de positie van de bestuurder.

■ Meegeleverde accessoires voor installatie

①		x1
②		x1
③		x1
④		x1
⑤		x1
⑥		x1
⑦		x4

⑧	 (Ø3 x 6 mm) (Zwart)	x3
⑨	 (M4 x 8 mm) (Zwart)	x5
⑩		x1
⑪		x1
⑫		x1
⑬		x1

Installatieprocedure

- Voorkom kortsluiting door de sleutel uit het contactslot te verwijderen en de \ominus aansluiting van de accu los te koppelen.
- Verwijder de onderdelen van het voertuig voor het installeren van het toestel en het aansluiten van kabels op de terminal.
- Verbind de juiste in- en uitgangskabels van elk toestel.
- Bepaal de hoogte van het beeldscherm en de positie van de schuifregelaar. Zie **Afstand tussen het beeldscherm en het hoofdapparaat (P. 94)**.
- Neem connector B op de bedringsbundel en sluit deze aan op de luidsprekerconnector van uw auto.
- Neem connector A op de bedringsbundel en sluit deze aan op de externe spanningsconnector op uw auto.
- Sluit de connector van de bedringsbundel op het toestel aan.
- Installeer het hoofdapparaat in het voertuig.
- Plaats de onderdelen van het voertuig terug.
- Installeer het beeldscherm.
- Sluit de \ominus -pool van de batterij weer aan.
- Voer de begininstelling uit.
Zie **Eerste installatie (P. 12)**.

De accessoires installeren

GPS-antenne

De GPS-antenne wordt in de auto geïnstalleerd. De antenne moet zo horizontaal mogelijk worden geïnstalleerd zodat de GPS-satellietsignalen goed kunnen worden ontvangen.

Installeer de GPS-antenne als volgt in uw auto:

- Reinig het dashboard of het oppervlak waarop u de antenne wilt installeren.
- Verwijder de beschermstrook van de metalen plaat (accessoire ⑤).
- Druk de metalen plaat (accessoire ⑤) stevig op het dashboard of een ander montageoppervlak. U kunt de metalen plaat (accessoire ⑤) buigen, zodat deze indien nodig ook op gebogen oppervlakken kan worden geïnstalleerd.
- Verwijder de beschermstrook van de GPS-antenne (accessoire ④) en plak de antenne op de metalen plaat (accessoire ⑤) vast.

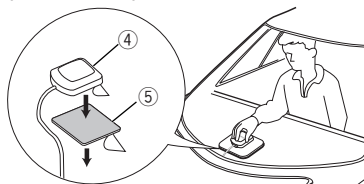

OPMERKING

- Gebruik de meegeleverde GPS-antenne. Het gebruik van andere dan de meegeleverde GPS-antenne kan een daling in de nauwkeurigheid van uw positionering teweeg brengen.
- In sommige typen auto's is de ontvangst van GPS-satellietsignalen niet mogelijk als de antenne in de auto wordt geïnstalleerd.
- Installeer deze GPS-antenne niet dichtbij antennes die worden gebruikt voor CB-radio's of satelliettelevisies.
- De afstand tussen de GPS-antenne en de antennes van smartphones/mobiele telefoons of andere zendantennes moet minimaal 30 cm bedragen. Het is mogelijk dat de GPS-satellietsignalen hinder ondervinden van deze apparaten.
- GPS-antennes presteren minder goed wanneer u ze verft (metaalkleur).

De microfoon

1. Controleer de installatiepositie van de microfoon (accessoire ③).
2. Reinig het installatieoppervlak.
3. Verwijder de beschermstrook van de microfoon (accessoire ③) en plak de microfoon op de plek die hieronder wordt getoond.
4. Leid de microfoonkabel tot aan de handsfreekit en zet de kabel op verschillende plaatsen vast met tape of vergelijkbaar materiaal.
5. Verstel de microfoon (accessoire ③) in de richting van de bestuurder.

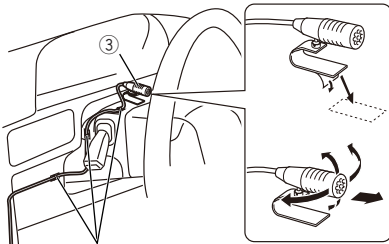

Bevestig de kabel met in de handel verkrijgbare tape.

Het Big Screen-model installeren

Controleer de installatiepositie van het beeldscherm

● Voertuigen kunnen niet worden geïnstalleerd

Installatie is misschien mogelijk als het volgende vermeden kan worden door de positie van de schuifregelaar en de weergavehoogte aan te passen.

Als het toestel geïnstalleerd is, wordt de bediening van hendels, zoals de versnellingshendel, ruitenwisserhendel en de hendel voor de richtingaanwijzer, beïnvloed.	Er zit een alarmschakelaar verborgen onder de bestuurdersstoel.	Het beeldscherm komt tegen een paneel aan op het voertuig.
		

*1 Het beeldscherm kan 30 mm naar links of rechts bewegen. Deze kan worden geïnstalleerd als het de bediening van de hendel niet hindert tijdens het verplaatsen.

● Afstand tussen het beeldscherm en het hoofdapparaat

Pas de positie van de schuifregelaar en de weergavehoogte aan zodat beweging van het beeldscherm niet wordt belemmerd.

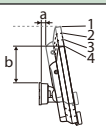
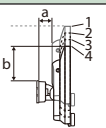
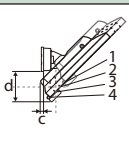
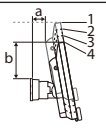
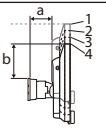
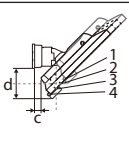
Positie van de schuifregelaar	Weergavehoek											
	-10°			0°			45°					
Achterste positie		a	b		a	b		c	d			
		1	10,8		126,5	1		30,0	123,6	1	25,6	30,5
		2	13,4		111,8	2			108,6	2	15,0	41,1
		3	16,0		97,2	3			93,6	3	4,4	51,7
4	18,6	82,4	4		78,6	4	-6,2	62,3				
Voorwaartse positie		a	b		a	b		c	d			
		1	29,8		126,5	1		49,0	123,6	1	44,6	30,5
		2	32,4		111,8	2			108,6	2	34,0	41,1
		3	35,0		97,2	3			93,6	3	23,4	51,7
4	37,6	82,4	4		78,6	4	12,8	62,3				

Toestel: mm

● Toegestane installatiehoeken hoofdeenheid

Horizontaal geïnstalleerd

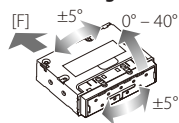

Verticaal geïnstalleerd

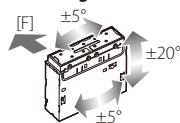

Installeren met de hoofdeenheid gescheiden van het beeldscherm

- Afhankelijk van hoe de hoofdeenheid is georiënteerd, kan [Installation Orientation] configuratie vereisen. (**P. 13**)
- De KCA-A150EX verlengkabel (150 cm, apart verkrijgbaar) is vereist om het beeldscherm (accessoire ⑥) aan te sluiten.

- [F]: Voorkant van het voertuig
- Helling: 0° - 40° (horizontaal), ±20° (verticaal)
- Kanteling/verdraaiing: ±5°

De schuifregelaar naar voren plaatsen

- 1 Verwijder de twee schroeven van de bovenkant van de hoofdeenheid.

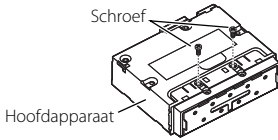

- 2 Verwijder de vier schroeven van de onderkant van het hoofdaparaat.

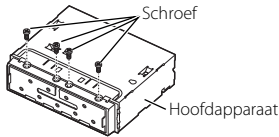

- 3 Trek het schuifblok naar voren en breng de vier schroeven weer aan op de onderkant van de hoofdeenheid.

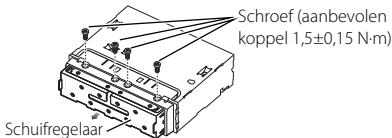

- 4 Plaats de twee schroeven van de bovenkant van de hoofdeenheid terug.

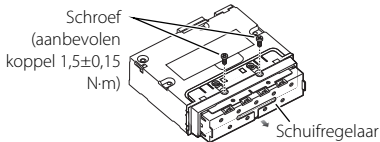

Het hoofdaparaat installeren

OPMERKING

- Bepaal de positie van de schuifregelaar voordat u het hoofdaparaat installeert. (P. 95) De positie van de schuifregelaar kan na installatie op het voertuig niet worden gewijzigd.
- Zorg ervoor dat het toestel stevig op zijn plaats zit. Als het apparaat instabiel is, kan het mogelijk slecht functioneren.

- 1 Verwijder onderdelen die een belemmering vormen bij het installeren zoals een paneel op het voertuig.

- 2 Plaats de montagebeugel van het voertuig op het hoofdaparaat.

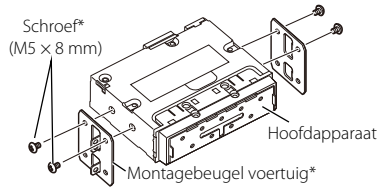

* Afzonderlijk verkocht

- 3 Sluit de kabels van de bedradingsbundel en de randapparatuur aan.

- 4 Installeer het hoofdaparaat in het voertuig.

- 5 Plaats de verwijderde onderdelen terug, zoals een paneel op het voertuig.

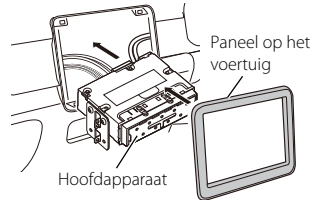

Installeren van de armbeugel voor het beeldscherm

- 1 Zorg dat de armbeugel (accessoire ⑩) in de juiste positie wordt geplaatst en uitgelijnd is met de lengte van de weergavekabel.

Voedingskabel voor beeldscherm: ongeveer 170 mm (6-11/16")

Videokabel voor beeldscherm: ongeveer 160 mm (6-5/16")

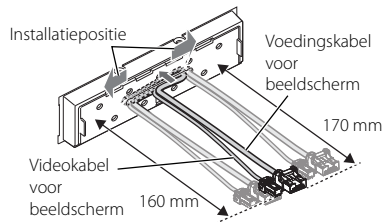

Verbinden/installeren

2 Positioneren van de armbeugel (accessoire 10).

Wanneer u de armbeugel in de linker- of rechterpositie installeert, moet u de beeldschermkabel zodanig verplaatsen dat deze is uitgelijnd met de groef in de armbeugel.

Middenpositie

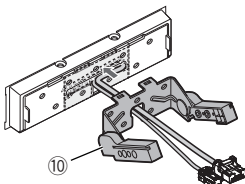

Linkerpositie

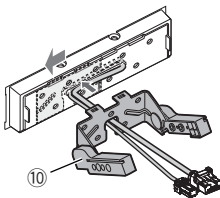

Rechterpositie

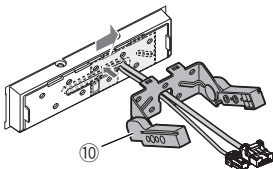

3 Bevestig de armbeugel (accessoire 10) aan de hoofdeenheid met de vijf bindkopschroeven (accessoire 9).

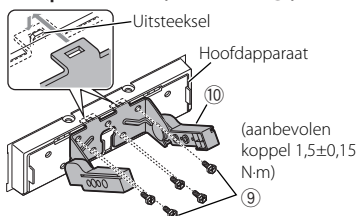

Het beeldscherm installeren en de hoogte aanpassen

1 Verwijder de achterklep van het beeldscherm (accessoire 6).

Schuif de achterklep op het beeldscherm (accessoire 6) omhoog en til deze op.

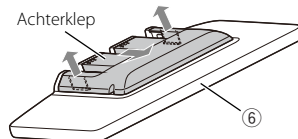

2 Sluit de videokabel voor beeldscherm (1) en de voedingskabel voor beeldscherm (2) aan.

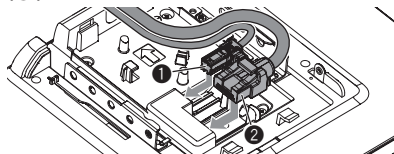

3 Leid de beeldschermkabels.

Gebruik de geleiders om de videokabel voor weergave (1) op zijn plaats te bevestigen. Leid de beeldschermkabels langs het interne geleidepad (tussen de polen). Installeer deze zo dat het beeldscherm ruimte heeft om te bewegen. Stop de resterende beeldschermkabels in de hoofdeenheid.

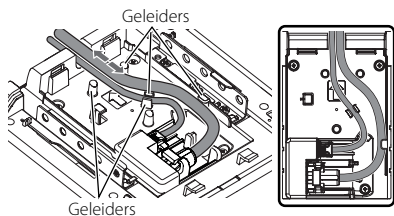

4 Installeer het beeldscherm (accessoire ⑥) op de hoofdeenheid.

Installeer het apparaat zodanig dat de haken op het beeldscherm (accessoire ⑥) in de groef op de armbeugel worden geplaatst.

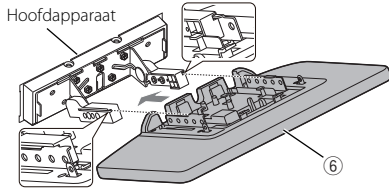

5 Pas de weergavehoogte aan in overeenstemming met de positie van het schroefgat.

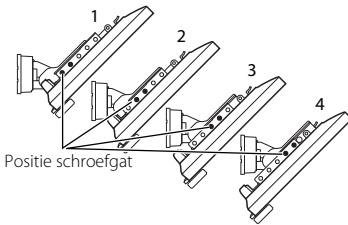

6 Bevestig het beeldscherm met vier zeskantschroeven (accessoire ⑦).

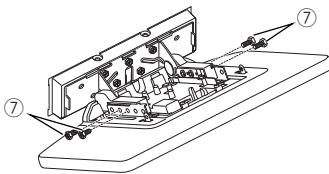

OPMERKING

- Bevestig op de juiste manier met de zeskantschroeven. Na het installeren van het beeldscherm (accessoire ⑥) op de hoofdeenheid, kantelt u het beeldscherm naar voren totdat het niet verder kan en controleert u of het beeldscherm (accessoire ⑥) niet tegen voertuigonderdelen aan komt. Als het beeldscherm tegen voertuigonderdelen aan komt, past u de weergavehoogte opnieuw aan.

7 Pas de lengte van de beeldschermkabel aan zodat deze is uitgelijnd met de hoogte van het beeldscherm.

Installeer deze zo dat het beeldscherm ruimte heeft om te bewegen. Stop de resterende beeldschermkabel in de hoofdeenheid.

8 Bevestig de achterklep van het beeldscherm.

Steek de haken op de achterklep in de groeven op het beeldscherm. Schuif het langs de hoofdeenheid totdat u een klik hoort.

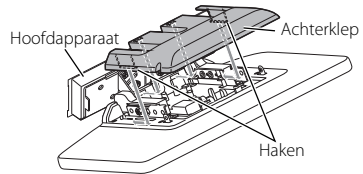

9 Bevestig het beeldscherm met twee bindkopschroeven (accessoire ⑧).

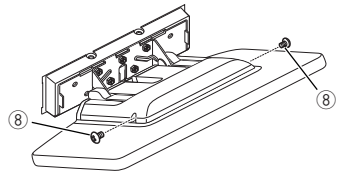

10 Breng het beeldscherm handmatig omhoog.

De beeldschermkabel verwijderen

⚠ LET OP

- Om letsel aan uw handen en schade aan de beeldschermkabel te voorkomen, moet u de metalen delen afdekken met tape voordat u aan het werk gaat.
- Koppel de kabels niet los terwijl het apparaat is ingeschakeld. Dit kan schade veroorzaken.

1 Breng beschermende tape aan zodat deze de metalen delen in het gearceerde gedeelte van de afbeelding bedekt.

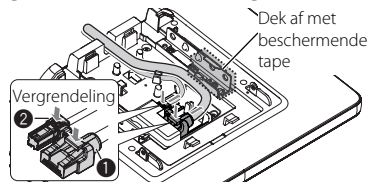

Verbinden/installeren

2 Houd de vergrendeling van de beeldschermkabel ingedrukt en verwijder vervolgens de kabel.

Koppel de voedingskabel voor beeldscherm (❶) en de videokabel voor beeldscherm (❷) los.

Het apparaat aansluiten

Verbinden van kabels met aansluitingen

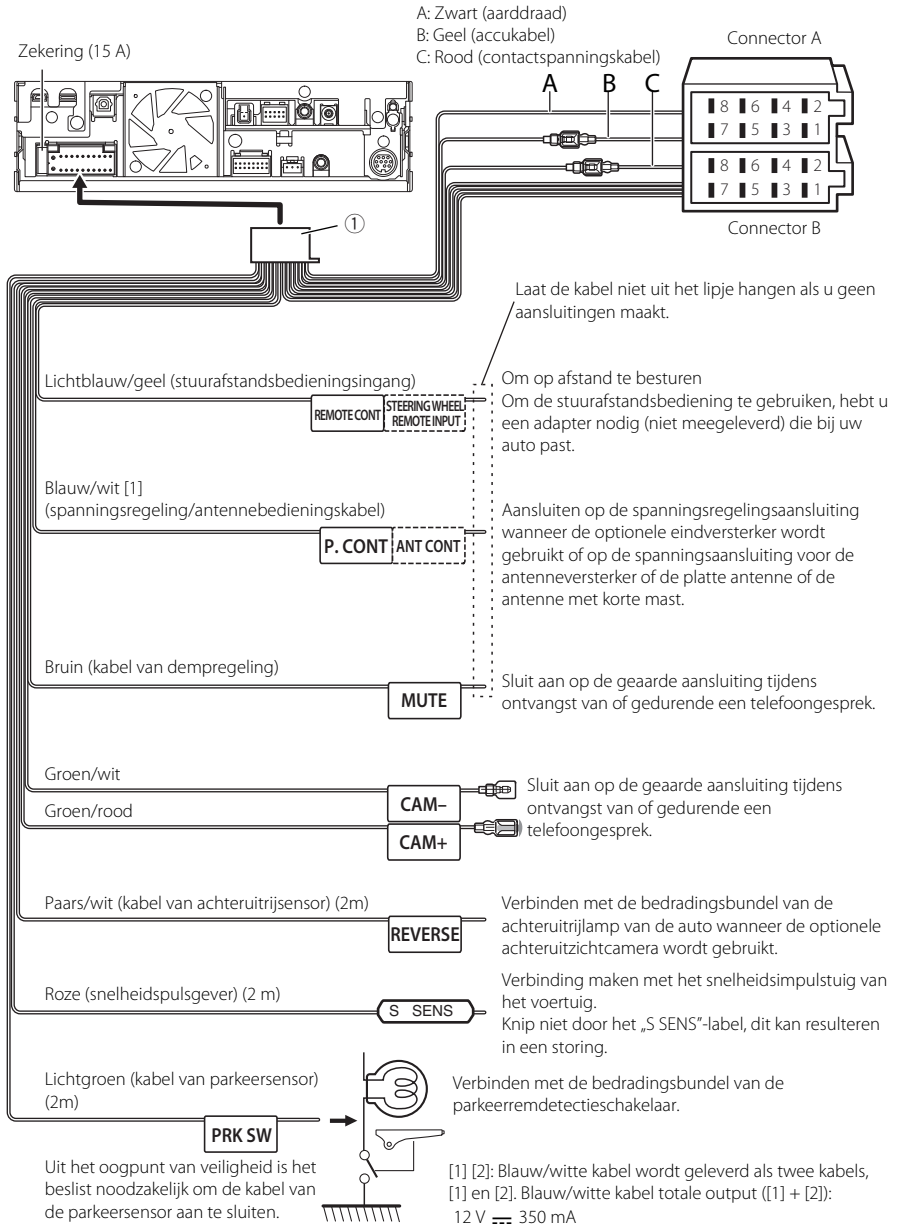

3-weg luidspreker systeeminstellingen

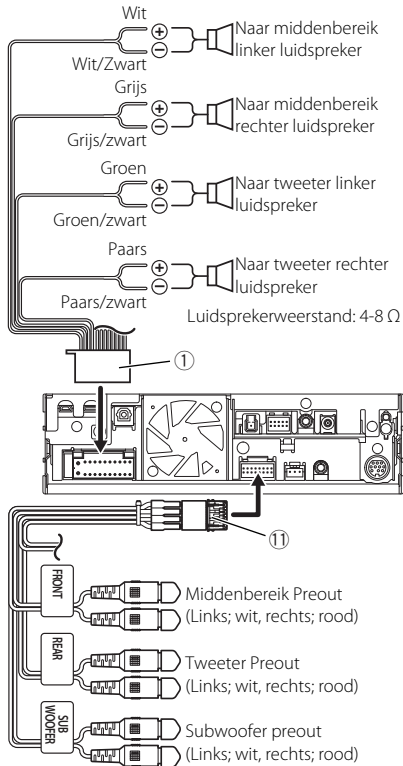

OPMERKING

- Bij aansluiting op een externe versterker, verbind de aardkabel aan het chassis van de auto om beschadiging van het toestel te vermijden.
- Voor informatie over het schakelen naar het 3-weg luidsprekersysteem, zie [X'over Network] in de instellingen Systeemconfiguratie. (P. 13)
- Voor luidsprekerinstelling en crossover-instelling, zie **Instelling speaker/X'over** (P. 75).
- Zie **Externe versterkers en extern AV-apparaat aansluiten** (P. 101) en **Verbinden van kabels met aansluitingen** (P. 99) voor informatie over het aansluiten van luidsprekerkabels op andere aansluitingen dan luidsprekeraansluitingen en Preout-aansluitingen.
- Wanneer u de Preout (RCA-aansluitingen) niet gebruikt, moet u de aansluitdoppen erop houden.

Functieguides kabelboom aansluiting

Kabelboom (accessoire ①)

Pen	Kleur en functie	
A-4	Geel	Accu
A-5	Blauw/wit [2]	Spanningsregeling
A-6	Oranje/wit	Dimmer
A-7	Rood	Ontsteking (ACC)
A-8	Zwart	Aardaansluiting (massa)
B-1/ B-2	Paars (+) / Paars/ Zwart (-)	Rechts achter
B-3/ B-4	Grijs (+) / Grijs/Zwart (-)	Rechts voor
B-5/ B-6	Wit (+) / Wit/Zwart (-)	Links voor
B-7/ B-8	Groen (+) / Groen/ Zwart (-)	Links achter

* Luidsprekerimpedantie: 4-8 Ω

* [1] [2]: Blauw/witte kabel wordt geleverd als twee kabels, [1] en [2]. Blauw/witte kabel totale output ([1] + [2]): 12 V \approx 350 mA

⚠ WAARSCHUWING voor het bevestigen van de ISO-connector

De penopstelling voor de ISO-connectors is afhankelijk van het type auto dat u rijdt. Voorkom beschadiging en zorg dat u de juiste aansluitingen verricht. De standaardaansluiting voor de bedradingsbundel is in (1) hieronder beschreven. Als de ISO-connectorpenopstelling is als beschreven in (2), verricht de aansluiting dan zoals afgebeeld. De kabel moet opnieuw worden aangesloten zoals afgebeeld in (2) hieronder voor het monteren van dit toestel in Volkswagen-modellen, etc.

(1): Standaardinstelling

De rode (A-7-pen) van de ISO-connector van de auto is aangesloten op de ontsteking, en de gele (A-4-pen) is aangesloten op de constante voeding.

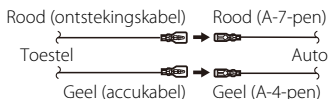

(2)

De rode (A-7-pen) van de ISO-connector van de auto is aangesloten op de constante voeding, en de gele (A-4-pen) is aangesloten op de ontsteking.

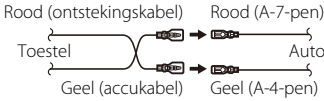

Externe versterkers en extern AV-apparaat aansluiten

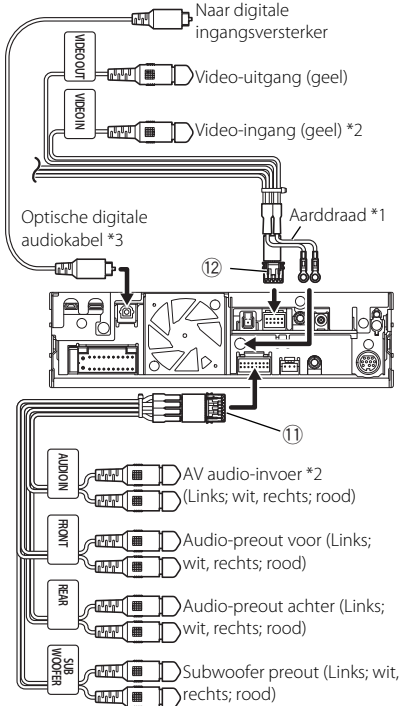

*1 Bevestig de twee aarddraden aan elkaar aan het chassis van de hoofdunit.

*2 Stel „VIDEO IN” in op „None” in de Camera-toewijzingsinstellingen. (P. 60)



*3 Afzonderlijk verkocht. Controleer de specificaties voor de optische digitale audiokabel en volg de minimale buigradius bij het leggen van de draden.

OPMERKING

- Bij aansluiting op een externe versterker, verbind de aardkabel aan het chassis van de auto om beschadiging van het toestel te vermijden.
- Wanneer u de Preout (RCA-aansluitingen) niet gebruikt, moet u de aansluitdoppen erop houden.

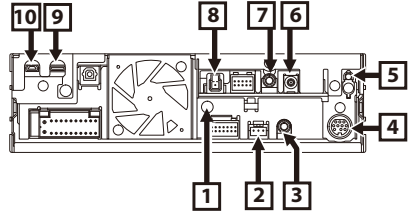
Aansluiten van het systeem en de externe componenten

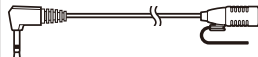
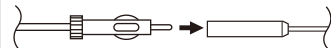

1	Maak beide aarddraden van accessoire 12 aan elkaar vast aan het chassis zoals getoond in het onderstaande schema.
2	Interface dashboardcamera Sluit een dashboardcamera DRV-N520 (optionele accessoire) aan. (P. 103)
3	Accessoire ③: Microfoon 
4	Externe I/F
5	FM/AM antenne-ingang 
6	Digitale radioantenne CX-DAB1 (optionele accessoire) ⚠ Gebruik van een CX-DAB1 (optionele accessoire) als een Digitale radio-antenne is aanbevolen. Wanneer een in de handel verkrijgbare Digitale radio-antenne wordt gebruikt, moet de diameter van de SMB-connector $\Phi 6,5$ mm of kleiner zijn. 
7	Verbinden met de stuurafstandsharnas van het voertuig. Neem contact op met uw KENWOOD-dealer voor meer informatie.

Verbinden/installeren

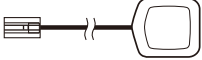
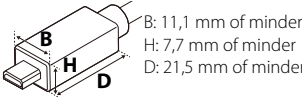
8	<p>Accessoire ④: GPS-antenne Gebruik de meegeleverde GPS-antenne. Het gebruik van andere dan de meegeleverde GPS-antenne kan een daling in de nauwkeurigheid van uw positionering teweeg brengen.</p> 
9	<p>USB-aansluiting (USB Type-C®)</p>
10	<p>HDMI-ingang (Type-D) Sluit een KCA-HD200 (optionele accessoire) aan op de HDMI-ingang.</p> 

Montage/verwijderen van de bevestigingsbeugel

Wanneer u de kabel aansluit op een HDMI-aansluiting en USB-aansluiting, verwijdert u de bevestiging. Na aansluiten van de kabel brengt u de bevestiging weer aan.

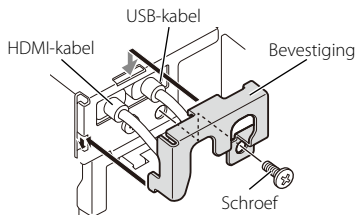

Een iPhone aansluiten

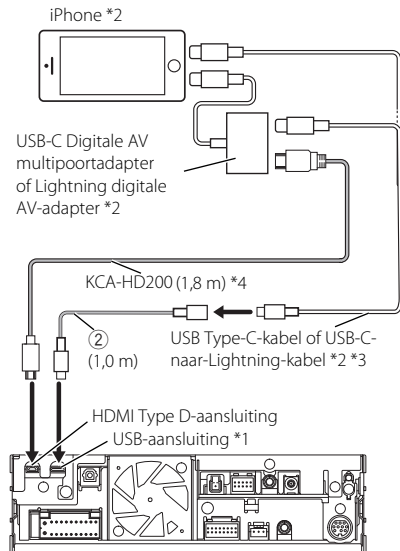

*1 USB maximale stroomsterkte: DC 5 V \equiv 3,0 A

*2 Afzonderlijk verkocht.

*3 Afhankelijk van de iPhone-aansluiting, gebruikt u een originele Apple Lightning-USB-kabel of een USB-IF-gecertificeerde USB-C®-kabel.
Als u een niet-gecertificeerde kabel gebruikt, werkt deze mogelijk niet goed.

*4 Optionele accessoire

Verbinden van een Android™-smartphone

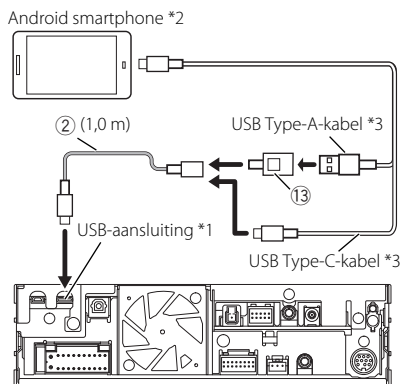

- *1 USB maximale stroomsterkte: DC 5 V \equiv 3,0 A
- *2 Afzonderlijk verkocht.
- *3 Gebruik een USB-IF-gecertificeerde USB-kabel.

Een USB-apparaat aansluiten

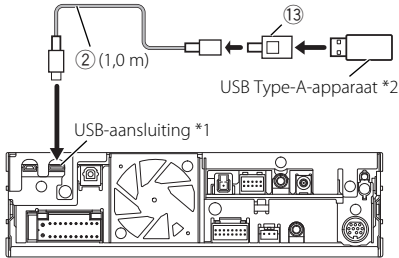

- *1 USB maximale stroomsterkte: DC 5 V \equiv 3,0 A
- *2 Afzonderlijk verkocht.

De camera aansluiten

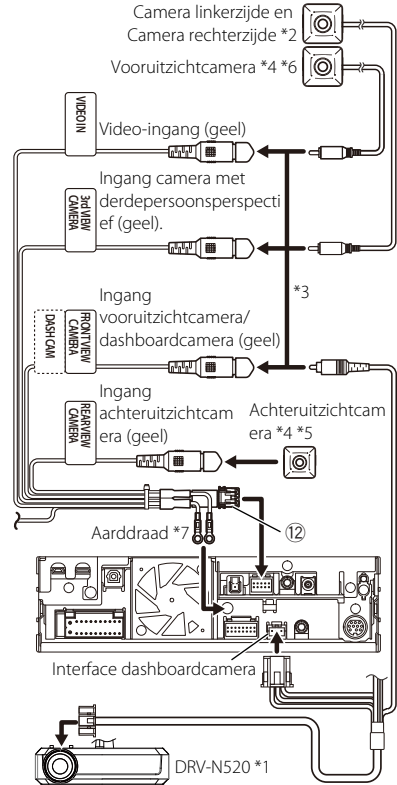

- *1 Optionele accessoire
- *2 Afzonderlijk verkocht.
- *3 Er kunnen maximaal 3 camera's van het type dashboardcamera, vooruitzichtcamera, camera linkerzijde en camera rechterzijde worden aangesloten. Zie voor meer informatie **Om de camera-toewijzingsinstellingen in te stellen (P. 60)**.
- *4 De CMOS-3xx-serie (optionele accessoire) of een in de handel verkrijgbare camera.
- *5 Voor HD-video sluit u een HD-camera aan op de ingangsaansluiting van de achteruitzichtcamera.
- *6 Voor HD-video sluit u een HD-camera aan op de ingangsaansluiting van de vooruitzichtcamera/dashboardcamera.
- *7 Bevestig beide aarddraden aan dezelfde klem.

Problemen oplossen

Problemen en oplossingen

Als er zich problemen voordoen, controleer dan eerst de mogelijke problemen in de onderstaande tabel.

OPMERKING

- Sommige functies van dit toestel kunnen zijn uitgeschakeld door bepaalde instellingen op dit toestel.
- Wat op een storing in het toestel lijkt, kan het gevolg zijn van een kleine bedieningsfout of verkeerde aansluiting.

Problemen met instellingen

- **Kan de subwoofer niet instellen.**
- **Kan de subwooferfase niet instellen.**
- **Geen weergave van de subwoofer.**
- **Kan laagdoorgangsfILTER niet instellen.**
- **Kan hoogdoorgangsfILTER niet instellen.**

De subwoofer is niet ingeschakeld.

Schakel de subwoofer in. Zie *Instelling speaker/X'over* (P. 75).

Problemen met audiofuncties

De radio-ontvangst is slecht.

De autoantenne is niet uitgetrokken.

Trek de antenne helemaal uit.

De antennebedieningskabel is niet aangesloten.

Sluit de kabel op de juiste wijze aan. Zie *Aansluiten van het systeem en de externe componenten* (P. 101).

Kan een map niet selecteren.

De functie voor willekeurig afspelen is ingeschakeld.

Schakel de functie voor willekeurig afspelen uit.

Het apparaat reageert niet wanneer u een bewerking probeert uit te voeren tijdens USB mirroring.

Een stekker is niet goed aangesloten.

Koppel de smartphone los van de USB-aansluiting en sluit de smartphone opnieuw aan.

Overige

De aanraaksensortoon is niet te horen.

De pre-outbus wordt gebruikt.

De aanraaksensortoon kan niet via de preout-bus worden weergegeven.

Foutmeldingen

Als u het toestel niet op de juiste wijze bedient, wordt de oorzaak van de fout als melding op het scherm weergegeven.

Er is een fout in de luidspreker aansluitingen.

Controleer de verbindingen.

Het beveiligingscircuit is geactiveerd omdat er kortsluiting is opgetreden in een luidsprekerkabel of de luidsprekerkabel en de carrosserie van het voertuig raken elkaar.

Bedraad of isoleer het luidsprekersnoer waar nodig en schakel de voeding uit en weer in.

Geen apparaat (USB-apparaat)

Het USB-apparaat is geselecteerd als bron hoewel geen USB-apparaat is aangesloten.

Wijzig de bron in een andere dan USB/iPhone. Sluit een USB-apparaat aan en wijzig de bron weer in USB.

Losgekoppeld (iPhone, Bluetooth-audiospeler)

De iPhone/Bluetooth-audiospeler is geselecteerd als bron hoewel er geen iPhone/Bluetooth-audiospeler is aangesloten.

Wijzig de bron in een andere dan iPhone/Bluetooth. Sluit een iPhone/Bluetooth-audiospeler aan en wijzig de bron opnieuw in iPhone/Bluetooth.

Geen mediabestand

Het aangesloten USB-apparaat bevat een niet-afspeelbaar audiobestand. Er is een medium afgespeeld waarop geen gegevens zijn opgenomen die het toestel kan afspelen.

Zie *Afspielbare media en bestanden* (P. 106) en probeer een ander USB-apparaat.

Kortsluiting USB apparaat gedetecteerd.

De huidige capaciteit van het aangesloten USB-apparaat is hoger dan de toelaatbare limiet.

Controleer het USB-apparaat. Er is mogelijk een storing in het aangesloten USB-apparaat opgetreden.

Wijzig de bron in een andere bron dan USB. Verwijder het USB-apparaat.

De snelheidsdetectiedraad is niet aangesloten.

Controleer de verbinding.

De snelheidspuls is gedetecteerd. Standaard wordt het behandeld als aangesloten.

Om de nauwkeurigheid van een positieherkenning van een voertuig te verbeteren, controleer de aansluiting van de snelheidspuls.

Het opstarten van de tuner is mislukt.

De tuner werkt om de een of andere reden niet goed.

Schakel de voeding uit en weer in. Als de melding „Starting tuner failed.” niet verdwijnt, neem dan contact op met uw dichtstbijzijnde KENWOOD-dealer.

Audio-uitvoer is gestopt vanwege een fout. Start het systeem opnieuw op. Als het probleem zich blijft voordoen, neem dan contact op met de klantenservice.

Een fout zorgt ervoor dat de audio-uitvoer stopt.

Reset het systeem. Als het resetten van het systeem het probleem niet oplost, neem dan contact op met de klantenservice.

 **Apple CarPlay**

De GPS antenne moet zijn aangesloten om Apple CarPlay draadloos te kunnen gebruiken. Controleer de juiste aansluitingen of sluit deze via USB aan om Apple CarPlay te gebruiken.

De GPS-antenne is niet aangesloten wanneer de Apple CarPlay wordt gestart door middel van een draadloze verbinding of wanneer de iPhone die compatibel is met draadloze Apple CarPlay wordt geregisterd in [Device List].

Controleer de aansluiting van de GPS-antenne of steek in middels USB om Apple CarPlay te gebruiken.

Appendix

Afspelbare media en bestanden

U kunt diverse soorten media en bestanden op dit toestel afspelen.

Bestanden

De volgende audio- en videobestanden worden ondersteund.

Afspelbare audiobestanden

	Formaat	Bitssnelheid	Bemonsteringsfrequentie	Bit-telling
AAC-LC (.m4a)	MPEG-2/MPEG-4 AAC LC HE-AAC(V1,V2)	8 – 320kbps, VBR	16 – 48 kHz	16-bits
MP3 (.mp3)	MPEG-1/MPEG-2 Audio Layer 3	8 – 320kbps, VBR	16 – 48 kHz	16-bits
WMA (.wma)	Windows Media Audio Standard L3 profiel (versie 7, 8, 9)	8 – 320kbps	16 – 48 kHz	16-bits
Lineaire PCM (WAVE) (.wav)	RIFF waveform audioformaat	–	16 – 192 kHz	16 bit/24 bit
FLAC (.flac)	flac	–	16 – 192 kHz	16 bit/24 bit
Vorbis (.ogg)	vorbis	–	16 – 48 kHz	16-bits

- WMA- en AAC-bestanden met DRM kunnen niet worden afgespeeld.
- Hoewel de audiobestanden voldoen aan de bovenstaande standaarden, kunnen ze mogelijk niet worden afgespeeld, afhankelijk van het type of omstandigheden van media of apparaat.
- Dit toestel ondersteunt de weergave van audiobestanden met Hoge Resolutie. Wij raden u aan een auto geluidssysteem in te stellen met alle Hoge Resolutie verenigbare producten van speler naar luidspreker om te kunnen genieten van geluid van hoge kwaliteit.

Aanvaardbare videobestanden

	Profiel	Max. beeldformaat	Max. bitssnelheid	Audioformaat
MPEG-1 (.mpg, .mpeg)	–	352 × 240, 352 × 288	1,5 Mbps	MPEG Audio Layer 2
MPEG-2 (.mpg, .mpeg)	MP@ML	720 × 480, 720 × 576	8 Mbps	MPEG Audio Layer 2
H.264/MPEG-4 AVC (.mp4, .m4v, .avi, .flv, .f4v)	Baseline Profile, Main Profile	1.920 × 1.080 (30 bps)	8 Mbps	MP3, AAC
MPEG-4 (.mp4, .avi)	Advanced Simple Profile	1.920 × 1.080 (30 bps)	8 Mbps	MP3, AAC
WMV (.wmv)	Main Profile	1.920 × 1.080 (30 bps)	8 Mbps	WMA
MKV (.mkv)	Videoformaat volgt H.264/MPEG-4 AVC, MPEG-4, WMV			MP3, AAC, WMA, Vorbis, FLAC

Beperking van de structuur van bestand en map

	USB-apparaat
Maximaal aantal maplagen	8

	USB-apparaat
Maximaantal bestanden (per map)	9999
Maximaantal mappen (per map)	9999
Maximaantal mappen (per toestel)	Onbeperkt

- U kunt een mapnaam en bestandsnaam invoeren met 255 of minder tekens van één byte.
- Bestanden in de map waarvan de naam begint met een punt (.) kunnen niet worden afgespeeld.

Technische gegevens

■ Monitorgedeelte

Beeldformaat

: 10,1 inch breed (diagonaal)
: 223,7 mm (B) × 125,8 mm (H)

Weergavesysteem

: LCD-paneel

Aandrijfsysteem

: TFT actief matrixsysteem

Aantal pixels

: 2.764.800 (1280 H × 720 V × RGB)

Effectieve pixels

: 99,99 %

Pixelverdeling

: RGB gestreepte verdeling

Achtergrondverlichting

: LED

■ USB-interfacegedeelte

Connectortype

: Type-C

USB-standaard

: USB 2.0 High speed

Bestandensysteem

: FAT16, FAT32, exFAT, NTFS

Maximum voeding

: DC 5 V $\overline{\text{---}}$ 3,0 A

D/A-converter

: 24 bit/32 bit

Audiodecoder

: MP3/WMA/AAC/WAV/FLAC/Vorbis

Videodecoder

: MPEG-1 / MPEG-2 / MPEG-4 / WMV / H.264 / MKV

Frequentieresponsie

- 192 kHz: 20 – 88.000 Hz
- 96 kHz: 20 – 44.000 Hz
- 48 kHz: 20 – 22.000 Hz
- 44,1 kHz: 20 – 20.000 Hz

Totale harmonische vervorming

: 0,01 % (1 kHz)

S/R-verhouding (dB)

: 98,5 dB

Dynamisch bereik

: 89 dB

■ Paragraaf draadloze spiegeling

Modus

: Zinken

Bescherming van auteursrechten

: HDCP2.2

Aanraakbesturing

: UIBC

■ Paragraaf Wi-Fi

IEEE-standaard

: 802.11 a/b/g/n/ac

Frequentiebereik

: Dual Band (2,4GHz / 5GHz)

Kanalen

: Auto(1-11ch) / Auto(149,153,157,161ch)

Overdrachtssnelheden (MAX)

: 11a: 54 Mbps / 11b: 11 Mbps / 11g: 54 Mbps/
11n: 300 Mbps / 11ac: 867 Mbps

Uitgangsvermogen (E.I.R.P.) (MAX)

- 2,4 GHz/SISO
: 11b: 8 dBm / 11g: 3 dBm /
11n (20 MHz): 3 dBm
- 5 GHz/SISO
: 11a: 3 dBm /
11n (20 MHz)/11ac (20 MHz): 3 dBm /
11n (40 MHz)/11ac (40 MHz): 3 dBm /
11ac (80 MHz): 3 dBm
- 5 GHz/MIMO
: 11n (20 MHz)/11ac (20 MHz): 4 dBm /
11n (40 MHz)/11ac (40 MHz): 5 dBm /
11ac (80 MHz): 4 dBm

■ Bluetooth-gedeelte

Technologie

: Bluetooth ver.5.2

Frequentie

: 2,402 – 2,480 GHz

RF-uitgangsvermogen (E.I.R.P.) (MAX)

: -11 dBm, vermogensklasse 2

Maximaal communicatiebereik

: Gezichtsveld ca. 10 m (32,8 ft)

Audio Codec

: LDAC/SBC/AAC

Profiel (ondersteuning Multi Profile)

- HFP (V1.7) (Hands Free Profile)
- SPP (Serial Port Profile)
- A2DP (Advanced Audio Distribution Profile)
- AVRCP (V1.6) (Audio/Video Remote Control Profile)
- PBAP (Phonebook Access Profile)

■ HDMI-sectie**HDMI**

: Type-D

Inputresolutie

- VGA (640x480p @59,94 Hz/60 Hz)
- 480p (720x480p @59,94 Hz/60 Hz)
- 720p (1.280x720p @59,94 Hz/60 Hz)

Input audiotype: 32 k/44,1 k/48 k/88,2 k/96 k/176,2 k/192 Hz
16 bit/20 bit/24 bit Linear PCM**■ DSP-gedeelte****Grafische equalizer**

- Band: 13 Band
- Frequentie (BAND1 – 13)
: 62,5/100/160/250/400/630/1 k/1,6 k/2,5 k/4 k/6,3 k/10 k/16 k Hz

Volume: -9/-8/-7/-6/-5/-4/-3/-2/-1/0/1/2/3/4/5/6/7/8/9
dB**2-weg X'Over**

- Hoogdoorlaatfilter
 - Frequentie: Doorlaat,
30/40/50/60/70/80/90/100/120/150/180/20/250 Hz
 - Slope: -6/-12/-18/-24 dB/oct.
- Laagdoorlaatfilter
 - Frequentie:
30/40/50/60/70/80/90/100/120/150/180/20/250 Hz, doorlaat
 - Slope: -6/-12/-18/-24 dB/oct.

3-weg X'Over

- Hoogdoorlaatfilter
 - Frequentie: 250/300/1k/1,6k/2,5k/4k/5k/
6,3k/8k/ 10k/12,5k Hz

– Slope: -12/-18/-24 dB/Oct.

- Banddoorlaatfilter
 - Frequentie:
Doorlaat,
50/60/70/80/90/100/120/150/180/220/250
/300 Hz
 - 250/300/1k/1,6k/2,5k/4k/5k/6,3k/8k Hz,
doorlaat
 - Slope: -12/-18/-24 dB/Oct.
- Laagdoorlaatfilter
 - Frequentie:
30/40/50/60/70/80/90/100/120/150 Hz,
doorlaat
 - Slope: -12/-18/-24 dB/Oct.

Position

- Vertraging Front/Rear/Subwoofer (voor/
achter/subwoofer)
: 0 – 6,1 m (0,01 m Stap)
- Volume
: -8 – 0 dB

Subwoofervolume

: -50 – +10 dB

■ Paragraaf digitale radio**Frequentiebereik**

BAND III: 174,928 – 239,200 (MHz)

Gevoeligheid

: -100 dBm

S/R-verhouding (dB)

: 90 dB

**■ Digitale antenne-aansluiting
-gedeelte****Connectortype**

: SMB

Uitgangsspanning (9 – 10,5 V)

: 9,8 V DC

Maximaal stroomverbruik

: < 100 mA

■ FM-tunergedeelte**Frequentiebereik (stap)**

: 87,5 MHz - 108,0 MHz (50 kHz)

Bruikbare gevoeligheid (S/R : 30 dB): 7,3 dBf (0,7 μ V/75 Ω)**Frequentieresponsie**

: 30 Hz – 15 kHz

Appendix

S/R-verhouding (dB)

: 70 dB (MONO)

Selectiviteit (\pm 400 kHz)

: 80 dB

Stereoscheiding

: 45 dB (1 kHz)

■ AM-tunergedeelte

Frequentiebereik (stap)

- LW: 153 – 279 kHz (9 kHz)
- MW: 531 – 1611 kHz (9 kHz)

Bruikbare gevoeligheid

- MW: 31 μ V
- LW: 50 μ V

■ Videogedeelte

Kleursysteem of externe video-ingang

: NTSC/PAL

Extern video-ingangsniveau (RCA-stekkers)

: 1 V_{p-p}/75 k Ω

Video-ingangsniveau (RCA-stekkers)

: 1 V_{p-p}/75 Ω

Video-uitgangsniveau (RCA-stekkers)

: 1 V_{p-p}/75 Ω

■ Audiogedeelte

Maximum vermogen (voor en achter)

: 50 W \times 4

Typisch uitgangsvermogen (voor en achter)

: 29 W \times 4 (4 Ω , 1 kHz, 10% THD)

Uitgangsfrequentieband

: 20 – 88.000 Hz

Preout-niveau (V)

: 5 V/10 k Ω

Preout-impedantie

: \leq 300 Ω

Luidsprekerimpedantie

: 4 – 8 Ω

Extern max. audio-ingangsniveau (RCA-stekkers)

: 2 V/22 k Ω

■ Digitale audio-uitvoer

Connectortype

: OPTISCH

Uitvoerfrequentie

: 48 kHz/96 kHz, 24 bit, Linear PCM

■ Algemeen

Bedrijfsspanning

: 12 V gelijkstroom autoaccu

Afmetingen (B \times H \times D)

- Chassis
: 178 \times 50 \times 158 mm
- Monitor
: 262 \times 181 \times 52 mm

Gewicht

: 2,5 kg

- Chassis
: 1,3 kg
- Monitor
: 1,1 kg

OPMERKING

- Hoewel de effectieve pixels voor de LCD worden aangeduid als 99,99% of meer, is het mogelijk dat 0,01% van de pixels niet brandt of niet correct brandt.

Technische gegevens zijn zonder voorafgaande kennisgeving wijzigbaar.

Informatie over dit toestel

Handelsmerken en licenties

- Het Bluetooth®-woordmerk logo's zijn geregistreerde handelsmerken die eigendom zijn van Bluetooth SIG, Inc. en het gebruik van dergelijke handelsmerken door JVC KENWOOD Corporation is onder licentie. Andere handelsmerken en handelsnamen zijn het eigendom van hun respectievelijke houders.
- LDAC and LDAC logo are trademarks of Sony Corporation.
- Hi-Res Audio logo and Hi-Res Audio Wireless logo are used under license from Japan Audio Society.



- Windows Media is a registered trademark or trademark of Microsoft Corporation in the United States and/or other countries. This product is protected by certain intellectual property rights of Microsoft. Use or distribution of such technology outside of this product is prohibited without a license from Microsoft.
- This software is based in part on the work of the independent JPEG Group.
- Use of the Made for Apple badge means that an accessory has been designed to connect specifically to the Apple product(s) identified in the badge, and has been certified by the developer to meet Apple performance standards. Apple is not responsible for the operation of this device or its compliance with safety and regulatory standards. Please note that the use of this accessory with an Apple product may affect wireless performance.
- Apple, Apple CarPlay, Apple Music, iPhone, Lightning, and Siri are trademarks of Apple Inc., registered in the U.S. and other countries and regions.

- Use of the Apple CarPlay logo means that a vehicle user interface meets Apple performance standards. Apple is not responsible for the operation of this vehicle or its compliance with safety and regulatory standards. Please note that the use of this product with iPhone, iPod, or iPad may affect wireless performance.
- App Store is a service mark of Apple Inc., registered in the U.S. and other countries.
- IOS is a trademark or registered trademark of Cisco in the U.S. and other countries and is used under license.
- Google, Android, Android Auto, Google Play and other marks are trademarks of Google LLC. Wireless use of Android Auto requires a compatible Android 11.0+ phone and compatible active data plan. Check g.co/androidauto/requirements for compatibility.
- Wi-Fi® is a registered trademark of Wi-Fi Alliance®.
- The Wi-Fi CERTIFIED™ Logo is a certification mark of Wi-Fi Alliance®.
- USB Type-C® and USB-C® are registered trademarks of USB Implementers Forum.
- The terms HDMI and HDMI High-Definition Multimedia Interface, and the HDMI Logo are trademarks or registered trademarks of HDMI Licensing Administrator, Inc. in the United States and other countries.
- This product includes FontAvenue® fonts licenced by NEC Corporation. FontAvenue is a registered trademark of NEC Corporation.
- This product includes "Ubiquitous QuickBoot™" technology developed by Ubiquitous AI Corporation. Ubiquitous QuickBoot™ is a trademark of Ubiquitous AI Corporation. Copyright© 2025 Ubiquitous AI Corporation All rights reserved.



Appendix

- THIS PRODUCT IS LICENSED UNDER THE AVC PATENT PORTFOLIO LICENSE FOR THE PERSONAL USE OF A CONSUMER OR OTHER USES IN WHICH IT DOES NOT RECEIVE REMUNERATION TO (i) ENCODE VIDEO IN COMPLIANCE WITH THE AVC STANDARD ("AVC VIDEO") AND/OR (ii) DECODE AVC VIDEO THAT WAS ENCODED BY A CONSUMER ENGAGED IN A PERSONAL ACTIVITY AND/OR WAS OBTAINED FROM A VIDEO PROVIDER LICENSED TO PROVIDE AVC VIDEO. NO LICENSE IS GRANTED OR SHALL BE IMPLIED FOR ANY OTHER USE. ADDITIONAL INFORMATION MAY BE OBTAINED FROM MPEG LA, L.L.C. SEE [HTTP://WWW.MPEGLA.COM](http://WWW.MPEGLA.COM)
 - THIS PRODUCT IS LICENSED UNDER THE VC-1 PATENT PORTFOLIO LICENSE FOR THE PERSONAL AND NON-COMMERCIAL USE OF A CONSUMER TO (i) ENCODE VIDEO IN COMPLIANCE WITH THE VC-1 STANDARD ("VC-1 VIDEO") AND/OR (ii) DECODE VC-1 VIDEO THAT WAS ENCODED BY A CONSUMER ENGAGED IN A PERSONAL AND NON-COMMERCIAL ACTIVITY AND/OR WAS OBTAINED FROM A VIDEO PROVIDER LICENSED TO PROVIDE VC-1 VIDEO. NO LICENSE IS GRANTED OR SHALL BE IMPLIED FOR ANY OTHER USE. ADDITIONAL INFORMATION MAY BE OBTAINED FROM MPEG LA, L.L.C. SEE [HTTP://WWW.MPEGLA.COM](http://WWW.MPEGLA.COM)
 - libFLAC
Copyright (C) 2000-2009 Josh Coalson
Copyright (C) 2011-2013 Xiph.Org Foundation
Redistribution and use in source and binary forms, with or without modification, are permitted provided that the following conditions are met:
 - Redistributions of source code must retain the above copyright notice, this list of conditions and the following disclaimer.
 - Redistributions in binary form must reproduce the above copyright notice, this list of conditions and the following disclaimer in the documentation and/or other materials provided with the distribution.
 - Neither the name of the Xiph.org Foundation nor the names of its contributors may be used to endorse or promote products derived from this software without specific prior written permission.
- THIS SOFTWARE IS PROVIDED BY THE COPYRIGHT HOLDERS AND CONTRIBUTORS "AS IS" AND ANY EXPRESS OR IMPLIED WARRANTIES, INCLUDING, BUT NOT LIMITED TO, THE IMPLIED WARRANTIES OF MERCHANTABILITY AND FITNESS FOR A PARTICULAR PURPOSE ARE DISCLAIMED. IN NO EVENT SHALL THE FOUNDATION OR CONTRIBUTORS BE LIABLE FOR ANY DIRECT, INDIRECT, INCIDENTAL, SPECIAL, EXEMPLARY, OR CONSEQUENTIAL DAMAGES (INCLUDING, BUT NOT LIMITED TO, PROCUREMENT OF SUBSTITUTE GOODS OR SERVICES; LOSS OF USE, DATA, OR PROFITS; OR BUSINESS INTERRUPTION) HOWEVER CAUSED AND ON ANY THEORY OF LIABILITY, WHETHER IN CONTRACT, STRICT LIABILITY, OR TORT (INCLUDING NEGLIGENCE OR OTHERWISE) ARISING IN ANY WAY OUT OF THE USE OF THIS SOFTWARE, EVEN IF ADVISED OF THE POSSIBILITY OF SUCH DAMAGE.
- libvorbis
Copyright (c) 2002-2008 Xiph.org Foundation
Redistribution and use in source and binary forms, with or without modification, are permitted provided that the following conditions are met:
 - Redistributions of source code must retain the above copyright notice, this list of conditions and the following disclaimer.
 - Redistributions in binary form must reproduce the above copyright notice, this list of conditions and the following disclaimer in the documentation and/or other materials provided with the distribution.
 - Neither the name of the Xiph.org Foundation nor the names of its contributors may be used to endorse or promote products derived from this software without specific prior written permission.

THIS SOFTWARE IS PROVIDED BY THE COPYRIGHT HOLDERS AND CONTRIBUTORS "AS IS" AND ANY EXPRESS OR IMPLIED WARRANTIES, INCLUDING, BUT NOT LIMITED TO, THE IMPLIED WARRANTIES OF MERCHANTABILITY AND FITNESS FOR A PARTICULAR PURPOSE ARE DISCLAIMED. IN NO EVENT SHALL THE FOUNDATION OR CONTRIBUTORS BE LIABLE FOR ANY DIRECT, INDIRECT, INCIDENTAL, SPECIAL, EXEMPLARY, OR CONSEQUENTIAL DAMAGES (INCLUDING, BUT NOT LIMITED TO, PROCUREMENT OF SUBSTITUTE GOODS OR SERVICES; LOSS OF USE, DATA, OR PROFITS; OR BUSINESS INTERRUPTION) HOWEVER CAUSED AND ON ANY THEORY OF LIABILITY, WHETHER IN CONTRACT, STRICT LIABILITY, OR TORT (INCLUDING NEGLIGENCE OR OTHERWISE) ARISING IN ANY WAY OUT OF THE USE OF THIS SOFTWARE, EVEN IF ADVISED OF THE POSSIBILITY OF SUCH DAMAGE.

- libogg

Copyright (c) 2002, Xiph.org Foundation
Redistribution and use in source and binary forms, with or without modification, are permitted provided that the following conditions are met:

- Redistributions of source code must retain the above copyright notice, this list of conditions and the following disclaimer.
- Redistributions in binary form must reproduce the above copyright notice, this list of conditions and the following disclaimer in the documentation and/or other materials provided with the distribution.
- Neither the name of the Xiph.org Foundation nor the names of its contributors may be used to endorse or promote products derived from this software without specific prior written permission.

THIS SOFTWARE IS PROVIDED BY THE COPYRIGHT HOLDERS AND CONTRIBUTORS "AS IS" AND ANY EXPRESS OR IMPLIED WARRANTIES, INCLUDING, BUT NOT LIMITED TO, THE IMPLIED WARRANTIES OF MERCHANTABILITY AND FITNESS FOR A PARTICULAR PURPOSE ARE DISCLAIMED. IN NO EVENT SHALL THE FOUNDATION OR CONTRIBUTORS BE LIABLE FOR ANY DIRECT, INDIRECT, INCIDENTAL, SPECIAL,

EXEMPLARY, OR CONSEQUENTIAL DAMAGES (INCLUDING, BUT NOT LIMITED TO, PROCUREMENT OF SUBSTITUTE GOODS OR SERVICES; LOSS OF USE, DATA, OR PROFITS; OR BUSINESS INTERRUPTION) HOWEVER CAUSED AND ON ANY THEORY OF LIABILITY, WHETHER IN CONTRACT, STRICT LIABILITY, OR TORT (INCLUDING NEGLIGENCE OR OTHERWISE) ARISING IN ANY WAY OUT OF THE USE OF THIS SOFTWARE, EVEN IF ADVISED OF THE POSSIBILITY OF SUCH DAMAGE.

Veiligheidsinformatie

- Informatie over het weggooien van gebruikte elektrische en elektronische apparatuur en batterijen (voor EU-landen die gescheiden vuilverwerkingssystemen gebruiken)

Producten en batterijen met dit symbool (doorkruiste vuilnisbak) kunnen niet als gewoon huisvuil worden weggegooid.

Oude elektrische en elektronische apparaten en batterijen moeten worden gerecycled door een hiervoor geschikte faciliteit.

Raadpleeg de lokale betreffende instantie voor details aangaande een geschikte recycle-faciliteit in uw buurt.

Het juist recyclen en weggooien van vuil helpt bronnen te besparen en vermindert een schadelijke invloed op uw gezondheid en het milieu.

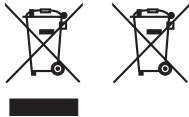

Conformiteitsverklaring met betrekking tot RE-richtlijn 2014/53/EU

Conformiteitsverklaring met betrekking tot RoHS-richtlijn 2011/65/EU

Fabrikant:

JVCKENWOOD Corporation
3-12, Moriyacho, Kanagawa-ku, Yokohama-shi,
Kanagawa 221-0022, JAPAN

EU-vertegenwoordiger:

JVCKENWOOD Europa B.V.
Rendementsweg 20 B-9, 3641 SL Mijdrecht,
NEDERLAND

English

Hereby, JVCKENWOOD declares that the radio equipment DMX9724XDS is in compliance with Directive 2014/53/EU. The full text of the EU declaration of conformity is available at the following internet address:

Français

Par la présente, JVCKENWOOD déclare que l'équipement radio DMX9724XDS est conforme à la directive 2014/53/UE. L'intégralité de la déclaration de conformité UE est disponible à l'adresse Internet suivante :

Deutsch

Hiermit erklärt JVCKENWOOD, dass das Funkgerät DMX9724XDS der Richtlinie 2014/53/EU entspricht. Der volle Text der EU-Konformitätserklärung steht unter der folgenden Internetadresse zur Verfügung:

Nederlands

Hierbij verklaart JVCKENWOOD dat de radioapparatuur DMX9724XDS in overeenstemming is met Richtlijn 2014/53/EU. De volledige tekst van de EU-verklaring van overeenstemming is te vinden op het volgende internetadres:

Italiano

Con la presente, JVCKENWOOD dichiara che l'apparecchio radio DMX9724XDS è conforme alla Direttiva 2014/53/UE. Il testo integrale della dichiarazione di conformità UE è disponibile al seguente indirizzo internet:

Español

Por la presente, JVCKENWOOD declara que el equipo de radio DMX9724XDS cumple la Directiva 2014/53/UE. El texto completo de la declaración de conformidad con la UE está disponible en la siguiente dirección de internet:

Português

Deste modo, a JVCKENWOOD declara que o equipamento de rádio DMX9724XDS está em conformidade com a Diretiva 2014/53/UE. O texto integral da declaração de conformidade da UE está disponível no seguinte endereço de internet:

Polska

Niniejszym, JVCKENWOOD deklaruje, że sprzęt radiowy DMX9724XDS jest zgodny z dyrektywą 2014/53/UE. Pełny tekst deklaracji zgodności EU jest dostępny pod adresem:

Český

Společnost JVCKENWOOD tímto prohlašuje, že rádiové zařízení DMX9724XDS splňuje podmínky směrnice 2014/53/EU. Plný text EU prohlášení o shodě je dostupný na následující internetové adrese:

Magyar

JVCKENWOOD ezennel kijelenti, hogy a DMX9724XDS rádióberendezés megfelel a 2014/53/EU irányelvnek. Az EU konformitási nyilatkozat teljes szövege az alábbi weboldalon érhető el:

Hrvatski

JVCKENWOOD ovim izjavljuje da je radio oprema DMX9724XDS u skladu s Direktivom 2014/53/EU. Cjeloviti tekst deklaracije Europske unije o usklađenosti dostupan je na sljedećoj internet adresi:

Svenska

Härmed försäkras JVCKENWOOD att radioutrustningen DMX9724XDS är i enlighet med direktiv 2014/53 / EU. Den fullständiga texten av EU-försäkran om överensstämmelse finns på följande Internetadress :

Suomi

JVCKENWOOD julistaa täten, että radiolaitte DMX9724XDS on direktiivin 2014/53/EU mukainen. EU-vaatimustenmukaisuusvakuutus löytyy kokonaisuudessaan seuraavasta internet-osoitteesta:

Slovensko

S tem JVCKENWOOD izjavlja, da je radijska oprema DMX9724XDS v skladu z Direktivo 2014/53/EU. Celotno besedilo direktive EU o skladnosti je dostopno na tem spletnem naslovu:

Slovensky

Spoločnosť JVCKENWOOD týmto vyhlasuje, že rádiové zariadenie DMX9724XDS vyhovuje smernici 2014/53/EÚ. Celý text EÚ vyhlásenia o zhode nájdete na nasledovnej internetovej adrese:

Dansk

Herved erklærer JVCKENWOOD, at radioudstyret DMX9724XDS er i overensstemmelse med Direktiv 2014/53/EU. EU-overensstemmelseserklæringens fulde ordlyd er tilgængelig på følgende internetadresse:

Norsk

JVCKENWOOD erklærer herved at radioustyret DMX9724XDS er i samsvar med Direktiv 2014/53/EU. Den fullstendige teksten til EU-konformitetserklæringen er tilgjengelig på følgende internettadresse:

Ελληνικά

Με το παρόν, η JVCKENWOOD δηλώνει ότι ο ραδιοεξοπλισμός DMX9724XDS συμμορφώνεται με την Οδηγία 2014/53/ΕΕ. Το πλήρες κείμενο της δήλωσης συμμόρφωσης της ΕΕ είναι διαθέσιμο στην ακόλουθη διεύθυνση στο διαδίκτυο:

Eesti

Käesolevaga JVCKENWOOD kinnitab, et DMX9724XDS raadiovarustus on vastavuses direktiiviga 2014/53/EL. Eli vastavusdeklaratsiooni terviktekst on kättesaadav järgmisel internetiaadressil:

Appendix

Latviešu

JVCケンウッドは、この宣言で、ラジオ装置 DMX9724XDS が 2014/53/ES 指令に適合することを宣言します。完全な適合宣言のテキストは、以下の URL にアクセスして見ることができます:

Lietuviškai

Šiuo JVCケンウッド pažymi, kad radijo įranga DMX9724XDS atitinka 2014/53/EB direktyvos reikalavimus. Visą EB direktyvos atitikties deklaracijos tekstą galite rasti šiuo internetiniu adresu:

Malti

B'dan, JVCケンウッド jiddikjara li t-tagħmir tar-radju DMX9724XDS huwa konformi mad-Direttiva 2014/53/UE. It-test kollu tad-dikjarazzjoni ta' konformità huwa disponibbli fl-indirizz intranet li ġej:

Українська

Таким чином, компанія JVCケンWOOD заявляє, що радіобладнання DMX9724XDS відповідає Директиві 2014/53/EU. Повний текст декларації про відповідність ЄС можна знайти в Інтернеті за такою адресою:

Türkçe

Burada, JVCケンWOOD DMX9724XDS radyo ekipmanının 2014/53/AB Direktifine uygun olduğunu bildirir. AB uyumluluk deklarasyonunun tam metni aşağıdaki internet adresinde mevcuttur.

Limba română

Prin prezenta, JVCケンWOOD declară că echipamentul radio DMX9724XDS este în conformitate cu Directiva 2014/53/UE. Textul integral al declarației de conformitate UE este disponibil la următoarea adresă de internet:

Български език

С настоящото JVCケンWOOD декларира, че радиооборудването на DMX9724XDS е в съответствие с Директива 2014/53/ЕС. Пълният текст на ЕС декларацията за съответствие е достъпен на следния интернет адрес:

URL : <https://www.kenwood.com/euukdoc/>

KENWOOD