

DMX7525DABS

MONITOR COM RECETOR

MANUAL DE INSTRUÇÕES

JVCKENWOOD Corporation

- Estão disponíveis informações atualizadas (o Manual de Instruções mais recente, atualizações de sistema, novas funções, etc.) em <<https://www.kenwood.com/cs/ce/>>.
- O manual de instruções está sujeito a alterações para modificação de especificações e outras. Assegure-se de que transfere a última versão do Manual de instruções para sua referência. <https://www.kenwood.com/cs/ce/im_edition/im412/>



SOFTWARE LICENSE AGREEMENT

Important Notice on Software

■ Software License on This Product

The software embedded in this product comprises a number of independent software components, each of which is copyrighted by JVCKENWOOD Corporation or by a third party. This product uses software components that are based on an End-User License Agreement (hereinafter called "EULA") stipulated by JVCKENWOOD Corporation and by third parties. The EULA dictates the availability of the source codes of free-software components as a prerequisite to distributing them in executable form under the terms of the GNU General Public License or the Lesser General Public License (hereinafter called "GPL/LGPL"). To get information about the software components that are subject to the terms of the GPL/LGPL, please visit the following Website: Website URL <https://www2.jvckenwood.com/gpl/>

Queries concerning the contents of the source code or the like will not be accepted.

Please note that software components based on a EULA that is not subject to the terms of the GPL/LGPL or those that have been developed or created by JVCKENWOOD Corporation will be excluded from the scope of source code disclosure.

Because licenses to use software components distributed under the GPL/LGPL are offered to the customers for free of charge, no warranty is granted to the customers, whether explicitly or implicitly, to the extent of the applicable laws. Unless otherwise stipulated by the applicable laws or agreed upon in writing, the copyright holders or those who are entitled to modify and redistribute the software components are not held responsible for any and all damages resulting from their use or from inability to use them. For more information about the terms of use of the software components, required items of compliance and so on, please refer to the GPL/LGPL.

Customers wishing themselves to use a software component that is subject to the GPL/LGPL embedded in this product are encouraged to read the terms of the corresponding license before use. Because each individual license is prescribed by a third party other than JVCKENWOOD Corporation, the original (English) of the license is presented.

EULA

■ Software License Agreement

JVCKENWOOD Corporation (hereinafter called "Licensor") holds either the copyright to the embedded software or the right to sublicense it. This agreement establishes the conditions under which the customer uses this "Licensed Software."

The customer shall agree to the terms of this license agreement before proceeding to use Licensed Software.

This agreement is deemed to have taken effect when the customer (hereinafter called "User") has used a product implementation of Licensed Software.

The Licensed Software may contain software Licensor has been licensed to use by third parties directly or indirectly. Some third parties may have terms of use prescribed for their customers, apart from this Software License Agreement. This agreement does not apply to such software. Be sure to consult "Important Notice on Software" as presented separately.

Article 1 (General)

Licensor grants to User a non-exclusive, non-assignable right of use Licensed Software within the country where the User purchases the Product (hereinafter the "Country") (except for the exception provided for in Paragraph 1, Article 3).

Article 2 (Right of Use)

1. The rise of use granted under this agreement is the right to use Licensed Software in this product.
2. User may not duplicate, copy, modify, add to, translate or otherwise alter, or loan licensed Software and the associated literature in whole or in part.
3. Use of Licensed Software is limited to a private extent, and Licensed Software may not be distributed, licensed or sublicensed for any purposes whatsoever, including commercial use.
4. User shall use Licensed Software as per the instruction manual or instructions given in the help file and may not use or duplicate data in violations of the regulations of the Copyright Law or other governing laws by using Licensed Software in whole or in part.

Article 3 (Terms of License)

1. In assigning this product, User may not retain the original copy of the embedded Licensed Software (including associated literature, updates and upgrades) and any duplicates and associated literature with regard to the license to use Licensed Software. User may transfer Licensed Software only to the condition of binding the assignee to abide by the terms of this Software License Agreement.
2. User may not reverse-engineer, disassemble, decompile or otherwise analyze the source code of Licensed Software.

Article 4 (Rights to Licensed Software)

All rights to Licensed Software and the associated literature, including copyrights, shall reside with Licensor or the original right holder who has granted the Right of Use and right to sublicense to Licensor (hereinafter referred to as "Original Right Holder"), and User does not have any rights other than Right of Use granted hereunder with regard to Licensed Software and the associated literature.

Article 5 (Exemption Granted to Licensor)

1. Licensor and Original Right Holder do not assume any responsibility for damages caused to User or third parties resulting from the exercise by User of the license granted hereunder, unless otherwise provided by any law to the contrary.
2. Licensor does not warrant Licensed Software to be merchantable, compatible and fit for specific purposes.

Article 6 (Responsibility for Third Parties)

If disputes over the infringement of third parties' intellectual property rights, such as copyrights and patent rights, arise out of the use of Licensed Software by User, User shall resolve these disputes at User's own expenses while keep Licensor and Original Right Holder harmless.

SOFTWARE LICENSE AGREEMENT

Article 7 (Secrecy Obligation)

User shall keep confidential Licensed Software provided hereunder, information contained in the associated literature or the like and those provisions of this agreement not yet in public knowledge and may not disclose or leak these to third parties without prior written consent from Licensor.

Article 8 (Cancellation of the Agreement)

Licensor reserves the right to cancel this agreement forthwith and claim compensation from User for the damages caused by such cancellation when User:

- (1) Breaches any of the provisions of this agreement, or
- (2) Has received a petition for seizure, provisional seizure, provisional disposition or any other kind of compulsory execution.

Article 9 (Destruction of Licensed Software)

If this agreement is terminated under the provision of the foregoing paragraph, User shall destroy Licensed Software, along with all associated literature and its duplicates, within two (2) weeks from the date of termination.

Article 10 (Copyright Protection)

1. Copyrights and all other intellectual property rights relating to Licensed Software shall reside with Licensor and Original Right Holder and in no circumstances with User.
2. User shall abide by the laws relating to copyrights and intellectual property rights in using Licensed Software.

Article 11 (Export Control)

1. Licensed Software and the associated literature or the like may not be exported to places outside the Country (including transmission outside the Country over the Internet or the like).
2. User agrees that Licensed Software is subject to export controls imposed by the Country and the United States of America.
3. User agrees to comply with all the international and domestic laws that apply to this software (U.S. Export Administration Regulations and regulations established by the U.S., the Country and their governmental agencies regarding usage by end users and export destinations).

Article 12 (Miscellaneous)

1. Even if this agreement is invalidated in part by law, all other provisions shall remain in effect.
2. Licensor and User shall consult each other in good faith to resolve any matters not provided for in this agreement or questions arising from the interpretation of this agreement.
3. Licensor and User agree that this agreement is governed by the law of Japan and that all disputes involving claims and obligations that may arise out of this agreement will be settled by arbitration at the Tokyo District Court as the court of first instance.

Índice

Antes de Utilizar 7

Precauções.....	7
Como ler este manual.....	8
Notas sobre descarte	8

Operações Básicas 9

Funções dos botões no painel frontal	9
Ligar a unidade	10
Definições Iniciais.....	10
Ajuste do volume	11
Operação no ecrã tátil	12
Menu pop-up.....	12
Descrições do ecrã HOME	13
Descrição do ecrã de seleção de fontes.....	13
Menu de atalhos	15
Ecrã comum	15

USB 16

Conectar a um dispositivo USB	16
Operação Básica de USB	17
Operação de pesquisa.....	19

iPhone 20

Preparativos	20
Operação básica do iPhone.....	21
Operação de pesquisa.....	22

APLICAÇÕES 24

Operação Apple CarPlay	24
Operação Android Auto™	26
Espelhamento.....	28

Rádio 29

Operação básica do rádio	29
Operação de memória.....	30
Operação de seleção.....	30
Definições	31

Rádio Digital 33

Operação Básica do Rádio Digital	33
Armazenamento de Serviços na Memória Predefinida	34
Operação de seleção	34
Definições	35

Controlo do Bluetooth 37

Informações sobre o uso de dispositivos Bluetooth	37
Registar o dispositivo Bluetooth	38
Configuração Bluetooth	39
Reproduzir o Dispositivo de Áudio Bluetooth	40
Utilizar a Unidade Mãos-livres.....	41
Configuração mãos-livres	43

Outros Componentes Externos 44

Visualizar Câmara.....	44
Leitores de áudio/vídeo externos (AV-IN).....	45
Fonte HDMI	46

Configuração 47

Configuração Bluetooth	47
Configuração do ecrã	48
Configuração de entrada	49
Configuração do sistema	50

Controlar o Áudio 51

Configuração do sistema de altifalantes de 3 vias.....	51
Configuração dos altifalantes/ X'over	52
Controlo do equalizador	53
Posição de Escuta/ DTA	54
Controlo de fader/balço	55
Volume Offset (Compensação de Volume)	56
Ajuste de volume	56
Efeito de som.....	57
Memória de áudio.....	57

Controlo remoto 58

Instalação das pilhas 58

Funções dos botões do controlo remoto..... 59

Conexão/Instalação 62

Antes da instalação..... 62

Instalar a unidade..... 64

Conectar a unidade 65

Resolução de Problemas 69

Problemas e Soluções..... 69

Anexo 70

Suportes e ficheiros reproduzíveis..... 70

Especificações..... 72

Sobre esta unidade..... 75

Antes de Utilizar

IMPORTANTE

Leia atentamente este manual para garantir uma utilização adequada antes de utilizar este produto. É especialmente importante que leia e observe os AVISOS e as PRECAUÇÕES neste manual. Mantenha o manual num local seguro e acessível para referência futura.

Precauções

▲ AVISOS

■ Para evitar lesões ou um incêndio, tome as seguintes precauções:

- Para evitar um curto-circuito, nunca coloque nem deixe objetos metálicos (como moedas ou ferramentas metálicas) dentro da unidade.
- Não veja nem fixe os olhos no visor da unidade quando está a conduzir por longos períodos.
- Se aparecerem problemas durante a instalação, consulte o seu revendedor KENWOOD.

■ Precauções de utilização desta unidade

- Quando comprar acessórios opcionais, confirme junto do seu revendedor KENWOOD que eles funcionam com o seu modelo e na sua zona.
- Pode seleccionar um idioma para a apresentação de menus, etiquetas de ficheiros áudio, etc. Consulte **Configuração do sistema (P. 50)**.
- A função Radio Data System (Sistema de Dados de Rádio) não funciona nas áreas onde o serviço não é suportado por nenhuma estação de difusão.

■ Proteger o monitor

- Para proteger o monitor de danos, não opere o monitor utilizando uma esferográfica ou um objeto semelhante com ponta afiada.

■ Limpar a unidade

- Se o painel frontal da unidade estiver manchado, limpe-o com um pano macio e seco como um pano com silício. Se o painel frontal estiver muito manchado, limpe-o com um pano humedecido com detergente neutro e, de seguida, limpe-o com um pano seco.

NOTA

- Aplicar um spray de limpeza diretamente na unidade pode danificar as partes mecânicas. Limpar o painel frontal com um pano que não seja macio ou usando um líquido volátil, como diluente ou álcool, pode riscar a superfície ou apagar a impressão.

■ Obter sinal GPS

Quando ligar o aparelho pela primeira vez, tem que esperar enquanto o sistema adquire os sinais de satélite. Este processo poderá levar vários minutos. Certifique-se que o veículo está no exterior, numa área aberta, longe de edifícios altos e árvores altas para que a aquisição seja mais rápida.

Depois do sistema adquirir os sinais de satélite pela primeira vez, irá adquiri-los cada vez mais rapidamente nas vezes seguintes.

■ Precaução para Utilizadores de Smartphones

A execução simultânea de várias aplicações no seu smartphone enquanto partilha o ecrã coloca uma grande exigência sobre o microprocessador do telefone, afetando potencialmente a comunicação e o desempenho.

Para obter os melhores resultados enquanto emparelha com o seu recetor KENWOOD, certifique-se de que encerra todas as aplicações não utilizadas.

Como ler este manual

- Os ecrãs e painéis mostrados neste manual são exemplos utilizados para fornecer explicações claras sobre as operações. Por esta razão, poderão ser diferentes dos ecrãs e dos painéis reais, ou alguns padrões de apresentação poderão ser diferentes dos reais.
- Idioma de Apresentação: É utilizado o inglês para o propósito de explicação. Pode selecionar um idioma de visualização no menu [System]. Consulte **Configuração do sistema (P. 50)**.
- []: Indica o nome de teclas de toque.



Este símbolo no produto significa que existem importantes instruções de funcionamento e manutenção neste manual. Certifique-se de que lê atentamente as instruções neste manual.

Notas sobre descarte

- Não descarte a sua unidade ou pilhas antigas no lixo doméstico.
- Utilize os sistemas de devolução e recolha disponíveis para descartar o dispositivo antigo.
- Para proteger a sua privacidade, elimine as suas informações pessoais antes de descartar o dispositivo.

Operações Básicas

Funções dos botões no painel frontal

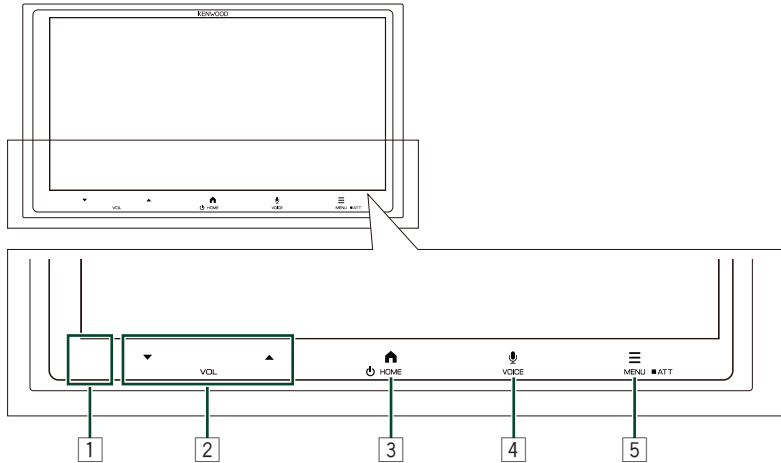

NOTA

- Os painéis mostrados neste manual são exemplos utilizados para dar uma explicação clara sobre operações. Por esta razão, poderão ser diferentes dos painéis reais.

Número	Nome	Ação
1	Sensor remoto	<ul style="list-style-type: none"> Recebe o sinal do controlo remoto.
2	▼▲ (Volume)	<ul style="list-style-type: none"> Ajusta o volume. Estado ATT: Libertar ATT Manter pressionado, diminui/aumenta continuamente o nível do volume. Nota: O aumento gradual não excederá um nível máximo de 15.
3	HOME/⏻	<ul style="list-style-type: none"> Exibe o ecrã HOME. Quando a alimentação está desligada, liga a alimentação. Com a alimentação ligada, mantenha pressionado para desligar a alimentação.
4	🗣️ VOICE	<ul style="list-style-type: none"> Liga/desliga a função de reconhecimento de voz. Manter este botão pressionado quando nem o Apple CarPlay, nem o Android Auto, nem o telefone mãos-livres Bluetooth estão conectados, abre o ecrã Bluetooth no menu Definições.
5	☰ MENU/ATT	<ul style="list-style-type: none"> Apresenta o ecrã do menu popup. Manter pressionado, liga/desliga a atenuação do volume.

Ligar a unidade

- 1 Prima o botão .

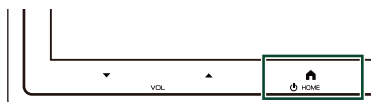

A unidade está ligada.

NOTA

- Se for a primeira vez que liga a unidade após a instalação, esta apresentará a interface de Atenção. Verifique as informações e toque em [Agree].

Desligar a unidade:

- 1 Mantenha premido o botão . A unidade desliga a alimentação (ecrã, áudio e iluminação dos botões).

Definições Iniciais

CONFIGURAÇÃO Inicial

Execute esta configuração quando utilizar a unidade pela primeira vez.

- 1 Defina cada item da seguinte forma.



[Language]

Selecione o idioma utilizado para o ecrã de controlo e os itens de definição.

- ① Toque na área de [Language].
- ② Selecione o idioma pretendido na lista.

[24H Format]

Defina o formato da hora da unidade. Quando esta função está ativada, a unidade exibe a hora no formato de 24 horas.

[Time zone]

- ① Toque na área de [Time zone].
- ② Selecione o fuso horário da sua região na lista.

[Rear Camera Interruption]

Toque para ativar ou desativar a função. Quando esta função está ativada, a unidade exibe a vista da câmara ao fazer marcha-atrás.

[Parking Guidelines]

Toque para ativar ou desativar a função. Quando esta função está ativada, a unidade exibe as linhas de orientação de estacionamento ao fazer marcha-atrás.

[Guidelines Setup]

Toque para entrar no ecrã de definição da linha de orientação de marcha-atrás. Consulte **Configuração das linhas de orientação (P. 45)**. Quando [Parking Guidelines] está OFF, esta função é inválida.

[Demonstration]

Defina o modo de demonstração. A predefinição é ON.

2 Toque em [Finish].



NOTA

- Estas definições podem ser configuradas no menu [SETUP].

Ajuste do volume

É possível ajustar o volume (0 a 40).

Pressione ▲ para aumentar e pressione ▼ para diminuir.



Operação no ecrã tátil

Para realizar as operações no ecrã, precisa de tocar, tocar e segurar, arrastar ou deslizar rapidamente para selecionar um item, visualizar um ecrã de menu de definição ou mudar páginas.

● Tocar

Toque gentilmente no ecrã para selecionar um item no ecrã.

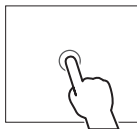

● Tocar e segurar

Toque no ecrã e mantenha o dedo em posição até que a visualização mude ou até que apareça uma mensagem.

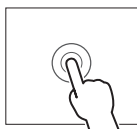

● Deslizar rapidamente

Deslize rapidamente o dedo para a esquerda ou direita no ecrã para mudar a página. Pode percorrer uma lista deslizando rapidamente o ecrã para cima/baixo.



● Deslizar

Deslize o dedo para cima ou para baixo no ecrã para deslocar o ecrã.

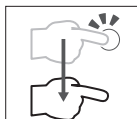

Menu pop-up

1 Pressione o botão ≡/[ATT].

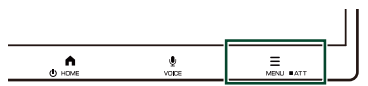

O menu pop-up aparece.

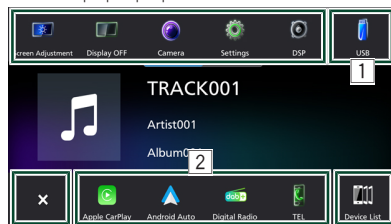

O conteúdo do menu é descrito em seguida.

	• Exibe o ecrã do Ajuste de Ecrã.
	• Toque para desligar o ecrã.
	• Exibe o ecrã da câmara.
	• Exibe o menu Definições.
	• Exibe o menu DSP.
	• Fecha o menu pop-up.
	• Exibe o menu de definições Bluetooth.
1	• Botão para exibir a última fonte de suportes.
2	• Exibe quatro botões de atalho de função consistentes com a página HOME.

Descrições do ecrã HOME

A maioria das funções pode ser realizada no ecrã HOME.

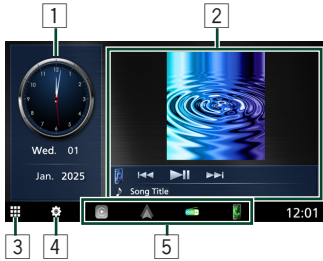

1	• Exibe informações de hora, toque para entrar na interface de acerto de hora.
2	• Exibe informações da fonte de áudio atual (música/rádio) e controlo de suporte.
3	• Clique para entrar na interface de Todas as fontes.
4	• Clique para entrar na interface das Definições.
5	• Exibe quatro ícones da aplicação, toque para entrar na interface da função correspondente.

Visualizar o ecrã HOME

1 Prima o botão / .

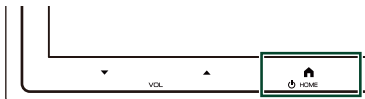

Aparece o ecrã HOME.

Descrição do ecrã de seleção de fontes

Podemos visualizar os ícones de todas as fontes de reprodução e opções no ecrã de seleção de fonte.

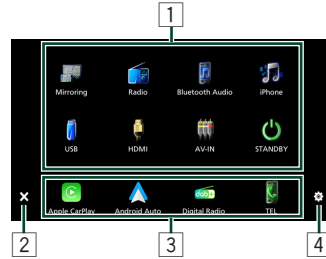

1	• Exibe ícones de função, exceto as 4 funções na barra inferior.
2	• Regressa ao ecrã anterior.
3	• Exibe quatro botões de atalho de função consistentes com a página HOME.
4	• Exibe o ecrã Definições.

Selecione a fonte de reprodução

1 Prima o botão / .



Aparece o ecrã HOME.

2 Toque em .

A partir do ecrã, pode selecionar as seguintes fontes e funções.

	• Muda para o ecrã Apple CarPlay do iPhone conectado.
	• Muda para o ecrã Android Auto do smartphone Android™ conectado.
	• Exibe o ecrã Rádio Digital.
	• Exibe o ecrã Mãos-livres.
	• Exibe o ecrã Espelhamento.
	• Exibe o ecrã Rádio.
	• Reproduz um leitor de áudio Bluetooth.
	• Reproduz um iPhone.
	• Efetua a reprodução de ficheiros num dispositivo USB.

Operações Básicas

	• Exibe o ecrã HDMI.
	• Muda para um componente externo conectado ao terminal de entrada de áudio AV e ao terminal de entrada de vídeo.*1*2
	• Coloca o aparelho em espera.

*1 Poderá usar a fonte [AV-IN] quando um cabo de uma fonte visual, exceto uma câmara, estiver conectado ao terminal de entrada de vídeo, e um cabo estiver conectado ao terminal de entrada de áudio AV.

*2 Nas definições de entrada, defina "AV Input" para "AV-IN". **Configuração de entrada (P. 49)**

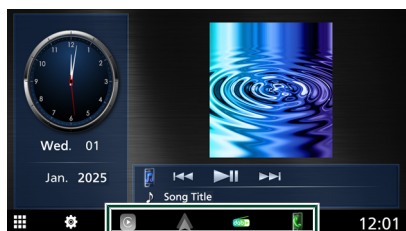

- Devido a diferentes configurações, os ícones de função podem variar.

Para seleccionar a fonte de reprodução no ecrã HOME



Os 4 itens exibidos na parte inferior do ecrã de seleção da fonte são mostrados no ecrã HOME. Pode alterar os itens exibidos nesta área personalizando o ecrã de seleção de fonte.

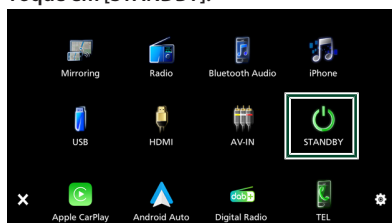

Fonte STANDBY

- 1 Prima o botão . Aparece o ecrã HOME.
- 2 Toque em .
- 3 Toque em [STANDBY].



Personalizar ícones de fonte de atalho

Pode organizar as posições dos ícones-fonte como desejar.

- 1 Prima o botão . Aparece o ecrã HOME.
- 2 Toque em .
- 3 Toque e mantenha pressionado o ícone que pretende mover para o modo de personalização.
- 4 Toque na posição pretendida.

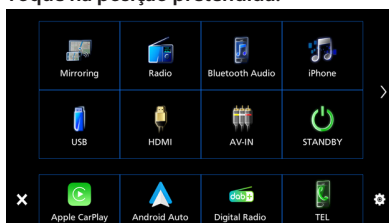

- Devido a diferentes configurações, os ícones de função podem variar.

Menu de atalhos

Em cada modo de reprodução, toque no canto superior esquerdo do ecrã para abrir o Menu de atalhos.

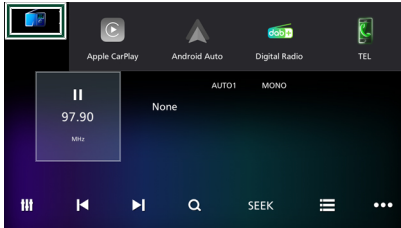

O ecrã exibirá quatro botões de função de atalho consistentes com o ecrã HOME.

Ecrã comum

Existem algumas teclas de função comuns nos ecrãs da maioria das fontes.

Visualize o ecrã de lista

Para USB/iPhone:

- 1 Toque em  no ecrã de controlo da fonte.

É apresentado o ecrã de lista.

Exibir o ecrã DSP

Para ecrãs de áudio e vídeo:

- 1 Toque em  no ecrã de controlo da fonte.

Aparece o ecrã Nível de EQ/SW.

NOTA

- Dependendo da fonte ou modo atuais, algumas teclas de função podem não aparecer.

USB

Conectar a um dispositivo USB

- 1 Conecte o dispositivo USB com o cabo USB.

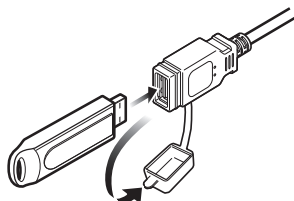

A fonte muda para "USB" e a reprodução começa.

Quando já conectado

- 1 Prima o botão /. Aparece o ecrã HOME.
- 2 Toque em .
- 3 Toque em [USB].

Desconecte o dispositivo USB

- 1 Prima o botão /. Aparece o ecrã HOME.
- 2 Toque numa fonte diferente de [USB].
- 3 Desligue o dispositivo USB.

Compatibilidade com dispositivos USB

Pode utilizar um dispositivo de armazenamento em massa USB com esta unidade. As palavras "USB device" mencionadas neste manual indicam um dispositivo com memória flash.

● Sobre o sistema de ficheiros

O sistema de ficheiros deve ser um dos seguintes:

- FAT16
- FAT32
- exFAT
- NTFS

NOTA

- Instale o dispositivo USB num local em que não prejudique uma condução segura.
- Não é possível conectar um dispositivo USB através de um hub USB e Multi Card Reader.
- Faça cópias de segurança dos ficheiros áudio utilizado nesta unidade. Os ficheiros podem ser apagados dependendo das condições de operação do dispositivo USB. Da nossa parte, não haverá lugar a qualquer compensação por danos decorrentes da perda dos dados armazenados.

Operação Básica de USB

A maioria das funções pode ser controlada a partir do ecrã de controlo das fontes e do ecrã de reprodução.

Ecrã de controlo de áudio

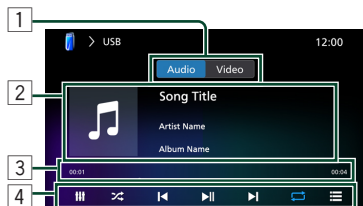

Partição USB

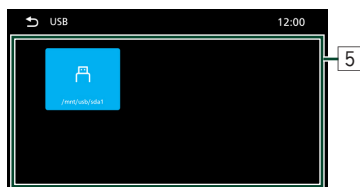

Abrir o ecrã Lista

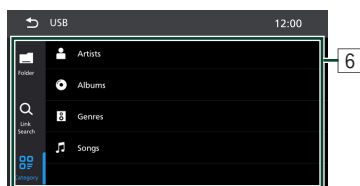

1 Áudio/vídeo

Toque para entrar no ecrã de reprodução de áudio/vídeo.

2 Informação sobre a faixa

Mostra a informação do ficheiro atual. Apenas um nome de ficheiro e um nome de pasta são exibidos se não existir informação de rótulo.

3 Tempo de reprodução

Para confirmação do ponto de reprodução atual. Pode arrastar o círculo para a esquerda ou para a direita para alterar a posição de reprodução.



4 Teclas de operação

- ◀ ▶: Procura a faixa/o ficheiro anterior/seguinte. Toque sem soltar para avançar rapidamente ou retroceder rapidamente.
- ▶ ||: Reproduz ou ativa o modo de pausa.
- ↺: Repete a faixa/pasta atual. De cada vez que toca na tecla, os modos de repetição são alterados pela ordem seguinte: Repetir ficheiro, Repetir pasta, Repetir tudo
- 🎲: Reproduz aleatoriamente todas as faixas. De cada vez que toca na tecla, os modos aleatórios são alterados pela ordem seguinte: Pasta aleatória, Modo aleatório desligado.
- 📊: Toque para exibir o ecrã Nível de EQ/SW.
- ☰: Toque para exibir a lista de partições USB.

5 Lista de partições USB

- Toque em ☰ do ecrã para exibir as partições USB (só contém ficheiros de música), até um máximo de 5 partições.
- A secção que contém a música atualmente em reprodução é realçada.

6 Lista de conteúdos

- Toque numa secção da lista de partições USB para exibir a lista de conteúdo. Quando toca o nome de uma pista/ficheiro da lista, começa a reprodução.
- 📁: Exibe todas as pastas que contém ficheiros de áudio.
- 🔍: Procurar um ficheiro do mesmo artista/álbum/género que o ficheiro de áudio que está a ser reproduzido
- 📂: Procurar um ficheiro pela sua categoria (apenas para ficheiros de áudio)

Ecrã de controlo de vídeo

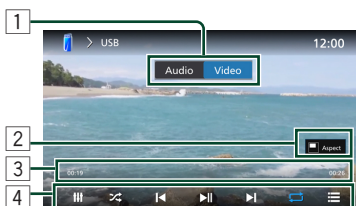

Partição USB

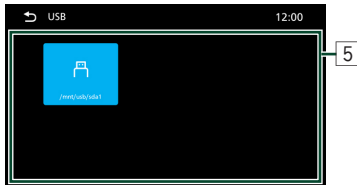

Abrir o ecrã Lista

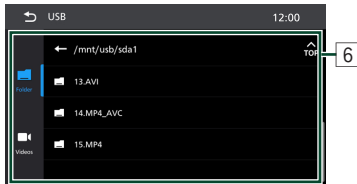

1 Áudio/vídeo

Toque para entrar no ecrã de reprodução de áudio/vídeo.

2 Proporção

Toque para alternar as proporções de exibição: Automático, Completo, Normal.

3 Tempo de reprodução

Para confirmação do ponto de reprodução atual. Pode arrastar o círculo para a esquerda ou para a direita para alterar a posição de reprodução.



4 Teclas de operação

- ◀ ▶ : Procura o ficheiro anterior/seguinte.
- ▶ || : Reproduz ou ativa o modo de pausa.
- ↺ : Repete o ficheiro/pasta atual. De cada vez que toca na tecla, os modos de repetição são alterados pela ordem seguinte: Repetir ficheiro, Repetir pasta, Repetir tudo
- 🎲 : Reproduz aleatoriamente todos os ficheiros. De cada vez que toca na tecla, os modos aleatórios são alterados pela ordem seguinte: Pasta aleatória, Modo aleatório desligado.
- 🎧 : Toque para exibir o ecrã DSP.
- ☰ : Toque para exibir a lista de partições USB.

5 Lista de partições USB

- Toque em ☰ do ecrã para exibir as partições USB (só contém ficheiros de vídeo), até um máximo de 5 partições.
- A secção que contém o vídeo atualmente em reprodução é realçada.

6 Lista de conteúdos

- Toque numa secção da lista de partições USB para exibir a lista de conteúdo. Quando toca o nome de um ficheiro da lista, começa a reprodução.
- 📁 : Exibe todas as pastas que contêm ficheiros de vídeo.
- 📄 : Exibe todos os ficheiros de vídeo.

Operação de pesquisa

Pode procurar ficheiros de música ou de vídeo através das seguintes operações.

1 Toque em .

2 Seleccione um tipo de lista.

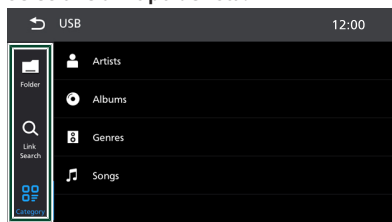

Procura por categoria (apenas ficheiro áudio)

Pode procurar um ficheiro seleccionando uma categoria.

1 Toque em [Category].

2 Toque na categoria pretendida.

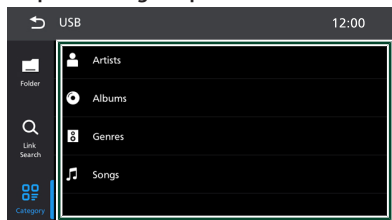

A lista correspondente à sua seleção aparece.

3 Toque para seleccionar o item pretendido da lista. Repita este passo até encontrar o ficheiro desejado.

Procura por ligação (apenas ficheiro áudio)

Pode procurar um ficheiro do mesmo artista/álbum/género que o da faixa atual.

1 Toque em [Link Search].

2 Toque no tipo de etiqueta pretendido. Pode seleccionar por artistas, álbuns ou géneros.

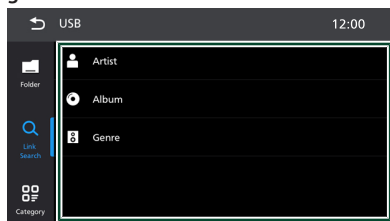

A lista correspondente à sua seleção aparece.

3 Toque no item pretendido na lista de conteúdos.

Procurar pasta

Pode procurar um ficheiro de acordo com a hierarquia.

1 Toque em [Folder].

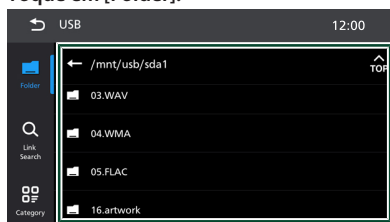

Quando toca numa pasta os seus conteúdos são apresentados.

2 Toque para seleccionar o item pretendido da lista. Repita este passo até encontrar o ficheiro desejado.

iPhone

Preparativos

iPhone conectável

Os seguintes modelos podem ser ligados a esta unidade.

Feito para

- iPhone 15 Pro Max
- iPhone 15 Pro
- iPhone 15 Plus
- iPhone 15
- iPhone 14 Pro Max
- iPhone 14 Pro
- iPhone 14 Plus
- iPhone 14
- iPhone SE (3.ª geração)
- iPhone 13 Pro Max
- iPhone 13 Pro
- iPhone 13
- iPhone 13 mini
- iPhone 12 Pro Max
- iPhone 12 Pro
- iPhone 12
- iPhone 12 mini
- iPhone SE (2.ª geração)
- iPhone 11 Pro Max
- iPhone 11 Pro
- iPhone 11
- iPhone XS Max
- iPhone XS
- iPhone XR

NOTA

- Ao ligar o seu iPhone a esta unidade com o cabo de conexão para iPhone (acessório opcional), pode alimentar o seu iPhone, bem como carregá-lo enquanto reproduz música. Note que a alimentação desta unidade tem de se manter ligada.
- Se reiniciar a reprodução depois de ligar o iPhone, a música que estava a ser reproduzida pelo iPhone é reproduzida primeiro.

Conectar o iPhone

Conexão com fios

Preparativos

- Conecte um iPhone com o cabo de conexão (acessório opcional) enquanto o Apple CarPlay não estiver conectado.
- Com um iPhone compatível com Apple CarPlay, desligue o Apple CarPlay operando o iPhone na configuração de funções antes de conectar o iPhone. Para detalhes do método de configuração, contacte o fabricante do terminal.
- Ligue o iPhone ao terminal USB com o cabo de conexão (acessório opcional).
- Apenas pode ser conectado um iPhone.

1 Conecte o iPhone utilizando o cabo de conexão.

2 Prima o botão /⏻.
Aparece o ecrã HOME.

3 Toque em .

4 Toque em [iPhone].

● **Para desligar o iPhone ligado com o cabo:**

1 Retire o iPhone.

Conexão Bluetooth

Emparelhe o iPhone através de Bluetooth.

Preparativos

- Para conectar um iPhone através de Bluetooth, registre-o como um dispositivo Bluetooth e defina o perfil da conexão antecipadamente. Consulte **Registar o dispositivo Bluetooth (P. 38)** e **Mudar o dispositivo conectado (P. 38)**.
- Conecte um iPhone através de Bluetooth enquanto o Apple CarPlay e o iPhone não estiverem conectados através de USB.
- Com um iPhone compatível com Apple CarPlay, desligue o Apple CarPlay operando o iPhone na configuração de funções antes de conectar o iPhone. Para detalhes do método de configuração, contacte o fabricante do terminal.

Operação básica do iPhone

Ecrã de controlo

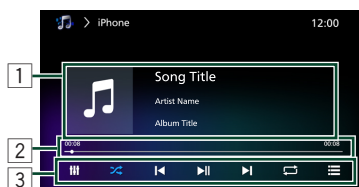

Abrir o ecrã Lista

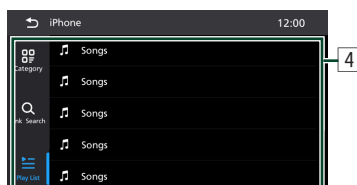

1 Informação sobre a faixa

Mostra a informação do ficheiro atual.

2 Tempo de reprodução

Para confirmação do ponto de reprodução atual. Pode arrastar o círculo para a esquerda ou para a direita para alterar a posição de reprodução.



3 Teclas de operação

- ◀ ▶: Procura o ficheiro anterior/seguinte. Toque sem soltar para avançar rapidamente ou retroceder rapidamente.
- ▶ ||: Reproduz ou ativa o modo de pausa.
- ↺: Repete o ficheiro atual. De cada vez que toca na tecla, os modos de repetição são alterados pela ordem seguinte: Repetir ficheiro, Repetir desligado, Repetir tudo
- ⌘: Reproduz aleatoriamente todas as faixas. De cada vez que toca na tecla, os modos aleatórios são alterados pela ordem seguinte: Pasta aleatória, Modo aleatório desligado
- ▮: Toque para exibir o ecrã Nível de EQ/SW.
- ☰: Toque para exibir a lista de conteúdos.

4 Lista de conteúdos

- ☰ Lista de reprodução: Exibe as faixas na lista de reprodução atual
- 🔍 Procura por ligação: Procure um ficheiro do mesmo artista/álbum/género/compositores que o ficheiro de áudio que está a ser reproduzido
- ☰ Categoria: Pesquise um ficheiro pelos seus artistas, álbuns, músicas, podcasts, géneros, compositores ou audiolivros.

Operação de pesquisa

Pode procurar ficheiros de música através das seguintes operações.

- 1 Toque em .
- 2 Seleccione um tipo de lista.

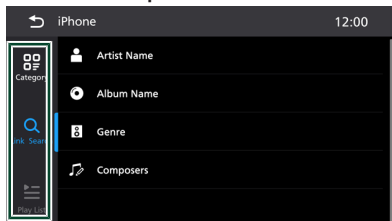

Procura por categoria

Pode procurar um ficheiro seleccionando uma categoria.

- 1 Toque em [Category].
- 2 Toque na categoria pretendida.

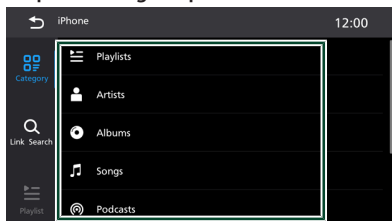

A lista correspondente à sua seleção aparece.

- 3 Toque para seleccionar o item pretendido da lista. Repita este passo até encontrar o ficheiro desejado.

Procura por Ligação

Pode procurar um ficheiro do mesmo artista/álbum/género/compositor que o da faixa atual.

- 1 Toque em [Link Search].

- 2 Toque no tipo de etiqueta pretendido. Pode seleccionar por artistas, álbuns, géneros e compositores.

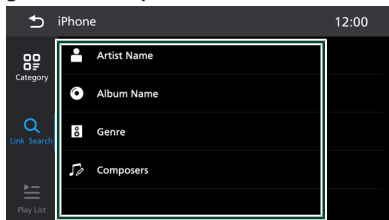

A lista correspondente à sua seleção aparece.

- 3 Toque no item pretendido na lista de conteúdos.

Pesquisa por alfabeto

É possível pesquisar um ficheiro com o alfabeto.

- 1 Toque em [Category].
- 2 Toque na categoria pretendida.

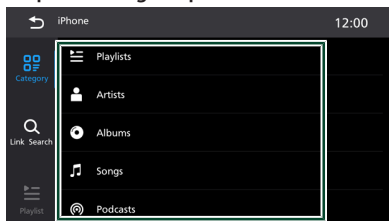

A lista correspondente à sua seleção aparece.

- 3 Toque em .

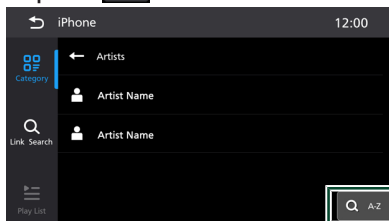

Aparece o teclado inglês.

4 Pesquise com o alfabeto inglês, números e símbolos.

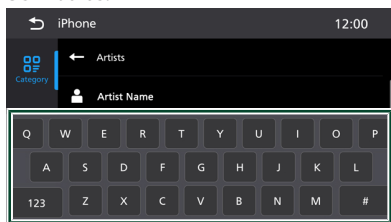

APLICAÇÕES

Operação Apple CarPlay

Apple CarPlay é uma forma mais inteligente e segura de usar o seu iPhone no carro. O Apple CarPlay pega nas coisas que quer fazer com o iPhone enquanto conduz e exibe-as no ecrã do produto. Pode obter direções, fazer chamadas, enviar e receber mensagens e ouvir música no iPhone enquanto conduz. Pode também usar o controlo da voz da Siri para tornar mais fácil operar o iPhone.

Para detalhes sobre o Apple CarPlay, visite <https://www.apple.com/ios/carplay/>.

Dispositivos iPhone compatíveis

É possível usar o Apple CarPlay com os seguintes modelos de iPhone.

- iPhone 15 Pro Max
- iPhone 15 Pro
- iPhone 15 Plus
- iPhone 15
- iPhone 14 Pro Max
- iPhone 14 Pro
- iPhone 14 Plus
- iPhone 14
- iPhone SE (3.ª geração)
- iPhone 13 Pro Max
- iPhone 13 Pro
- iPhone 13
- iPhone 13 mini
- iPhone 12 Pro Max
- iPhone 12 Pro
- iPhone 12
- iPhone 12 mini
- iPhone SE (2.ª geração)
- iPhone 11 Pro Max
- iPhone 11 Pro
- iPhone 11
- iPhone XS Max
- iPhone XS
- iPhone XR

Conectar um iPhone

Conexão com fios

1 Conecte o seu iPhone através do terminal USB.

Quando um iPhone compatível com Apple CarPlay estiver conectado ao terminal USB, o telefone de mãos-livres Bluetooth conectado no momento é desconectado. Se outro telefone de mãos-livres Bluetooth estiver a ser usado, a desconexão ocorrerá após a conclusão da chamada.

2 Desbloqueie o seu iPhone.

Conexão sem fios

É possível selecionar o iPhone registado em [Device List] e usá-lo como o dispositivo Apple CarPlay. Consulte **Registar o dispositivo Bluetooth (P. 38)**.

NOTA

- Ligue a função Bluetooth e a função Wi-Fi de um iPhone.
- Se dois ou mais iPhones tiverem sido registados, seleccione o iPhone a ser usado como a fonte [Apple CarPlay].
- É necessário conectar a antena do GPS para usar um Apple CarPlay sem fios.
- Quando a conexão Wi-Fi ficar indisponível, será exibido o ecrã HOME.
- Não é possível usar o Apple CarPlay se a função estiver desativada operando o iPhone na configuração de funções.

Para mudar do ecrã atual para o ecrã Apple CarPlay ao conectar o seu iPhone

- Toque no ícone [Apple CarPlay] no ecrã de seleção de fonte.

Selecione um dispositivo Apple CarPlay

Se dois ou mais iPhones compatíveis com Apple CarPlay tiverem sido registados, seleccione o iPhone a ser usado como a fonte Apple CarPlay. Consulte **Mudar o dispositivo conectado (P. 38)**.

Teclas de operação e aplicações disponíveis no ecrã inicial do Apple CarPlay

Pode usar as Aplicações do iPhone conectado. Os itens exibidos e o idioma utilizado no ecrã diferem entre dispositivos conectados. Para entrar no modo Apple CarPlay, toque no ícone [Apple CarPlay] no ecrã de seleção de fonte.

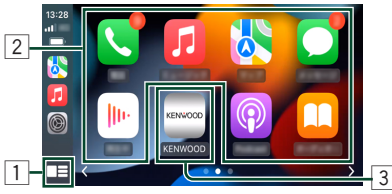

NOTA

- Ao ouvir outra fonte com o ecrã Apple CarPlay apresentado, a reprodução de música no modo Apple CarPlay irá alterar a fonte atual para a fonte Apple CarPlay.



- Exibe o ecrã inicial do Apple CarPlay.
- Toque e segure para ativar a Siri.

2 Teclas da aplicação

Inicia a aplicação.

3 [HOME]

Sai do ecrã Apple CarPlay e exhibe o ecrã HOME.

* O desenho do ícone pode mudar dependendo da versão do iOS.

Para sair do ecrã Apple CarPlay

- 1 **Prima o botão .**
Aparece o ecrã HOME.

 Use a Siri

Pode ativar a Siri.

- 1 **Pressione o botão .**





- 2 **Fale com a Siri.**

Para desativar

- 1 **Pressione o botão .**

 Mude para o ecrã do Apple CarPlay durante a escuta de outra fonte

- 1 **Prima o botão .**
- 2 **Toque em .**
- 3 **Toque em [Apple CarPlay].**

Operação Android Auto™

O Android Auto permite-lhe usar as funções do seu smartphone Android que são convenientes para a condução. É possível aceder facilmente à orientação de rota, fazer chamadas, ouvir música e aceder a funções convenientes no smartphone Android enquanto conduz. Para detalhes sobre o Android Auto, visite <https://www.android.com/auto/> e <https://support.google.com/androidauto>.

Smartphones Android compatíveis

É necessário um telefone Android compatível e um plano de dados ativo compatível. Para utilizar o Android Auto no visor do seu automóvel, necessita de um smartphone Android compatível com um plano de dados ativo. Precisarás de:

1. Um smartphone com Android 11 ou superior e Wi-Fi de 5 GHz (sujeito a regulamentos locais*); ou
2. Um smartphone Android ou Samsung com Android 10; ou
3. Um Samsung Galaxy S8, Galaxy S8+ ou Note 8, com Android 9

NOTA

- O Android Auto pode não estar disponível em todos os dispositivos e pode não estar disponível em todos os países ou regiões.

Sobre o posicionamento do smartphone

Instale o smartphone conectado como dispositivo Android Auto num local onde ele possa receber os sinais de GPS.

Ao usar o Assistente Google, instale o smartphone num local onde ele capte facilmente uma voz pelo microfone.

NOTA

- Não coloque o smartphone num local exposto à luz solar direta ou perto de uma saída de ar de um aparelho de ar condicionado. O posicionamento do smartphone em tais locais pode causar avarias ou danos no seu smartphone.
- Não deixe o smartphone dentro do veículo.

Conecte o smartphone Android

Conexão com fios

1 Conecte um smartphone Android através do terminal USB.

Para usar a função de mãos livres, conecte o smartphone Android através de Bluetooth. Quando um smartphone Android compatível com Android Auto estiver conectado ao terminal USB, o smartphone é conectado através de Bluetooth automaticamente e o telefone de mãos-livres Bluetooth conectado no momento é desconectado.

2 Desbloqueie o seu smartphone Android.

3 Prima o botão /Power.

4 Toque em .

5 Toque em [Android Auto].

Conexão sem fios

É possível selecionar o smartphone Android registado em [Device List] e usá-lo como o dispositivo Android Auto. Consulte **Registar o dispositivo Bluetooth (P. 38)**.

1 Prima o botão /Power.

2 Toque em .

3 Toque em [Android Auto].

NOTA

- Ligue a função Bluetooth e a função Wi-Fi de um smartphone Android.
- Se dois ou mais smartphones Android tiverem sido registados, seleccione o smartphone Android a usar como a fonte do Android Auto.
- Quando a conexão Wi-Fi ficar indisponível, será exibido o ecrã HOME.

Selecione um smartphone Android

Se dois ou mais smartphones Android tiverem sido registados, seleccione o smartphone Android a usar como a fonte do Android Auto. Consulte **Mudar o dispositivo conectado (P. 38)**.

Teclas de operações e Aplicações disponíveis no ecrã do Android Auto

É possível realizar as operações das Aplicações do smartphone Android conectado. Os itens exibidos no ecrã diferem entre os smartphones Android conectados. Para entrar no modo Android Auto, toque no ícone [Android Auto] no ecrã de seleção de fonte.

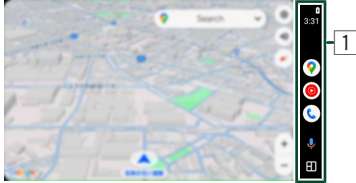

1 Barra de navegação

Inicia a aplicação ou exibe informação.

Para sair do ecrã Android Auto

- 1 Prima o botão . Aparece o ecrã HOME.

Usar o controlo de voz

- 1 Pressione o botão .



- 2 Comece a falar.

Para cancelar

- 1 Pressione o botão .

Mudar o ecrã do Android Auto durante a escuta de outra fonte

- 1 Prima o botão .
- 2 Toque em .
- 3 Toque em [Android Auto].

NOTA

- Ao ouvir outra fonte com o ecrã Android Auto apresentado, a reprodução de música no modo Android Auto irá alterar a fonte atual para a fonte Android Auto.

Espelhamento

É possível exibir o mesmo ecrã do iPhone ou smartphone Android no monitor da unidade usando a função de Espelhamento.

NOTA

- Quando utilizar o Espelhamento, estacione num local seguro. Durante a condução, o ecrã do iPhone ou smartphone Android não aparece no visor desta unidade.
- Alguns conteúdos e aplicações podem não exibir ou emitir som devido a motivos de direitos de autor.
- Se o seu iPhone ou smartphone Android não estiver a funcionar da forma que pretende, tente reiniciá-lo desligando-o e ligando-o novamente.

Preparativos

1 Faça o download da aplicação de espelhamento na (Apple) App Store ou no Google Play.

Instale a versão mais recente da aplicação de espelhamento “CarbitLink-EasyConnection” no seu iPhone ou smartphone Android.

2 Dependendo do seu dispositivo, defina o Modo de conexão de iPhone ou o Modo de conexão de telemóvel Android para Espelhamento. Consulte *Configuração de entrada (P. 49)*.

3 Utilize um cabo USB para ligar o telemóvel ou utilize o telemóvel para digitalizar o código QR na aplicação CarbitLink para estabelecer uma conexão sem fios.

NOTA

- Vá para a página de Internet do CarbitLink-EasyConnection na App Store ou no Google Play para confirmar a compatibilidade.
- Esta aplicação não é fornecida pela JVCKENWOOD.
- A JVCKENWOOD não se responsabiliza por quaisquer danos incorridos pelo cliente em relação à utilização da aplicação, exceto nos casos em que tais danos sejam causados por conduta ou negligência grave da JVCKENWOOD.

Operação de Espelhamento

1 Prima o botão .

Aparece o ecrã HOME.

2 Toque em .

3 Toque em [Mirroring].

O ecrã da aplicação aparece.

4 Opere o seu iPhone ou smartphone Android para ativar a função de Espelhamento e, em seguida, conecte a esta unidade.

Quando a conexão for estabelecida, será exibido o mesmo ecrã apresentado no telemóvel.

NOTA

- É possível usar a função Espelhamento com telemóveis compatíveis com esta função.
- As definições no seu telemóvel diferem de acordo com o tipo de dispositivo. Para detalhes, consulte o manual de instruções fornecido com o seu telemóvel.
- Se o seu telemóvel estiver bloqueado, o ecrã de Espelhamento poderá não aparecer.
- As aplicações são interrompidas quando a energia é ligada/desligada ou o utilizador sai do veículo. Para reiniciar as aplicações, opere o iPhone ou o smartphone Android.
- Quando a fonte das aplicações for exibida, não será possível registar ou reconectar um dispositivo Bluetooth. Mude a fonte das aplicações para outra fonte e, em seguida, opere o dispositivo Bluetooth.

Rádio

Operação básica do rádio

A maioria das funções pode ser controlada a partir do ecrã de controlo das fontes. Para ouvir a fonte Radio, toque no ícone [Radio] no ecrã de seleção de fonte.

Ecrã de controlo



1 Frequência de rádio

- Exibe a frequência de rádio.
- Toque para pausar/emitir o som de rádio.

2 Teclas de banda

Alterna as bandas (entre FM e AM).

3 Itens Indicadores

- Preset #: O número do canal na lista de estações de rádio predefinidas.
- AUTO1, AUTO2, MANU: Modo SEEK
- MONO: Exibido quando o interruptor MONO está ligado (pode ser selecionado para reduzir o ruído de fundo quando o sinal estéreo é fraco).
- TI: Indica o estado de receção das informações de trânsito. Exibido quando o interruptor TI está ligado.
- AF: Exibido quando o interruptor AF está ligado.
- Local: Exibido quando o interruptor Local está ligado.

4 Visualização de informações

Mostra o nome e informação sobre a estação atual.

5 DSP

Toque para exibir o ecrã Nível de EQ/SW.

6 Sintonizar

Toque para sintonizar uma estação. O método de alteração de frequências pode ser modificado (consulte 8 Modo de busca).

7 Memória automática (AME)

Procure a estação de rádio com o melhor sinal na banda atual e guarde-a na lista de estações de rádio predefinidas.

8 Busca

Toque para comutar o modo de busca na seguinte sequência: [AUTO1], [AUTO2], [MANUAL].

- [AUTO1]: Sintoniza automaticamente uma estação com boa receção.
- [AUTO2]: Sintoniza as estações memorizadas uma após outra.
- [MANUAL]: Comuta manualmente para a frequência seguinte.

9 Lista de rádio

Entre na interface da Lista de rádio.

- [Preset]: Chama a estação memorizada.
- [PTY]: Procura um programa por tipo de programa.

10 Mais botões

Toque para abrir mais botões:

- [Settings]: Toque para abrir a interface de definições RDS. Para mais detalhes, consulte **Definições (P. 31)**.
- [Add Station]: Toque para abrir o teclado de introdução manual da frequência.

Operação de memória

Memória automática

Pode armazenar automaticamente estações com boa recepção na memória.

- 1 Toque na tecla da banda desejada.



- 2 Toque em .



Iniciar a memória automática.

Memória manual

É possível armazenar na memória a estação atualmente recebida.

- 1 Selecione uma estação que deseja armazenar na memória.

- 2 Toque em .

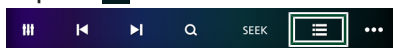

- 3 Toque no [Preset #] (FM_#:1-15) (AM_#:1-5) no qual pretende guardar a estação durante 2 segundos.

Operação de seleção

Seleção de predefinição

É possível listar e selecionar estações memorizadas.

- 1 Toque em .



- 2 Toque na opção [FM#] (#:1-15) ou [AM#] (#:1-5) que pretende recuperar.

Procurar por tipo de programa (apenas FM)

Pode sintonizar a estação programada a transmitir o tipo de programa específico enquanto ouve FM.

- 1 Toque em .



- 2 Toque em [PTY].

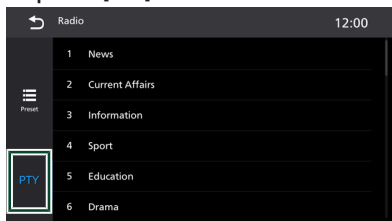

- 3 Seleciona um tipo de programa a partir da lista.

Pode procurar a estação programada a transmitir o tipo de programa selecionado.

Pesquisa direta

Pode sintonizar introduzindo o número da frequência pretendida.

- 1 Toque em .



2 Toque em [Add Station].

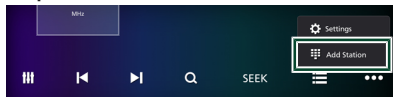

3 Introduza o número da frequência.



4 Toque em [OK].

NOTA

- Para apagar o número inserido, toque em 

Definições

(apenas FM)

RDS transmite dados para o rádio que mostra informações como o nome da estação, o artista da música e o título da música. A disponibilidade do serviço RDS varia consoante as áreas.

1 Toque em .



2 Toque em [Settings] no menu pop-up.



3 Defina cada função da seguinte forma.

■ [RDS]

Ligue (ON) ou desligue (OFF) o RDS. A predefinição é "ON". Quando a função RDS está desativada, [TI], [AF], [REG], [RT] estão fechados e não pode clicar neles.

■ [TI]

Pode ouvir e visualizar automaticamente a informação de trânsito quando começa um boletim de trânsito. Contudo, esta função requer um sistema de dados de rádio que inclua informações TI.

■ [AF]

Quando a receção de uma estação é deficiente, muda automaticamente para a estação que está a transmitir o mesmo programa, na mesma rede Radio Data System (RDS).

■ [REG]

Define se comutar para a estação apenas na região específica usando o controlo "AF".

■ [RT]

Quando a função RT está ligada, estão a ser recebidas informações de texto de rádio.

■ [MONO]

Ligue (ON) ou desligue (OFF) o MONO. Quando ligado, muda forçosamente para mono quando o sinal estéreo da estação de rádio é fraco.

- O interruptor MONO é uma função não-RDS e pode ser utilizado normalmente quando o RDS está desligado.

Rádio

■ [Local]

A função pode não estar disponível devido a motivos locais.

- ON: Diminui a sensibilidade de detecção e detecta estações em frequências com melhor intensidade de sinal.
- OFF: Nível de detecção padrão.

Rádio Digital

Operação Básica do Rádio Digital

A maioria das funções pode ser controlada a partir do ecrã de controlo das fontes. Para ouvir a fonte de Rádio digital, toque no ícone [Digital Radio] no ecrã de seleção de fonte.

Ecrã de controlo

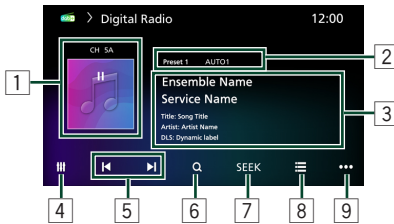

1 Número do canal de rádio digital

- Exibe o número do canal.
- Toque para pausar/emitir o som de rádio.

2 Itens indicadores

- Preset # : Número de predefinição.
- AUTO1, AUTO2, MANU: Modo SEEK

3 Visualização de informações

Mostra a informação sobre a estação atual:
Nome do conjunto, Nome do serviço, Título da música, Nome do artista, DLS

4 DSP

Toque para exibir o ecrã Nível de EQ/SW.

5 Sintonizar

Toque para sintonizar um conjunto, serviço e componente.

O modo de alteração de busca pode ser modificado. (consulte 7 Modo de busca).

6 Pesquisa

Apresenta o ecrã de Lista de Serviço. Para mais detalhes sobre a operação de procura, consulte **Procura por serviço (P. 34)**.

7 Busca

Toque para comutar o modo de busca na seguinte sequência: [AUTO1], [AUTO2], [MANU].

- [AUTO1]: Sintoniza automaticamente um conjunto com boa receção.
- [AUTO2]: Sintoniza as estações memorizadas uma após outra.
- [MANU]: Comuta manualmente para o conjunto seguinte.

8 Lista de rádio digital

Entre na interface da Lista de rádio digital.

- [Preset]: Chama o serviço memorizado.
 - Se tocar durante 2 segundos, guarda na memória o serviço atual a ser recebido no momento.
- [PTY]: Procura um programa por tipo de programa. Para mais detalhes, consulte **Procurar por tipo de programa (P. 34)**.



9 Mais botões

Toque para abrir mais botões:

- [Settings]: Toque para abrir a interface de definições do rádio digital. **(P. 35)**
- [Announcement category]: Toque para abrir o ecrã de definições da categoria de anúncio. Consulte **Configuração de declaração (P. 35)**.

Armazenamento de Serviços na Memória Predefinida



Pode guardar na memória o serviço atual a ser recebido.

- 1 Seleccione um serviço que deseje armazenar na memória.
- 2 Toque em .

- 3 Toque no [Preset #] (#:1-15) no qual pretende guardar a estação durante 2 segundos.

Operação de seleção

Seleção de predefinição

É possível listar e seleccionar estações memorizadas.

- 1 Toque em .

- 2 Toque no [Preset#] (#:1-15) que pretende recuperar.

Procurar por tipo de programa

Pode sintonizar a estação que está a transmitir o tipo de programa especificado.

- 1 Toque em .

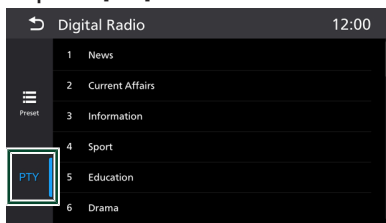
- 2 Toque em [PTY].



- 3 Seleccione um tipo de programa a partir da lista.

Pode procurar a estação programada a transmitir o tipo de programa seleccionado.

Procura por serviço

Pode seleccionar um serviço da lista de todos os serviços recebidos.

- 1 Toque em .

2 Seleccione o conteúdo pretendido da lista.

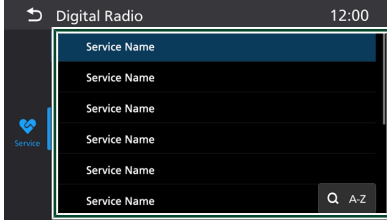

■ [Q A-Z]

Exibe o ecrã do teclado.

Salte para a letra que introduziu (procura por alfabeto).

Definições

Podem ajustar os parâmetros relacionados com o rádio digital.

1 Toque em [More Options].



2 Toque em [Settings] no menu pop-up.

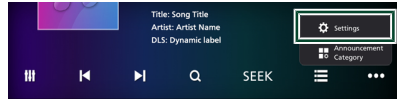

3 Defina cada função da seguinte forma.

■ [PTY]

Toque para ligar/desligar. A predefinição é desligado (OFF).

- Ao ligar, a lista PTY exibe o conteúdo da lista
- Ao desligar, a lista PTY não exibe tipos de programa.

■ [Service Following]

Quando seleciona ON (Ligar), a unidade comuta para um serviço relacionado (se existir) quando a rede do serviço de Rádio Digital não está disponível.

■ [Service Following Soft Link]

Esta opção está disponível quando [Service Following] está ligado.

Ligá-la permite a mudança mesmo quando a mesma estação não está disponível.

- O ecrã de seleção aparece ao mudar para rádio FM e tocar em [Play] muda para rádio.
- Toque em [Cancel] no ecrã de seleção para fechar. Também fecha automaticamente após dez segundos.

Configuração de declaração

Quando o serviço com ON selecionado é iniciado, muda a partir de qualquer fonte para a de Declaração para a sua receção.

1 Toque em [More Options].



Rádio Digital

- 2 Toque em [Announcement category] no menu pop-up.

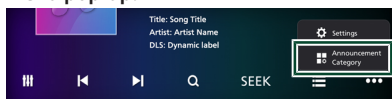

- 3 Toque em cada lista de declarações e defina para ON ou OFF.

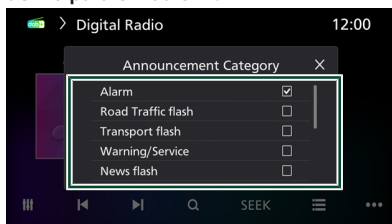

Controlo do Bluetooth

Utilizar a função Bluetooth permite-lhe utilizar várias funções como a de ouvir um ficheiro áudio e efetuar/receber uma chamada.

Informações sobre o uso de dispositivos Bluetooth®



Bluetooth é uma tecnologia de comunicação por rádio sem fios de curto alcance para dispositivos móveis como smartphones/telemóveis, computadores portáteis e outros. Os dispositivos Bluetooth podem ser conectados sem cabos e comunicação entre si.

NOTA

- Durante a condução, não realize operações complicadas como marcar números de telefone, consultar a lista telefónica, etc. Para efetuar estas operações, pare o carro num local seguro.
- Pode não ser possível conectar alguns dispositivos Bluetooth a este aparelho dependendo da versão do dispositivo Bluetooth.
- Este aparelho pode não funcionar com alguns dispositivos Bluetooth.
- A condição de conexão pode variar dependendo das circunstâncias ao seu redor.
- Alguns dispositivos Bluetooth estão desligados quando a câmara está desligada.
- Os dispositivos Bluetooth não podem ser usados enquanto estiver a usar o Apple CarPlay.
- O Bluetooth atualmente conectado com outro dispositivo é desconectado quando um iPhone compatível com Apple CarPlay for conectado.

Sobre o smartphone/telemóvel e o leitor de áudio Bluetooth

Esta unidade está em conformidade com as seguintes especificações Bluetooth:

- Versão
 - Bluetooth Ver. 5.3
- Perfis
 - Smartphone/telemóvel:
 - HFP (V1.7) (Perfil mãos-livres)
 - SPP (Serial Port Profile)

- PBAP (Phonebook Access Profile)
- Leitor de áudio:
 - A2DP (Advanced Audio Distribution Profile)
 - AVRCP (V1.6) (perfil de Controlo Remoto Áudio/Vídeo)
- Codec de som
 - SBC, AAC

NOTA

- As unidades compatíveis com a função Bluetooth foram certificadas como estando em conformidade com a Norma Bluetooth seguindo o procedimento prescrito pela Bluetooth SIG. Contudo, poderá não ser possível essas unidades comunicarem com o seu smartphone/telemóvel, consoante o tipo.

Notas sobre privacidade e segurança para conexões Bluetooth

- Certifique-se de que está a emparelhar o dispositivo correto ao emparelhar um dispositivo Bluetooth.
- Apague sempre os dispositivos Bluetooth emparelhados se vender ou transferir a unidade ou se a unidade se avariar ou de alguma forma se tornar inutilizável.
- Utilize sempre a versão mais recente do software para a unidade e para os dispositivos Bluetooth.

Registar o dispositivo Bluetooth

É necessário registar o leitor de áudio Bluetooth ou o smartphone/telemóvel nesta unidade antes de utilizar a função Bluetooth. É possível registar até 5 dispositivos Bluetooth.

NOTA

- Podem ser registados 5 dispositivos Bluetooth. Caso se tente registar o 6.º dispositivo Bluetooth, o dispositivo Bluetooth mais antigo conectado será eliminado para registar o 6.º.
- Esta unidade é compatível com a função Easy Pairing (emparelhamento fácil) da Apple. Quando um iPhone for conectado a esta unidade, surge uma janela de autenticação. A execução da operação de autenticação neste aparelho ou num iPhone regista o smartphone como um dispositivo Bluetooth.

1 Prima o botão / .

2 Toque em .

O menu de definições Bluetooth aparece.

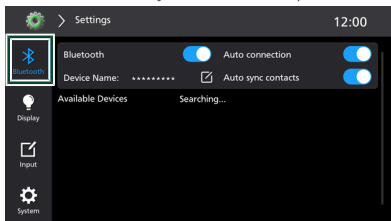

3 Toque em  para procurar dispositivos disponíveis.

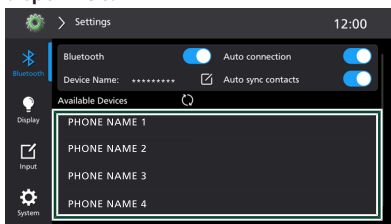

4 Seleccione um dispositivo da lista. Ou procure a unidade (“DMX7525DABS”) a partir do seu smartphone/telemóvel.

5 Opere o seu smartphone/telefone de acordo com as mensagens exibidas.

Mudar o dispositivo conectado

Se dois ou mais dispositivos Bluetooth tiverem sido registados, seleccione o dispositivo a ser usado.

1 Toque em  para entrar no menu de definições Bluetooth.

2 Toque no ícone do dispositivo ao qual pretende conectar.

A cor do ícone (ícone a cores ou ícone branco) determinará a ação disponível.

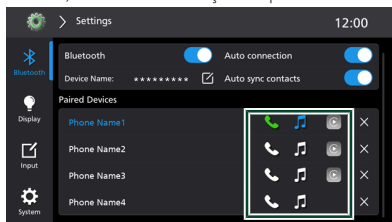



•     (ícone a cores)

Toque no ícone e, em seguida, toque em [Disconnect] para desconectar o dispositivo.

•  (ícone branco)

Toque no ícone para seleccionar o método de conexão.

- Quando está conectado um telefone mãos-livres:
[Add]: Adicione o dispositivo como um telefone mãos-livres.
[Replace]: Adicione o dispositivo como um telefone mãos-livres e torne-o a conexão atual.
[Cancel]: Cancelar a operação.
- Quando estão conectados dois telefones mãos-livres:
Tocar em qualquer um dos dispositivos conectados irá desconectar esse dispositivo e conectar o novo dispositivo como um telefone mãos-livres.
[Cancel]: Cancelar a operação.
-    (ícone branco)
[Switch]: Mudar para o dispositivo selecionado.
[Cancel]: Cancelar a operação.

NOTA

- Os nomes dos dispositivos conectados são exibidos a azul.
- Podem ser ligados até dois dispositivos como telefones mãos-livres.
- Se o ícone estiver iluminado, significa que a unidade utilizará esse dispositivo.
- Pode confirmar o estado da conexão de Bluetooth, Apple CarPlay ou Android Auto como se segue.
 - Bluetooth: se estiver emparelhado o dispositivo compatível com Bluetooth,  : telefone mãos-livres (verde),  : áudio Bluetooth (azul)
 - Apple CarPlay: O ícone  acende-se se estiver conectado um dispositivo compatível com Apple CarPlay.
 - Android Auto: O ícone  acende-se se estiver conectado um dispositivo compatível com Android Auto.
- Pode exibir rapidamente o ecrã da Lista de dispositivos tocando em  no menu pop-up.
- Tocando na área com o nome do dispositivo quando conectado ao Apple CarPlay ou Android Auto altera a fonte para Apple CarPlay ou Android Auto.

Para excluir o dispositivo registado

Pode eliminar o dispositivo que está registado como fonte Bluetooth.

1 Toque em [X] no ecrã da Lista de dispositivos.

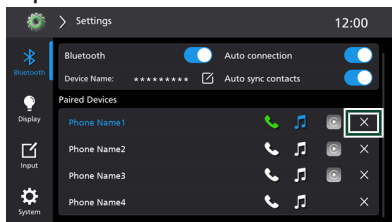

2 Toque em [Delete].

Configuração Bluetooth

1 Prima o botão .

2 Toque em .

O menu de definições Bluetooth aparece.

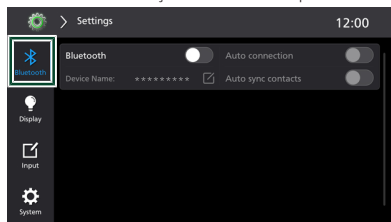

3 Toque no ícone circular à direita de [Bluetooth] e defina para [ON].

Consulte a secção seguinte para cada definição.

- Altere o nome do dispositivo
- Ligue/desligue [Auto connection]
- Ligue/desligue [Auto sync contacts]

Altere o nome do dispositivo

1 Toque em no menu de definições Bluetooth.

Aparece o ecrã para alterar o Nome do Dispositivo.

2 Introduza o nome do dispositivo.

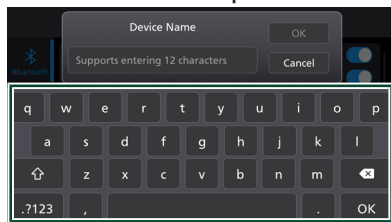

3 Toque em [OK].

Reproduzir o Dispositivo de Áudio Bluetooth

A maioria da função pode ser controlada a partir do ecrã de controlo das fontes. Para seleccionar a fonte Bluetooth, toque no ícone [Bluetooth Audio] no ecrã de seleção de fonte.

NOTA

- A fonte de áudio Bluetooth é desativada durante o uso do Apple CarPlay.
- A fonte de áudio do Bluetooth é desativada quando o dispositivo definido como Áudio (A2DP)/Aplicação (SPP) estiver a usar Android Auto.

NOTA

- As teclas de operação, indicadores e informações visualizados no ecrã diferem dependendo do dispositivo conectado.
- Se as teclas de operação não forem apresentadas, opere a partir do leitor.

Operação básica do Bluetooth

Ecrã de controlo

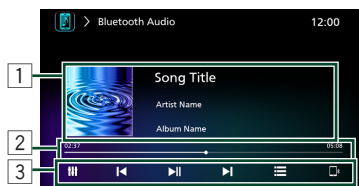

1 Informação sobre a faixa

Mostra a informação do ficheiro atual. Apenas um nome de ficheiro e um nome de pasta são exibidos se não existir informação de rótulo.

2 Indicador do modo de reprodução/ Tempo de reprodução

Para confirmação do ponto de reprodução atual.



3 Teclas de operação

◀ ▶ : Procura a faixa/o ficheiro anterior/ seguinte.

▶ || : Reproduz ou ativa o modo de pausa.

☰ : Toque para exibir a lista de conteúdos.



Utilizar a Unidade Mãos-livres

Pode usar a função de telefone conectando o telefone com Bluetooth a esta unidade.

NOTA

- Enquanto o Apple CarPlay ou o Android Auto estiver conectado, a função de mãos-livres Bluetooth não pode ser usada. Apenas pode ser utilizada a função de Mãos Livres do Apple CarPlay ou do Android Auto.

Faça uma chamada

- 1 Prima o botão /⏻.
- 2 Toque em .
- 3 Toque em [TEL].

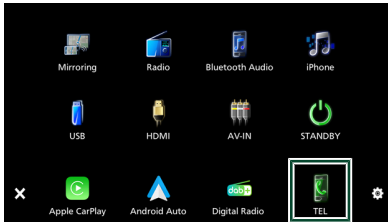



É apresentado o ecrã de mãos-livres.

NOTA

- Se o seu smartphone/telemóvel suportar PBAP, pode exibir a lista telefónica e listas de chamadas no ecrã do painel de toque quando o smartphone/telemóvel estiver conectado.
 - Lista telefónica: até 2.000 entradas
 - Até 100 entradas, incluindo chamadas feitas, chamadas recebidas e chamadas perdidas

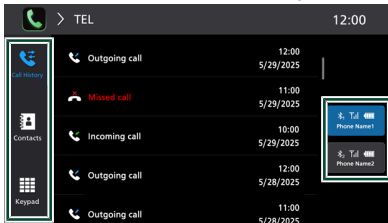
4 Seleccione um método de marcação.



- : Ligar utilizando registos de chamadas
- : Ligar utilizando a lista telefónica

- : Ligar introduzindo um número de telefone

● Seleccione o smartphone/ telemóvel a usar

Quando conectar dois smartphones/telemóveis

- 1 Toque em   para seleccionar o telefone que pretende usar.

NOTA



- Os ícones de estado, tais como os ícones da bateria e da antena, porão diferir dos apresentados no smartphone/telemóvel.
- Colocar o smartphone/telemóvel no modo privado pode desativar a função Mãos-livres.

Ligar utilizando registos de chamadas

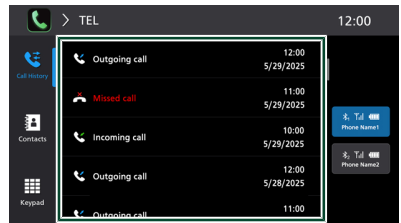
- 1 Toque em .
- 2 Selecionar o número de telefone a partir da lista.



Ligar utilizando a lista telefónica

- 1 Toque em .
- 2 Toque em .
- 3 Seleccione a inicial.

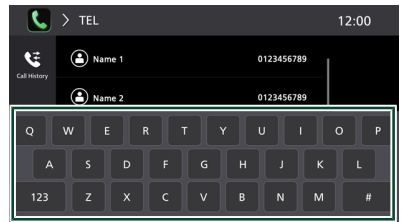

- Os caracteres sem nome correspondente não serão apresentados.

Controlo do Bluetooth

- Um primeiro carácter com um carácter acentuado como “ü” pode ser procurada com um carácter não acentuado “u”. Um carácter com um carácter com acento numa frase não pode ser procurado.
- Pode pesquisar com letras ou números.

4 Seleccione a pessoa ou número para quem quer ligar a partir da lista.

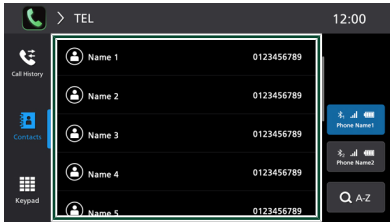

Ligar introduzindo um número de telefone

1 Toque em .

2 Introduza um número de telefone, utilizando as teclas numéricas.

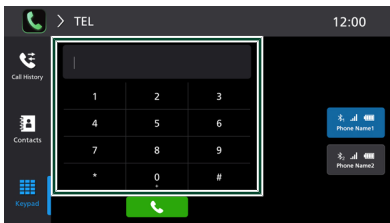

3 Toque em .

Receber uma chamada

1 Toque em para atender uma chamada ou em para a rejeitar.

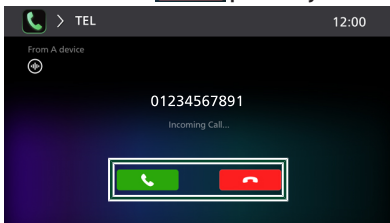

NOTA

- Ao pôr a mudança na posição de marcha atrás (R) e monitorizar a imagem com a vista da câmara traseira, este ecrã não aparece mesmo se receber uma chamada.

Para terminar a chamada

1 Durante a conversação, toque em .

Operações durante uma chamada

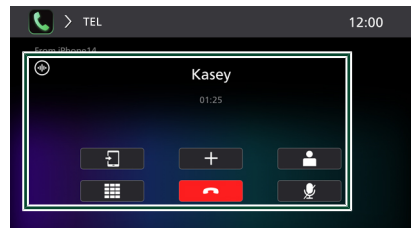

● Ajustar o volume do recetor

Pressione ▲ para aumentar e pressione ▼ para diminuir.

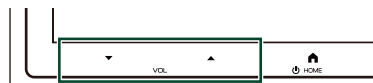

● Ajuste da qualidade da voz

Toque em .

- [EC LEVEL]
Ajusta o nível de eliminação do eco.
- [NR LEVEL]
Reduz o ruído gerado pelo som ambiente sem alterar o volume do microfone. Utilize esta função quando a voz da pessoa que está a telefonar não é clara.
- [MIC LEVEL]
Ajuste o nível de ganho do microfone.

● Silencie a sua voz

Toque em  para silenciar ou não a sua voz.

● Alternar entre destinos de saída de voz

Cada vez que toca em  muda os destinos de saída de voz entre o smartphone/telemóvel e o altifalante.

● **Visualizar registos de chamadas durante uma chamada**

Toque em  para aceder à lista de registos de chamadas. Toque num contacto para fazer diretamente a segunda chamada.



● **Visualizar contactos durante uma chamada**

Toque em  para aceder à lista de contactos. Toque num contacto para fazer diretamente a segunda chamada.

● **Emissão do tom de marcar**

Toque em  para visualizar o ecrã de introdução de sons. Pode enviar tonalidades, tocando nas teclas correspondentes no ecrã.

● **Chamada em espera**

Se receber uma chamada enquanto está a falar ao telefone, pode atender a chamada mais recente tocando em . A chamada atual está em espera. Toque no nome do interlocutor ou em  e o interlocutor muda para o outro.

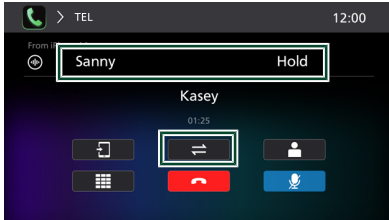

Quando tocar em , a chamada atual termina e muda para a chamada em espera.

Configuração mãos-livres

Pode realizar diferentes definições para a função Mãos Livres.

- 1 Prima o botão .
- 2 Toque em  para entrar no menu de definições Bluetooth.
É apresentado o ecrã de menu SETUP de Bluetooth.

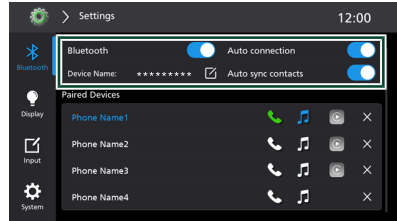

- 3 Defina cada função da seguinte forma.

■ **[Bluetooth]**

Liga e desliga a função Bluetooth.

■ **[Device Name]**

Toque em  à direita do nome do dispositivo para alterar o nome do dispositivo Bluetooth.

■ **[Auto connection]**

Ative a função para voltar a ligar automaticamente o dispositivo Bluetooth emparelhado anteriormente.

■ **[Auto sync contacts]**

Ligue para sincronizar a lista de contactos automaticamente.

Outros Componentes Externos

Visualizar Câmara

▲ ATENÇÃO

A posição das orientações de estacionamento apresentadas no monitor pode diferir das condições reais. Consulte as orientações de estacionamento reais como referência e verifique com os olhos.

NOTA

- Para utilizar uma câmara de visão traseira, é preciso um cabo de conexão REVERSE.
- Se [Rear Camera Interruption] estiver ativado, o ecrã da câmara é exibido quando for engatada a marcha-atrás (R).
- A câmara cuja visualização foi exibida pela última vez é mantida e a mesma visualização da câmara será exibida na próxima vez. Se a definição de atribuição for alterada, será exibida a visualização da câmara traseira.
- O ecrã de interrupção da câmara traseira não é mantido como o ecrã da câmara que será exibido na próxima vez.

■ Visualizar o ecrã da câmara

1 Pressione o botão /[ATT].

2 O menu pop-up aparece.

3 Toque em [Camera].

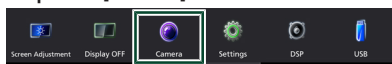

É apresentado o ecrã de vista da câmara.

4 Ajuste da seguinte forma.



1 Tecla de retrocesso

Toque para sair da interface da câmara.

2 Teclas de Comutação da Câmara

Toque para mudar entre a câmara de visão traseira e a câmara AV-IN. É necessário definir "AV Input" como "Camera". Consulte **Configuração de entrada (P. 49)**.

■ Configuração da câmara

1 Prima o botão .

2 Toque em .
É apresentado o ecrã de menu SETUP (Conf).

3 Toque em .
O menu de definição de entrada é exibido.

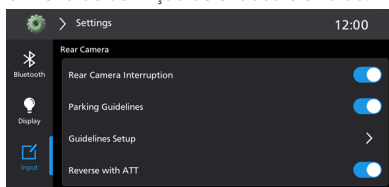

■ [Rear Camera Interruption]

- ON: Exibe o ecrã da câmara automaticamente ao fazer marcha-atrás.
- OFF: O ecrã da câmara não será exibido automaticamente ao fazer marcha-atrás.

■ [Parking Guidelines]

Exiba/oculte as linhas de orientação de estacionamento.

■ [Guidelines Setup]

Toque para entrar no ecrã de definição da linha de orientação de marcha-atrás. Quando as linhas de orientação do estacionamento estão OFF, esta função é inválida. Consulte (P. 45).

■ [Reverse with ATT]





Ativar/desativar o atenuador de marcha-atrás.

- ON: Diminua o volume de áudio automaticamente quando a mudança é engrenada para a posição de marcha-atrás (R).

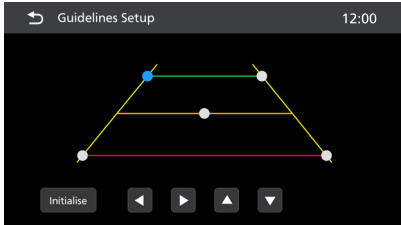
Configuração das linhas de orientação

Toque em [Guidelines Setup] no menu de definição de entrada para aceder ao ecrã de definição da linha de orientação de marcha-atrás.



- 1 Toque no pequeno ponto para realçar a linha de trajetória atualmente selecionada.
- 2 Toque na tecla     para ajustar a linha de orientação selecionada.

NOTA

- [Initialise]: Toque para repor.

Leitores de áudio/vídeo externos (AV-IN)

- 1 Conecte um componente externo ao terminal de entrada de áudio AV e ao terminal de entrada de vídeo.
- 2 Seleccione [AV-IN] como a fonte.
- 3 Ligue o componente ligado e inicie a reprodução da fonte do som.

NOTA

- Para seleccionar a fonte AV-IN, é necessário definir "AV Input" como "AV-IN" em **Configuração de entrada (P. 49)**.

Fonte HDMI

- 1** Conecte o seu smartphone ao terminal de entrada de HDMI.
Utilize o cabo HDMI (acessório opcional).
- 2** Selecione [HDMI] como a fonte.
- 3** Inicie uma aplicação ou reprodução no seu smartphone.

Configuração

1 Prima o botão .

2 Toque em .

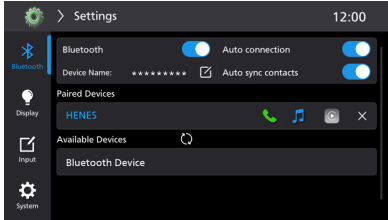

Consulte a secção seguinte para cada definição.

- Configurar Bluetooth
- Configurar exibição
- Configurar entrada
- Configurar sistemas

Configuração Bluetooth

É possível definir conexões e parâmetros AV.

1 Prima o botão .

2 Toque em .

É apresentado o ecrã de menu SETUP de Bluetooth.

3 Defina cada parâmetro da seguinte forma.

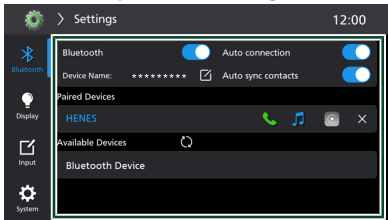

■ [Bluetooth]

Liga e desliga a função Bluetooth.

■ [Device Name]

Toque em  à direita do nome do dispositivo para alterar o nome do dispositivo Bluetooth. Consulte **Altere o nome do dispositivo (P. 47)**.

■ [Auto connection]

Ative a função para voltar a ligar automaticamente o dispositivo Bluetooth emparelhado anteriormente.

■ [Auto sync contacts]

Ligue para sincronizar a lista de contactos automaticamente.

■ [Paired Devices]

Selecione um dispositivo para desconectar/eliminar.

■ [Available Devices]

Selecione um par de dispositivos.

Altere o nome do dispositivo

1 Toque em  à direita do nome do dispositivo no menu de definições Bluetooth.

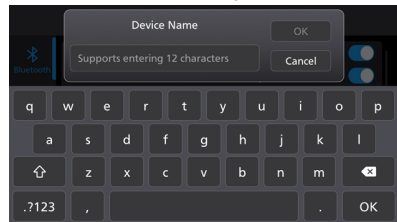

Aparece o ecrã para alterar o Nome do Dispositivo.

2 Introduza o nome do dispositivo.



3 Toque em [OK].

Configuração do ecrã

- 1 Prima o botão .**
- 2 Toque em .**
É apresentado o ecrã de menu SETUP (Conf).
- 3 Toque em .**
Aparece o menu de configuração da exibição.
- 4 Ajuste cada definição da seguinte forma.**

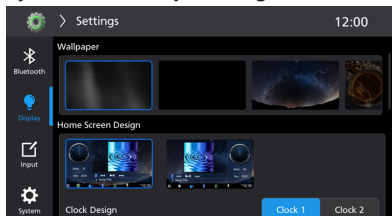

■ Padrão de fundo

Selecione um padrão de fundo.

■ Design do ecrã HOME

Selecione um modo para o ecrã HOME.

■ Design do relógio

Selecione o design do relógio.

● Ajuste do ecrã

■ [Dimmer]

Selecione o modo de atenuação da luz.

- AUTO: Ativa ou desativa a função de atenuação da luz quando o interruptor de controlo das luzes do veículo está ligado ou desligado.
- ON: Atenua a luz do ecrã e dos botões.
- OFF: Não atenua a luz do monitor e dos botões.

■ [Backlight] / [Contrast] / [Colour]

Ajuste cada uma das definições.

● Outros

■ [Demonstration]

ON: Exibe o modo de demonstração se o ecrã não for ativado durante 30 segundos.



■ [Driving Position]

Mude o Apple CarPlay ou Android Auto para o modo de condução à esquerda/direita.

NOTA

- As definições a ajustar variam em função da fonte atual.
- Também pode aceder ao ecrã tocando em "Screen Adjustment" no menu pop-up.

Configuração de entrada

- 1 **Prima o botão** .
- 2 **Toque em** .
É apresentado o ecrã de menu SETUP (Conf).
- 3 **Toque em** .
É apresentado o menu de configuração de entrada.

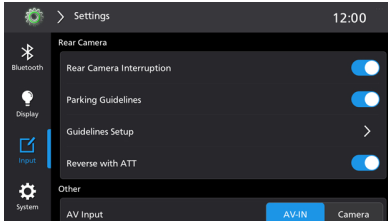

● Câmara traseira

■ [Rear Camera Interruption]

- ON: Exibe o ecrã da câmara automaticamente ao fazer marcha-atrás.
- OFF: O ecrã da câmara não será exibido automaticamente ao fazer marcha-atrás.

■ [Parking Guidelines]

Exiba/oculte as linhas de orientação de estacionamento.

■ [Guidelines Setup]

Toque para entrar no ecrã de definição da linha de orientação de marcha-atrás. Quando as linhas de orientação do estacionamento estão OFF, esta função é inválida.

■ [Reverse with ATT]

Ativar/desativar o atenuador de marcha-atrás.

- ON: Diminua o volume de áudio automaticamente quando a mudança é engrenada para a posição de marcha-atrás (R).

● Outros

■ [AV Input]

- [AV-IN]: Seleccione esta opção quando estiverem ligados dispositivos AV externos.
- [Camera] Seleccione esta opção para visualizar a imagem da câmara ligada.

■ [AV-IN Camera Mirror]

Defina se a imagem da câmara AV-IN é espelhada ou não. Quando "AV Input" está definido para "AV-IN", esta opção é inválida.

■ [SWC Learning]

Toque para entrar no ecrã de configuração da aprendizagem SWC.

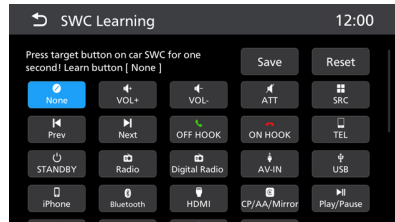

Toque num botão de função no ecrã e, em seguida, prima o botão pretendido no SWC do carro durante mais de 1 segundo. Toque em [Save] para guardar as definições.

Toque em [Reset] para repor as definições.

■ [iPhone Connection Mode]

Seleccione se pretende utilizar o Apple CarPlay ou o espelhamento para uma ligação com fios.*¹



■ [Android Phone Connection Mode]

Seleccione se pretende utilizar o Android Auto ou o espelhamento para uma ligação com fios.*¹

*¹ O dispositivo não consegue alternar entre Espelhamento, Apple CarPlay e Android Auto quando um deles está ligado.

Configuração do sistema

Pode configurar os parâmetros do sistema.

- 1** Prima o botão .
- 2** Toque em .
É apresentado o ecrã de menu SETUP (Conf).
- 3** Toque em .
O menu de configurações do sistema é exibido.
- 4** Defina cada parâmetro da seguinte forma.

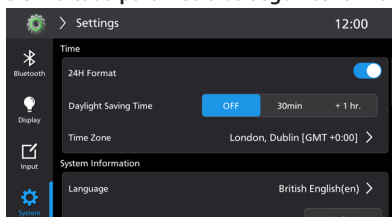

● Hora

■ [24H Format]

Ligue a função para ativar o formato de 24H.

■ [Daylight Saving Time]

Ative esta opção selecionando a hora adicional para a hora de verão (se disponível na sua área residencial).
[OFF], [30min], [+1hr]

■ [Time Zone]

Selecione o fuso horário no menu pop-up.

● Informações do sistema

■ [Language]

Selecione o idioma do sistema no menu pop-up

■ [MCU Version] / [MPU Version] / [Digital Radio Version]

Mostre a versão atual do software.

■ [Product Production Number]

Exiba o número de produção do produto.

■ [Model Name]

Exibe o nome do modelo.

■ [Restore initial settings]

Restaurar o sistema para o estado inicial.

■ [Open Source Licenses]

Exibe as licenças open source.

Controlar o Áudio

Pode ajustar várias definições, como o balanço áudio ou o nível de subwoofer.

- 1 Pressione o botão /[ATT].
- 2 Toque em [DSP].

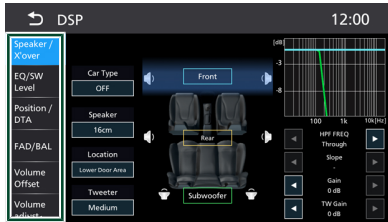

Consulte a secção seguinte para cada definição.



- Configurar o altifalante/X'over
- Controlo do nível de EQ/SW
- Definir posição/DTA
- Controlar FAD/BAL
- Definir compensação de volume
- Definir ajuste do volume
- Definir efeito sonoro
- Utilizar memória de áudio



Configuração do sistema de altifalantes de 3 vias

Selecione o modo de rede de crossover adequado para o sistema de altifalantes utilizado (sistema de altifalantes de 2 vias ou de 3 vias).

⚠ ATENÇÃO

- Conectar colunas de 3 vias com o modo de 2 vias selecionado pode avariar as colunas.

- 1 Prima o botão . Aparece o ecrã HOME.
- 2 Toque em . O ecrã de seleção de fontes é apresentado.
- 3 Toque em [STANDBY].

- 4 Prima o botão  seguido do botão /[ATT] durante 2 segundos em simultâneo.

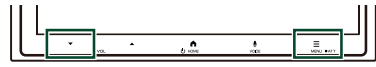

O ecrã de seleção do sistema dos altifalantes é apresentado.

- 5 Selecione o modo de rede cruzada.

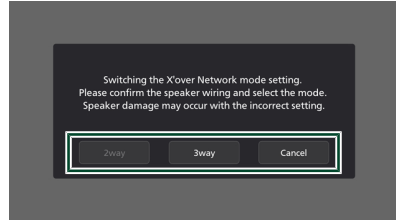

É apresentado o ecrã de confirmação.

- 6 Toque em [Yes].

NOTA

- Quando o sistema de coluna de 3 vias está selecionado, as funções seguintes estão desativadas.
 - Fader para controlo de fader/balanço
 - Sinal sonoro para efeito sonoro
- Enquanto fala no telefone emparelhado ou utiliza a função de reconhecimento de voz, o sistema de altifalantes não pode ser alterado.

Configuração dos altifalantes/ X'over

- 1 Pressione o botão /[ATT].
- 2 Toque em [DSP].
É apresentado o ecrã Audio.
- 3 Toque em [Speaker/X'over].
- 4 **Selecione o tipo de veículo.**
Pode seleccionar o tipo de automóvel e rede de altifalantes, etc.
Quando seleciona o seu tipo de automóvel, o Alinhamento do Tempo de Atraso é ativado automaticamente (para ajuste do tempo de saída de som para cada canal) de forma a obter os melhores efeitos de surround.

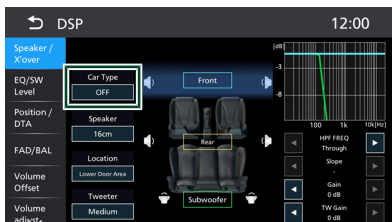

- 5 Toque no altifalante ① que pretende ajustar e defina cada parâmetro ② da seguinte maneira.

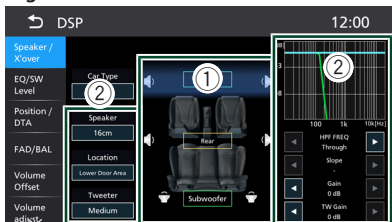

■ [Speaker]

Pode seleccionar um tipo de altifalante e o seu tamanho para obter os melhores efeitos sonoros. Se não tiver altifalantes, seleccione "None". Quando o tipo e o tamanho dos altifalantes forem seleccionados, é definida automaticamente a rede de crossover dos altifalantes.

■ [Location] (Apenas para Frente, Traseira)

Selecione a posição do altifalante que instalou.

■ [Tweeter] (Apenas para a Frente)

Pode configurar o tweeter quando está a seleccionar os altifalantes dianteiros. Nenhum, Pequeno, Médio, Grande

■ [HPF FREQ] (apenas para frente, traseira)

Ajuste de filtro de passa altos.

■ [LPF FREQ] (apenas para subwoofer)

Ajuste de filtro de passa baixos.

■ [Slope]

Defina uma curva de crossover.

■ [Gain]

Ajuste o ganho de altifalante dianteiro, o altifalante traseiro ou o subwoofer.

■ [TW Gain] (apenas para frente)

Ajuste o nível do tweeter.

■ [Phase Inversion] (apenas para subwoofer)

Defina a fase da saída do subwoofer. Verifique [Phase Inversion] para deslocar a fase 180 graus.

Quando a Rede de altifalantes está definida para 3 vias:

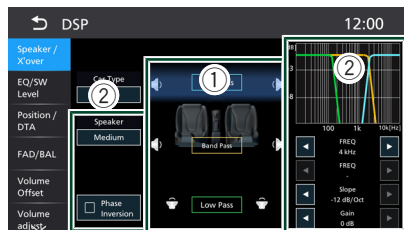

■ [Speaker]

Pode seleccionar um tipo de altifalante e o seu tamanho para obter os melhores efeitos sonoros. Se não tiver altifalantes, seleccione "None". Quando o tipo e o tamanho dos altifalantes forem seleccionados, é definida automaticamente a rede de crossover dos altifalantes.

■ [FREQ] (Passagem Alta)

Ajuste de filtro de passa altos. (Apenas para passagem de altos)

■ **[FREQ] (Passagem Baixa)**

Ajuste de filtro de passa baixos. (Apenas para passagem de baixos)

■ **[HPF FREQ], [LPF FREQ] (apenas para passagem de banda)**

Ajuste de Filtro de Passagem de Banda.

■ **[Slope]**1*2**

Defina uma curva de crossover.

■ **[Gain]**

Defina o ganho de cada altifalante.

■ **[Phase Inversion]**

Defina a fase de saída do tweeter, médios e woofer. Verifique [Phase Inversion] para deslocar a fase 180 graus.

- *1 Só quando "LPF FREQ"/"HPF FREQ" (Passagem de banda) estiver definido para um modo diferente de "Through".
- *2 Só quando "FREQ" (Passagem de baixos) estiver definido para um modo diferente de "Through".

NOTA

- Para saber como mudar para o sistema de áudio de 3 vias, consulte **Configuração do sistema de altifalantes de 3 vias (P. 51)**.

Controlo do equalizador

Podemos ajustar o equalizador selecionando a configuração otimizada para cada categoria.

- 1 Pressione o botão \equiv /[ATT].
- 2 Toque em [DSP].
É apresentado o ecrã Audio.
- 3 Toque em [EQ / SW Level].
- 4 Toque no ecrã e defina Graphic Equalizer (Equalizador gráfico) como pretendido.

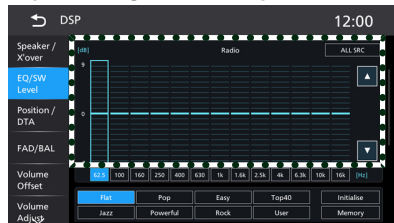

■ **Nível de ganho (área de enquadramento pontilhada)**

Ajuste o nível de ganho tocando em cada barra de frequência. Pode selecionar a barra de frequência e ajustar o seu nível com ▲, ▼.

■ **[ALL SRC]**

Aplique a curva do equalizador ajustado a todas as fontes. Toque [ALL SRC] e então toque em [OK] no ecrã de confirmação.

■ **[Memory]**

Guarda a curva do equalizador ajustada como "User".

■ **[Initialise]**

Inicialize (aplane) a curva EQ atual.

■ **[Bass EXT] (Configurações de Graves Expandidos)**

Quando ativado, frequências inferiores a 62,5 Hz são configuradas para o mesmo nível de ganho (62,5 Hz).

■ **[SW Level]**

Ajuste o volume do subwoofer. Esta definição não está disponível quando o Subwoofer está definido para "None". Consulte a configuração do altifalante/X'over

Controlar o Áudio

- [Flat]/[Pops]/[Easy]/[Top40]/[Jazz]/[Powerful]/[Rock]/[User]

Recupere a curva de EQ predefinida.

Posição de Escuta/ DTA

Ajuste o tempo de atraso do som para que os sons de diferentes oradores cheguem ao ouvinte sentado no assento selecionado ao mesmo tempo.

- 1 Pressione o botão /[ATT].
- 2 Toque em [DSP].
É apresentado o ecrã Audio.
- 3 Toque em [Position/DTA].

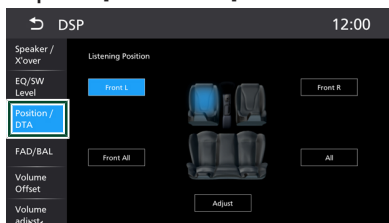

- 4 Selecione uma posição de escuta entre [Front R] (Frente direita), [Front L] (Frente esquerda), [Front All] (Toda a frente)* e [All] (Tudo).

● 2 vias

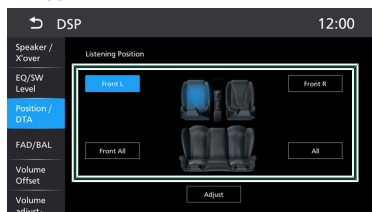

● 3 vias

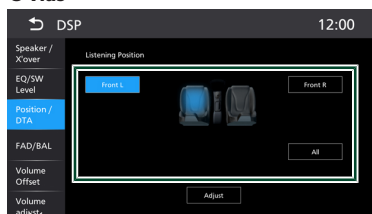

* Apenas modo de 2 vias

Controlo do DTA de Posição

Pode afinar ao pormenor a sua posição de escuta.

- 1 Toque em [Adjust].

- 2 Toque em [Delay].
- 3 Toque em [◀] ou [▶] para ajustar o tempo de atraso do altifalante selecionado.

● 2 vias



● 3 vias



- 4 Toque em [Level].
- 5 Toque em [◀] ou [▶] para ajustar o nível de som do altifalante selecionado.

● 2 vias



● 3 vias



NOTA

- Para inicializar as definições de Atraso e Nível, toque em [Initialise] e em [OK] no ecrã de confirmação.

Controlo de fader/balço

Podemos ajustar o balanço de volume entre os altifalantes.

- 1 Pressione o botão ≡/[ATT].
- 2 Toque em [DSP]. É apresentado o ecrã Audio.
- 3 Toque em [FAD / BAL].

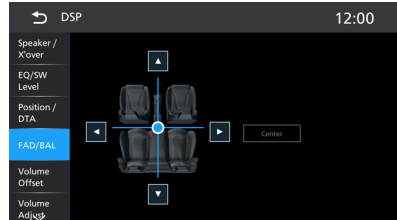

- 4 Toque em ◀, ▶, ▲ e ▼ para ajustar o balanço de volume.

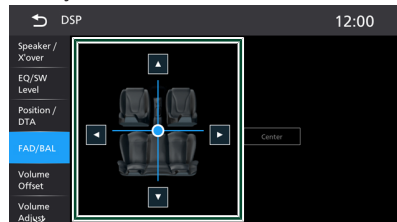

- ◀ e ▶ permitem ajustar o balanço de volume à direita e à esquerda.
- ▲ e ▼ permitem ajustar o balanço de volume à frente e atrás.

■ [Center]
Apague o ajuste.

NOTA

- Quando o sistema de altifalante de 3 vias está selecionado, o ajuste do "Fader" é desativado.

Volume Offset (Compensação de Volume)

Ajusta com precisão o volume da fonte atual para minimizar a diferença de volume entre fontes diferentes.

- 1 Pressione o botão \equiv /[ATT].
- 2 Toque em [DSP].
É apresentado o ecrã Audio.
- 3 Toque em [Volume Offset].
- 4 Toque em [+] ou [-] para ajustar o nível.

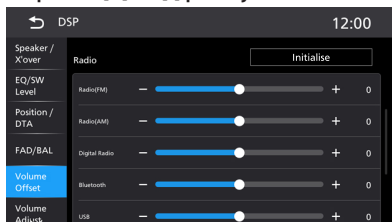

■ [Initialise]

Volta para as definições iniciais.

Toque em [Initialise] e depois toque em [OK] no ecrã de confirmação.

NOTA

- Se aumentou primeiro o volume, reduza o volume usando "Volume Offset". Alternar a fonte atual para outra fonte repentinamente pode produzir um som extremamente alto.

Ajuste de volume

Defina o volume de arranque para cada fonte de reprodução.

- 1 Pressione o botão \equiv /[ATT].
- 2 Toque em [DSP].
É apresentado o ecrã Audio.
- 3 Toque em [Volume adjust].
- 4 Toque em [+] ou [-] para ajustar o nível.

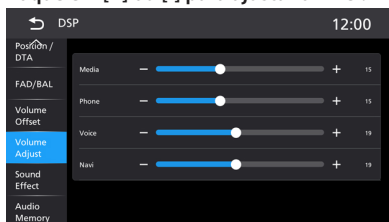

Efeito de som

Pode definir efeitos de som.

- 1 Pressione o botão /[ATT].
- 2 Toque em [DSP].
É apresentado o ecrã Audio.
- 3 Toque em [Sound Effect].
- 4 Defina cada parâmetro da seguinte forma.

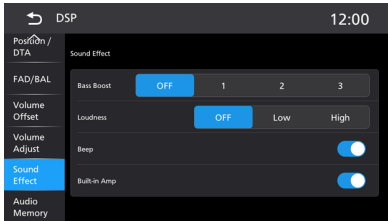

■ [Bass Boost]

Defina o nível do aumento dos graves para "OFF"/"1"/"2"/"3".

■ [Loudness]

Defina a quantidade de reforço dos sons altos e baixos.

"OFF", "Low" (Baixo), "High" (Alto)

■ [Beep]

Toque para ligar (ON) ou desligar (OFF) o som de toque nas teclas.

■ [Built-in Amp]

Toque para desligar (OFF) ou ligar (ON) o amplificador incorporado.

Memória de áudio

Defina a memória de configuração de áudio.

- 1 Pressione o botão /[ATT].
- 2 Toque em [DSP].
É apresentado o ecrã Audio.
- 3 Toque em [Audio Memory].
- 4 Defina cada parâmetro da seguinte forma.

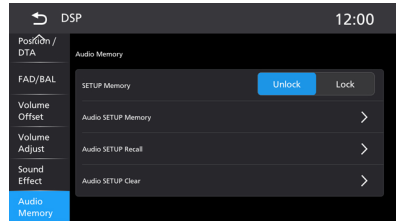

■ [SETUP Memory]

Bloqueie ou desbloqueie Audio SETUP Memory/Recall/Clear.

■ [Audio SETUP Memory]

Memorize as definições áudio atuais.

■ [Audio SETUP Recall]

Relembra a definição de áudio memorizada.

■ [Audio SETUP Clear]

Limpe a Memória de DEFINIÇÃO Áudio e as definições de áudio atualmente memorizadas.

Controlo remoto

Esta unidade pode ser operada através do controlo remoto KCA-RCDV340 (acessório opcional).

⚠ ATENÇÃO

- Coloque o controlo remoto num local onde não se desloque durante operações de travagem ou outras. Poderão ocorrer situações perigosas se o controlo remoto cair e ficar preso sob os pedais durante a condução.
- Risco de incêndio ou de explosão se a pilha for substituída por uma do tipo incorreto.
- Certifique-se de que a substitui apenas por uma do mesmo tipo.
- Risco de incêndio, explosão ou fuga de líquido ou gás inflamáveis se a pilha for deixada num ambiente com uma temperatura extremamente alta e/ou sujeita a uma pressão de ar extremamente baixa. O conjunto de pilhas ou as pilhas não devem ser expostos a calor excessivo, como luz solar, fogo ou equivalente.
- Risco de incêndio, explosão ou fuga de líquido ou gás inflamáveis se a pilha for colocada no fogo ou num forno quente, recarregada, colocada em curto-circuito, triturada mecanicamente ou cortada.
- Se o líquido entornado entrar em contacto com os seus olhos ou com a roupa, lave imediatamente com água e consulte um médico.

Instalação das pilhas

Se o controlo remoto não funcionar ou só funcionar a curta distância, é possível que as pilhas estejam esgotadas. Nesse caso, substitua ambas as pilhas por pilhas novas.

- 1 Coloque duas pilhas de tamanho "AAA"/"R03" com os pólos ⊕ e ⊖ corretamente alinhados, de acordo com a ilustração dentro do compartimento.

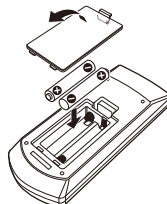

Funções dos botões do controlo remoto

■ Mude o modo de operação

As funções controladas pelo controlo remoto variam consoante a posição do interruptor de modo.

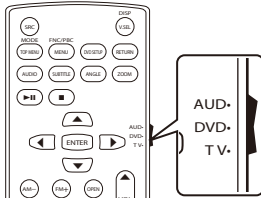

■ Modo AUD

Altere para este modo quando controla uma fonte selecionada ou fonte do sintonizador, etc.

■ Modo DVD/modo TV

Não usado.

NOTA

- Quando controlar um leitor que não está integrado na unidade, seleccione o modo "AUD".

■ Modo de procura direta

Utilizando o controlo remoto, pode ir diretamente para a frequência do sintonizador.

NOTA

- Esta operação não pode ser efetuada para o dispositivo USB e iPhone.

1 Pressione o botão [DIRECT] várias vezes até que o conteúdo desejado seja exibido.

Os conteúdos disponíveis são diferentes consoante o tipo de fonte.

■ Rádio

Valor da frequência

2 Prima os botões de números para introduzir uma frequência.

3 Prima o botão ◀◀ ou ▶▶.

O conteúdo que corresponde ao número que introduziu é reproduzido.

Operação Básica

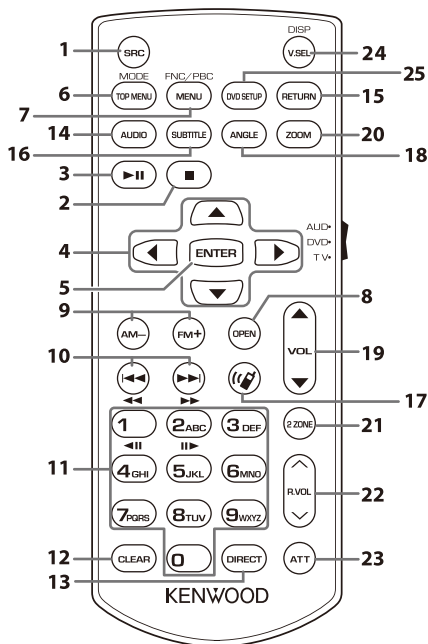

	Chave Nome	Modo interruptor	Função
1	SRC	-	Muda para a fonte a ser reproduzida. No modo Mãos-livres, desliga o telefone.
2	■	-	Não usado.
3	▶	-	Coloca a faixa ou ficheiro em pausa e retoma a reprodução pressionando duas vezes. Para as fontes Rádio e Rádio Digital no modo AUD, comuta o modo de busca.
4	▲/▼/◀/▶	-	Não usado.
5	ENTER	-	Não usado.
6	MENU INICIAL	-	Não usado.
7	MENU	-	Não usado.
8	ABERTO	-	Não usado.
9	AM-/FM+	AUD	Seleciona a pasta a ser reproduzida. Para as fontes de rádio no modo AUD, seleciona a banda FM/AM a receber.
10	◀◀/▶▶	-	Seleciona a faixa ou o ficheiro a ser reproduzido. Para as fontes Rádio e Rádio digital no modo AUD, comuta para as estações emissoras recebidas pelo aparelho.
11	Teclado numérico	AUD	Permite que insira o número a procurar no modo de procura direta. Para obter detalhes sobre o modo de procura direta, consulte Modo de procura direta (P. 59) .
12	LIMPAR	-	Não usado.

	Chave Nome	Modo interruptor	Função
13	DIRETO	–	Muda para o modo de procura direta. (P. 59) .
14	AUDIO	–	Não usado.
15	VOLTAR	–	Não usado.
16	SUBTITLE	–	Não usado.
17		–	Quando é recebida uma chamada, permite atendê-la.
18	ANGLE	–	Não usado.
19	VOL ▲▼	–	Ajusta o volume.
20	ZOOM	–	Não usado.
21	2 ZONE	–	Não usado.
22	R.VOL ^ v	–	Não usado.
23	ATT	–	Diminui o volume premindo a tecla uma vez. Restaura o volume anterior premindo a tecla duas vezes.
24	V.SEL/DISP	–	Alterna entre o ecrã Apple CarPlay, Android Auto, Espelhamento sem fios e Fonte AV cada vez que é pressionado.
25	CONFIGURAÇÃO DVD	–	Não usado.

Conexão/Instalação

Esta secção é para o instalador profissional. Por motivos de segurança, deixe a instalação de cabos e a montagem para profissionais. Consulte o revendedor do sistema de áudio do carro.

Antes da instalação

Antes da instalação desta unidade, tenha em consideração as seguintes precauções.

▲ AVISOS

- Se ligar o fio de ignição (vermelho e o fio da bateria (amarelo) ao chassis do automóvel (terra), pode causar um curto-circuito, que por sua vez pode causar um incêndio. Ligue esses fios sempre à fonte de energia que passa através da caixa de fusíveis.
- Não elimine o fusível do cabo de ignição (vermelho) e do cabo da bateria (amarelo). A fonte de alimentação deve ser ligada aos cabos passando pelo fusível.

▲ ATENÇÃO

- Instale este aparelho na consola do seu automóvel.
Não toque nas peças de metal deste aparelho durante ou pouco depois da utilização do aparelho. As peças de metal, como por exemplo a armação, aquecem.

NOTA

- A instalação e ligação deste aparelho requerem conhecimentos e experiência. Para maior segurança, deixe as operações de montagem e ligação a cargo de profissionais.
- Não instale a unidade se ela perturbar a condução.
- Ajuste a posição do painel para não perturbar a condução.
- Assegure-se de que liga a unidade a uma fonte de alimentação de 12 V CC com massa negativa.
- Não instalar o aparelho num local exposto à luz solar direta ou calor e humidade excessivos. Evite também locais com demasiada poeira ou a possibilidade de salpicos de água.

- Não utilize os seus próprios parafusos. Utilize apenas os parafusos fornecidos. O uso de parafusos não apropriados pode resultar em danos ao aparelho principal.
- Se a ignição do automóvel não tiver uma posição ACC, conecte os fios da ignição a uma fonte de energia que possa ser ativada e desativada pela chave de ignição. Se ligar o fio de ignição a uma fonte de alimentação com um débito de tensão permanente, como os cabos da bateria, a bateria poderá ficar descarregada.
- Se a consola tiver uma tampa, a tampa não fechará mesmo quando o aparelho estiver instalado corretamente.
- Se o fusível fundir, certifique-se primeiro de que os fios não tocam uns nos outros causando um curto-circuito, e substitua o fusível antigo por outro com a mesma potência.
- Isole os cabos não ligados com fita isolante ou outro material similar. Para evitar curtos-circuitos, não remova as capas dos finais dos cabos não conectados ou dos terminais.
- Ligue os cabos individuais do altifalante aos terminais correspondentes. A unidade poderá ficar danificada ou deixar de funcionar se partilhar os fios \ominus ou os ligar à massa a qualquer peça metálica do carro.
- Quando houver somente dois altifalantes conectados ao sistema, ligue os conectores a ambos os terminais de saída frontais ou a ambos os terminais de saída traseiros (não misture terminais frontais com traseiros). Por exemplo, se ligar o conector \oplus do altifalante esquerdo a um terminal de saída dianteiro, não ligue o conector \ominus a um terminal de saída traseiro.
- Depois que a unidade tiver sido instalada, verifique se as lâmpadas de stop, os piscas-piscas, os limpa pára-brisa, etc. do automóvel estão funcionando corretamente.
- Monte a unidade de forma a que o ângulo de montagem seja de 30° ou menos.

- Esta unidade está equipada com ventoinha de refrigeração para diminuir a temperatura interna. Não monte a unidade num local onde a ventoinha de refrigeração fique bloqueada. Bloquear estas aberturas irá inibir a refrigeração da temperatura interna e resultar em avaria.
- Não faça muita pressão sobre a superfície do painel quando instalar a unidade no automóvel. Caso contrário poderão resultar marcas, danos ou avarias.
- A receção poderá ser reduzida se existirem objetos metálicos próximos da antena de Bluetooth/Wi-Fi.

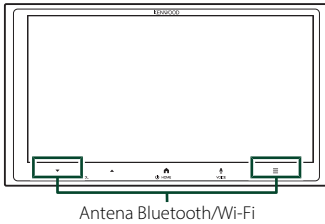

■ Acessórios fornecidos para instalação

Nota: Esta lista de peças não inclui todo o conteúdo da embalagem.

①	Cablagem	×1
②	Unidade do microfone (3 m)	×1
③	Parafuso de cabeça de cogumelo (M5x8 mm)	×6
④	Parafusos de cabeça plana (M5x8 mm)	×6

⑤	Antena GPS (3 m)	×1
⑥	Cabo de extensão para controlo remoto do volante com capacidade de aprendizagem	×1

■ Método de instalação

1. Para prevenir um curto-circuito, remova a chave da ignição e desligue o terminal \ominus da bateria.
2. Remova as peças do veículo para instalar a unidade e conectar os fios ao terminal.
3. Faça as ligações apropriadas dos cabos de entrada e saída de cada unidade.
4. Ligue o conector B da cablagem ao conector do altifalante do seu veículo.
5. Ligue o conector A da cablagem ao conector de energia externa do seu veículo.
6. Ligue o conector da cablagem à unidade.
7. Instale o aparelho no seu carro. Certifique-se de que o aparelho está firmemente instalado em posição. Se a unidade estiver instável, poderá funcionar mal.
8. Reinstale as peças do veículo.
9. Volte a ligar o terminal \ominus da bateria.
10. Efetue a configuração inicial. Consulte **CONFIGURAÇÃO Inicial (P. 10)**.

Instalar a unidade

Automóveis japoneses

Suporte de montagem em veículo

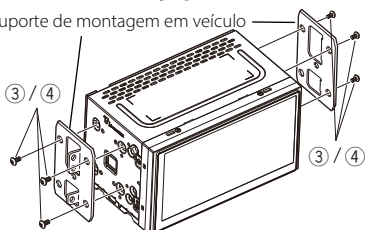

NOTA

- Certifique-se de que o aparelho está firmemente instalado em posição. Se a unidade estiver instável, poderá funcionar mal.

Antena GPS

A antena GPS é instalada no interior do carro. Deve ser instalada o mais horizontalmente possível para permitir uma recepção fácil dos sinais de satélite GPS.

Para montar a antena GPS dentro do seu veículo:

1. Limpe o painel de instrumentos ou outra superfície.
2. Remova o separador da antena GPS (acessório ⑤) e fixe a antena no painel de instrumentos ou noutra superfície.

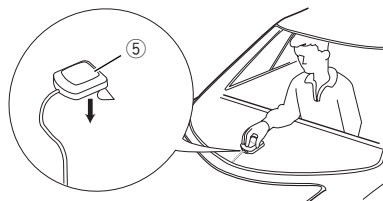

NOTA

- Use a antena GPS fornecida. Usar uma antena GPS diferente da fornecida pode causar uma diminuição da precisão do posicionamento.
- Dependendo do tipo de carro, a recepção dos sinais de satélite GPS poderá não ser possível se a instalação for feita no interior.
- Instale a antena GPS fornecida num local longe de quaisquer antenas utilizadas para rádios CB ou televisões por satélite.
- A antena GPS fornecida deve ser instalada numa posição em que fique afastada pelo menos 30 cm do telemóvel ou de outras antenas de transmissão. Os sinais do satélite GPS podem sofrer interferência por parte desse tipo de comunicação.
- Pintar a antena GPS fornecida com tinta (metálica) pode causar uma quebra no desempenho.

Unidade do microfone

1. Verifique a posição de instalação do microfone (acessório ②).
2. Limpe a superfície de instalação.
3. Retire o separador do microfone (acessório ②) e coloque o microfone no local apresentado abaixo.
4. Ligue o cabo do microfone na unidade, prendendo-o em várias posições com fita adesiva ou outro método.
5. Ajuste a direção do microfone (acessório ②) ao condutor.

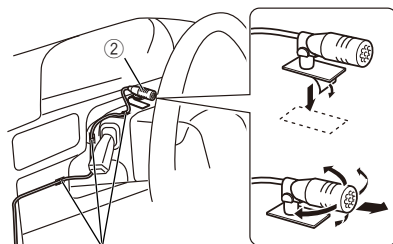

Fixe um cabo com fita adesiva.

NOTA

- Substitua a placa e as molas conforme necessário.

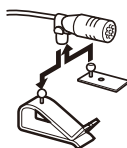

Conectar a unidade

■ Ligar os cabos aos terminais

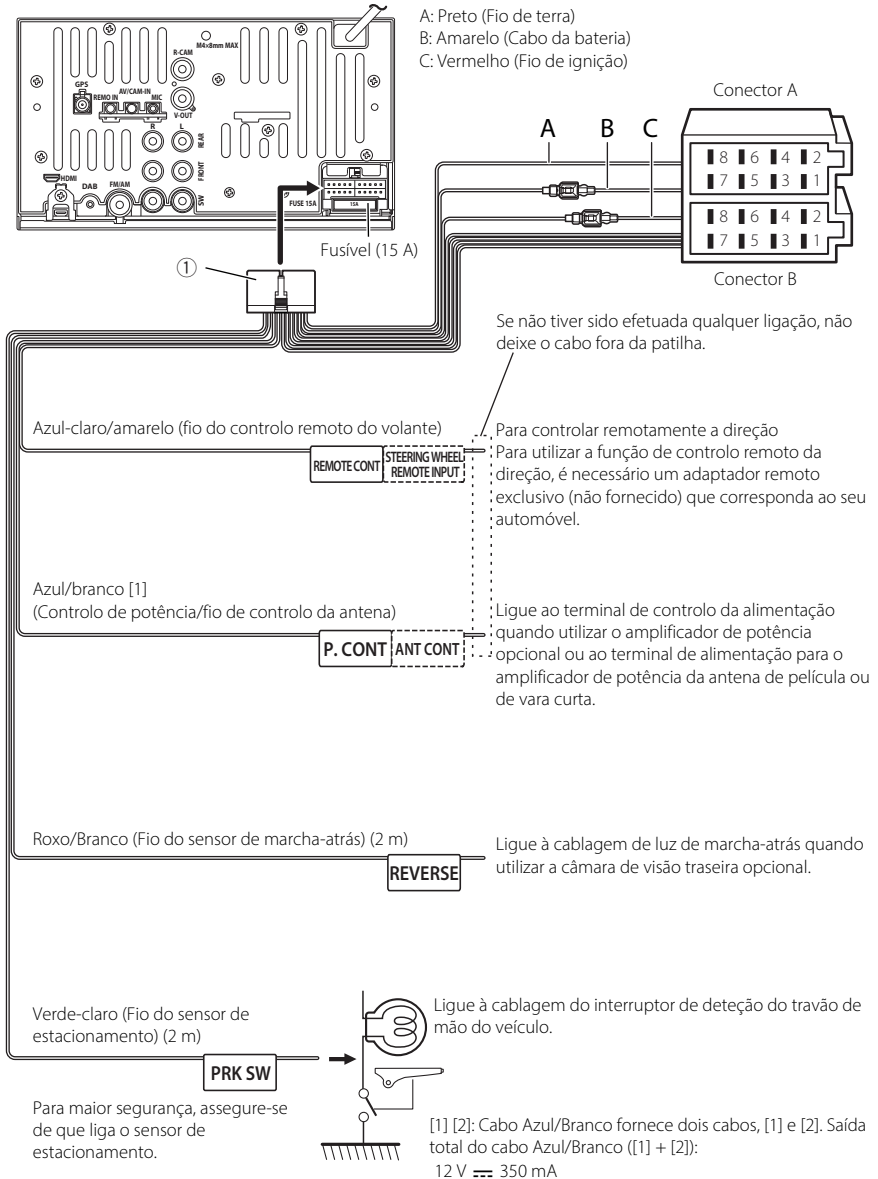

Configuração do sistema de altifalantes de 3 vias

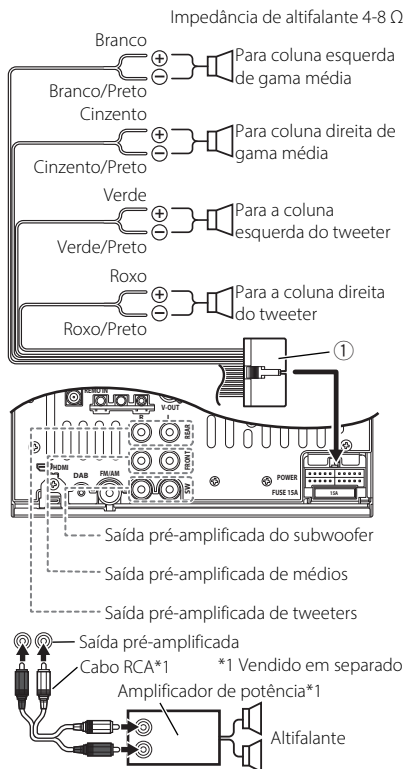

NOTA

- Ao ligar a um amplificador externo, ligue o seu fio de terra ao chassis do automóvel para evitar danificar a unidade.
- Para saber como mudar para o sistema de áudio de 3 vias, consulte **Configuração do sistema de altifalantes de 3 vias (P. 51)**.
- Para configuração dos altifalantes e configuração cruzada, consulte **Configuração dos altifalantes/ X'over (P. 52)**.
- Para saber como ligar os cabos dos altifalantes a terminais diferentes dos terminais dos altifalantes e terminais de Pré-saída, consulte **Conectar o sistema e os componentes externos (P. 67)** e **Ligar os cabos aos terminais (P. 65)**.

Guia de funcionamento do conector da cablagem

Cablagem (Acessório ①)

Pino	Cor e função	
A-4	Amarelo	Bateria
A-5	Azul/Branco [2]	Controlo de energia
A-6	Laranja/branco	Dimmer
A-7	Vermelho	Ignição (ACC)
A-8	Preto	Ligação terra (massa)
B-1/ B-2	Roxo (+) / Roxo/ Preto (-)	Traseiro direito
B-3/ B-4	Cinza (+) / Cinza/Preto (-)	Dianteiro direito
B-5/ B-6	Branco (+) / Branco/ Preto (-)	Dianteiro esquerdo
B-7/ B-8	Verde (+) / Verde/ Preto (-)	Traseiro esquerdo

* Impedância de Altifalante: 4-8 Ω

* [1] [2]: Cabo Azul/Branco fornece dois cabos, [1] e [2]. Saída total do cabo Azul/Branco ([1] + [2]): 12 V = 350 mA

⚠️ ADVERTÊNCIA para Ligação do Conector ISO

A disposição dos pinos nos conectores ISO depende do tipo do veículo. Certifique-se de que efetua as ligações corretamente, para evitar danos no aparelho. A ligação predefinida das cablagens é descrita em (1) abaixo. Se os pinos do conector ISO se apresentarem como ilustrado em (2), faça as ligações conforme ilustrado. Assegure-se que torna a ligar o cabo conforme indicado (2) abaixo para instalar esta unidade em automóveis Volkswagen, etc.

(1): Configuração predefinida

O pino vermelho (A-7) do conector ISO do veículo está ligado à fonte de alimentação constante e o pino A-4 (amarelo) está ligado à ignição.

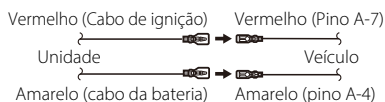

(2)

O pino vermelho (A-7) do conector ISO do conector ISO do veículo está ligado à fonte de alimentação constante e o pino amarelo (A-4) está ligado à ignição.

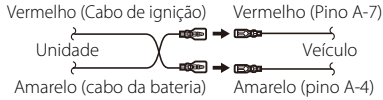

Conectar o sistema e os componentes externos

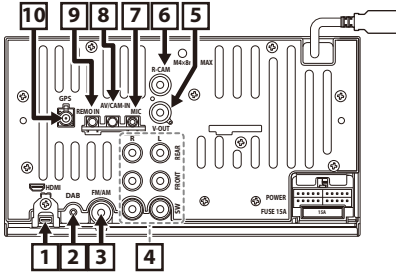

1	<p>Entrada HDMI (Tipo D) Conecte um KCA-HD200 (acessório ótico) ao terminal de entrada de HDMI.</p>
2	<p>Antena de rádio digital CX-DAB1 (acessório opcional)</p> <p>ATENÇÃO A utilização de um CX-DAB1 (acessório opcional) como uma antena de rádio digital é recomendada. Quando utilizar uma antena de Rádio Digital disponível no mercado, o diâmetro do conector SMB deve ser igual ou inferior a $\Phi 6,5$ mm.</p>
3	<p>Entrada da antena FM/AM</p>

4	<p>Ao ligar a um amplificador externo, ligue o seu fio de terra ao chassis do automóvel para evitar danificar a unidade.</p> <ul style="list-style-type: none"> Pré-saída de Áudio Traseira (Esquerda; Branco, Direita; Vermelho) Pré-Saída Áudio Frontal (Esquerda; Branco, Direito; Vermelho) Pré-saída do Subwoofer (Esquerda; Branco, Direita; Vermelho)
5	<p>Saída Visual (Amarelo) * As imagens podem ser emitidas apenas a partir da fonte USB (ficheiro de vídeo).</p>
6	<p>Entrada da câmara de visão traseira (Amarelo)</p>
7	<p>Acessório ② : Microfone</p>
8	<p>Esta tomada aceita entrada AV-IN ou de câmara de visão frontal. Para obter mais informações, consulte Configuração de entrada (P. 49). Mini ficha de 4 polos de 3,5 mm (1; Áudio esquerdo, 2; Vídeo, 3; Terra, 4; Áudio direito)</p>
9	<p>Acessório ⑥ : Cablagem do controlo remoto da direção Ligue à cablagem do controlo remoto da direção do veículo. Contacte o seu revendedor KENWOOD para obter mais informações.</p>
10	<p>Acessório ⑤ : Antena GPS Use a antena GPS fornecida. Usar uma antena GPS diferente da fornecida pode causar uma diminuição da precisão do posicionamento.</p>

Instalação/remoção do suporte de fixação

Quando conectar o cabo ao terminal HDMI, remove a fixação. Depois de ligar o cabo, coloque novamente a fixação.

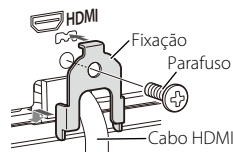

Ligar um dispositivo USB/ iPhone/Android

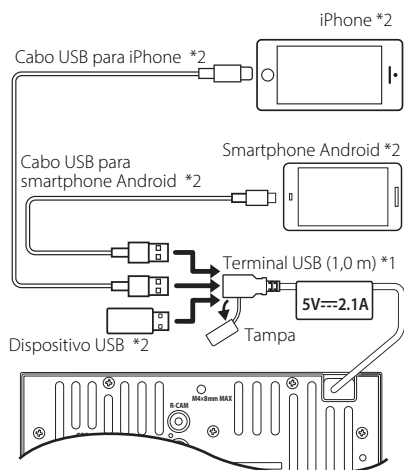

*1 Corrente de fornecimento de energia máxima por USB : CC 5 V --- 2,1 A

*2 Vendido em separado.

Fixar o cabo de extensão USB

Fixe o cabo de extensão USB com fita isoladora ou semelhante para que os seus conectores não se soltem.

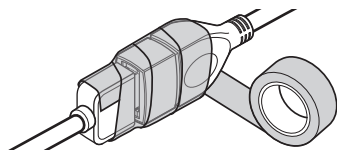

Ligação da câmara

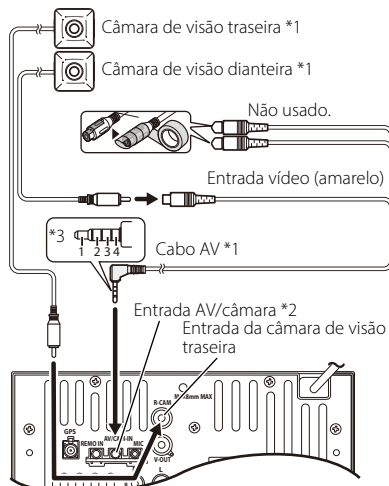

*1 Vendido em separado.

*2 Esta tomada aceita entrada AV-IN ou de câmara de visão frontal. Para obter mais informações, consulte **Configuração de entrada (P. 49)**.

*3 Mini ficha de 4 polos de 3,5 mm (1; Áudio esquerdo, 2; Vídeo, 3; Terra, 4; Áudio direito)

Resolução de Problemas

Problemas e Soluções

Se ocorrer algum problema, comece por verificar se consta da seguinte tabela.

NOTA

- Algumas funções desta unidade poderão ser desativadas através dos ajustes feitos.
- O que poderá parecer uma avaria na unidade poderá resultar de uma ligeira falha de operação ou erro de cablagem.

Sobre as operações gerais

A unidade não liga

Fusível da unidade queimado.

Instale um novo fusível com a potência correta.

Fusível da bateria do carro queimado.

Instale um novo fusível com a potência correta.

O controlo remoto não funciona

Bateria descarregada.

Mude a bateria.

Bateria instalada incorretamente.

Instale a bateria corretamente.

Sobre as operações áudio

Má receção de rádio.

A antena do carro não está esticada.

Estique totalmente a antena.

O fio de controlo da antena não está ligado.

Ligue o fio corretamente. Consulte **Conectar o sistema e os componentes externos (P. 67)**.

Sem som

Ajuste o volume.

Confirme se a música e o vídeo são suportados ou não.

Impossível selecionar uma pasta.

A função de reprodução aleatória está ativada.

Desative a função de reprodução aleatória.

Sobre as operações de marcha-atrás

Imagem anómala

Saia do modo de marcha-atrás e entre novamente.

Verifique se a câmara está coberta por materiais estranhos.

Verifique se o tipo de câmara de marcha-atrás é compatível ou não.

Verifique o cabo do sinal de marcha-atrás.

Sobre as operações Bluetooth

Falha na conexão

A função Bluetooth do dispositivo não está ativada.

Certifique-se de que o Bluetooth do dispositivo móvel está ligado.

O dispositivo não suporta os perfis necessários para o sistema.

Use outro dispositivo para conectar.

A qualidade do áudio é fraca

O microfone externo não está configurado corretamente nem devidamente.

Ajuste o ganho e a posição do microfone externo.

Anexo

Suportes e ficheiros reproduzíveis

Pode reproduzir vários tipos de suportes e de ficheiros nesta unidade.

Sobre ficheiros

Ficheiros áudio reproduzíveis

	Formato	Taxa de bits	Frequência de amostragem	Contagem de bits
AAC-LC (.m4a)	MPEG-2/MPEG-4 AAC LC HE-AAC(V1,V2)	8 – 320kbps, VBR	16 – 48 kHz	16 bits
MP3 (.mp3)	Áudio de 3 Camadas MPEG 1/MPEG 2	8 – 320kbps, VBR	16 – 48 kHz	16 bits
WMA (.wma)	Perfil L3 Padrão de Áudio do Windows Media (Versão 7, 8, 9)	8 – 320kbps	16 – 48 kHz	16 bits
PCM linear (WAVE) (.wav)	Formato de Áudio de forma de onda RIFF	–	16 – 192 kHz	16/24 bits
FLAC (.flac)	flac	–	16 – 192 kHz	16/24 bits
Vorbis (.ogg)	vorbis	VBR	16 – 48 kHz	16 bits

- Ficheiros WMA e AAC por DRM não podem ser reproduzidos.
- Mesmo que os ficheiros áudio estejam em conformidade com as normas indicadas anteriormente, estes podem não poder ser reproduzidos dependendo dos tipos ou condições dos suportes ou do dispositivo.

Ficheiros de vídeo aceitáveis

	Perfil	Tamanho da Imagem Máximo	Taxa de bits máx.	Formato áudio
MPEG-1 (.mpg, .mpeg)	–	352 × 240, 352 × 288	1,5 Mbps	MPEG Camada Áudio 2
MPEG-2 (.mpg, .mpeg)	MP@ML	720 × 480, 720 × 576	8 Mbps	MPEG Camada Áudio 2
H.264/MPEG-4 AVC (.mp4, .m4v, .avi, .flv)	Perfil de Linha Base, Perfil Principal	1.920 × 1.080 (30 fps)	8 Mbps	MP3, AAC
MPEG-4 (.mp4, .avi)	Perfil Simples Avançado	1.920 × 1.080 (30 fps)	8 Mbps	MP3, AAC
WMV (.wmv)	Perfil Principal	1.920 × 1.080 (30 fps)	8 Mbps	WMA
MKV (.mkv)	O formato de vídeo segue H.264/MPEG-4 AVC, MPEG-4, WMV			MP3, AAC, WMA, Vorbis, FLAC

- Esta unidade só é capaz de reproduzir ficheiros que sejam mais pequenos que 4 GB.

■ Limitação na estrutura do ficheiro e da pasta

	Dispositivo USB
Número máximo de camadas de pastas	8
Número máximo de ficheiros (por pasta)	999
Número máximo de pastas (por pasta)	9999
Número máximo de pastas (por dispositivo)	Ilimitado

- Pode introduzir um nome de pasta e um nome de ficheiro com 255 caracteres de byte único ou menos.
- Os ficheiros na pasta cujo nome iniciar com um ponto (.) não podem ser reproduzidos.

Especificações

■ Seção Monitor

Tamanho da imagem

- : 6,92 polegadas (diagonal)
- : 156,48 (L) × 80,136 (A) mm
- : 6,16 (L) × 3,16 (A) polegadas

Sistema da unidade

: Sistema de matriz ativa TFT

Número de pixels

: 2.764.800 (1280 H × RGB × 720 V)

Disposição dos pixels

: Disposição em linha RGB

Luz de fundo

: LED

■ Seção Interface USB

Padrão USB

: USB 2.0 Alta Velocidade

Sistema de arquivos

: FAT16, FAT32, exFAT, NTFS

Corrente de fornecimento de energia máxima

: DC 5 V $\overline{\text{---}}$ 2,1 A

Conversor D/A

: 24 bits

Descodificador de áudio

: MP3/WMA/AAC/WAV/FLAC

Descodificador de vídeo

: MPEG-1 / MPEG-2 / MPEG-4 / WMV / H.264 / MKV

Resposta de frequência

- 192 kHz : 20 – 20 000 Hz
- 96 kHz : 20 – 20 000 Hz
- 48 kHz : 20 – 20 000 Hz
- 44,1 kHz : 20 – 20 000 Hz

Distorção harmônica total

: Tipo : 0,05% (1 kHz)

Relação S/N (dB)

: Tipo : 78 dB

Gama dinâmica

: Tipo : 89 dB

■ Seção HDMI

HDMI

: Tipo-D

Resolução de Entrada

- 640×480 60 Hz 4:3
- 720×480 60 Hz 4:3
- 720×480 60 Hz 16:9
- 1280×720 60 Hz 16:9

Tipo de Áudio de Entrada

: 32K/44,1K/48K/88,2K/96K/176,2K/192K Hz
: PCM linear de 16/20/24 bits

■ Seção Wi-Fi

Norma IEEE

: 802.11 a/b/g/n/ac

Gama de frequência

: Banda Dupla (2,4 GHz / 5GHz)

Canais

: Automáticos (149,153,157,161 cn)

Velocidades de transferência (MÁX.)

: 11a: 54 Mbps / 11b: 11 Mbps / 11g: 54 Mbps /
11n: 130 Mbps / 11ac: 390 Mbps

Alimentação de saída

- 2,4 GHz/SISO
: 11b:15 dBm+3/-2 dBm / 11g:14 dBm+3/-0 dBm / 11n(20 MHz):13 dBm+4/-1 dBm
- 5 GHz/SISO
: 11a:12 dBm+4/-2 dBm /
11n(20 MHz):12 dBm±4 dBm /
11n(40 MHz):12 dBm±4 dBm /
11ac(20 MHz):12 dBm±4 dBm /
11ac(40 MHz):12 dBm±4 dBm /
11ac(80 MHz):9 dBm±3 dBm

■ Seção Bluetooth

Tecnologia

: Bluetooth Ver5.3

Frequência

: 2,402 – 2,480 GHz

Potência de saída RF (EIRP)

: +4 dBm (MÁX), Classe de potência 2

Alcance máximo de comunicação

: Linha de visão de aprox. 10 m (32,8 ft)

Codec de som

: SBC/ AAC

Perfil (Suporte Multiperfil)

- Suporte HFP v1.7
- Suporte SPP v1.2
- Suporte A2DP 1.4
- Suporte AVRCP v1.6
- Suporte PBAP v1.2

■ Secção Sintonizador FM**Gama de frequência (passo)**

: 87,5 MHz - 108,0 MHz (50 kHz)

Sensibilidade útil (S/N: 30 dB)

: Tipo : 8 dBf

Resposta de frequência ($\pm 3,0$ dB)

: 100 Hz - 10 kHz

Relação S/N (dB)

: Tipo : 75 dB (MONO)

Separação estéreo

: Tipo : 45 dB (1 kHz)

■ Secção Sintonizador AM**Gama de frequência (passo)**

: 531 kHz - 1611 kHz (9 kHz)

Sensibilidade utilizável

: Tipo : 29 dBu

■ Secção de Rádio Digital

Gama de frequência

BANDA III: 174,928 – 239,200 (MHz)

Sensibilidade

: Tipo : -100 dBu

Relação S/N (dB)

: Tipo : 78 dB

■ Secção do Conector da Antena Digital

Tipo de conector

: SMB

Tensão de Saída

: 11,8 – 12,8 VCC

Corrente máxima

: < 100 mA

■ Secção Vídeo**Sistema de cor da entrada de vídeo externa**

: NTSC/PAL

Nível de entrada externa de vídeo (fichas RCA): Tipo : 1 Vp-p/75 Ω **Nível de entrada externa de vídeo (mini fichas)**: Tipo : 1 Vp-p/75 Ω **Nível máx. de entrada de áudio externa (mini fichas)**: 1,1 VRMS/10 k Ω **Nível de saída vídeo (fichas RCA)**

: Tipo : 100 IRE

Nível de saída de áudio (fichas RCA): Tipo : 3 V/10 k Ω **■ Secção Áudio****Potência máxima (dianteira e traseira)**: 50 W \times 4**Saída de Alimentação Típica (Frente e Traseira)****Onda senoidal de 1 kHz (com menos de 10% THD)**: 22 W \times 4**Banda de frequências de saída**

: 20 - 20.000 Hz

Nível de pré-saída (V): Tipo 3 V/10 k Ω **Impedância de pré-saída**: \leq 600 Ω **Impedância de altifalante**: 4 – 8 Ω **■ Secção DSP****Equalizador gráfico**

- Banda: 13 bandas
- Frequência (BAND1 – 13)
: 62,5/100/160/250/400/630/1k/1,6k/2,5k/4k/
6,3k/10k/16k Hz

Ganho

: -9/-8/-7/-6/-5/-4/-3/-2/-1/0/1/2/3/4/5/6/7/8/9 dB

Crossover de 2 vias

- Filtro passa-altos
 - Frequência: Passagem,
30/40/50/60/70/80/90/100/120/150/180/2
20/250 Hz
 - Inclinação: -6/-12/-18/-24 dB/Oct.
 - Ganho: -8/-7/-6/-5/-4/-3/-2/-1/0 dB
- Filtro passa-baixos

Anexo

- Frequência:
30/40/50/60/70/80/90/100/120/150/180/20/250 Hz, Passagem
- Inclinação: -6/-12/-18/-24 dB/Oct.
- Ganho: -8/-7/-6/-5/-4/-3/-2/-1/0 dB

Crossover de 3 vias

- Filtro passa-altos
 - Frequência: 250/300/1k/1,6k/2,5k/4k/5k/6,3k/8k/ 10k/12,5k Hz
 - Inclinação: -12/-18/-24 dB/Oct.
 - Ganho: -8/-7/-6/-5/-4/-3/-2/-1/0 dB
- Filtro de passagem de banda
 - Frequência:
Passagem,
50/60/70/80/90/100/120/150/180/220/250/300 Hz
250/300/1k/1,6k/2,5k/4k/5k/6,3k/8k Hz,
Passagem
 - Inclinação: -12/-18/-24 dB/Oct.
 - Ganho: -8/-7/-6/-5/-4/-3/-2/-1/0 dB
- Filtro passa-baixos
 - Frequência:
30/40/50/60/70/80/90/100/120/150 Hz,
Passagem
 - Inclinação: -12/-18/-24 dB/Oct.
 - Ganho: -8/-7/-6/-5/-4/-3/-2/-1/0 dB

Posição

- Atraso do subwoofer frontal/traseiro :0 – 6,1 m (Passo de 0,01 m)
- Ganho: -8 – 0 dB

Nível do subwoofer

: -50 – +10 dB

■ Geral

Tensão de operação

: Bateria de carro de 12 V CC

Corrente máx. de operação

: 15 A

Temperatura de operação

: -10 ~ +60 °C

Dimensões (L x A x P)

Chassis: 178 mm x 100 mm x 109 mm
(7 x 3-15/16 x 4-5/16 polegadas)

Peso

: 1,14 kg (2,6 lb)

NOTA

- Apesar de os pixels efetivos para o painel de cristal líquido serem 99,99% ou mais, 0,01% dos pixels poderão não acender ou podem acender incorretamente.

As especificações podem ser alteradas sem prévio aviso.

Sobre esta unidade

Marcas comerciais e licenças

- A palavra, marcas e logótipos Bluetooth® são marcas comerciais registadas de propriedade da Bluetooth SIG, Inc. e qualquer utilização de tais marcas pela JVCKENWOOD Corporation está sob licença. Outras marcas registadas e nomes de marcas são dos respetivos proprietários.
- Windows Media is a registered trademark or trademark of Microsoft Corporation in the United States and/or other countries. This product is protected by certain intellectual property rights of Microsoft. Use or distribution of such technology outside of this product is prohibited without a license from Microsoft.
- This software is based in part on the work of the independent JPEG Group.
- Use of the Made for Apple badge means that an accessory has been designed to connect specifically to the Apple product(s) identified in the badge, and has been certified by the developer to meet Apple performance standards. Apple is not responsible for the operation of this device or its compliance with safety and regulatory standards. Please note that the use of this accessory with an Apple product may affect wireless performance.
- Apple, Apple CarPlay, Apple Music, iPhone, Lightning, and Siri are trademarks of Apple Inc., registered in the U.S. and other countries and regions.
- Use of the Apple CarPlay logo means that a vehicle user interface meets Apple performance standards. Apple is not responsible for the operation of this vehicle or its compliance with safety and regulatory standards. Please note that the use of this product with iPhone, iPod, or iPad may affect wireless performance.
- App Store is a service mark of Apple Inc., registered in the U.S. and other countries.
- IOS is a trademark or registered trademark of Cisco in the U.S. and other countries and is used under license.
- Google, Android, Android Auto, Google Play and other marks are trademarks of Google LLC.

Wireless use of Android Auto requires a compatible Android 11.0+ phone and compatible active data plan.

Check g.co/androidauto/requirements for compatibility.

- Wi-Fi® is a registered trademark of Wi-Fi Alliance®.
- The Wi-Fi CERTIFIED™ Logo is a certification mark of Wi-Fi Alliance®.
- The terms HDMI and HDMI High-Definition Multimedia Interface, and the HDMI Logo are trademarks or registered trademarks of HDMI Licensing Administrator, Inc. in the United States and other countries.
- This product includes FontAvenue® fonts licenced by NEC Corporation. FontAvenue is a registered trademark of NEC Corporation.

FontAvenue

- THIS PRODUCT IS LICENSED UNDER THE AVC PATENT PORTFOLIO LICENSE FOR THE PERSONAL USE OF A CONSUMER OR OTHER USES IN WHICH IT DOES NOT RECEIVE REMUNERATION TO (j) ENCODE VIDEO IN COMPLIANCE WITH THE AVC STANDARD ("AVC VIDEO") AND/OR (jj) DECODE AVC VIDEO THAT WAS ENCODED BY A CONSUMER ENGAGED IN A PERSONAL ACTIVITY AND/OR WAS OBTAINED FROM A VIDEO PROVIDER LICENSED TO PROVIDE AVC VIDEO. NO LICENSE IS GRANTED OR SHALL BE IMPLIED FOR ANY OTHER USE. ADDITIONAL INFORMATION MAY BE OBTAINED FROM MPEG LA, L.L.C. SEE [HTTP://WWW.MPEGLA.COM](http://WWW.MPEGLA.COM)
- THIS PRODUCT IS LICENSED UNDER THE VC-1 PATENT PORTFOLIO LICENSE FOR THE PERSONAL AND NON-COMMERCIAL USE OF A CONSUMER TO (i) ENCODE VIDEO IN COMPLIANCE WITH THE VC-1 STANDARD ("VC-1 VIDEO") AND/OR (ii) DECODE VC-1 VIDEO THAT WAS ENCODED BY A CONSUMER ENGAGED IN A PERSONAL AND NON-COMMERCIAL ACTIVITY AND/OR WAS OBTAINED FROM A VIDEO PROVIDER LICENSED TO PROVIDE VC-1 VIDEO. NO LICENSE IS GRANTED OR SHALL BE IMPLIED FOR ANY OTHER USE. ADDITIONAL INFORMATION MAY BE OBTAINED FROM MPEG LA, L.L.C. SEE [HTTP://WWW.MPEGLA.COM](http://WWW.MPEGLA.COM)
- libFLAC
Copyright (C) 2000-2009 Josh Coalson

Copyright (C) 2011-2013 Xiph.Org Foundation

Redistribution and use in source and binary forms, with or without modification, are permitted provided that the following conditions are met:

- Redistributions of source code must retain the above copyright notice, this list of conditions and the following disclaimer.
- Redistributions in binary form must reproduce the above copyright notice, this list of conditions and the following disclaimer in the documentation and/or other materials provided with the distribution.
- Neither the name of the Xiph.org Foundation nor the names of its contributors may be used to endorse or promote products derived from this software without specific prior written permission.

THIS SOFTWARE IS PROVIDED BY THE COPYRIGHT HOLDERS AND CONTRIBUTORS "AS IS" AND ANY EXPRESS OR IMPLIED WARRANTIES, INCLUDING, BUT NOT LIMITED TO, THE IMPLIED WARRANTIES OF MERCHANTABILITY AND FITNESS FOR A PARTICULAR PURPOSE ARE DISCLAIMED. IN NO EVENT SHALL THE FOUNDATION OR CONTRIBUTORS BE LIABLE FOR ANY DIRECT, INDIRECT, INCIDENTAL, SPECIAL, EXEMPLARY, OR CONSEQUENTIAL DAMAGES (INCLUDING, BUT NOT LIMITED TO, PROCUREMENT OF SUBSTITUTE GOODS OR SERVICES; LOSS OF USE, DATA, OR PROFITS; OR BUSINESS INTERRUPTION) HOWEVER CAUSED AND ON ANY THEORY OF LIABILITY, WHETHER IN CONTRACT, STRICT LIABILITY, OR TORT (INCLUDING NEGLIGENCE OR OTHERWISE) ARISING IN ANY WAY OUT OF THE USE OF THIS SOFTWARE, EVEN IF ADVISED OF THE POSSIBILITY OF SUCH DAMAGE.

• libvorbis

Copyright (c) 2002-2008 Xiph.org Foundation
Redistribution and use in source and binary forms, with or without modification, are permitted provided that the following conditions are met:

- Redistributions of source code must retain the above copyright notice, this list of conditions and the following disclaimer.

- Redistributions in binary form must reproduce the above copyright notice, this list of conditions and the following disclaimer in the documentation and/or other materials provided with the distribution.

- Neither the name of the Xiph.org Foundation nor the names of its contributors may be used to endorse or promote products derived from this software without specific prior written permission.

THIS SOFTWARE IS PROVIDED BY THE COPYRIGHT HOLDERS AND CONTRIBUTORS "AS IS" AND ANY EXPRESS OR IMPLIED WARRANTIES, INCLUDING, BUT NOT LIMITED TO, THE IMPLIED WARRANTIES OF MERCHANTABILITY AND FITNESS FOR A PARTICULAR PURPOSE ARE DISCLAIMED. IN NO EVENT SHALL THE FOUNDATION OR CONTRIBUTORS BE LIABLE FOR ANY DIRECT, INDIRECT, INCIDENTAL, SPECIAL, EXEMPLARY, OR CONSEQUENTIAL DAMAGES (INCLUDING, BUT NOT LIMITED TO, PROCUREMENT OF SUBSTITUTE GOODS OR SERVICES; LOSS OF USE, DATA, OR PROFITS; OR BUSINESS INTERRUPTION) HOWEVER CAUSED AND ON ANY THEORY OF LIABILITY, WHETHER IN CONTRACT, STRICT LIABILITY, OR TORT (INCLUDING NEGLIGENCE OR OTHERWISE) ARISING IN ANY WAY OUT OF THE USE OF THIS SOFTWARE, EVEN IF ADVISED OF THE POSSIBILITY OF SUCH DAMAGE.

• libogg

Copyright (c) 2002, Xiph.org Foundation
Redistribution and use in source and binary forms, with or without modification, are permitted provided that the following conditions are met:

- Redistributions of source code must retain the above copyright notice, this list of conditions and the following disclaimer.
- Redistributions in binary form must reproduce the above copyright notice, this list of conditions and the following disclaimer in the documentation and/or other materials provided with the distribution.

- Neither the name of the Xiph.org Foundation nor the names of its contributors may be used to endorse or promote products derived from this software without specific prior written permission.

THIS SOFTWARE IS PROVIDED BY THE COPYRIGHT HOLDERS AND CONTRIBUTORS ``AS IS'' AND ANY EXPRESS OR IMPLIED WARRANTIES, INCLUDING, BUT NOT LIMITED TO, THE IMPLIED WARRANTIES OF MERCHANTABILITY AND FITNESS FOR A PARTICULAR PURPOSE ARE DISCLAIMED. IN NO EVENT SHALL THE FOUNDATION OR CONTRIBUTORS BE LIABLE FOR ANY DIRECT, INDIRECT, INCIDENTAL, SPECIAL, EXEMPLARY, OR CONSEQUENTIAL DAMAGES (INCLUDING, BUT NOT LIMITED TO, PROCUREMENT OF SUBSTITUTE GOODS OR SERVICES; LOSS OF USE, DATA, OR PROFITS; OR BUSINESS INTERRUPTION) HOWEVER CAUSED AND ON ANY THEORY OF LIABILITY, WHETHER IN CONTRACT, STRICT LIABILITY, OR TORT (INCLUDING NEGLIGENCE OR OTHERWISE) ARISING IN ANY WAY OUT OF THE USE OF THIS SOFTWARE, EVEN IF ADVISED OF THE POSSIBILITY OF SUCH DAMAGE.

Informações de segurança

- Informações sobre a Eliminação de Equipamentos Elétricos e Eletrônicos Usados (aplicável nos países da UE que adotaram sistemas de recolha separada de resíduos)

Produtos com o símbolo (contentor de lixo com rodas barrado com uma cruz) não podem ser eliminados como lixo doméstico.

Os equipamentos elétricos e eletrónicos usados devem ser reciclados numa instalação capaz de manusear esses itens e seus subprodutos residuais.

Contacte a autoridade local para os detalhes sobre a localização da instalação de reciclagem mais próxima.

A reciclagem e eliminação de lixo adequada ajudará a preservar os recursos naturais, ao mesmo tempo que prevenirá efeitos prejudiciais à nossa saúde e meio ambiente.





Declaração de Conformidade relativa à Diretiva RE 2014/53/UE

Declaração de conformidade relativa à Diretiva RoHS 2011/65/UE

Fabricante:

JVCKENWOOD Corporation
3-12, Moriyacho, Kanagawa-ku, Yokohama-shi,
Kanagawa 221-0022, JAPÃO

Representante na UE:

JVCKENWOOD Europe B.V.
Rendementsweg 20 B-9, 3641 SL Mijdrecht,
PAÍSES BAIXOS

English

Hereby, JVCKENWOOD declares that the radio equipment DMX7525DABS is in compliance with Directive 2014/53/EU. The full text of the EU declaration of conformity is available at the following internet address:

Français

Par la présente, JVCKENWOOD déclare que l'équipement radio DMX7525DABS est conforme à la directive 2014/53/UE. L'intégralité de la déclaration de conformité UE est disponible à l'adresse Internet suivante :

Deutsch

Hiermit erklärt JVCKENWOOD, dass das Funkgerät DMX7525DABS der Richtlinie 2014/53/EU entspricht. Der volle Text der EU-Konformitätserklärung steht unter der folgenden Internetadresse zur Verfügung:

Nederlands

Hierbij verklaart JVCKENWOOD dat de radioapparatuur DMX7525DABS in overeenstemming is met Richtlijn 2014/53/EU. De volledige tekst van de EU-verklaring van overeenstemming is te vinden op het volgende internetadres:

Italiano

Con la presente, JVCKENWOOD dichiara che l'apparecchio radio DMX7525DABS è conforme alla Direttiva 2014/53/UE. Il testo integrale della dichiarazione di conformità UE è disponibile al seguente indirizzo internet:

Español

Por la presente, JVCKENWOOD declara que el equipo de radio DMX7525DABS cumple la Directiva 2014/53/EU. El texto completo de la declaración de conformidad con la UE está disponible en la siguiente dirección de internet:

Português

Deste modo, a JVCKENWOOD declara que o equipamento de rádio DMX7525DABS está em conformidade com a Diretiva 2014/53/UE. O texto integral da declaração de conformidade da UE está disponível no seguinte endereço de internet:

Polska

Niniejszym, JVCKENWOOD deklaruje, że sprzęt radiowy DMX7525DABS jest zgodny z dyrektywą 2014/53/UE. Pełny tekst deklaracji zgodności EU jest dostępny pod adresem:

Český

Společnost JVCKENWOOD tímto prohlašuje, že rádiové zařízení DMX7525DABS splňuje podmínky směrnice 2014/53/EU. Plný text EU prohlášení o shodě je dostupný na následující internetové adrese:

Magyar

JVCKENWOOD ezennel kijelenti, hogy a DMX7525DABS rádióberendezés megfelel a 2014/53/EU irányelvnek. Az EU konformitási nyilatkozat teljes szövege az alábbi weboldalon érhető el:

Hrvatski

JVCKENWOOD ovim izjavljuje da je radio oprema DMX7525DABS u skladu s Direktivom 2014/53/EU. Cjeloviti tekst deklaracije Europske unije o usklađenosti dostupan je na sljedećoj internet adresi:

Svenska

Härmed försäkrar JVCKENWOOD att radioutrustningen DMX7525DABS är i enlighet med direktiv 2014/53 / EU. Den fullständiga texten av EU-försäkran om överensstämmelse finns på följande Internetadress :

Suomi

JVCENWOOD julistaa täten, että radiolaite DMX7525DABS on direktiivin 2014/53/EU mukainen. EU-vaatimustenmukaisuusvakuutus löytyy kokonaisuudessaan seuraavasta internet-osoitteesta:

Slovensko

S tem JVCENWOOD izjavlja, da je radijska oprema DMX7525DABS v skladu z Direktivo 2014/53/EU. Celotno besedilo direktive EU o skladnosti je dostopno na tem spletnem naslovu:

Slovensky

Spoločnosť JVCENWOOD týmto vyhlasuje, že rádiové zariadenie DMX7525DABS vyhovuje smernici 2014/53/EÚ. Celý text EÚ vyhlásenia o zhode nájdete na nasledovnej internetovej adrese:

Dansk

Herved erklærer JVCENWOOD, at radioustyret DMX7525DABS er i overensstemmelse med Direktiv 2014/53/EU. EU-overensstemmelseserklæringens fulde ordlyd er tilgængelig på følgende internetadresse:

Norsk

JVCENWOOD erklærer herved at radioustyret DMX7525DABS er i samsvar med Direktiv 2014/53/EU. Den fullstendige teksten til EU-konformitetserklæringen er tilgjengelig på følgende internetadresse:

Ελληνικά

Με το παρόν, η JVCENWOOD δηλώνει ότι ο ραδιοεξοπλισμός DMX7525DABS συμμορφώνεται με την Οδηγία 2014/53/ΕΕ. Το πλήρες κείμενο της δήλωσης συμμόρφωσης της ΕΕ είναι διαθέσιμο στην ακόλουθη διεύθυνση στο διαδίκτυο:

Eesti

Käesolevaga JVCENWOOD kinnitab, et DMX7525DABS raadiovarustus on vastavuses direktiiviga 2014/53/EL. ELi vastavusdeklaratsiooni terviktekst on kättesaadav järgmisel internetiaadressil:

Latviešu

JVCENWOOD ar šo deklarē, ka radio aparatūra DMX7525DABS atbilst direktīvas 2014/53/ES prasībām. Pilns ES atbilstības deklarācijas teksts ir pieejams šādā tīmekļa adresē:

Lietuviškai

Šiuo JVCENWOOD pažymi, kad radijo įranga DMX7525DABS atitinka 2014/53/EB direktyvos reikalavimus. Visą EB direktyvos atitikties deklaracijos tekstą galite rasti šiuo internetiniu adresu:

Malti

B'dan, JVCENWOOD jiddikjara li t-tagħmir tar-radju DMX7525DABS huwa konformi mad-Direttiva 2014/53/UE. It-test kollu tad-dikjarazzjoni ta' konformità huwa disponibbli fl-indirizz intranet li ġej:

Українська

Таким чином, компанія JVCENWOOD заявляє, що радіообладнання DMX7525DABS відповідає Директиві 2014/53/EU. Повний текст декларації про відповідність ЄС можна знайти в Інтернеті за такою адресою:

Türkçe

Burada, JVCENWOOD DMX7525DABS radyo ekipmanının 2014/53/AB Direktifine uygun olduğunu bildirir. AB uyumluluk deklarasyonunun tam metni aşağıdaki internet adresinde mevcuttur.

Limba română

Prin prezenta, JVCENWOOD declară că echipamentul radio DMX7525DABS este în conformitate cu Directiva 2014/53/UE. Textul integral al declarației de conformitate UE este disponibil la următoarea adresă de internet:

Български език

С настоящото JVCENWOOD декларира, че радиооборудването на DMX7525DABS е в съответствие с Директива 2014/53/ЕС. Пълният текст на ЕС декларацията за съответствие е достъпен на следния интернет адрес:

URL : <https://www.kenwood.com/euukdoc/>

KENWOOD