

DMX5023DABS DMX553DABS

MONITOR MED MOTTAGARE
BRUKSANVISNING

JVCKENWOOD Corporation

- Uppdaterad information (senaste bruksanvisningen, systemuppdateringar, nya funktioner, etc.) finns tillgänglig på <https://www.kenwood.com/cs/ce/>.



Android
Auto

Innehåll

Före användning 4

Försiktighetsåtgärder.....	4
Så här läser du handboken	5

Grundläggande åtgärder 6

Funktioner för frontpanelens knappar	6
Slå på enheten.....	6
Att sätta igång	7
Volymreglering.....	8
Användning av pekpanelen	8
Beskrivning av HOME-skärmen.....	9
Beskrivningar för skärmen för val av källa.....	9
Beskrivningar för skärmen för källkontroll.....	11
Popup-meny	12
Listskärm	12

APPAR 13

Använda Apple CarPlay.....	13
Använda Android Auto™	14
USB-speglning för iPhone.....	15
USB-speglning för Android-smarttelefon	16

USB 18

Ansluta en USB-enhet.....	18
USB, grundläggande användning.....	18
Sökfunktion	20

Radio 21

Radio, grundläggande användning.....	21
Använda minnet.....	22
Välja funktion.....	22
Trafikinformation.....	23
Radioinställning.....	23

Digital radio 24

Digital radio, grundläggande användning	24
Spara tjänst i förinställningsminnet.....	25
Välja funktion.....	25
Trafikinformation.....	26
Inställning av Digital Radio.....	27

Bluetooth-kontroll 28

Information angående användning av Bluetooth®-enheter	28
Registrera Bluetooth-enheten.....	29
Anslutningsinställning	29
Spela upp med Bluetooth-ljudenheten	30
Använda handsfree-enhet	31
Inställning av Hands-Free.....	35

Andra externa komponenter 36

Visa kameran	36
--------------------	----

Inställningar 38

Inställningar för bildskärmen.....	38
Systeminställningar.....	38
Inställning av användargränssnitt.....	39
Specialinställning.....	40
Bildskärmsinställningar.....	40
AV-inställning.....	41
Anslutningsinställning.....	42

Ljudkontroll 44

Högtalar-/X'over-inställning.....	44
Allmän ljudkontroll.....	45
Equalizerkontroll.....	46
Volume Offset.....	47
Sound Effect.....	47
Lyssnarposition/DTA.....	48

Fjärrkontroll 49

Fjärrkontrollens knappfunktioner.....	50
---------------------------------------	----

Anslutning/Installation 51

Före installationen.....	51
Installation av enheten.....	52

Felsökning 58

Problem och lösningar.....	58
Felmeddelanden.....	58

Appendix 59

Media och filer som kan spelas upp.....	59
Specifikationer.....	60
Om enheten.....	62

Före användning

VIKTIGT

- Läs den här handboken noggrant innan du använder produkten för att se till att den används korrekt. Det är särskilt viktigt att du läser och följer VARNINGARNA och FÖRSIKTIGHETSÅTGÄRDerna i handboken. Förvara handboken på en säker och lättåtkomlig plats för framtida referens.

Försiktighetsåtgärder

⚠ VARNINGAR

📖 För att förhindra skador och brand, vidta följande försiktighetsåtgärder:

- För att förhindra kortslutning, lämna aldrig kvar något metallobjekt (t.ex. mynt eller metallvertyg) inuti enheten.
- Titta inte på enhetens bildskärm under en längre period medan du kör.
- Om du får problem under installationen, kontakta din KENWOOD-återförsäljare.

📖 Försiktighetsåtgärder när du använder enheten

- När du handlar valfria tillbehör, kontrollera med din KENWOOD-återförsäljare så att de fungerar tillsammans med din modell och i ditt område.
- Du kan välja språk för att visa menyer, ljudfilstaggar etc. Se **Inställning av användargränssnitt (sid.39)**.
- Funktionerna Radio Data System och Radio Broadcast Data System fungerar inte där tjänsten inte stöds av någon radiostation.

📖 Skydda skärmen

- För att skydda skärmen från skador, använd inte en kulspetspenna eller liknande verktyg för att peka.

📖 Rengöra enheten

- Om enhetens framsida är fläckig, torka den med en torr mjuk trasa, t.ex. en silikontrasa. Om framsidan är kraftigt nersmutsad kan man

torka den med en trasa som har fuktats med ett neutralt rengöringsmedel. Torka sedan torrt.

OBS!

- Att spraya rengöringsmedel direkt på enheten kan påverka dess mekaniska delar. Om man använder en hård trasa eller ett flyktigt lösningsmedel som thinner eller alkohol när man torkar av frontpanelen kan detta repa ytan eller skada texten.

📖 Hur du återställer din enhet

- Om enheten eller den anslutna enheten inte fungerar som den ska, återställ den. Tryck på knappen <Återställ> för att återgå till fabriksinställningarna.

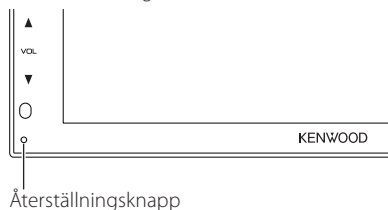

OBS!

- Koppla från USB-enheten innan du trycker på knappen <Reset>. Att trycka på knappen <Reset> medan USB-enheten är installerad kan skada data som är lagrade i USB-enheten. För information om hur du kopplar från USB-enheten, se Koppla från USB-enheten (**sid.18**).
- När enheten slås på efter återställning visas skärmen Inledande inställningar. Se Inledande inställningar (**sid.7**).

📖 Ta emot GPS-signal

Första gången du sätter på enheten måste du vänta medan systemet hittar satellitsignalerna för första gången. Detta kan ta flera minuter. Se till att bilen står parkerad utomhus, på en öppen plats och på avstånd från höga hus och träd så hittar enheten signalerna så snabbt som möjligt. När systemet väl har hittat satelliterna första gången går det snabbare de efterföljande gångerna.

Försiktighet för smarttelefonanvändare

- Att samtidigt köra flera applikationer på din smarttelefon vid skärmdelning skapar stor belastning på telefonens mikroprocessor, vilket potentiellt påverkar kommunikation och prestanda.
- För bästa resultat när du kopplar ihop med din KENWOOD-mottagare, se till att stänga alla oanvända applikationer.

Så här läser du handboken

- Skärmar och paneler som visas i handboken är exempel som används för att tydligt förklara funktionerna.
Därför kan de skilja sig från de skärmbilder och paneler som används, och vissa skärmpositioner kan vara annorlunda.
- **Indikeringspråk:** Engelska indikeringar visas för olika beskrivningar. Önskat indikeringspråk kan väljas i menyn **SETUP**. Se **Inställning av användargränssnitt (sid.39)**.



Den här symbolen på produkten betyder att det finns viktiga drifts- och underhållsinstruktioner i den här handboken.

Läs noga igenom instruktionerna i den här bruksanvisningen.

Grundläggande åtgärder

Funktioner för frontpanelens knappar

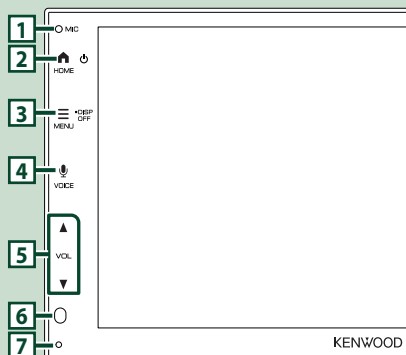

OBS!

- De paneler som visas i guiden är exempel som används för att tydligt förklara funktionerna. Därför kan de skilja sig från de paneler som verkligen visas på din enhet.
- Buller i bilen under ett samtal kan påverka samtalets kvalitet. Om samtalskvaliteten är dåligt rekommenderar vi att du ställer in AC-fläkten på lägsta inställning.

Beteckning • Händelse

1	Inbyggd mikrofon • Prata i Bluetooth handsfree-läge när en Bluetooth-telefon är ansluten.
2	HOME • Visar HOME-skärmen (<i>sid.9</i>). • Tryck och håll kvar för att stänga av strömmen. • När strömmen är frånslagen kopplar du till strömmen med denna knapp.
3	MENU • Visar popup-skärmen för menyn. • Tryck och håll kvar för att stänga av skärmen.
4	VOICE • Visar skärmen för röstigenkänning (<i>sid.33</i>).
5	▼, ▲ (VOL) • Justerar volymen. Volymen kommer att öka till 15 när du fortsätter att trycka på ▲.

Beteckning

• Händelse

6	Fjärrkontrollsensor • Tar emot fjärrkontrollens signal.
7	Återställ • Om enheten eller den anslutna enheten inte fungerar som den ska, återställs enheten till inledande inställningar när denna knapp trycks in.

Slå på enheten

1 Tryck på knappen **HOME**.

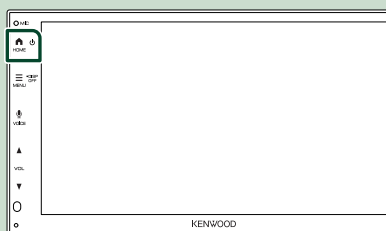

► Enheten slås på.

● Slå av enheten:

1 Tryck på knappen **HOME** och håll intryckt.

OBS!

- Om det är första gången du slår på enheten efter installationen är det nödvändigt att genomföra Inledande inställning (*sid.7*).

Att sätta igång

Inledande inställning

Genomför de här inställningarna när du använder enheten för första gången.

1 Ställ in varje funktion som följer.



■ Language

Välj språket som ska användas för funktionsskärmar och inställningsalternativ. Standard är "British English(en)".

- ① Tryck på **Language**.
- ② Välj önskat språk.
- ③ Tryck på **Close**.

■ Clock

Ställer in klockans synkronisering och justerar den.

För detaljerad information, se *Inställning av datum/tid (sid.7)*.

■ Camera

Ställer in kamerans parametrar.

- ① Tryck på **Camera**.
- ② Ställ in varje funktion och tryck på .

För detaljerad information, se *Kamerainställning (sid.36)*.

■ DEMO

Ställ in demonstrationsläge. Standard är "ON."

- ① Tryck på **DEMO** och ställ in **ON** eller **OFF**.

2 Tryck på **Finish**.



OBS!

- De här inställningarna kan göras från SETUP-menyn. Se *Inställningar (sid.38)*.

Inställning av datum/tid

1 Tryck på knappen **MENU**.

- Popup-menyn visas.

2 Tryck på .



- Skärmen SETUP Menu visas.

3 Tryck på **User Interface**.



- Skärmen User Interface visas.

4 Ställ in varje funktion som följer.

Bläddra på sidan för att visa dolda poster.

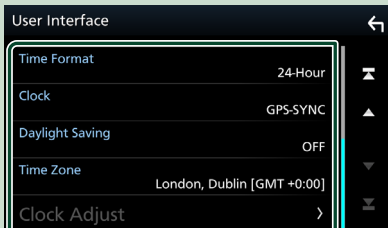

■ Time Format

Välj format för tidsvisning.

12-Hour / 24-Hour (Standard)

■ Clock

GPS-SYNC (Standard): Klockan synkroniseras med GPS.

Manual: Ställ in klockan manuellt.

■ Daylight Saving

(Används inte när klockan ställs manuellt)

Aktivera genom att välja extra tid för sommartid (om tillgängligt i din region).

OFF (Standard) / **+1 hr.** / **+30 min.**

■ Time Zone

Välj tidszon.

■ Clock Adjust

Om du väljer **Manual** för klockan, ställ in datum och tid manuellt,

OBS!

- Ställ in datum och tid. Om de inte är inställda kanske vissa funktioner inte fungerar.

Volymreglering

För att justera volymen (0 till 40),

Tryck på ▲ för att öka volymen och ▼ för att sänka den.

Om ▲ hålls intryckt höjs volymen kontinuerligt till nivå 15.



Användning av pekpanelen

Vid manövrering på skärmen ska du använda ett finger till att peka, peka och hålla, snärta till eller svepa för att välja ett objekt, ta fram en inställningsmeny, växla sida o.s.v.

● Peka

Peka försiktigt på skärmen för att välja ett visst objekt.

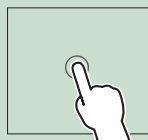

● Peka och håll

Peka på skärmen och håll kvar fingret på samma plats tills visningen ändras eller ett meddelande visas.

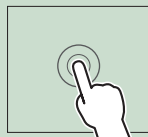

● Snärta till

För fingret snabbt åt vänster eller höger på skärmen för att växla sida.

Du kan bläddra i listan genom att dra fingret uppåt/ nedåt eller åt höger/vänster på skärmen.



● Svepa

För fingret uppåt eller neråt för att skrolla på skärmen.



Beskrivning av HOME-skärmen

De flesta funktioner kan utföras från HOME-skärmen.



- 1** • Visar funktionsskärmen för aktuell källa.
- 2** • Information om aktuell källa
- 3** • Visar skärmen för val av källa. **(sid.10)**
- 4** • Ikoner för snabbval av uppspelningskälla **(sid.10)**
- 5** • Visar Hands Free-skärmen. **(sid.31)**
• Vid anslutning som Apple CarPlay eller Android Auto fungerar den som en telefon som tillhandahålls i Apple CarPlay eller Android Auto™.

Visa startskärmen

- 1** Tryck på knappen **HOME**.

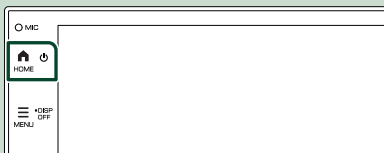

- HOME-skärmen visas.

Beskrivningar för skärmen för val av källa

Samtliga uppspelningskällor och alternativ kan visas på skärmen för val av källa.

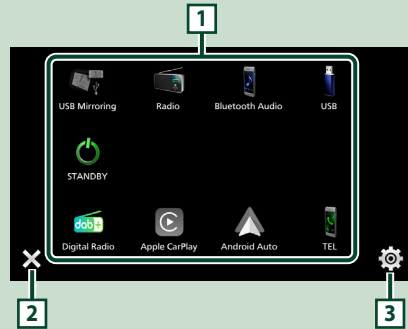









- 1** • Ändrar uppspelningskälla. För uppspelningskällor, se **Välj uppspelningskälla (sid.10)**.
- 2** • Återgår till den föregående skärmen.
- 3** • Visar inställningsmenyskärmen. **(sid.38)**

Välj uppspelningskälla

1 Tryck på  på HOME-skärmen.

Från den här skärmen kan du välja följande källor och funktioner.

	• Växlar till digitalradiosändningen. (sid.24)
	• Växlar till Apple CarPlay-skärmen från din anslutna iPhone. (sid.13)
	• Växlar till skärmen Android Auto från den anslutna Android-smarttelefonen. (sid.14)
	• Visar Hands Free-skärmen. (sid.31) När varken Apple CarPlay, Android Auto eller en telefon med Bluetooth-handsfree är ansluten visas meddelandet "Disconnected" på TEL-skärmen. Vid anslutning som Apple CarPlay eller Android Auto fungerar den som en telefon som tillhandahålls i Apple CarPlay eller Android Auto.
	• Växlar till skärmen med USB-speglning från den anslutna iPhone eller Android-smarttelefonen. (sid.15, sid.16) För att ansluta en iPhone eller Android-smarttelefon måste appen "MirrorAPP+™" vara installerad.
	• Kopplar in radiomottagning. (sid.21)
	• Spelar upp från en bluetooth-ljudspelare. (sid.30)
	• Startar uppspelning av filer i en USB-enhet. (sid.18)
	• Försätter enheten i standby-läge. (sid.10)

För att välja uppspelningskälla på HOME-skärmen

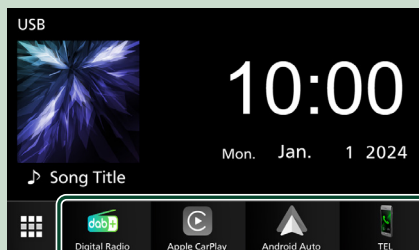

De fyra objekt som visas som stora ikoner på menyn för val av källa visas även på HOME-skärmen.

Objekt som visas i detta fält kan ändras genom att anpassa menyn för val av källa. **(sid.11)**

Försätter enheten i standby-läge

1 Tryck på  på HOME-skärmen.

2 Tryck på **STANDBY**.

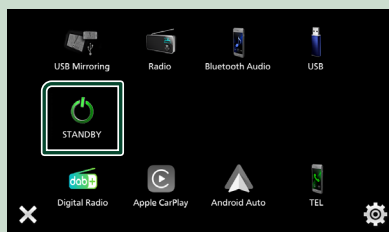

Anpassa genvägsknappar på HOME-skärmen

Du kan flytta och arrangera källikonerna så som du vill ha dem.

- 1 Tryck på  på HOME-skärmen.
- 2 Tryck och håll kvar på den ikon som du vill flytta för att komma in i anpassningsläge.
- 3 Dra den dit du vill flytta den.

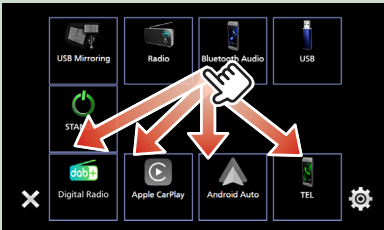

Beskrivningar för skärmen för källkontroll

Det finns vissa funktioner som kan skötas från de flesta skärmarna.

Indikatorer

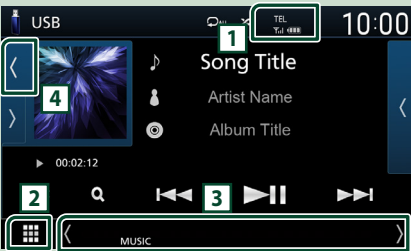

Undermeny



1 TEL /

Information om ansluten Bluetooth-enhet.

2 Ikon över alla källor

Visar alla källor.

3 Sekundär skärm

-  /  : Den sekundära skärmen ändras varje gång du vidrör den. Det går även att växla den sekundära skärmen genom att snärta till åt vänster eller höger på skärmen.
- Källkoner för genvägar: Källan ändras till den du har ställt in som en genväg. För genvägsinställningar, se **Anpassa genvägsknappar på HOME-skärmen (sid.11)**.
- Undermeny
 - DIM: Funktion när du trycker på ikonen: När du trycker första gången mörknar skärmen, den andra, tredje och fjärde gången mörknar skärmen ytterligare, och den femte gången återställs skärmen till sin ursprungliga ljusstyrka.
 -  : Visar skärmen för grafisk equalizer. **(sid.46)**
 -  : Visar skärmen APP (Apple CarPlay/ Android Auto) **(sid.13)**.
- Indikatorer: Visar de nuvarande källförhållandena och så vidare.
 - MUTE: Ljudet är avstängt.
 - LOUD: Loudnesskontrollfunktionen är på.

4 Bildområde & information

Du kan välja om du vill visa bildområde och låtinformation eller endast mer detaljerad låtinformation.

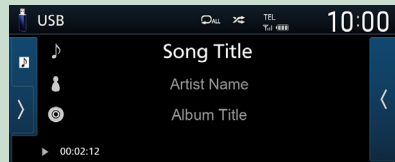
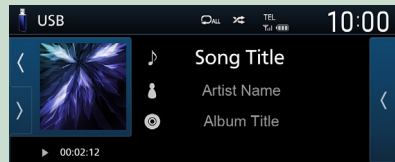

Popup-meny

1 Tryck på knappen **MENU**.



► Popup-menyn visas.

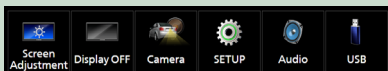

Menyns innehåll är det följande.

	• Visar skärmen för skärminställning. (sid.38)
	• Stänger av displayen. (sid.12)
	• Visar den aktiva kameran. (sid.36)
	• Visar inställningsmenyskärmen. (sid.38)
	• Visar ljudkontrollmenyskärmen. (sid.44)
	• Visar funktionsskärmen för aktuell källa. Hur ikonen ser ut beror på källan. Den här ikonen är för en USB-källa.

Stänga av skärmen

1 Välj på popup-menyn.

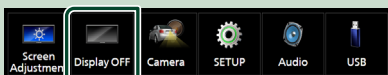

● För att starta skärmen

1 Tryck på displayen.

Listskärm

Det finns några vanliga funktionsknappar på listskärmarna för de flesta källor.

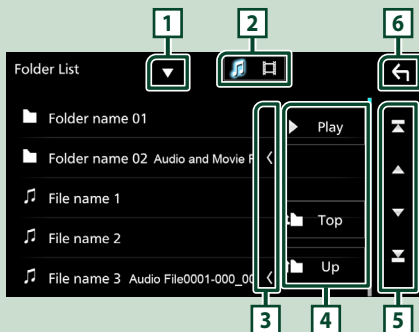

Öppnar fönstret för val av listtyp.



Visar en lista med musik/film-filer.



Bläddrar i textvisningen.



Knappar med olika funktioner visas här.

- **Play** : Spelar upp alla spår i mappen för det aktuella spåret.
- **Up** / **Top** : Flyttar till den högre hierarkin.



Du kan ändra så att sidan visar fler objekt genom att trycka på / .

- / : Visar toppen eller botten av sidan.



Återgår till den föregående skärmen.

OBS!

- Knappar som inte kan aktiveras från listmenyn visas inte.

APPAR

Använda Apple CarPlay

Apple CarPlay är ett smartare och säkrare sätt att använda din iPhone i bilen. Apple CarPlay tar de saker du vill göra med din iPhone medan du kör och visar dem på produktens skärm. Du kan få vägvisningar, ringa, skicka och ta emot textmeddelande och lyssna på musik från din iPhone medan du kör. Du kan även använda röstkontrollen Siri för att göra det enklare att använda din iPhone.

För mer information om Apple CarPlay, besök <https://www.apple.com/ios/carplay/>.

OBS!

- Om din iPhone inte fungerar som väntat kan den startas om genom att slå av den och på den igen.

Kompatibla iPhone-enheter

Du kan använda Apple CarPlay med följande iPhone-modeller.

- iPhone 15 Pro Max
- iPhone 15 Pro
- iPhone 15 Plus
- iPhone 15
- iPhone 14 Pro Max
- iPhone 14 Pro
- iPhone 14 Plus
- iPhone 14
- iPhone 13 Pro Max
- iPhone 13 Pro
- iPhone 13
- iPhone 13 mini
- iPhone 12 Pro Max
- iPhone 12 Pro
- iPhone 12
- iPhone 12 mini
- iPhone SE (2:a generationen)
- iPhone 11 Pro Max
- iPhone 11 Pro
- iPhone 11
- iPhone XS Max
- iPhone XS
- iPhone XR
- iPhone X
- iPhone 8 Plus
- iPhone 8
- iPhone 7 Plus
- iPhone 7
- iPhone SE
- iPhone 6s Plus
- iPhone 6s

Förberedelser

- 1 Anslut din iPhone med USB-kabeln som matchar kontakten. (sid.57)
- 2 Lås upp din iPhone.

OBS!

- Beroende på typen av kontakt på din iPhone ska en äkta Apple Lightning-USB-kabel eller en USB-IF-certifierad USB-C® till USB-A-kabel användas. Om du använder en icke certifierad kabel kanske den inte fungerar som den ska.

Funktionsknapparna och tillgängliga appar på hemskärmen för Apple CarPlay

Du kan använda apparna för den iPhone som är ansluten.

Posterna som visas och språket som används på skärmen kan skilja mellan de anslutna enheterna.

Tryck på **Apple CarPlay**-ikonen på skärmen för val av källa för att öppna Apple CarPlay-läget. (sid.10)

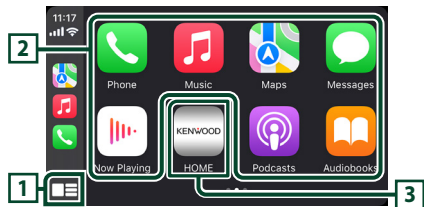

- 1 *

- Visar hemskärmen för Apple CarPlay.
- Tryck och håll in för att aktivera Siri.

2 Applikationsknappar

Startar applikationen.

3 HOME

Lämnar Apple CarPlay-skärmen och visar hemskärmen.

* Ikonutformningen kan ändras beroende på iOS-versionen.

För att lämna Apple CarPlay-skärmen

- 1 Tryck på knappen **HOME**.

Använda Siri

Du kan aktivera Siri.

1 Tryck på knappen **VOICE**.



2 Tala till Siri.

Öppna Apple CarPlay-skärmen när en annan källa spelas upp

1 Tryck på knappen **HOME**.

➤ HOME-skärmen visas.

2 Tryck på **Apple CarPlay**.

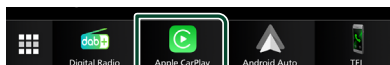

OBS!

- Om ljud matas ut med Apple CarPlay när Apple CarPlay-skärmen visas växlas källan till Apple CarPlay.

Använda Android Auto™

Android Auto gör det möjligt att använda din Android-smarttelefons funktioner på ett praktiskt sätt för körning. Du kan med enkelhet få åtkomst till vägvisning, ringa, lyssna på musik och få åtkomst till praktiska funktioner på Android-smarttelefonen medan du kör.

För mer information om Android Auto, besök <https://www.android.com/auto/> och <https://support.google.com/androidauto>.

OBS!

- Om din inte din Android-smarttelefon fungerar som väntat kan den startas om genom att slå av den och på den igen.

Kompatibla Android-smarttelefoner

Du kan använda Android Auto med Android-smarttelefoner som kör Android-version 8.0 eller senare.

OBS!

- Android Auto är kanske inte tillgänglig på alla enheter och är inte tillgänglig i alla länder eller regioner.
- Kompatibla Android-versioner kan ändras utan föregående meddelande.

Förberedelser

1 Anslut en Android-smarttelefon via **USB-uttaget. (sid.57)**

Anslut Android-smarttelefonen via Bluetooth för att använda handsfreefunktionen.

2 Läs upp din Android-smarttelefon.

Åtgärdsknapparna och tillgängliga appar på skärmen för Android Auto

Du kan utföra apparnas åtgärder för den anslutna Android-smarttelefonen.

Posterna som visas på skärmen kan skilja från den anslutna Android-smarttelefonen.

Tryck på **Android Auto**-ikonen på skärmen för val av källa när du vill använda Android Auto-läget. **(sid.10)**

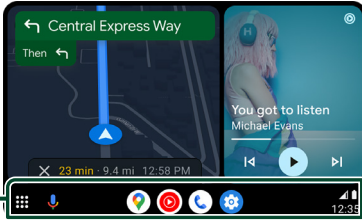

1 Knappar för applikation/information

Startar applikationen eller visar information.

För att lämna skärmen för Android Auto

1 Tryck på knappen HOME.

Att använda röststyrning

1 Tryck på knappen VOICE.



För att avbryta

1 Tryck på knappen VOICE.

Öppna Android Auto-skärmen när en annan källa spelas upp

1 Tryck på knappen HOME.

➤ HOME-skärmen visas.

2 Tryck på **Android Auto**.

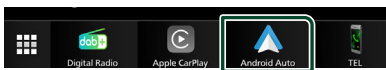

OBS!

- Om ljud matas ut med Android Auto när Android Auto-skärmen visas växlas källan till Android Auto.

USB-spegling för iPhone

Du kan visa och styra appen på enheten så länge din iPhone är ansluten till USB-uttaget.

Följ instruktionerna på din iPhone för att använda USB-spegling.

OBS!

- Parkera säkert när du använder USB-spegling. Under körning visas inte en iPhone-skärmen på enhetens skärm.
- Visst innehåll och vissa program kanske inte visas eller matar ut ljud på grund av upphovsrättsmässiga skäl.
- Om din iPhone inte fungerar som väntat kan den startas om genom att slå av den och på den igen.

Förberedelser

1 Ladda ner Mirror-appen från App Store.

Installera den senaste versionen av appen "MirrorAPP+" på din iPhone.

OBS!

- Besök MirrorAPP+-sidan på App Store för att bekräfta kompatibilitet.
- Denna app tillhandahålls inte av JVCKENWOOD. JVCKENWOOD ansvarar inte för skador som uppstår för kunden i samband med användningen av appen, förutom i fall där sådana skador orsakas på grund av avsiktlig försummelse eller grov vårdslöshet från JVCKENWOOD:s sida.

Ansluta en iPhone

1 Parkoppla din iPhone med enheten via Bluetooth.

Se **Registrera Bluetooth-enheten (sid.29)** och **Ansluta Bluetooth-enheten (sid.30)**.

2 Anslut en iPhone via USB-uttaget.

3 Starta Mirroring-appen på din iPhone.

Tryck **Screen Mirror** för att starta Mirroring-appen.

Tryck på **Start Broadcast** för att ta över din iPhone-skärm.

Vänta i 15 till 30 sekunder tills skärmmalibreringen är klar. (Endast första gången)

Tryck på **Close** för att stänga meddelandet.

Du kan visa samma skärm som visas på din iPhone på enhetens skärm.

4 Du kan nu använda speglingsfunktionen fullt ut.

OBS!

- När en annons visas trycker du på **Close** för att stänga den.
- Om din iPhones skärmläggning är låst ska du låsa upp den.

Använda spegling

1 Använd din iPhone för att aktivera Mirroring-appen, och anslut sedan till den här enheten.

2 Tryck på knappen **HOME**.

3 Tryck på .

4 Tryck på **USB Mirroring**.

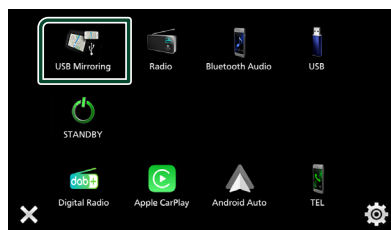

USB-spegling för Android-smarttelefon

Du kan visa och styra appen på enheten så länge din Android-smarttelefon är ansluten till USB-uttaget.

Följ instruktionerna på din Android-smarttelefon för att använda USB-spegling.

OBS!

- Parkera säkert när du använder USB-spegling. Under körning visas inte Android-smarttelefonens skärm på enhetens skärm.
- Visst innehåll och vissa program kanske inte visas eller matar ut ljud på grund av upphovsrättsmässiga skäl.
- Om din inte din Android-smarttelefon fungerar som väntat kan den startas om genom att slå av den och på den igen.

Förberedelser

1 Ladda ner Mirroring-appen från Google Play.

Installera den senaste versionen av appen "MirrorAPP+" på din Android-smarttelefon.

OBS!

- Besök MirrorAPP+-sidan på Google Play för att bekräfta kompatibilitet.
- Denna app tillhandahålls inte av JVCKENWOOD. JVCKENWOOD ansvarar inte för skador som uppstår för kunden i samband med användningen av appen, förutom i fall där sådana skador orsakas på grund av avsiktlig försummelse eller grov vårdslöshet från JVCKENWOOD:s sida.

■ Anslutning av en Android-smarttelefon

- 1 Parkoppla din Android-smarttelefon med enheten via Bluetooth.

Se **Registrera Bluetooth-enheten (sid.29)** och **Ansluta Bluetooth-enheten (sid.30)**.

- 2 Anslut en Android-smarttelefon via USB-uttaget.

- 3 Starta Mirroring-appen på din Android-smarttelefon.

Tryck på **OK** för att starta Mirroring-appen.
Tryck på **Start now** för att ta över din Android-skärm.

- 4 Du kan nu använda speglingsfunktionen fullt ut.

OBS!

- När en annons visas trycker du på **Close** för att stänga den.

■ Använda spegling

- 1 Använd din Android-smarttelefon för att aktivera Mirroring-appen, och anslut sedan till den här enheten.

- 2 Tryck på knappen **HOME**.

- 3 Tryck på .

- 4 Tryck på **USB Mirroring**.

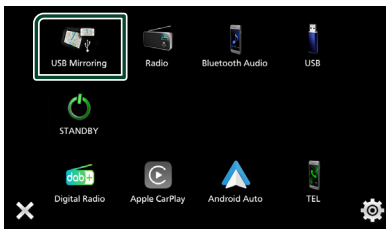

- När appens reklam tar slut kan du visa samma skärm som finns på Android-smarttelefonen på enhetens skärm.

■ Åtgärdsknappar

- 1 Tryck på  längst ned till vänster på skärmen.

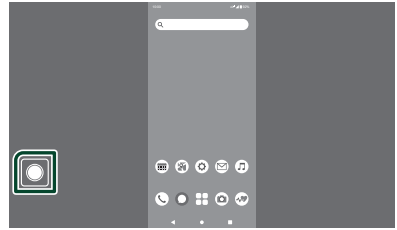

- 2 Åtgärdsmenyn visas.

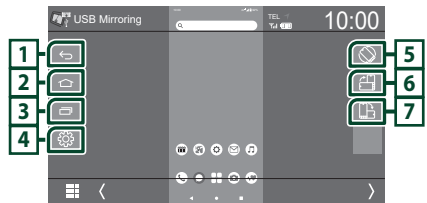

- 1 

Fungerar på samma sätt som Tillbaka-knappen på din Android-smarttelefon.

- 2 

Fungerar på samma sätt som Start-knappen på din Android-smarttelefon.

- 3 

Fungerar på samma sätt som Appöversiktsknappen på din Android-smarttelefon.

- 4 

Visar inställningsmenyskärmen.

- 5 

Roterar automatiskt skärmen för att matcha orienteringen på din smarttelefon.

- 6 

Visar skärmen i stående orientering oavsett smarttelefonens orientering.

- 7 

Visar skärmen i liggande orientering oavsett smarttelefonens orientering.

USB

Ansluta en USB-enhet

- 1 Anslut USB-enheten med hjälp av USB-kabeln. (sid.55)

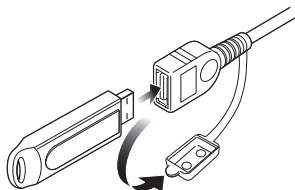

- 2 Tryck på knappen **HOME**.
- 3 Tryck på
- 4 Tryck på **USB**. (sid.10)

Frånkoppla USB-enheten

- 1 Tryck på knappen **HOME**.
- 2 Tryck på .
- 3 Byt till en annan källa än **USB**.
- 4 Koppla från USB-enheten.

Användbar USB-enhet

Du kan använda en masslagringsenhet av USB-klass på den här enheten.

Ordet "USB-device" som används i denna handbok avser en flashminnesenhet.

● Om filsystem

Filsystemet ska vara ett av följande.

- FAT16
- FAT32
- exFAT
- NTFS

OBS!

- Installera USB-enheten på en plats där den inte stör säker bilkörning.
- Du kan inte ansluta en USB-enhet via en USB-hubb eller multikortläsare.
- Du bör säkerhetskopiera de ljudfiler du spelar via denna enhet. Det finns risk att filerna raderas beroende på det sätt USB-enheten används. Vi ger inget skadestånd för skador som uppkommit pga. raderade data.

USB, grundläggande användning

De flesta funktioner kan styras från skärmen för källkontroll och från uppspelningsskärmen.

Funktionskärm

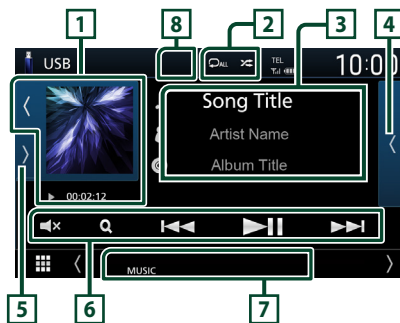

Öppna lådan

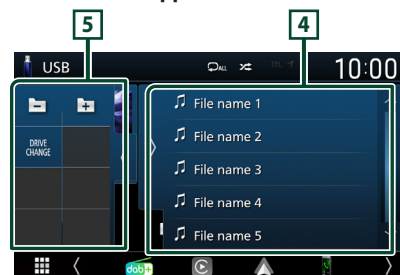



1 Skivomslag/Indikator för spelläge/ Uppspelningstid

Spåret på den fil som för närvarande spelas visas.

- Tryck på / för att dölja/visa området.
- , , etc.: Indikator för aktuellt spelläge
Betydelsen hos var och en av ikonerna är som följer:
 - (spela upp), (snabbspola), (snabbspola bakåt), (pausa).

2 /

- : Upprepar aktuellt spår/mapp. Varje gång du trycker på knappen växlar repetitionsläget i följande ordning:
Upprepa fil (), Upprepa mapp (), Upprepa alla ()

-  : Spelar slumpmässigt upp alla spår i den aktuella mappen. Varje gång du trycker på knappen växlar slumpläget i följande ordning: Slumpmässig fil () , slumpmässig uppspelning av ()

3 Spårinformation

Visar information om aktuell fil.

Endast ett filnamn eller mappnamn visas om det inte finns någon tagginformation.



4 Innehållslista

Tryck på  på höger sida av skärmen för att visa innehållslistan. Tryck på  för att stänga listan.









Visar uppspelningslistan. Uppspelningen startar om du rör vid ett spår/filnamn i listan.

5 Funktionspanel

Tryck på  på skärmens vänstra sida för att visa funktionspanelen. Tryck på  för att stänga panelen.

-   : Söker nästa/föregående mapp.
- **DRIVE CHANGE** :Växlar mellan partitioner i ett USB-minne som har fragmenterats i flera partitioner (upp till två enheter).
- **ASPECT** (Endast under videouppspelning): Välj skärmläge.
 - Full** : Ändrar aspektförhållande för video och visas fullt.
 - Normal** : Visa med bildförhållandet 4:3.
 - Auto** : Visar video fullt vertikalt eller horisontellt utan ändringar i bildförhållandet.

6 Åtgärdstangenter

-  : Söker spår/fil. För detaljer om att använda sökfunktionen, se **Sökfunktion (sid.20)**.
-    : Söker föregående/nästa spår/fil. Tryck och håll kvar för att snabbspola framåt eller bakåt.
-   : Spelar eller pausar.
-   : Tryck för att stänga av eller slå på ljudet.

7 Indikatoralternativ

- **VIDEO**: Identifierar videofilen.
- **MUSIC**: Identifierar musikfilen.

8 Dölj (endast videofil)

Tryck för att dölja funktionsknapparna.



9 Söka i filområdet (enbart för videofil)

Tryck för att söka nästa/föregående fil.

10 Knappvisningsområde (enbart för videofil)

Tryck för att visa funktionsknapparna.

Sökfunktion

Du kan söka efter musik- eller video-filer på följande sätt.

- 1 Tryck på **Q**.
- 2 Tryck på **▼**.



- 3 Välj typ av lista.



OBS!

• För åtgärder som utförs på listskärmen, se **Listskärm (sid.12)**.

Kategorisökning

Du kan söka en fil genom att välja kategori.

- 1 Tryck på **Category List**.
- 2 Välj om du vill söka utifrån ljudfiler .
- 3 Tryck på önskad kategori.

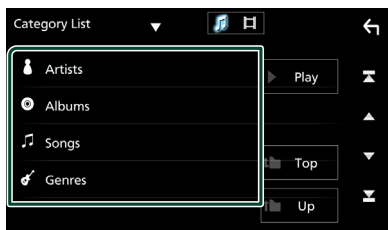

► Den lista som motsvarar ditt val visas.

- 4 Tryck för att välja önskat objekt i listan. Upprepa detta steg tills du hittar önskad fil.

Länksökning (endast ljudfil)

Du kan söka en fil med samma artist/album/genre som det aktuella spåret.

- 1 Tryck på **Link Search**.
- 2 Tryck på önskad typ av tagg. Du kan välja mellan artist, album och genre.

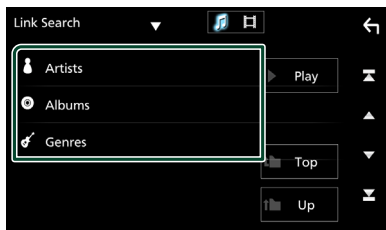

► Den lista som motsvarar ditt val visas.



- 3 Tryck på önskat objekt i listan över innehåll.

Mappsökning

Du kan söka en fil i enlighet med dess plats i hierarkin.

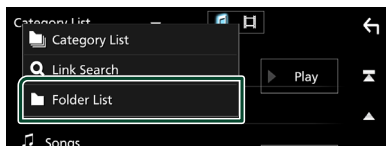
- 1 Tryck på **Folder List**.



- 2 Välj om du vill söka utifrån ljudfiler  eller videofiler .

- 3 Tryck på önskad mapp.

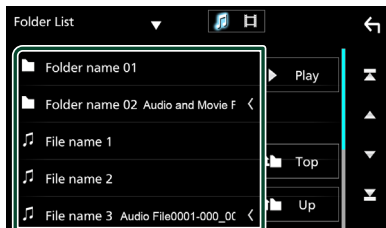

När du trycker på en mapp så visas dess innehåll.

- 4 Tryck för att välja önskat objekt i listan. Upprepa detta steg tills du hittar önskad fil.

Radio

Radio, grundläggande användning

De flesta funktioner kan utföras från skärmen för källkontroll.

Tryck på **Radio**-ikonen på skärmen för val av källa när du vill öppna Radio-läget. (*sid.10*)

Funktions-skärm



Öppna lådan

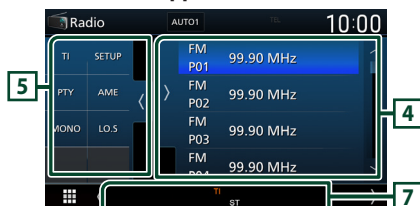

1 Informationsskärm

Visar information om aktuell station: Frekvens
Om du trycker på  kan du växla mellan innehåll A och innehåll B.

- Innehåll A: PS-namn, radiotext, PTY-genre
- Innehåll B: Radiotext plus, Titel Artist



Preset#: Förinställningsnummer

2 Sökläge



Växlar sökläge enligt följande ordningsföljd:
AUTO1, **AUTO2**, **MANUAL**.

- **AUTO1**: Ställer automatiskt in en station med god mottagning.
- **AUTO2**: Ställer in stationer som finns i minnet, en efter en.
- **MANUAL**: Ändrar till nästa frekvens manuellt.

3 Åtgärdstangenter

-  : Ställer in en station. Metoden för frekvensväxling kan ändras (se punkt 2).
- : Tryck för att stänga av eller slå på ljudet.

4 Förinställd lista

- Tryck två gånger på  på höger sida av skärmen för att visa listan över förinställningar. Tryck på  för att stänga listan.
- Hämtar den sparade stationen.
- När du trycker på den under två sekunder lagras den aktuella mottagningsstationen i minnet.

5 Funktionspanel

Tryck på vänstra sidan av skärmen för att visa funktionspanelen. Tryck igen för att stänga panelen.

- **TI** (endast FM): Ställer in läget för trafikinformation. För mer information, se **Trafikinformation (sid.23)**.
- **SETUP** (endast FM): Visar skärmen Tuner SETUP. För mer information, se **Radioinställning (sid.23)**.
- **PTY** (endast FM): Söker efter program genom inställning av programtyp. För detaljer, se **Sök efter programtyp (sid.22)**.
- **AME**: Förinställer stationer automatiskt. För detaljer, se **Autominne (sid.22)**.
- **MONO** (endast FM): Välj enkanalig mottagning.
- **LO.S** (endast FM): Slår på/stänger av funktionen för lokal sökning.

6 FM AM

Byter bandet.

7 Indikatoralternativ

- **ST**: En stereosändning tas emot.
- **MONO**: Funktionen för tvingat monoljud är på.
- **TI**: Visar mottagningsstatus för trafikinformation.
Vit: TP tas emot.
Orange: TP tas inte emot.
- **LOS**: Lokal sökfunktion är på.
- **AF**: AF-sökfunktionen är på.

Radio

- **RDS**: Visar status för Radio Data System-stationen när AF-funktionen är på.
 - Vit: Radio Data System tas emot.
 - Orange: Radio Data System tas inte emot.
- **EON**: Radio Data System-stationen sänder EON (Enhanced Other Networks).

Använda minnet

Autominne

Du kan automatiskt spara stationer med god mottagning i minnet.

1 Tryck på önskad bandknapp.

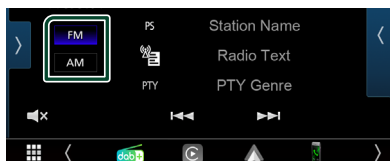

2 Tryck på > på vänstra sidan av skärmen. Tryck på AME.



➤ En bekräftelseskärm visas.

3 Tryck på Yes.

➤ Autominnet startar.

Manuellt minne

Du kan spara aktuell mottagningsstation i minnet.

1 Välj en station som du vill spara i minnet.

2 Tryck på FM# (#: 1-24) eller AM# (#: 1-12) i två sekunder på listan över förinställningar där du vill spara stationen.

Välja funktion

Förinställt val

Du kan lista och välja memorerade stationer.

1 Tryck på < två gånger på höger sida av skärmen. Välj en station från listan.

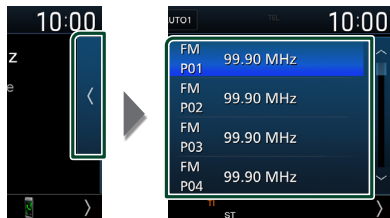

Sök efter programtyp (endast FM)

Du kan ställa in en station på en viss programtyp när du lyssnar på FM.

1 Tryck på > på vänstra sidan av skärmen. Tryck på PTY.

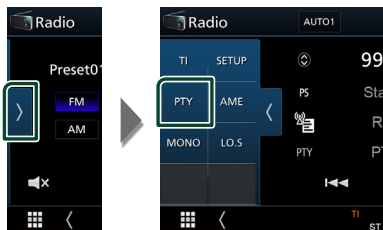

➤ Skärmen PTY Search visas.

2 Välj en programtyp från listan.

3 Tryck på Search.

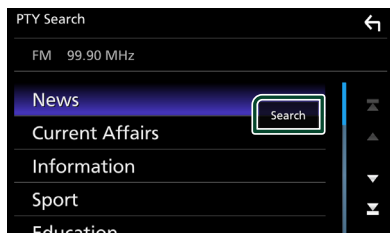

Du kan leta efter en station för den valda programtypen

Trafikinformation (endast FM)

Du kan automatiskt lyssna och titta på trafikinformation när ett trafikmeddelande startar. Denna funktion kräver dock ett Radio Data System som inkluderar TI-informationen.

- 1 Tryck på **>** på vänstra sidan av skärmen. Tryck på **TI**.



► Läget för trafikinformation ställs in.

När trafikmeddelandet kommer

Skärmen för trafikinformation visas automatiskt.



Radioinställning (endast FM)

Du kan ange parametrar för mottagaren.

- 1 Tryck på **FM**.
- 2 Tryck på **>** på vänstra sidan av skärmen. Tryck på **SETUP**.

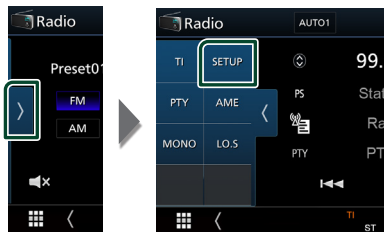

► Skärmen Radio SETUP visas.

- 3 Ställ in varje funktion som följer.

■ AF

Om mottagningen från en station försämrats växlar radion automatiskt till en station som sänder samma program i samma Radio Data System-nätverk. Standard är "ON."

■ Regional

Ställer in huruvida radion ska växla till stationen endast inom angiven region med "AF"-kontroll.

Digital radio

Digital radio, grundläggande användning

De flesta funktioner kan utföras från skärmen för källkontroll.

Tryck på **Digital Radio**-ikonen på skärmen för val av källa för att ange Digital Radio-källan. (*sid.10*)

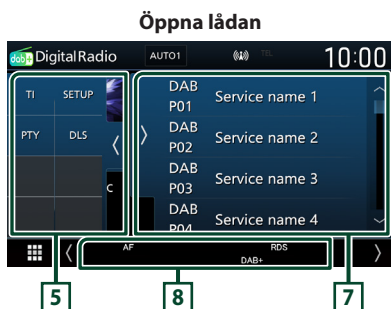
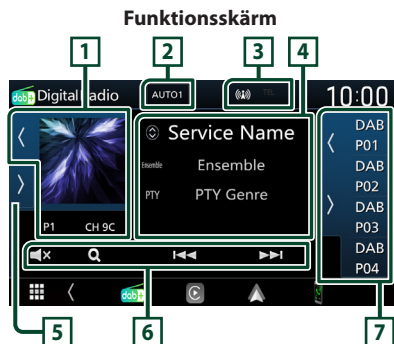

1 Bildområde

Om bilddata finns tillgängliga i det aktuella innehållet visas dessa.

Tryck på **[<] / [>]** för att dölja/visa artwork-området.

P# : Förinställningsnummer

CH# : Kanalvisning

2 Sökläge

Växlar sökläge enligt följande ordningsföljd: **AUTO1**, **AUTO2**, **MANUAL**.

- **AUTO1** : Ställer automatiskt in en ensemble med god mottagning.
- **AUTO2** : Ställer in ensembler som finns i minnet, en efter en.
- **MANUAL** : Ändrar till nästa ensemble manuellt.

3 Indikatordisplay

Visar styrkan av den mottagna signalen.

4 Informationskärm

Visar information om aktuell station: Tjänstnamn

Om du trycker på **[↕]** kan du växla mellan innehåll A, innehåll B och innehåll C.

- Innehåll A: Ensemblenamn, PTY-genre
- Innehåll B: Lättitel, Artistnamn, DLS
- Innehåll C: Spelas nu, Nästa program, Ljudkvalitet

5 Funktionspanel

Tryck på vänstra sidan av skärmen för att visa funktionspanelen. Tryck igen för att stänga panelen.

- **TI** : Ställer in läget för trafikinformation. För mer information, se **Trafikinformation (sid.26)**.
- **SETUP** : Visar skärmen för inställning av digital radio. För mer information, se **Inställning av Digital Radio (sid.27)**.
- **PTY** : Söker efter program genom inställning av programtyp. För detaljer, se **Sök efter programtyp (sid.25)**.
- **DLS** : Visa skärmen skärmen Dynamic Label Segment.

6 Åtgärdstangenter

- **Q** : Visar tjänstlistskärmen. För mer information om hur du utför sökningar, se **Tjänstsökning (sid.26)**.
- **[<<] [>>]** : Ställer in ensemble, tjänst och komponent. Växling av sökläge kan ändras (se **2** i tabellen).
- **[<] [x]** : Tryck för att stänga av eller slå på ljudet.

7 Förinställd lista

- Tryck på **<** / **>** för att ändra skärmens storlek.
- Hämtar den sparade tjänsten.
- När du trycker på den under två sekunder lagras den aktuella tjänsten i minnet.

8 Indikatoralternativ

- **DAB+**: Digital radio tas emot.
- **RDS**: Radio Data System tas emot.

Spara tjänst i förinställningsminnet

Du kan spara den aktuella mottagna tjänsten i minnet.

- 1 Välj en tjänst som du vill spara i minnet.
- 2 Tryck på **<** på högra sidan av skärmen.

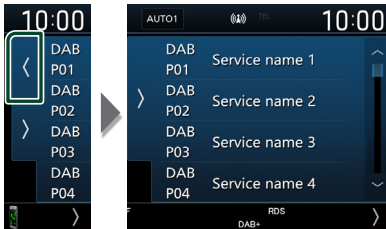

- 3 Tryck på det servicenamn på vilket du vill spara stationen i 2 sekunder.

Välja funktion

Sök efter programtyp

Du kan ställa in en station på en viss programtyp när du lyssnar på Digital Radio.

- 1 Tryck på **>** på vänstra sidan av skärmen. Tryck på **PTY**.

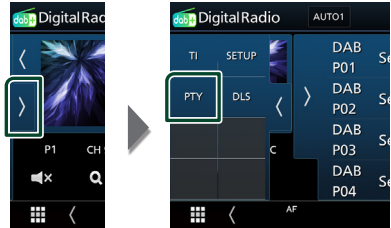

> Skärmen PTY Search visas.

- 2 Välj en programtyp från listan.
- 3 Tryck på **Search**.

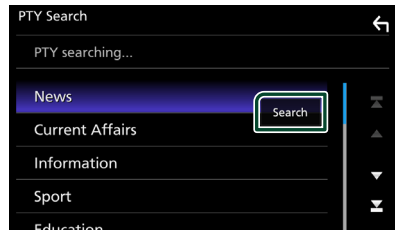

Du kan leta efter en station för den valda programtypen

Tjänstsökning

Du kan välja en tjänst från en lista över alla mottagna tjänster.

1 Tryck på **Q**.



2 Välj önskat innehåll på listan.

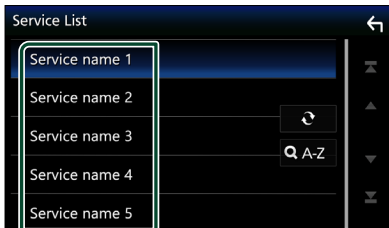

Tryck och håll in för att hitta senaste listan över tjänster.



Visar skärmen för tangentbordsinställning. Hoppa till den bokstav du angav (alfabetisk sökning).

Trafikinformation

Du kan automatiskt lyssna och titta på trafikinformation när ett trafikmeddelande startar. Denna funktion kräver dock en Digital Radio som inkluderar TI-information.

1 Tryck på **TI** på vänstra sidan av skärmen. Tryck på **TI**.

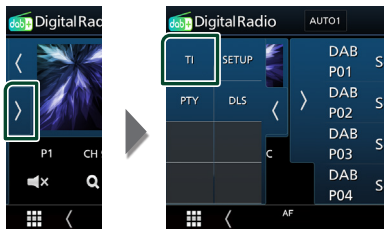

► Läget för trafikinformation ställs in.

När trafikmeddelandet kommer

Skärmen för trafikinformation visas automatiskt.

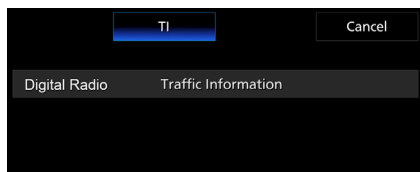

Inställning av Digital Radio

Du kan ange parametrar för digitalradio.

- 1 Tryck på **[>]** på vänstra sidan av skärmen. Tryck på **SETUP**.

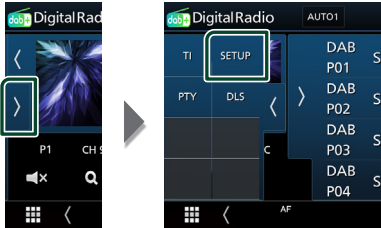

- Inställningsskärmen för digital radio visas.

- 2 Ställ in varje funktion som följer.

■ Priority

Om Digital Radio tillhandahåller samma tjänst vid mottagning med Radio Data System växlar enheten till Digital Radio automatiskt. Om Radio Data System tillhandahåller samma tjänst när mottagningen från Digital Radio blir dålig, växlar enheten till Radio Data System automatiskt.

■ Announcement Select

Byter till meddelandetjänsten. För detaljer, se **Ställa in meddelande (sid.27)**

■ Related Service

När du väljer "ON", växlar enheten till en relaterad tjänst (om sådan finns) när ett tjänstnätverk för digital radio inte är tillgängligt.

Standard är "OFF."

■ Antenna Power

Ställer in strömmen till den digitala radioantennen. Ställ in till "ON" när den digitala radioantennen används med en booster.

Standard är "ON."

■ Ställa in meddelande

När tjänsten som har ställts in på "ON" startar, byter den från källan till meddelanden för att ta emot den.

- 1 Tryck på **Announcement Select** på inställningsskärmen för digital radio.
 - Skärmen Announcement Select visas.
- 2 Tryck på varje meddelandelista och ställ in på [ON] eller [OFF].

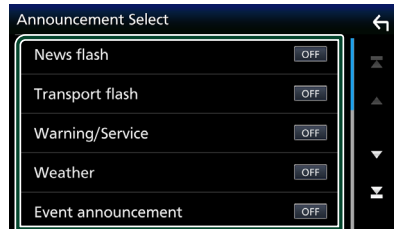

OBS!

- Volyminställningen under mottagning av meddelandetjänsten sparas automatiskt. Nästa gång meddelandetjänsten tas emot minns enheten automatiskt volyminställningen.

Bluetooth-kontroll

Med Bluetooth-funktionen kan många olika funktioner användas: lyssna på en ljudfil, eller ringa upp/ta emot ett samtal.

Information angående användning av Bluetooth®-enheter



Bluetooth är en trådlös radiokommunikationsteknik med kort räckvidd för mobila apparater, såsom mobiltelefoner, bärbara datorer m.m.

Bluetooth-enheter kan anslutas utan hjälp av kablar och kommunicera med varandra.

OBS!

- Utför inte komplicerade åtgärder, som att slå ett telefonnummer, använda telefonboken etc. medan du kör. Stanna bilen på en säker plats innan du utför sådana åtgärder.
- Vissa Bluetooth-enheter kanske inte kan anslutas till mottagaren på grund av enhetens Bluetooth-version.
- Denna bilstereo kanske inte fungerar med vissa Bluetooth-enheter.
- Anslutningsförhållandena kan variera beroende på aktuell miljö.
- För vissa Bluetooth-enheter kopplas enheten bort när bilstereon slås av.

Om mobiltelefonen och Bluetooth-ljuduppspelning

Denna enhet motsvarar följande Bluetooth-specifikationer:

Version

Bluetooth Ver. 5.0

Profil

Mobiltelefon:

HFP (Hands Free Profile)

PBAP (Phonebook Access Profile)

Ljudspelare :

A2DP (Advanced Audio Distribution Profile)

AVRCP (Audio/Video Remote Control Profile)

Ljudcodec

SBC, AAC

OBS!

- Apparaterna som stöder Bluetooth-funktionen har verifierats för överensstämmelse med Bluetooth Standard enligt den fastställda rutinen i Bluetooth SIG.
- Det kan emellertid vara omöjligt för sådana apparater att kommunicera med din mobiltelefon beroende på av vilken typ den är.

Registrera Bluetooth-enheten

Det är nödvändigt att registrera Bluetooth-ljudspelaren eller mobiltelefonen på denna enhet för att kunna använda Bluetooth-funktionen.

Du kan registrera upp till 7 Bluetooth-enheter.

OBS!

- Upp till 7 Bluetooth-enheter kan registreras. Om försök görs att registrera en 8:e Bluetooth-enhet kommer den Bluetooth-enhet som anslöts tidigast att raderas för att registrera den 8:e.

- 1 Slå på Bluetooth-funktionen på din smartphone/mobiltelefon.
- 2 Sök efter enheten ("DMX****") på din smarttelefon/mobiltelefon.
- 3 Använd din smarttelefon/mobiltelefon enligt de meddelanden som visas.
 - Bekräfta förfrågan på smarttelefonen/mobiltelefonen.

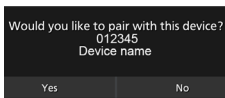

- 4 Tryck på **Yes**.

När dataöverföringen och anslutningen har fullgjorts, kommer Bluetooth-ikonen att visas på skärmen.

Anslutningsinställning

- 1 Tryck på knappen **MENU**.

➤ Popup-menyn visas.

- 2 Tryck på .



➤ Skärmen SETUP Menu visas.

- 3 Tryck på **Connection**.

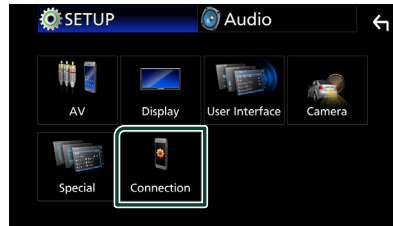

➤ Anslutningsskärmen visas.

Se följande avsnitt för varje enskild inställningsprocess.

- Ansluta Bluetooth-enheten (*sid.30*)

Ansluta Bluetooth-enheten

- Tryck på **Device List** på anslutningsskärmen.

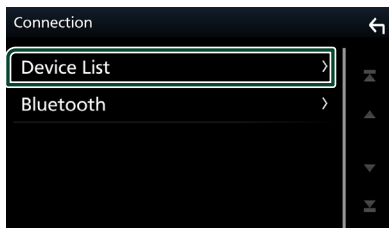

- Tryck på **↔** som du vill ansluta.

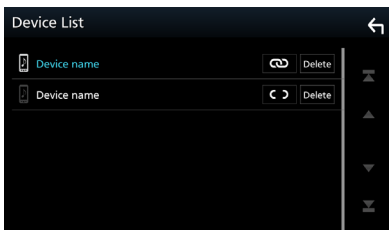

OBS!

- Om **↔** växlar till **🔒** innebär det att enheten kommer att använda den enheten.

Radera den registrerade Bluetooth-enheten

- Tryck på **Delete**.

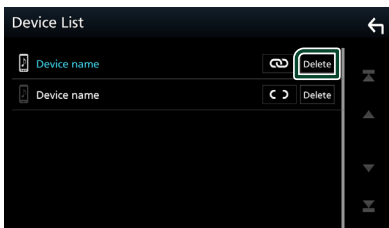

➤ Bekräftelsemeddelandet visas.

- Tryck på **Yes**.

Spela upp med Bluetooth-ljudenheten

De flesta funktioner kan utföras från skärmen för källkontroll.

Tryck på **Bluetooth Audio**-ikonen på skärmen för val av källa när du vill ange Bluetooth-källa.

(sid.10)

Bluetooth, grundläggande användning

Funktionskärm

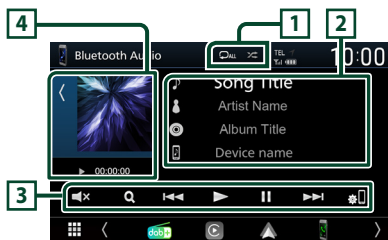

1 🔁 / 🎲

- 🔁** : Upprepar aktuellt spår/mapp. Varje gång du trycker på knappen växlar repetitionsläge i följande sekvens; Upprepa fil (🔁), Upprepa mapp (📁), Upprepa alla låtar (🎵), Upprepa av (🔁)
- 🎲** : Spelar slumpmässigt upp alla spår i den aktuella mappen. Varje gång du trycker på knappen växlar slumpläget i följande ordning; Alla i slumpmässig ordning (🎲), Slumpmässig uppspelning av (🎲)
- Åtgärder och visningsindikationer kan skilja beroende på tillgänglighet på den anslutna enheten.





2 Informationskärm *

- Visar information om spårets namn.
- Namn på ansluten enhet.

3 Åtgärdstangenter *

- 🔍** : Söker efter fil. Se **Filsökning (sid.31)**.
- ⏮ ⏭** : Söker föregående/nästa innehåll. Tryck och håll kvar för att snabbspola framåt eller bakåt.
- ▶** : Spelar.
- ⏸** : Pausar.
- 🔕** : Tryck för att stänga av eller slå på ljudet.
- ⚙️** : Visar skärmen för enhetslista. (sid.30)

4 Indikator för spelläge/Uppspelningstid

- Tryck på  /  för att dölja/visa artwork-området.
-  ,  : Indikator för aktuellt spelläge
Betydelsen hos var och en av ikonerna är som följer:
 - ▶ (spela upp), ▶▶ (snabbspola), ◀◀ (snabbspola bakåt), || (pausa).

* Dessa poster visas enbart om ljudspelaren som stöder AVRCP-profilen är ansluten.

OBS!

- Om funktionsknapparna inte visas kan du sköta funktionerna från ljudspelaren.
- Beroende på din mobiltelefon eller ljudspelare kanske ljud kan höras och regleras, men textinformation visas inte.
- Om volymen är för låg, höj den på mobiltelefonen eller ljudspelaren.

Filsökning

1 Tryck på  .

2 Tryck på önskad fil eller mapp.



När du trycker på en mapp så visas dess innehåll.

3 Tryck på önskat objekt i listan över innehåll.

► Uppspelning startar.

OBS!

- För åtgärder som utförs på listskärmen, se *Listskärm (sid.12)*.

Använda handsfree-enhet

Du kan använda telefonfunktionen genom att ansluta Bluetooth-telefonen till denna enhet.

OBS!

- Så länge en Apple CarPlay- eller Android Auto-anslutning är etablerad kan Bluetooth Handsfree-funktionen inte användas. Endast Apple CarPlay eller Android Auto Handsfree kan användas.

Ringa ett samtal

1 Tryck på .







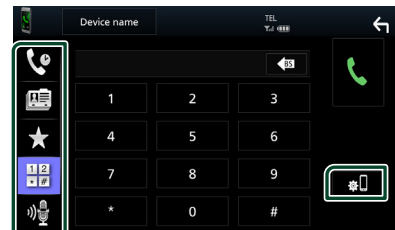

► Skärmen Hands Free visas.

OBS!

- Om din mobiltelefon stöder PBAP, kan du visa telefonboken och samtalslista på pekskärmen när mobiltelefonen är ansluten.
 - Telefonbok: upp till 1 000 poster
 - Upp till 20 poster samtalshistorik, mottagna samtal och missade samtal

2 Välj en uppringningsmetod



-  : Ringa upp med samtalslistor
-  : Ringa upp med hjälp av telefonboken
-  : Ringa upp förinställt nummer
-  : Ringa genom att slå ett telefonnummer
-  : Röstigenkänning (*sid.33*)
-  : Device List

Bluetooth-kontroll

● Enhetslista

- 1) Tryck på .
Enhetslistan visas.

OBS!

- De statusikoner för t.ex. batteri och antenn som visas kan skilja sig från dem som visas på mobiltelefonen.
- Om du ställer in mobiltelefonen i privat läge kan handsfree-funktionen bli överksam.

Ringa upp med samtalslistor

- 1 Tryck på .

- 2 Välj telefonnumret från listan.

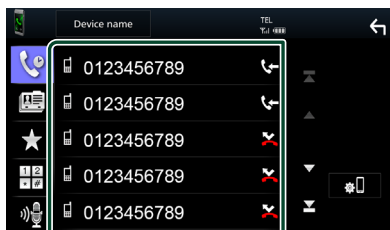

Ringa genom att slå ett telefonnummer

- 1 Tryck på .

- 2 Slå ett telefonnummer med nummerknapparna.

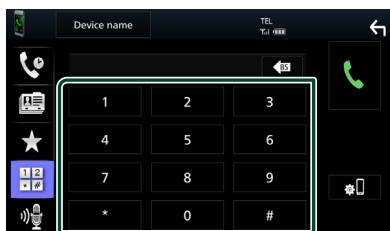

- 3 Tryck på .

Ringa upp förinställt nummer

- 1 Tryck på .

- 2 Ange namn eller telefonnummer.



Ringa upp med hjälp av telefonboken

- 1 Tryck på .

- 2 Välj personen du vill ringa från listan.



- 3 Välj telefonnumret från listan.

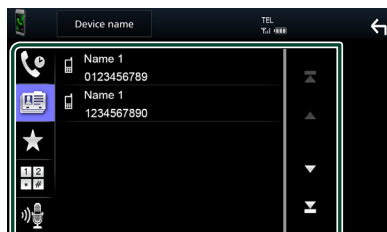

OBS!

- Om ingen telefonbok har laddats ner, tryck på **Download Phonebook Now** för att starta nedladdningen.

Röstigenkänning

Du kan använda mobiltelefonens röstigenkänningsfunktion. Du kan söka i mobilens telefonbok med rösten. (Hur funktionen fungerar beror på mobiltelefonen.)

1 Tryck på knappen **VOICE**.





➤ Skärmen Voice Recognition visas.

2 Börja tala.

OBS!

- Du kan använda röstigenkänningsfunktionen genom att trycka på  på skärmen Hands Free.

Ta emot ett samtal

- 1 Tryck på  för att ta emot ett samtal eller  för att avvisa ett inkommande samtal.



OBS!

- Medan du tittar i kameran kommer den här skärmen inte att visas även om det kommer in ett samtal. För att visa den här skärmen, sätt tillbaka växelspaken till körläget.

Avsluta ett samtal

- 1 Under pågående samtal, tryck på .

Under ett samtal



● Justera volymen på din röst

- 1) Tryck på **Speech Quality**.
- 2) Tryck på ◀ eller ▶ för **Microphone Level**.

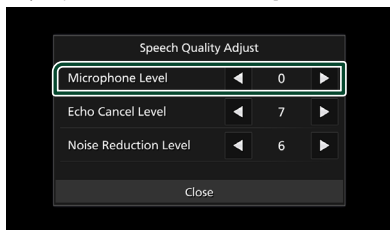

● Justera mottagningsvolymen

Tryck på knappen ▼ eller ▲.



● Sända uppringningstoner

Tryck **DTMF** för att visa skärmen för inmatning av toner.

Du kan sända toner genom att trycka på önskade knappar på skärmen.

● Byta röstutgång

Du byter röstutgång mellan mobiltelefon och hörtalare varje gång du trycker på / .

● Samtal väntar

När du tar emot ett samtal medan du talar i ett annat samtal så kan du svara det nymottagna samtalet genom att trycka på . Det nuvarande samtalet parkeras.

Varje gång du trycker på växlar du mellan samtalen.

När du trycker på avslutar du det aktuella samtalet och växlar till det parkerade samtalet.

Förinställning av telefonnummer

Du kan registrera telefonnummer som ofta används på denna enhet.

- 1 Tryck på .
- 2 Tryck på **Edit**.



3 Välj var du vill förinställa.

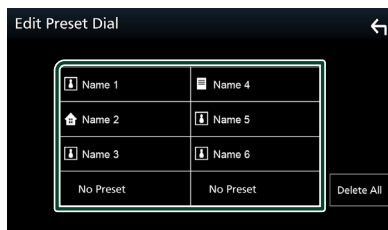

■ Delete all

För att radera alla förinställda nummer, tryck på **Delete all** och sedan på **Yes** på bekräftelseskärmen.

4 Välj hur du vill förinställa.

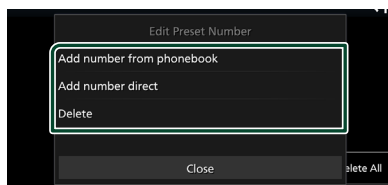

■ Add number from phonebook

Välj numret som du vill förinställa från telefonboken. Se **Ringa upp med hjälp av telefonboken (sid.32)**.

■ Add number direct

Ange telefonnumret direkt och tryck på **SET**. Se **Ringa genom att slå ett telefonnummer (sid.32)**.

■ Delete

För att radera ett förinställt nummer, tryck på **Delete** och sedan på **Yes** på bekräftelseskärmen.

📁 Telefonboksöverföring

Du kan föra över telefonboken på din Bluetooth-smartphone via PBAP.

1 Tryck på .

2 Tryck på .

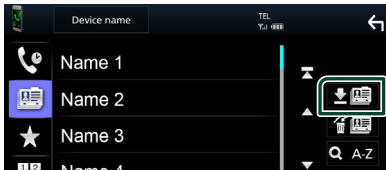

➤ Överföringen av telefonboksdata börjar.

OBS!

- Om telefonboken innehåller fler än 1 000 poster kan telefonboksdata inte överföras.

Radering av telefonbok

1 Tryck på .

➤ Bekräftelsemeddelandet visas.

2 Tryck på **Yes**.

Inställning av Hands-Free

Du kan göra olika inställningar för handsfree-funktionen.

1 Tryck på knappen **MENU**.

➤ Popup-menyn visas.

2 Tryck på .



➤ Skärmen SETUP Menu visas.

3 Tryck på **Connection**.



➤ Anslutningsskärmen visas.

4 Tryck på **Bluetooth**

➤ Bluetooth-skärmen visas.

5 Tryck på **TEL SETUP**.

➤ Skärmen TEL SETUP visas.

6 Ställ in varje funktion såsom följer.

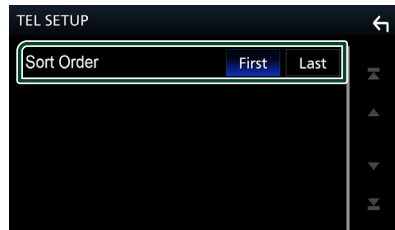

■ Sort Order

Ställ in hur smarttelefonens/mobiltelefonens telefonbok ska ordnas.

First (Standard): Sorterar data efter förnamn.

Last: Sorterar data efter efternamn.

7 Tryck på .



Andra externa komponenter

Visa kameran

▲ FÖRSIKTIGHET

Placeringen av parkeringsriktlinjerna som visas på skärmen kan skilja sig från hur det ser ut verkligheten.

Behandla faktiska parkeringsriktlinjer som referens och kontrollera med egna ögon.

OBS!

- För att ansluta en kamera, se **sid. 55**.
- För att kunna använda en backkamera måste en REVERSE-kabel vara ansluten. (**sid.56**)
- Backkameran visas på skärmen när du växlar till backväxeln (R).

Visa kameraskärmen

1 Tryck på knappen **MENU**.

► Popup-menyn visas.

2 Tryck på .



► Kamerans visnings-skärm visas.

3 Ställ in varje funktion som följer.

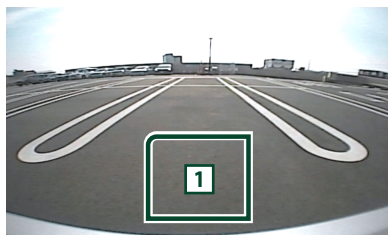

1 Kamera av

Tryck för att stänga ned kameraskärmen.

Kamerainställning

1 Tryck på knappen **MENU**.

► Popup-menyn visas.

2 Tryck på .

► Skärmen SETUP Menu visas.

3 Tryck på **Camera**.

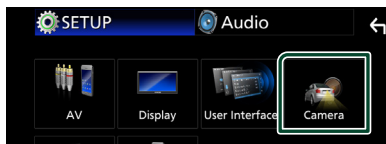

► Kameraskärmen visas.

4 Ställ in varje funktion som följer.

■ Rear Camera Message

Always display (standard): Visar alltid varningsmeddelandet på den bakåtriktade kamerans avbrotts-skärm.

Clear after 5 seconds: Visar varningsmeddelandet i cirka 5 sekunder på den bakåtriktade kamerans avbrotts-skärm.

■ Parking Guidelines

Du kan visa riktlinjer för parkering för att underlätta parkeringen när du växlar till backväxeln (R).

Standard är "ON."

■ Guidelines SETUP

Om du väljer **ON** för **Parking Guidelines**, justera parkeringsriktlinjerna. Se **För att justera parkeringsriktlinjerna (sid.37)**.

För att justera parkeringsriktlinjerna

OBS!

- Montera backkameran på lämplig plats i enlighet med de anvisningar som medföljer backkameran.
- Se till att dra åt handbromsen innan parkeringshjälpen justeras, för att undvika att bilen flyttar sig.

1 Tryck på ON på Parking Guidelines på kameraskärmen. (sid.36)

2 Tryck på Guidelines SETUP på kameraskärmen.

3 Justera parkeringsriktlinjerna genom att välja -markeringen.

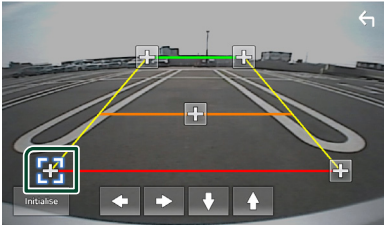

4 Justera positionen för den valda -markeringen.

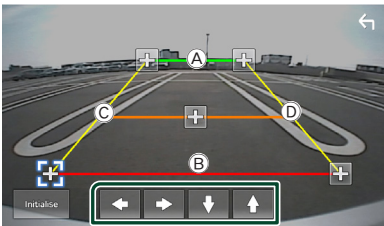

Se till att **A** och **B** är horisontellt parallella, och att **C** och **D** har samma längd.

OBS!

- Tryck på **Initialise** och därefter på **Yes** för att återställa alla  markeringar till de ursprungliga grundinställningarna.

Inställningar

Inställningar för bildskärmen

Du kan justera bildkvaliteten på videoskärmen.

1 Tryck på knappen **MENU**.

► Popup-menyn visas.

2 Tryck på .



► Skärmen Screen Control visas.

3 Ställ in varje funktion som följer.



- Backlight
- Contrast
- Brightness
- Colour
- Tint
- Aspect

Välj skärmläge.

Auto (standard): Visar video fullt vertikalt eller horisontellt utan ändringar i bildförhållandet.

Full: Ändrar aspektförhållande för video och visas fullt.

Normal: Visa med bildförhållandet 4:3.

OBS!

- De punkter som kan justeras varierar beroende på den aktuella källan.

Systeminställningar

1 Tryck på knappen **MENU**.

► Popup-menyn visas.

2 Tryck på .



► Se följande avsnitt för varje enskild inställningsprocess.

- Ställa in AV (*sid.41*)
- Ställa in display (*sid.40*)
- Inställningar för användargränssnittet (*sid.39*)
- Ställa in kamera (*sid.36*)
- Ställa in special (*sid.40*)
- Ställa in anslutning (*sid.29*)

Inställning av användargränssnitt

Du kan ställa in parametrarna för användargränssnittet.

1 Tryck på knappen **MENU**.

► Popup-menyn visas.

2 Tryck på .

► SETUP-skärmen visas.

3 Tryck på **User Interface**.



► Skärmen User Interface visas.

4 Ställ in varje funktion som följer.

■ Beep

Slår på eller stänger av knapptonen. Standard är "OFF".

■ Language

Väljer ett språk.

■ Steering Remote Controller

Ställer in den önskade funktionen för styrningsfjärrkontrollen. Se **Inlärningsfunktion för rattstyrning (sid.39)**.

■ Time Format

Välj format för tidsvisning.
"12-Hour"/ "24-Hour" (standard)

■ Clock

■ Daylight Saving

■ Time Zone

■ Clock Adjust

Du kan ställa in datum och tid.

Inlärningsfunktion för rattstyrning

Denna funktion är endast tillgänglig när ditt fordon är utrustat med elektrisk rattstyrningskontroll.

Om din rattstyrningskontroll inte är kompatibel kan det hända att inläringen inte slutförs och ett felmeddelande kan visas.

1 Tryck på **Steering Remote Controller** på skärmen **User Interface**.

► Skärmen Steering Remote Controller visas.

2 Tryck på den funktion du vill ställa in.

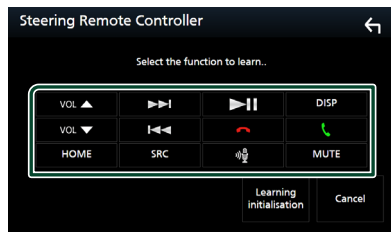

3 Tryck och håll ner rattstyrningskontrollens knapp.

4 Upprepa steg 2 och 3 vid behov.

5 Tryck på .

OBS!

- När du ändrar den redan inlärd funktionen, välj funktionen från funktionslistan i steg 2 och håll sedan in knappen som du vill ändra.
- Bekräfta innehållet i den inställbara funktionen i funktionslistan. Du kan inte redigera funktionslistan.

Specialinställning

Du kan ställa in specialparametrar.

1 Tryck på knappen **MENU**.

➤ Popup-menyn visas.

2 Tryck på .

➤ SETUP-skärmen visas.

3 Tryck på **Special**.

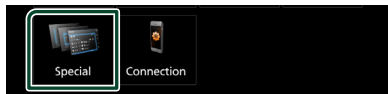

➤ Special-skärmen visas.

4 Ställ in varje funktion som följer.

■ DEMO

Ställ in demonstrationsläge. Standard är "ON".

■ Product Info

Visar produktinformationen.

Kontrollera enhetens serienummer.

■ Software Information

Kontrollera enhetens programvaruversion.

(sid.40)

■ Open Source Licenses

Visar licenser för öppen källkod.

■ Initialise

Tryck på **Initialise** och sedan på **Yes** för att återställa alla inställningar till de ursprungliga grundinställningarna.

Programinformation

Kontrollera enhetens programvaruversion.

1 Tryck på **Software Information** på Special-skärmen.

2 Bekräftar programvaruversionen.

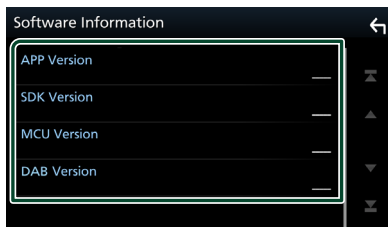

Bildskärmsinställningar

1 Tryck på knappen **MENU**.

➤ Popup-menyn visas.

2 Tryck på .

➤ SETUP-skärmen visas.

3 Tryck på **Display**.



➤ Visningsskärmen visas.

4 Ställ in varje funktion som följer.

■ Dimmer

Välj dimmer-läge.

OFF: Skärmen och knapparna tonas inte ner.

ON: Skärmen och knapparna tonas ner.

SYNC (standard): Kopplar av/på dimmerfunktionen samtidigt som bilens strålkastare slås på eller av.

■ OSD Clock

Välj om du vill visa klockan medan du tittar på videofiler på USB osv.

"ON" (standard)/"OFF"

■ Wallpaper Customize

Byta bakgrundsbild. **(sid.40)**

Byt bakgrundsbild

1 Tryck på **Wallpaper Customize** på skärmen Display.

2 Välj en bild.

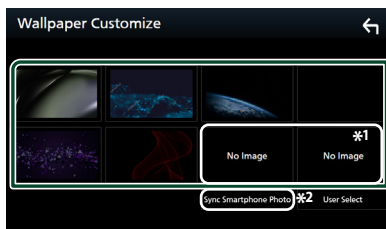

*1 Välj en originalbild i förväg.

*2 Funktionen är tillgänglig när MirrorAPP+ har installerats på din iPhone eller Android-smarttelefon. Se appens beskrivning för mer information.

Registrera en egen bild

Du kan ladda en bild från den anslutna USB-enheten och använda den som bakgrundsbild. Innan du utför den här proceduren är det nödvändigt att ansluta den apparat som innehåller bilden som ska laddas.

- 1 Tryck på **User Select** på bakgrundsskärmen.
- 2 Välj den bild som ska hämtas.



- 3 Tryck på **Enter**.

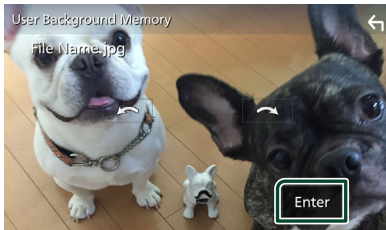

- Den valda bilden hämtas och bildskärmen återgår till att visa skärmen för bakgrundsanpassning.

OBS!

- Tryck på för att rotera bilden moturs.
- Tryck på för att rotera bilden medurs.
- Bildfiler: JPEG (.jpg, .jpeg), PNG (.png), BMP (.bmp)
- Maximalt antal pixlar: 1 200 x 1 200
- Bitdjup: 24 bit

AV-inställning

Du kan ange parametrar för AV.

- 1 Tryck på knappen **MENU**.
► Pop-up-menyn visas.
- 2 Tryck på .
► SETUP-skärmen visas.
- 3 Tryck på **AV**.



- AV-skärmen visas.

- 4 Ställ in varje funktion som följer.

■ AV-OUT

Ange om den aktuella källsignalen ska matas ut från VIDEO OUT-anslutningen.

"ON" / "OFF" (standard)

OBS!

- Bilder kan bara matas ut från USB-källan (videofil).

■ Driving Position

Välj position för kontrollfältet (vänster eller höger) som visas på pekskärmen.

"Left" (standard) / "Right"

OBS!

- Inställningen är tillgänglig när en iPhone kopplas bort.

■ Reverse with ATT

När du lägger i backen (R) justeras enhetens volym.

"ON" (standard) / "OFF"

■ Guidance Volume

Justera nivån på vägledningvolymen. Standard är "15"

■ Voice Recognition Volume

Justera nivån på röstigenkänningsvolymen. Standard är "15"

■ Phone Incoming Volume

Justera nivån på telefonens volym för inkommande samtal. Standard är "15"

Inställningar

■ Phone Calling/Talking Volume

Justera nivån för telefonsamtalsvolymen. Standard är "15"

■ Speech Quality Adjust

Justera talkkvaliteten.

Microphone Level : Justera nivån på mikrofonförstärkningen.

Echo Cancel Level : Justera nivån på ekoeliminering.

Noise Reduction Level : Minska ljud från omgivningen utan att mikrofonvolymen ändras. Använd den här funktionen när rösten hos den som ringer upp inte hörs tydligt.

Anslutningsinställning

1 Tryck på knappen **MENU**.

➤ Pop-up-menyn visas.

2 Tryck på .

➤ Skärmen SETUP Menu visas.

3 Tryck på **Connection**.



➤ Anslutningsskärmen visas.

4 Tryck på **Bluetooth**.

➤ Bluetooth-skärmen visas.

5 Ställ in varje parameter som följer.

■ Bluetooth Device Name

Du kan ändra Bluetooth-enhetens namn.

Se **Ändra enhetsnamnet för Bluetooth (sid.43)**.

■ Bluetooth MAC Address

Visa MAC-adressen.

■ Auto Response *

Ställ in en automatisk svarstid innan inkommande samtal tas emot.

OFF (Standard): Stänger av funktionen för automatisk svar.

20/25/30 : Ställer in ringningstiden (i sekunder).

■ TEL SETUP

Du kan ändra inställningarna för handsfree-funktionen. Se **Inställning av Hands-Free (sid.35)**.

* Den tid som är kortast av autosvarstiden på den här enheten och tiden på smarttelefonen/mobiltelefonen träder i kraft.

Ändra enhetsnamnet för Bluetooth

- 1 Tryck på **Device Name** på anslutningsskärmen.
➤ Skärmen Change Device Name visas.
- 2 Tryck på .
- 3 Ange enhetsnamnet.

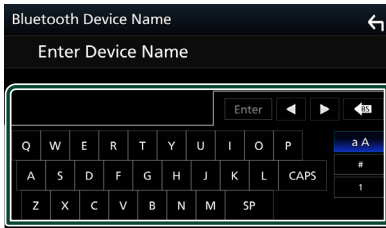

- 4 Tryck på **Enter**.

Ljudkontroll

Du kan justera de olika inställningarna, som ljudbalansen eller subwoofer-nivån.

1 Tryck på knappen **MENU**.

► Pop-up-menyn visas.

2 Tryck på .

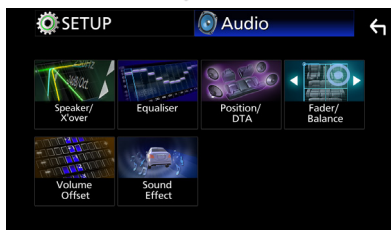
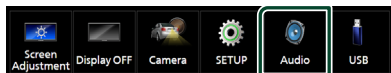

► Se följande avsnitt för varje enskild inställningsprocess.

- Ställ in högtalare/X'over (*sid.44*)
- Kontroll av equalizer (*sid.46*)
- Ställ in lyssnarposition/DTA (*sid.48*)
- Kontrollera generellt ljud (borttoning/balans) (*sid.45*)
- Ställ in volymförskjutning (*sid.47*)
- Ställ in ljudeffekt (*sid.47*)

Högtalar-/X'over-inställning

1 Tryck på knappen **MENU**.

► Pop-up-menyn visas.

2 Tryck på .

► Ljudskärmen visas.

3 Tryck på **Speaker/X'over**.



4 Välj en biltyp.

Du kan ställa in biltyp och högtalarnätverk osv.

Om din fordonstyp är vald, ställs tidsfördröjningen mellan analog och digital ljudåtergivning in automatiskt (för tidsjustering av ljudutgång för varje kanal) för att få den högsta surroundeffekten.

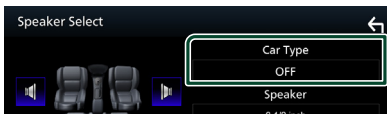

5 Tryck på den högtalare (1) du vill justera och ställ in varje funktion (2) som följer.

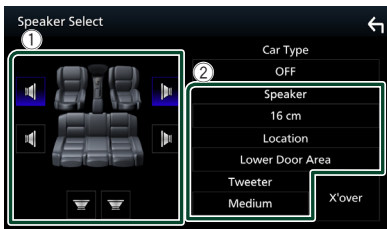

■ Speaker

Du kan välja en typ av högtalare och dess storlek för att få de bästa ljudeffekterna.

När högtalartyp och storlek är inställda ställs högtalarens delningsfilter in automatiskt.

■ Location (endast för främre, bakre)

Välj högtalarpositionen som du har valt.

■ Tweeter (endast för främre)

Du kan ställa in diskanthögtalaren när du väljer främre högtalare.

None, Small, Medium, Large

■ X'over

Visar skärmen för inställning av högtalarnas delningsfilter.

Du kan justera delningsinställningen som ställdes in automatiskt när du valde typen av högtalare.

För detaljer, se **Inställning av crossover-nätverk (sid.45)**

■ Inställning av crossover-nätverk

Du kan ställa in en delningsfrekvens för högtalarna.

1 Tryck på X'over .



2 Tryck på högtalaren som du vill ställa in.



3 Ställ in varje funktion som följer.

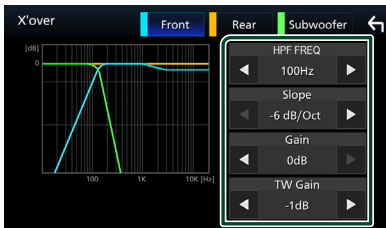

■ HPF FREQ

Justering av högpassfilter. (När den främre eller bakre högtalaren är vald på skärmen Speaker Select)

■ LPF FREQ

Justering av lågpassfilter. (När Subwoofer är valt på skärmen Speaker Select)

■ Slope*1

Ställer in delningsfrekvensens branthet.

■ Gain

Justerar den främre högtalarens, den bakre högtalarens eller subwoofers nivå.

■ TW (Tweeter) Gain*2

Justerar diskanthögtalarens nivå. (När fram väljs på skärmen Speaker Select)

■ Phase Inversion*3

Ställer in fas för subwooferutgången.

Markera **Phase Inversion** för att vända faser 180 grader. (När Subwoofer är valt på skärmen Speaker Select)

*1 Endast när "LPF FREQ"/"HPF FREQ" är inställt på ett annat läge än "Through" i **X'over**.

*2 Endast när "Tweeter" är inställt på "Small", "Medium", "Large" i **Speaker Setup**.

*3 Endast när "Subwoofer" är inställt på ett annat läge än "None" i **Speaker Setup**.

Allmän ljudkontroll

1 Tryck på knappen MENU.

► Pop-up-menyn visas.

2 Tryck på .

► Ljudskärmen visas.

3 Tryck på Fader / Balance.



4 Ställ in varje funktion som följer.

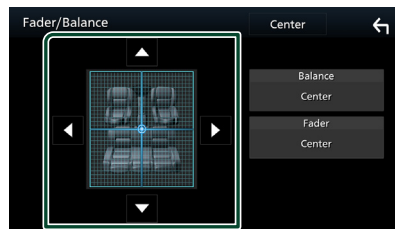

■ Fader / Balance

Justerar volymbalansen runt det område som du rör vid.

Med ◀ och ▶ kan du justera höger och vänster volymbalans.

Med ▲ och ▼ kan du justera den främre och bakre volymbalansen.

■ Center

Rensa justeringen.

Equalizerkontroll

Du kan justera equalizern genom att välja den optimerade inställningen för varje kategori.

1 Tryck på knappen **MENU**.

► Popup-menyn visas.

2 Tryck på .

► Ljudskärmen visas.

3 Tryck på **Equaliser**.



4 Tryck på skärmen och ställ in Graphic Equalizer som du önskar.

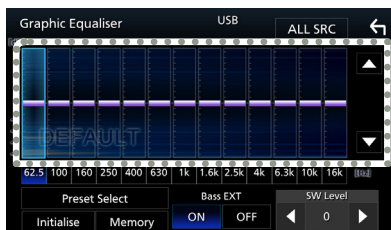

■ **ALL SRC**

Använd den justerade equalizern för alla källor. Tryck på **ALL SRC** och tryck sedan på **OK** på bekräftelseskärmen.

■ **Ökningsnivå (prickat ramområde)**

Justera ökningsnivån genom att trycka på varje frekvensstapel.

Du kan välja frekvensstapel och justera dess nivå med ▲, ▼.

■ **Preset Select**

Visar skärmen för hämtning av den förinställda equalizer-kurvan.

■ **Initialise**

Den aktuella EQ-kurvan återgår till platt.

■ **Memory**

Sparar den justerade equalizer-kurvan från "User1" till "User3".

■ **Bass EXT (Utökade basinställningar)**

När detta är aktiverat ställs frekvenser under 62,5 Hz in på samma ökningsnivå som 62,5 Hz.

■ **SW Level**

Justerar subwoofers ljudstyrka.

Hämta EQ-kurvan

1 Tryck på **Preset Select**.

2 Välj EQ-kurva.

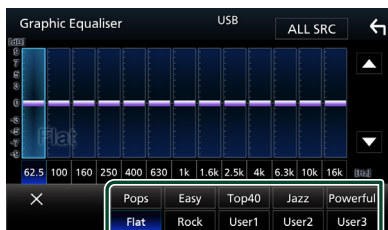

Spara EQ-kurvan

1 Justera EQ-kurvan.

2 Tryck på **Memory**.

3 Välj var du vill spara.

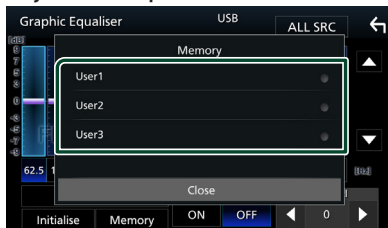

Volume Offset

Finjusterar volymen för den aktuella källan för att minska volymskillnaden mellan olika källor.

- 1 Tryck på knappen **MENU**.
 > Popup-menyn visas.
- 2 Tryck på .
 > Ljudskärmen visas.
- 3 Tryck på **Volume Offset**.

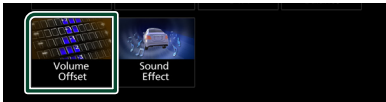

- 4 Tryck på **+** eller **-** för att justera nivån.

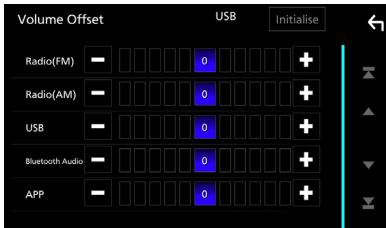

■ Initialise

Återgår till de inledande inställningarna.

* Om du först ökar volymen och sedan minskar den med "Volume Offset", kan ljudet som hörs när du byter till en annan källa vara mycket högt.

Sound Effect

Du kan ställa in ljudeffekter.

- 1 Tryck på knappen **MENU**.
 > Popup-menyn visas.
- 2 Tryck på .
 > Ljudskärmen visas.
- 3 Tryck på **Sound Effect**.



- 4 Ställ in varje funktion som följer.

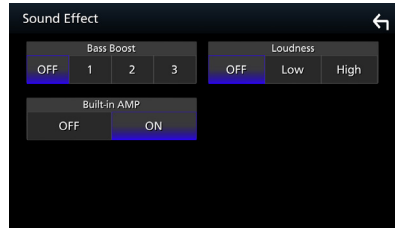

■ Bass Boost

Ställer in basförstärkningen från "OFF" / "1" / "2" / "3".

■ Loudness

Ställ in förstärkningsnivåerna för låga och höga toner.

"OFF", "Low", "High"

■ Built-in AMP

Slå PÅ/AV den inbyggda förstärkaren.

När en extern effektförstärkare är ansluten, och strömmen som flödar till den inbyggda förstärkaren stoppas, minskar värmealstringen och ger bättre ljud.

"OFF", "ON"

Lyssnarposition/DTA

Justera tiden för ljudets fördröjning så att de närmsta högtalarna till det valda sätet har längre fördröjningstid, så att ljudet från varje högtalare når lyssnaren samtidigt.

1 Tryck på knappen **MENU**.

► Popup-menyn visas.

2 Tryck på .

► Ljudskärmen visas.

3 Tryck på **Position/DTA**.



4 Välj lyssnarposition bland **Front R** (höger fram), **Front L** (vänster fram), **Front All** (alla fram), och **All**.

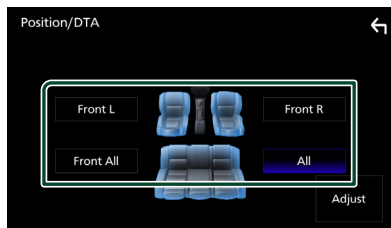

DTA-positionskontroll

Du kan finjustera din lyssnarposition.

1 Tryck på **Adjust**.

2 Tryck på **Delay**.

3 Tryck på ◀ eller ▶ för att justera fördröjningstiden för den valda högtalaren.

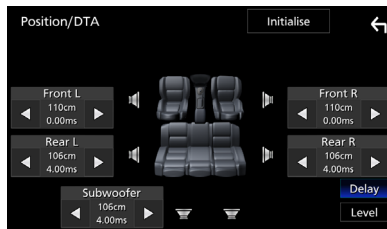

4 Tryck på **Level**.

5 Tryck på ◀ eller ▶ för att justera ljudnivån för den valda högtalaren.

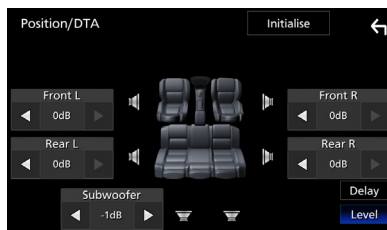

OBS!

- För att återgå till den initiala inställningen för Fördröjning och Nivå, tryck på **Initialise** och **Yes** på bekräftelseskärmen.

Fjärrkontroll

Enheten kan hanteras med fjärrkontrollen KCA-RCDV340 (säljs separat).

▲ FÖRSIKTIGHET

- Lägg fjärrkontrollen på en plats där den inte kan röra sig vid inbromsning eller andra manövrer. En farlig situation kan uppstå om fjärrkontrollen ramlar ner och kläms fast under pedalerna under körning.
- Risk för brand eller explosion om batteriet byts ut mot en felaktig typ. Se till att endast byta ut mot samma typ.
- Risk för brand, explosion eller läckage av brandfarlig vätska eller gas om batteriet lämnas i en extremt hög omgivande temperatur och/eller utsätts för extremt lågt lufttryck. Batteripaketet eller batterierna får inte utsättas för överdriven värme såsom solsken, eld eller liknande.
- Risk för brand, explosion eller läckage av brandfarlig vätska eller gas om batteriet kastas i eld eller i en varm ugn, laddas upp, kortsluts, krossas mekaniskt eller kapas.
- Om batterivätska kommer i kontakt med ögonen eller kläderna, skölj genast med vatten och kontakta en läkare.

☐ Sätta i batterierna

Om fjärrkontrollen endast fungerar på kort avstånd eller inte fungerar alls, kan batterierna vara slut.

I så fall byter du bägge batterierna mot nya.

- 1 Sätt i två batterier av storleken "AAA"/"R03" med ⊕ och ⊖ polerna åt rätt håll, följ illustrationen inuti höljet.

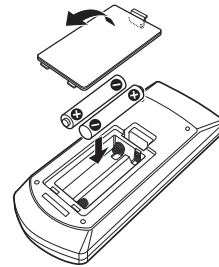

☐ Byta funktionsläge

För dess användningslägesknapp till "AUD."

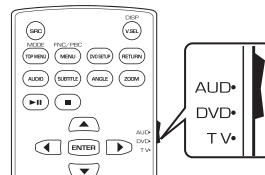

Fjärrkontrollens knappfunktioner

- Rikta fjärrkontrollen direkt mot fjärrsensorn på frontplattan.
- Utsätt INTE fjärrkontrollen för starkt ljus (direkt solljus eller artificiellt ljus).

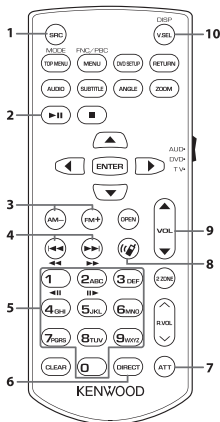

	Knapp-namn	Funktion
1	SRC	Växlar till den källa som ska spelas.
2	▶ 	Spelar eller pausar. Växlar mellan söklägen för radio- och digital radio-källorna.
3	FM+ AM-	Väljer FM-/AM-band som ska tas emot när radiokälla används.
4	◀◀ ▶▶	Väljer spår eller fil som ska spelas. Växlar till radiostationer som tas emot av enheten för radio- och digital radio-källorna.
5	Knappsats	Låter dig ange numret för att söka i direktsökningsläge. För detaljer om direkt sökläge, se Direkt sökläge (sid.50) .
6	DIRECT	Växlar till direkt sökläge. För detaljer om direkt sökläge, se Direkt sökläge (sid.50) .
7	ATT	Stänger av/återställer ljudet
8		När ett samtal kommer svarar den på samtalet.
9	VOL ▲ ▼	Justerar ljudstyrkan.
10	DISP	Växlar skärmen mellan den aktuella källan och App-skärmen från ansluten iPhone/Android.
-	Annat	Används inte.

Direkt sökläge

Med fjärrkontrollen kan du hoppa direkt till radiofrekvensen.

OBS!

- Denna funktion kan inte användas för USB-enheter.

1 Tryck på knappen **DIRECT**.

Det tillgängliga innehållet varierar beroende på källtyp.

Radio

Frekvensvärde

2 Tryck på sifferknapparna för att ange en frekvens.

3 Tryck på knappen **◀◀** eller **▶▶**.

- De innehåll som motsvarar det nummer du angav spelas upp.

Anslutning/Installation

Det här avsnittet är för den professionella installatören.

Överlämna för säkerhets skull kabeldragnings- och monteringsarbete till yrkespersoner. Konsultera bilstereoförsäljaren.

Före installationen

Innan du installerar denna enhet, tänk på nedanstående försiktighetsåtgärder.

⚠ VARNINGAR

- Om du ansluter tändningsledningen (röd) och batteriledningen (gul) till bilens kaross (jord) kan du orsaka en kortslutning som i sin tur kan ge upphov till brand. Anslut alltid dessa ledningar till strömförsörjningskällan som leds genom säkringsboxen.
- Skär inte bort säkringen från tändningsledningen (röd) och batteriledningen (gul). Strömförsörjningen måste anslutas till ledningarna via säkringen.
- Vid kabeldragnings, se till att linda in i isoleringstejp för att skydda isoleringen runt ledningar där de kommer i kontakt med metalldelar. Underlåtenhet att göra det kan leda till brand eller elektriska stötar.

⚠ FÖRSIKTIGHET

- Installera den här enheten i konsolen på din bil. Vidrör inte enhetens metallparti under eller strax efter användning. Metallkomponenter som kylare och hölje blir heta.
- För att förhindra skador från vassa kanter osv, var försiktig med bara armar och händer när du installerar enheten.
- Var försiktig så att du inte klämmer kablagen under installationen.

OBS!

- Montering av och kabeldragnings från denna produkt kräver kunskap och erfarenhet. För bästa säkerhet, överlämna monterings- och kabeldragningsarbete till yrkespersoner.
- Försäkra dig om att enheten är ansluten till en negativ likströmförsörjning på 12 V.

- Installera inte enheten på en plats där den utsätts för direkt solljus, extrem värme eller fuktighet. Undvik också ställen med mycket damm eller risk för vattenstänk.
- Om strömmen inte är påslagen ("There is an error in the speaker wiring. Please check the connections." (Det finns ett fel i högtalarens ledningar. Kontrollera anslutningarna) visas), högtalarkabeln kan vara kortsluten eller ha vidrört fordonets kaross, och skyddsfunktionen kan ha aktiverats. Därför bör högtalarkabeln kontrolleras.
- Om tändningen på din bil inte har ett ACC-läge, anslut tändningskablarna till en strömkälla som kan sättas på och stängas av med tändningsnyckeln. Om du ansluter tändningskabeln till en strömkälla med konstant spänning, som man exempelvis gör med batterikablar, kan batteriet laddas ur.
- Om kontrollpanelen har ett lock så se till att du installerar enheten så att frontpanelen inte stöter emot locket vid öppning och stängning.
- Om säkringen löser ut, säkerställ först att kablarna inte vidrör varandra och åstadkommer en kortslutning, och byt sedan ut den gamla säkringen mot en ny av samma klass.
- Isolera kablar som inte ska ha kontakt med varandra med vinyltejp eller liknande material. För att förebygga en kortslutning, ta inte bort hättorna i slutet på de kablar som inte ska ha kontakt med varandra eller på uttagen.
- Anslut högtalarkablarna på korrekt sätt till de uttag som de motsvarar. Enheten kan skadas eller upphöra att fungera om du delar ⊖-kablarna eller jordar dem mot en metallid i bilen.
- Om enbart två högtalare ansluts till systemet ansluter du kontaktdonen endera till de båda främre utgångarna eller till de båda bakre utgångarna (blanda inte främre och bakre utgångar). Om du till exempel ansluter ⊕-kontakten från vänster högtalare till en främre utgång får du inte ansluta ⊖-kontakten till en bakre utgång.
- När enheten har installerats bör du kontrollera att bilens bromslampor, blinkers, vindrutetorkare etc. fungerar som de ska.





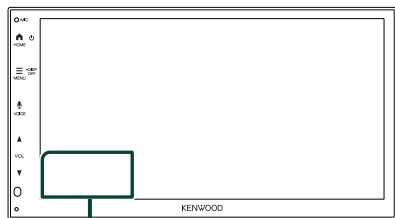

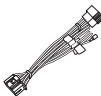

Anslutning/Installation

- Tryck inte för hårt på panelens yta när du installerar enheten i fordonet. Annars kan ärr, skador eller fel uppstå.
- Mottagningen kan minska om det finns metallföremål i närheten av Bluetooth-antennen.

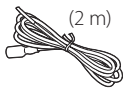

Bluetooth-antennenhet

Medföljande tillbehör för installation

①  x1	②  x1
③  x1	④  x1
⑤  x2	⑥  x1
⑦  x1	⑧  x1

Installationsprocedur

- 1) Förhindra kortslutning genom att ta ut nyckeln från tändlåset och koppla ifrån batteriets \ominus -pol.
- 2) Genomför korrekta kabelanslutningar för ingång och utgång för varje enhet.
- 3) Anslut kabeln till kabelknippet.
- 4) Ta kontaktdon B på kabelknippet och anslut det till högtalaruttaget i din bil.
- 5) Ta kontaktdon A på kabelknippet och anslut det till den yttre eluttaget på din bil.
- 6) Anslut kabelknippets kontaktdon till enheten.
- 7) Installera enheten i din bil.
- 8) Anslut batteriets \ominus -pol igen.
- 9) Tryck på återställningsknappen.

Installation av enheten

Monteringshylsa

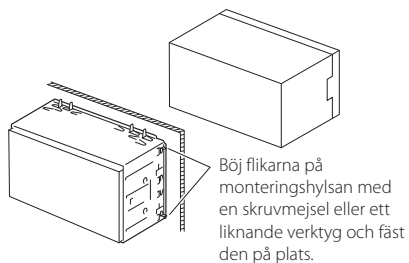

OBS!

- Säkerställ att enheten sitter ordentligt på plats. Om enheten sitter ostadigt kan den fungera sämre (t.ex. kan ljudet hoppa).

Kantram

- 1) Anslut tillbehör ② till enheten.

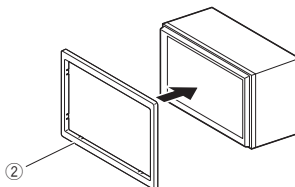

1DIN-installation (utan monteringshylsa)

Du kan installera enheten i ett 1DIN-utrymme genom att ta bort de högra, vänstra och bakre fästena.

- 1) Ta bort de fyra svarta skruvarna från det bakre fästet och ta sedan bort de två svarta skruvarna från var och en av de vänstra och högra fästena.

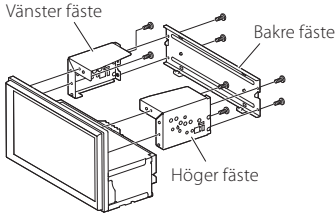

- 2) Rikta in hålen i enheten (på båda sidor) mot bilens monteringsfäste och fäst enheten med skruvar (säljs separat).

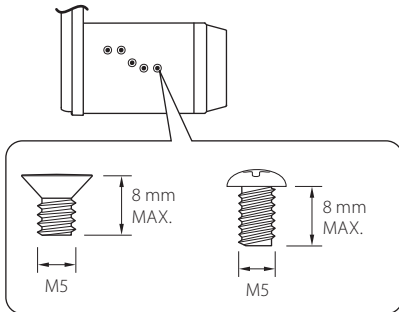

▲FÖRSIKTIGHET

Använd endast angivna skruvar. Fel skruvar kan skada enheten.

GPS-antenn

En GPS-antenn installeras inuti bilen. Den bör installeras så horisontellt som möjligt för att det ska gå lätt att ta emot GPS-signalerna från satellit.

Montera GPS-antennen i din bil:

- 1) Rengör din instrumentbräda eller en annan monteringsyta.
- 2) Ta bort metallplattans avskiljare (tillbehör ⑧).
- 3) Tryck ner metallplattan (tillbehör ⑧) ordentligt på din instrumentbräda eller annan fästytta. Vid behov kan du böja metallplattan (tillbehör ⑧) för att anpassa den till en böjd yta.
- 4) Ta bort skyddspapperet från den dubbelhäftande tejp (tillbehör ⑦) och använd den för att fästa GPS-antennen (tillbehör ⑥) och metallplattan (tillbehör ⑧).

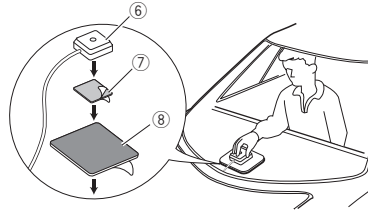

OBS!

- Använd den medföljande GPS-antennen. Användning av en annan GPS-antenn än den medföljande kan leda till en minskning av positioneringsnoggrannheten.
- Beroende på biltyp kan det hända att mottagning av GPS-satellitssignaler inte är möjlig med antennen installerad inuti bilen.
- Installera GPS-antennen på avstånd från antenner som använder CB-radio och satellit-tv-apparater.
- GPS-antennen bör installeras på en plats som är minst på minst 30 centimeters (12 tum) avstånd från smarttelefoner/mobiltelefoner eller andra mottagarantenner. Signaler från GPS-satelliten kan störas av dennas typ av kommunikation.
- Att måla GPS-antennen med (metall-)färg kan göra att den fungerar sämre.

Ta bort kantramen

- 1) För in demonteringsnyckeln (tillbehör ④) mellan kantramen och huvudenheten från området mellan griparna.

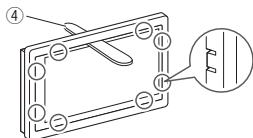

- 2) Dra ut ramen mot dig.

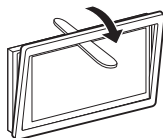

Ta bort enheten

- 1) Ta bort kantramen enligt steg 1 i "**Ta bort kantramen**".
- 2) Skjut demonteringsnyckeln (tillbehör ⑤) djupt in i mellanrummet mellan spåren, enligt bilden. (Utsprånget på änden av demonteringsnyckeln måste riktas mot enheten.)

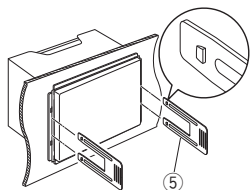

- 3) Med den infogade demonteringsnyckeln säkrad, sätt in den andra demonteringsnyckeln i spåret.

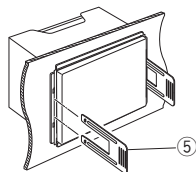

- 4) Dra ut enheten halvvägs.

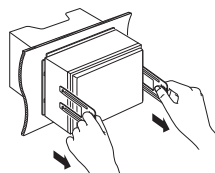

OBS!

- Akta så att du inte skadar dig på demonteringsnyckelns hakar.

- 5) Dra ut enheten hela vägen med dina händer, och var försiktig så att du inte tappar den.

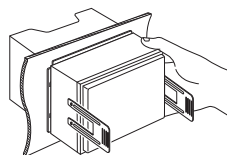

Anslutning av kablarna till anslutningarna

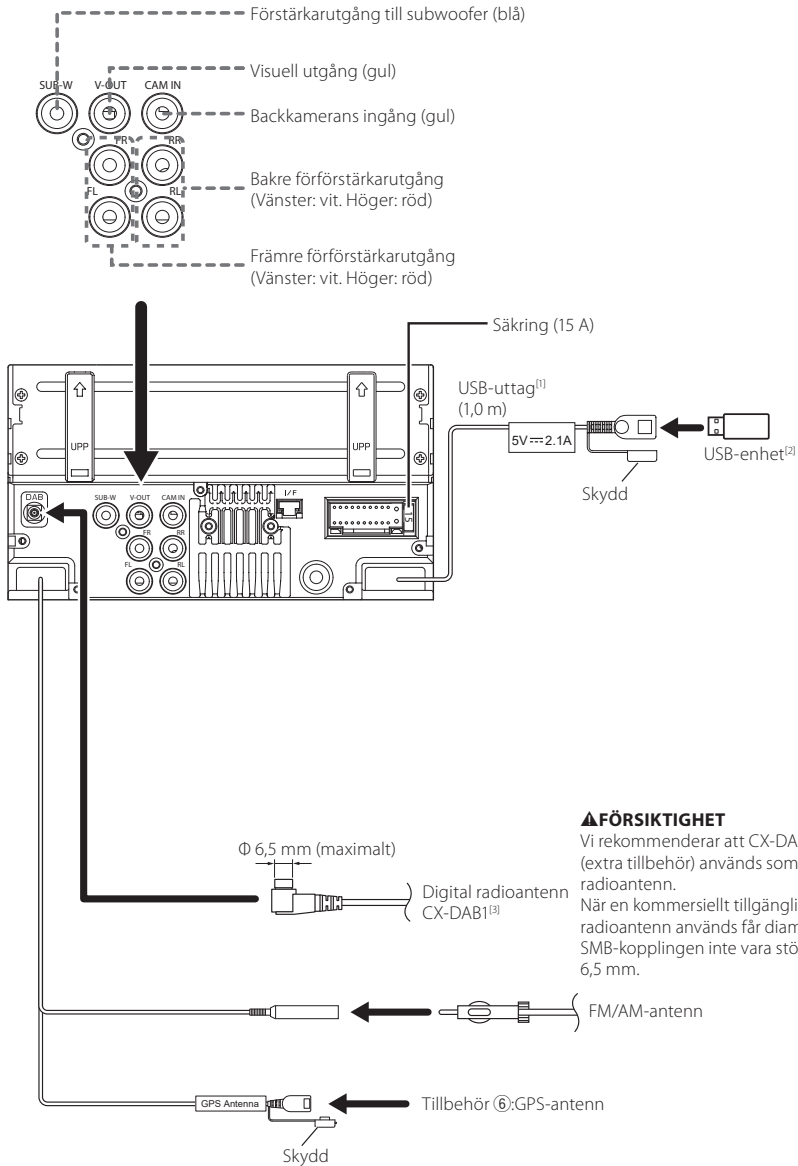

^[1] Maximal strömtillförsel för USB:
DC 5 V \equiv 2,1 A

^[2] Säljs separat

^[3] Extra tillbehör

Ansluta en iPhone/Android

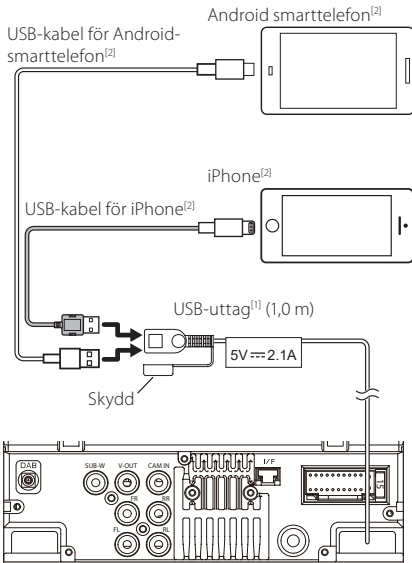

[1] Maximal strömtillförsel för USB :
DC 5 V = 2,1 A

[2] Säljs separat

ISO-kopplingsfunktionsguide

Stift	Färg och funktion	
A-4	Gul	Batteri
A-5	Blå	Motorantenn ^[1]
A-6	Orange/vit	Belysning
A-7	Röd	Tändning (ACC)
A-8	Svart	Jordanslutning
B-1/ B-2	Lila (+) / lila/svart (-)	Höger bak
B-3/ B-4	Grå (+) / grå/svart (-)	Höger fram
B-5/ B-6	Vit (+) / vit/svart (-)	Vänster fram
B-7/ B-8	Grön (+) / grön/svart (-)	Vänster bak

[1] Max. 150 mA, 12 V

- Högtalarimpedans 4-8 Ω

⚠ FÖRSIKTIGHET

Innan du ansluter de kommersiellt tillgängliga ISO-kontakterna till enheten, kontrollera följande förhållande:

- Se till att stifttilldelningen på kontakten matchar med KENWOOD-enheten.
- Var särskilt noga med nätkabeln.
- Om batterikabeln och tändningskabeln inte är de rätta, byt ut dem mot korrekta.
- Om bilen inte har en tändningskabel, använd ett kommersiellt tillgängligt gränssnitt.

Felsökning

Problem och lösningar

Om något problem uppstår, kontrollera först nedanstående tabell för att identifiera möjliga problem.

OBS!

- En del funktioner kan avaktiveras i kombination med vissa inställningar på enheten.
- Ett fel på enheten kan kanske bero på att den används fel eller på felaktig ledningsdragning.

Om inställningar

- **Det går inte att ställa in subwoofern.**
- **Det går inte att ställa in fasen för subwoofern.**
- **Inget ljud från subwoofern.**
- **Kan inte ställa in lågpasfiltret.**
- **Det går inte att ställa in högpasfiltret.**

Subwoofern är inte påslagen.

- Ställ in subwoofer på on. Se *Högtalar-/X'over-inställning (sid.44)*.

Om radioanvändning

Radiomottagningen är dålig.

Bilens antenn är inte utdragen.

- Dra ut antennen hela vägen.

Antennens styrkabel är inte ansluten.

- Anslut kabeln på rätt sätt. Se *Anslutning av kablarna till anslutningarna (sid.55)*.

Det går inte att välja mapp.

Funktionen för slumpmässig uppspelning är aktiverad.

- Slå av slumpvalsfunktionen.

Ljudet hoppar när en ljudfil spelas upp.

Inspelningen är dålig.

- Spela in filen igen eller använd ett annat USB-minne.

Annat

Knappljudet hörs inte.

Jacket för preout används.

- Knappljudet kan inte sändas ut från preout-jacket.

Felmeddelanden

När enheten inte fungerar som den ska, visas felsorsaken som ett meddelande på skärmen.

No Device (USB-enhet)

USB-enheten är vald som källa trots att en USB-enhet inte är ansluten.

- Byt till en annan källa än USB. Anslut en USB-enhet och ändra sedan källan till USB igen.

Disconnected (Bluetooth-ljudspelare)

Bluetooth-spelaren är vald som källa men en Bluetooth-spelare är inte ansluten.

- Byt till en annan källa än Bluetooth. Anslut en Bluetooth-spelare och ändra källan till Bluetooth igen.

No Media file

Det finns inte en ljudfil som kan spelas på den anslutna USB-enheten. Media har spelats som inte har registrerade data som enheten kan spela upp.

- Se *Media och filer som kan spelas upp (sid.59)* och försök med en annan USB-enhet.

Appendix

Media och filer som kan spelas upp

Du kan spela upp olika typer av media och filer på denna enhet.

Om filer

Följande ljud- och videofiler stöds.

Uppspelningsbara ljudfiler

	Format	Bithastighet	Samplingsfrekvens	Antal bitar
AAC-LC (.m4a)	MPEG2/4 AAC LC HE-AAC(V1,V2)	8 – 320 kbit/s, VBR	16 – 48 kHz	16 bit
MP3 (.mp3)	MPEG 1/2 Audio Layer 3	8 – 320 kbit/s, VBR	16 – 48 kHz	16 bit
WMA (.wma)	Windows Media Audio Standard L3 profile (Version 7, 8, 9)	8 – 320 kbit/s	16 – 48 kHz	16 bit
Linjär PCM (WAVE) (.wav)	RIFF waveform Audio Format	–	16 – 192 kHz	16/24 bit
FLAC (.flac)	flac	–	16 – 192 kHz	16/24 bit
Vorbis (.ogg)	vorbis	VBR	16 – 48 kHz	16 bit

OBS!

- WMA och AAC som täcks av DRM kan inte spelas.
- Trots att ljudfiler kompileras med de standarder som anges ovan, kanske det inte går att spela upp alla ljudfiler beroende på mediets eller enhetens typ eller tillstånd.

Godtagna videofiler

	Profil	Största bildstorlek	Max. bithastighet	Ljudformat
MPEG1 (.mpg, .mpeg)	–	352 × 240, 352 × 288	1,5 Mbit/s	MPEG Audio Layer 2
MPEG-2 (.mpg, .mpeg)	MP@ML	720 × 480, 720 × 576	8 Mbit/s	MPEG Audio Layer 2
H.264/MPEG-4 AVC (.mp4, .m4v, .avi, .flv)	Basprofil, huvudprofil	1 920 × 1 080 (30 fps)	8 Mbit/s	MP3, AAC
MPEG-4 (.mp4, .avi)	Avancerad enkel profil	1 920 × 1 080 (30 fps)	8 Mbit/s	MP3, AAC
WMV (.wmv)	Huvudprofil	1 920 × 1 080 (30 fps)	8 Mbit/s	WMA
MKV (.mkv)	Videoformat följer H.264/MPEG-4 AVC, MPEG-4			MP3, AAC

Strukturbegränsning för filen och mappen

	USB-enhet
Maximalt antal mapplager	8
Max antal filer (per mapp)	999
Max antal mappar (per mapp)	9999
Max antal mappar (per enhet)	–

OBS!

- Du kan ange ett mappnamn och ett filnamn med 255 eller färre single-byte-tecken.
- Filer i mappen vars mappnamn börjar med en punkt (.) kan inte spelas upp.

Specifikationer

■ Bildskärm

Bildstorlek

: 6,8 tum (diagonal) bred

Skärmsystem

: Genomsiktig TN LCD-panel

Drivning

: TFT aktivt matrissystem

Antal pixlar

: 1 843 200 (1 024 H × 600 V × RGB)

Effektiva pixlar

: 99,99%

Pixelordning

: RGB-balkar

Bakgrundsljus

: LED

■ USB-gränssnitt

USB-standard

: USB 2.0 High speed

Filsystem

: FAT 16/ 32, exFAT, NTFS

Maximal strömförsörjning

: DC 5 V  2,1 A

D/A-omvandlare

: 24 bit

Audiodecoder

: MP3/ WMA/ AAC/ WAV/ FLAC

Videodecoder

: MPEG1/ MPEG2/ MPEG4/ WMV/ H.264/ MKV

Frekvensåtergivning

- 192 kHz: 20–20 000 Hz
- 96 kHz: 20–20 000 Hz
- 48 kHz: 20–20 000 Hz
- 44,1 kHz: 20–20 000 Hz

Total harmonisk distorsion

: 0,2 % (1 kHz)

Signal till brusförhållande

: 75 dB

Dynamik

: 75 dB

■ Bluetooth

Teknologi

: Bluetooth Ver.5.0

Frekvens

: 2,402–2,480 GHz

RF-utgångseffekt (E.I.R.P.)

: +9 dBm (max.), effektklass 1

Maximal kommunikationsräckvidd

: Vid fri sikt cirka 10 m

Ljudcodec

: SBC/ AAC

Profil (stöder Multi Profile)

- HFP (Hands Free Profile) 1.8
- A2DP (Advanced Audio Distribution Profile) 1.3
- AVRCP (Audio/Video Remote Control Profile) 1.6
- PBAP (Phonebook Access Profile) 1.2

■ DSP

Grafisk equalizer

Band: 13 band

Frekvens (BAND1–13)

: 62,5/ 100/ 160/ 250/ 400/ 630/ 1k/ 1,6k/ 2,5k/ 4k/
6,3k/ 10k/ 16k Hz

Gain

: -9/ -8/ -7/ -6/ -5/ -4/ -3/ -2/ -1/ 0/
+1/ +2/ +3/ +4/ +5/ +6/ +7/ +8/ +9 dB

2Way X'Over

Högpassfilter

Frekvens: Genom 30/ 40/ 50/ 60/ 70/ 80/ 90/ 100/
120/ 150/ 180/ 220/ 250 Hz

Branthet: -6/-12/-18/-24 dB/okt.

Förstärkning: -8/ -7/ -6/ -5/ -4/ -3/ -2/ -1/ 0 dB

Lågpasfilter

Frekvens: 30/ 40/ 50/ 60/ 70/ 80/ 90/ 100/ 120/ 150/
180/ 220/ 250 Hz

Branthet: -6/-12/-18/-24 dB/okt.

Förstärkning: -8/ -7/ -6/ -5/ -4/ -3/ -2/ -1/ 0 dB

Position

Främre/bakre/subwoofer fördrojning

: 0–6,1 m (0,01 m steg)

Gain

: -8 – 0 dB

Subwoofernivå

: -40 – +6 dB

■ FM-mottagare

- Frekvensområde (steg)
: 87,5 – 108,0 MHz (50 kHz)
- Användbar känslighet (S/N: 30 dB)
: 16,2 dBf (1,8 μ V/75 Ω)
- Frekvensåtergivning (\pm 3,0 dB)
: 30 Hz–14 kHz
- S/N (dB)
: 50 dB (MONO)
- Stereoseparation
: 35 dB (1 kHz)

■ AM-mottagare

- Frekvensområde (steg)
: 531 - 1 611 kHz (9 kHz)
- Användbar känslighet
: 99 μ V (40 dB μ)

■ Avsnittet Digital Radio

- Frekvensområde
BAND III: 174,928 – 239,200 MHz
- Känslighet
: -98 dBm
- Signal/brus-förhållande
: 82 dB

■ Avsnitt Digital radioantennkontakt

- Kopplings typ
: SMB
- Utspänning
: 12 V likström
- Maximal ström
: < 100 mA

■ Video

- Externa videoingångens färgsystem
: NTSC, PAL
- Nivå för extern videoingång (RCA-jack)
: 1 V_{p-p}/ 75 Ω
- Videoutgångsnivå (RCA-jack)
: 1 V_{p-p}/ 75 Ω

■ Ljudenhet

- Maximal strömutmatning (fram & bak)
: 50 W \times 4
- Full bandbreddskraft (vid mindre än 1 % THD)
: 22 W \times 4
- Utgångsfrekvensband
: 20–20 000 Hz
- Preout-nivå (V)
: 2,5 V/10 k Ω
- Preout-impedans
: 1,4 k Ω
- Högtalarimpedans
: 4–8 Ω

■ Allmänt

- Driftspänning
: 12 V likström, bilbatteri
- Installationsmått (B \times H \times D)
: 182 \times 112 \times 86 mm
- Huvudenhetens installationsmått (B \times H \times D)
: 178 \times 100 \times 86 mm (utan hylsa)
- Vikt
: 1,27 kg
(Inklusive hylsa och kantram)

OBS!

- De effektiva pixlarna för bildskärmen med flytande kristaller (LCD) är minst 99,99 %, men det kan hända att 0,01 % av pixlarna inte tänds eller tänds felaktigt.

Specifikationerna kan ändras utan föregående meddelande.

Om enheten

■ Copyright

- Ordmärket och logotyperna för Bluetooth® är registrerade varumärken tillhöriga Bluetooth SIG, Inc. och varje användning av dessa märken av JVCKENWOOD Corporation sker via licens. Andra varumärken och varumärkesnamn tillhör sina respektive ägare.
- Windows Media is a registered trademark or trademark of Microsoft Corporation in the United States and/or other countries.
- This product is protected by certain intellectual property rights of Microsoft. Use or distribution of such technology outside of this product is prohibited without a license from Microsoft.
- Use of the Made for Apple badge means that an accessory has been designed to connect specifically to the Apple product(s) identified in the badge and has been certified by the developer to meet Apple performance standards. Apple is not responsible for the operation of this device or its compliance with safety and regulatory standards. Please note that the use of this accessory with an Apple product may affect wireless performance.
- Apple, iPhone and Lightning are trademarks of Apple Inc., registered in the U.S. and other countries.
- Apple, Siri, Apple CarPlay and Apple CarPlay logo are trademarks of Apple Inc., registered in the U.S. and other countries.
- App Store is a service mark of Apple Inc., registered in the U.S. and other countries.
- IOS is a trademark or registered trademark of Cisco in the U.S. and other countries and is used under license.
- Google, Android, Google Play, Android Auto and other marks are trademarks of Google LLC.
- To use Android Auto on your car display, you'll need an Android phone running Android 8 or higher, an active data plan, and the Android Auto app.
- USB Type-C® and USB-C® are registered trademarks of USB Implementers Forum.
- MirrorAPP+ is a trademark of Gigaboyz.com Limited.
- THIS PRODUCT IS LICENSED UNDER THE AVC PATENT PORTFOLIO LICENSE FOR THE PERSONAL USE OF A CONSUMER OR OTHER USES IN WHICH IT DOES NOT RECEIVE REMUNERATION TO (i) ENCODE VIDEO IN COMPLIANCE WITH THE AVC STANDARD ("AVC VIDEO") AND/OR (ii) DECODE AVC VIDEO THAT WAS ENCODED BY A CONSUMER ENGAGED IN A PERSONAL ACTIVITY AND/OR WAS OBTAINED FROM A VIDEO PROVIDER LICENSED TO PROVIDE AVC VIDEO. NO LICENSE IS GRANTED OR SHALL BE IMPLIED FOR ANY OTHER USE. ADDITIONAL INFORMATION MAY BE OBTAINED FROM MPEG LA, L.L.C. SEE [HTTP://WWW.MPEGLA.COM](http://www.mpegla.com)
- THIS PRODUCT IS LICENSED UNDER THE VC-1 PATENT PORTFOLIO LICENSE FOR THE PERSONAL AND NON-COMMERCIAL USE OF A CONSUMER TO (i) ENCODE VIDEO IN COMPLIANCE WITH THE VC-1 STANDARD ("VC-1 VIDEO") AND/OR (ii) DECODE VC-1 VIDEO THAT WAS ENCODED BY A CONSUMER ENGAGED IN A

PERSONAL AND NON-COMMERCIAL ACTIVITY AND/OR WAS OBTAINED FROM A VIDEO PROVIDER LICENSED TO PROVIDE VC-1 VIDEO. NO LICENSE IS GRANTED OR SHALL BE IMPLIED FOR ANY OTHER USE. ADDITIONAL INFORMATION MAY BE OBTAINED FROM MPEG LA, L.L.C. SEE [HTTP://WWW.MPEGLA.COM](http://www.mpegla.com)

- libFLAC
Copyright (C) 2000,2001,2002,2003,2004,2005,2006,2007,2008,2009 Josh Coalsoun
Redistribution and use in source and binary forms, with or without modification, are permitted provided that the following conditions are met:
 - Redistributions of source code must retain the above copyright notice, this list of conditions and the following disclaimer.
 - Redistributions in binary form must reproduce the above copyright notice, this list of conditions and the following disclaimer in the documentation and/or other materials provided with the distribution.
 - Neither the name of the Xiph.org Foundation nor the names of its contributors may be used to endorse or promote products derived from this software without specific prior written permission.

THIS SOFTWARE IS PROVIDED BY THE COPYRIGHT HOLDERS AND CONTRIBUTORS "AS IS" AND ANY EXPRESS OR IMPLIED WARRANTIES, INCLUDING, BUT NOT LIMITED TO, THE IMPLIED WARRANTIES OF MERCHANTABILITY AND FITNESS FOR A PARTICULAR PURPOSE ARE DISCLAIMED. IN NO EVENT SHALL THE FOUNDATION OR CONTRIBUTORS BE LIABLE FOR ANY DIRECT, INDIRECT, INCIDENTAL, SPECIAL, EXEMPLARY, OR CONSEQUENTIAL DAMAGES (INCLUDING, BUT NOT LIMITED TO, PROCUREMENT OF SUBSTITUTE GOODS OR SERVICES; LOSS OF USE, DATA, OR PROFITS; OR BUSINESS INTERRUPTION) HOWEVER CAUSED AND ON ANY THEORY OF LIABILITY, WHETHER IN CONTRACT, STRICT LIABILITY, OR TORT (INCLUDING NEGLIGENCE OR OTHERWISE) ARISING IN ANY WAY OUT OF THE USE OF THIS SOFTWARE, EVEN IF ADVISED OF THE POSSIBILITY OF SUCH DAMAGE.

- libvorbis
Copyright (c) 2002-2008 Xiph.org Foundation
Redistribution and use in source and binary forms, with or without modification, are permitted provided that the following conditions are met:
 - Redistributions of source code must retain the above copyright notice, this list of conditions and the following disclaimer.
 - Redistributions in binary form must reproduce the above copyright notice, this list of conditions and the following disclaimer in the documentation and/or other materials provided with the distribution.
 - Neither the name of the Xiph.org Foundation nor the names of its contributors may be used to endorse or promote products derived from this software without specific prior written permission.

THIS SOFTWARE IS PROVIDED BY THE COPYRIGHT HOLDERS AND CONTRIBUTORS "AS IS" AND ANY EXPRESS OR IMPLIED WARRANTIES, INCLUDING, BUT NOT LIMITED TO, THE IMPLIED WARRANTIES OF MERCHANTABILITY AND FITNESS FOR A PARTICULAR PURPOSE ARE DISCLAIMED. IN NO EVENT SHALL THE FOUNDATION OR CONTRIBUTORS BE LIABLE FOR ANY

DIRECT, INDIRECT, INCIDENTAL, SPECIAL, EXEMPLARY, OR CONSEQUENTIAL DAMAGES (INCLUDING, BUT NOT LIMITED TO, PROCUREMENT OF SUBSTITUTE GOODS OR SERVICES; LOSS OF USE, DATA, OR PROFITS; OR BUSINESS INTERRUPTION) HOWEVER CAUSED AND ON ANY THEORY OF LIABILITY, WHETHER IN CONTRACT, STRICT LIABILITY, OR TORT (INCLUDING NEGLIGENCE OR OTHERWISE) ARISING IN ANY WAY OUT OF THE USE OF THIS SOFTWARE, EVEN IF ADVISED OF THE POSSIBILITY OF SUCH DAMAGE.

- libogg

Copyright (c) 2002, Xiph.org Foundation Redistribution and use in source and binary forms, with or without modification, are permitted provided that the following conditions are met:

- Redistributions of source code must retain the above copyright notice, this list of conditions and the following disclaimer.
- Redistributions in binary form must reproduce the above copyright notice, this list of conditions and the following disclaimer in the documentation and/or other materials provided with the distribution.
- Neither the name of the Xiph.org Foundation nor the names of its contributors may be used to endorse or promote products derived from this software without specific prior written permission.

THIS SOFTWARE IS PROVIDED BY THE COPYRIGHT HOLDERS AND CONTRIBUTORS "AS IS" AND ANY EXPRESS OR IMPLIED WARRANTIES, INCLUDING, BUT NOT LIMITED TO, THE IMPLIED WARRANTIES OF MERCHANTABILITY AND FITNESS FOR A PARTICULAR PURPOSE ARE DISCLAIMED. IN NO EVENT SHALL THE FOUNDATION OR CONTRIBUTORS BE LIABLE FOR ANY DIRECT, INDIRECT, INCIDENTAL, SPECIAL, EXEMPLARY, OR CONSEQUENTIAL DAMAGES (INCLUDING, BUT NOT LIMITED TO, PROCUREMENT OF SUBSTITUTE GOODS OR SERVICES; LOSS OF USE, DATA, OR PROFITS; OR BUSINESS INTERRUPTION) HOWEVER CAUSED AND ON ANY THEORY OF LIABILITY, WHETHER IN CONTRACT, STRICT LIABILITY, OR TORT (INCLUDING NEGLIGENCE OR OTHERWISE) ARISING IN ANY WAY OUT OF THE USE OF THIS SOFTWARE, EVEN IF ADVISED OF THE POSSIBILITY OF SUCH DAMAGE.

■ Information gällande kassering av gammal elektrisk och elektronisk utrustning samt batterier (gäller EU-länder med separata system för avfallshantering)

Produkter och batterier märkta med denna symbol (överkryssad soptunna med hjul) får inte kastas med vanliga hushållsoppor.

Gammal elektrisk eller elektronisk utrustning och batterier ska återvinnas på en plats som har befogenhet att ta hand om dessa produkter och dess avfall.

Kontakta din lokala myndighet för information om närliggande återvinningsstationer.

Genom korrekt återvinning och avfallshantering kan naturtillgångar bevaras och skadliga effekter på hälsa och miljö förhindras.





Försäkran om överensstämmelse enligt RE-direktiv 2014/53/EU

Försäkran om överensstämmelse enligt RoHS-direktiv 2011/65/EC

Tillverkare:

JVCKENWOOD Corporation
3-12, Moriyacho, Kanagawa-ku, Yokohama-shi,
Kanagawa 221-0022, JAPAN

EU-representant:

JVCKENWOOD Europe B.V.
Remdementsweg 20 B-9, 3641 SL Mijdrecht,
NEDERLÄNDERNA

English

Hereby, JVCKENWOOD declares that the radio equipment DMX5023DABS/DMX553DABS is in compliance with Directive 2014/53/EU. The full text of the EU declaration of conformity is available at the following internet address:

Français

Par la présente, JVCKENWOOD déclare que l'équipement radio DMX5023DABS/DMX553DABS est conforme à la directive 2014/53/UE. L'intégralité de la déclaration de conformité UE est disponible à l'adresse Internet suivante :

Deutsch

Hiermit erklärt JVCKENWOOD, dass das Funkgerät DMX5023DABS/DMX553DABS der Richtlinie 2014/53/EU entspricht. Der volle Text der EU-Konformitätserklärung steht unter der folgenden Internetadresse zur Verfügung:

Nederlands

Hierbij verklaart JVCKENWOOD dat de radioapparatuur DMX5023DABS/DMX553DABS in overeenstemming is met Richtlijn 2014/53/EU. De volledige tekst van de EU-verklaring van overeenstemming is te vinden op het volgende internetadres:

Italiano

Con la presente, JVCKENWOOD dichiara che l'apparecchio radio DMX5023DABS/DMX553DABS è conforme alla Direttiva 2014/53/UE. Il testo integrale della dichiarazione di conformità UE è disponibile al seguente indirizzo internet:

Español

Por la presente, JVCKENWOOD declara que el equipo de radio DMX5023DABS/DMX553DABS cumple la Directiva 2014/53/UE. El texto completo de la declaración de conformidad con la UE está disponible en la siguiente dirección de internet:

Português

Deste modo, a JVCKENWOOD declara que o equipamento de rádio DMX5023DABS/DMX553DABS está em conformidade com a Diretiva 2014/53/UE. O texto integral da declaração de conformidade da UE está disponível no seguinte endereço de internet:

Polska

Niniejszym, JVCKENWOOD deklaruje, że sprzęt radiowy DMX5023DABS/DMX553DABS jest zgodny z dyrektywą 2014/53/UE. Pełny tekst deklaracji zgodności EU jest dostępny pod adresem:

Český

Společnost JVCKENWOOD tímto prohlašuje, že rádiové zařízení DMX5023DABS/DMX553DABS splňuje podmínky směrnice 2014/53/UE. Plný text EU prohlášení o shodě je dostupný na následující internetové adrese:

Magyar

JVCKENWOOD ezennel kijelenti, hogy a DMX5023DABS/DMX553DABS rádióberendezés megfelel a 2014/53/EU irányelvnek. Az EU konformitási nyilatkozat teljes szövege az alábbi weboldalon érhető el:

Hrvatski

JVCKENWOOD ovim izjavljuje da je radio oprema DMX5023DABS/DMX553DABS u skladu s Direktivom 2014/53/EU. Cjeloviti tekst deklaracije Europske unije o usklađenosti dostupan je na sljedećoj internet adresi:

Svenska

Härmed försäkras JVCKENWOOD att radioutrustningen DMX5023DABS/DMX553DABS är i enlighet med direktiv 2014/53/EU. Den fullständiga texten av EU-försäkran om överensstämmelse finns på följande Internetadress:

Suomi

JVCKENWOOD julistaa täten, että radiolaitte DMX5023DABS/DMX553DABS on direktiivin 2014/53/EU mukainen. EU-vaatimustenmukaisuusvakuutus löytyy kokonaisuudessaan seuraavasta internet-osoitteesta:

Slovensko

S tem JVCKENWOOD izjavlja, da je radijska oprema DMX5023DABS/DMX553DABS v skladu z Direktivo 2014/53/EU. Celotno besedilo direktive EU o skladnosti je dostopno na tem spletnem naslovu:

Slovensky

Spoločnosť JVCKENWOOD týmto vyhlasuje, že rádiové zariadenie DMX5023DABS/DMX553DABS vyhovuje smernici 2014/53/UE. Celý text EU vyhlásenia o zhode nájdete na nasledovnej internetovej adrese:

Dansk

Herved erklærer JVCKENWOOD, at radioustyret DMX5023DABS/DMX553DABS er i overensstemmelse med Direktiv 2014/53/EU. EU-overensstemmelseserklæringen fulde ordlyd er tilgængelig på følgende internetadresse:

Norsk

JVCKENWOOD erklærer herved at radioustyret DMX5023DABS/DMX553DABS er i samsvar med Direktiv 2014/53/EU. Den fullstendige teksten til EU-konformitetserklæringen er tilgjengelig på følgende internettadresse:

Ελληνικά

Με το παρόν, η JVCKENWOOD δηλώνει ότι ο ραδιοεξοπλισμός DMX5023DABS/DMX553DABS συμμορφώνεται με την Οδηγία 2014/53/ΕΕ. Το πλήρες κείμενο της δήλωσης συμμόρφωσης της ΕΕ είναι διαθέσιμο στην ακόλουθη διεύθυνση στο διαδίκτυο:

Eesti

Käesolevaga JVCKENWOOD kinnitab, et DMX5023DABS/DMX553DABS raadiovarustus on vastavuses direktiiviga 2014/53/EL. Eli vastavusdeklaratsiooni terviktekst on kättesaadav järgmisel internetiaadressil:

Latviešu

JVCKENWOOD ar šo deklarē, ka radio aparātūra DMX5023DABS/DMX553DABS atbilst direktīvas 2014/53/ES prasībām. Pilns ES atbilstības deklarācijas teksts ir pieejams šādā tīmekļa adresē:

Lietuviškai

Šiuo JVCKENWOOD pažymi, kad radijo įranga DMX5023DABS/DMX553DABS atitinka 2014/53/EB direktyvos reikalavimus. Visą EB direktyvos atitikties deklaracijos tekstą galite rasti šiuo internetiniu adresu:

Malti

B'dan, JVCKENWOOD jiddikjara li t-tagħmir tar-radju DMX5023DABS/DMX553DABS huwa konformi mad-Direttiva 2014/53/UE. It-test kollu tad-dikjarazzjoni ta' konformità huwa disponibbli fl-indirizz intranet li ġe:

Українська

Таким чином, компанія JVCケンウッド заявляє, що радіобладання DMX5023DABS/DMX553DABS відповідає Директиві 2014/53/EU. Повний текст декларації про відповідність ЄС можна знайти в Інтернеті за такою адресою:

Türkçe

Burada, JVCケンウッド DMX5023DABS/DMX553DABS radyo ekipmanının 2014/53/AB Direktifine uygun olduğunu bildirir. AB uyumluluk deklarasyonunun tam metni aşağıdaki internet adresinde mevcuttur.

Русский

JVCケンウッド настоящим заявляет, что радиоборудование DMX5023DABS/DMX553DABS соответствует Директиве 2014/53/EU. Полный текст декларации соответствия ЕС доступен по следующему адресу в сети Интернет:

Limba română

Prin prezenta, JVCケンWOOD declară că echipamentul radio DMX5023DABS/DMX553DABS este în conformitate cu Directiva 2014/53/UE. Textul integral al declarației de conformitate UE este disponibil la următoarea adresă de internet:

Български език

С настоящото JVCケンWOOD декларира, че радиоборудването на DMX5023DABS/DMX553DABS е в съответствие с Директива 2014/53/ЕС. Пълният текст на ЕС декларацията за съответствие е достъпен на следния интернет адрес:

URL: <https://www.kenwood.com/euukdoc/>

Important Notice on Software

Software License on This Product

The software embedded in this product comprises a number of independent software components, each of which is copyrighted by JVCKENWOOD Corporation or by a third party.

This product uses software components that are based on an End-User License Agreement (hereinafter called "EULA") stipulated by JVCKENWOOD Corporation and by third parties.

The EULA dictates the availability of the source codes of free-software components as a prerequisite to distributing them in executable form under the terms of the GNU General Public License or the Lesser General Public License (hereinafter called "GPL/LGPL"). To get information about the software components that are subject to the terms of the GPL/LGPL, please visit the following Website:

Website URL <https://www2.jvckenwood.com/gpl/>

Queries concerning the contents of the source code or the like will not be accepted.

Please note that software components based on a EULA that is not subject to the terms of the GPL/LGPL or those that have been developed or created by JVCKENWOOD Corporation will be excluded from the scope of source code disclosure.

Because licenses to use software components distributed under the GPL/LGPL are offered to the customers for free of charge, no warranty is granted to the customers, whether explicitly or implicitly, to the extent of the applicable laws.

Unless otherwise stipulated by the applicable laws or agreed upon in writing, the copyright holders or those who are entitled to modify and redistribute the software components are not held responsible for any and all damages resulting from their use or from inability to use them. For more information about the terms of use of the software components, required items of compliance and so on, please refer to the GPL/LGPL.

Customers wishing themselves to use a software component that is subject to the GPL/LGPL embedded in this product are encouraged to read the terms of the corresponding license before use. Because each individual license is prescribed by a third party other than JVCKENWOOD Corporation, the original (English) of the license is presented.

EULA

Software License Agreement

JVCKENWOOD Corporation (hereinafter called "Licensor") holds either the copyright to the embedded software or the right to sublicense it. This agreement establishes the conditions under which the customer uses this "Licensed Software."

The customer shall agree to the terms of this license agreement before proceeding to use Licensed Software.

This agreement is deemed to have taken effect when the customer (hereinafter called "User") has used a product implementation of Licensed Software.

The Licensed Software may contain software Licensor has been licensed to use by third parties directly or indirectly. Some third parties may have terms of use prescribed for their customers, apart from this Software License Agreement. This agreement does not apply to such software. Be sure to consult "Important Notice on Software" as presented separately.

Article 1 (General)

Licensor grants to User a non-exclusive, non-assignable right of use Licensed Software within the country where the User purchases the Product (hereinafter the "Country") (except for the exception provided for in Paragraph 1, Article 3).

Article 2 (Right of Use)

1. The rise of use granted under this agreement is the right to use Licensed Software in this product.
2. User may not duplicate, copy, modify, add to, translate or otherwise alter, or loan licensed Software and the associated literature in whole or in part.
3. Use of Licensed Software is limited to a private extent, and Licensed Software may not be distributed, licensed or sublicensed for any purposes whatsoever, including commercial use.
4. User shall use Licensed Software as per the instruction manual or instructions given in the help file and may not use or duplicate data in violations of the regulations of the Copyright Law or other governing laws by using Licensed Software in whole or in part.

Article 3 (Terms of License)

1. In assigning this product, User may not retain the original copy of the embedded Licensed Software (including associated literature, updates and upgrades) and any duplicates and associated literature with regard to the license to use Licensed Software. User may transfer Licensed Software only to the condition of binding the assignee to abide by the terms of this Software License Agreement.
2. User may not reverse-engineer, disassemble, decompile or otherwise analyze the source code of Licensed Software.

Article 4 (Rights to Licensed Software)

All rights to Licensed Software and the associated literature, including copyrights, shall reside with Licensor or the original right holder who has granted the Right of Use and right to sublicense to Licensor (hereinafter referred to as "Original Right Holder"), and User does not have any rights other than Right of Use granted hereunder with regard to Licensed Software and the associated literature.

Article 5 (Exemption Granted to Licensor)

1. Licensor and Original Right Holder do not assume any responsibility for damages caused to User or third parties resulting from the exercise by User of the license granted hereunder, unless otherwise provided by any law to the contrary.
2. Licensor does not warrant Licensed Software to be merchantable, compatible and fit for specific purposes.

Article 6 (Responsibility for Third Parties)

If disputes over the infringement of third parties' intellectual property rights, such as copyrights and patent rights, arise out of the use of Licensed Software by User, User shall resolve these disputes at User's own expenses while keep Licensor and Original Right Holder harmless.

Article 7 (Secrecy Obligation)

User shall keep confidential Licensed Software provided hereunder, information contained in the associated literature or the like and those provisions of this agreement not yet in public knowledge and may not disclose or leak these to third parties without prior written consent from Licensor.

Article 8 (Cancellation of the Agreement)

Licensor reserves the right to cancel this agreement forthwith and claim compensation from User for the damages caused by such cancellation when User:

- (1) Breaches any of the provisions of this agreement, or
- (2) Has received a petition for seizure, provisional seizure, provisional disposition or any other kind of compulsory execution.

Article 9 (Destruction of Licensed Software)

If this agreement is terminated under the provision of the foregoing paragraph, User shall destroy Licensed Software, along with all associated literature and its duplicates, within two (2) weeks from the date of termination.

Article 10 (Copyright Protection)

1. Copyrights and all other intellectual property rights relating to Licensed Software shall reside with Licensor and Original Right Holder and in no circumstances with User.
2. User shall abide by the laws relating to copyrights and intellectual property rights in using Licensed Software.

Article 11 (Export Control)

1. Licensed Software and the associated literature or the like may not be exported to places outside the Country (including transmission outside the Country over the Internet or the like).
2. User agrees that Licensed Software is subject to export controls imposed by the Country and the United States of America.
3. User agrees to comply with all the international and domestic laws that apply to this software (U.S. Export Administration Regulations and regulations established by the U.S., the Country and their governmental agencies regarding usage by end users and export destinations).

Article 12 (Miscellaneous)

1. Even if this agreement is invalidated in part by law, all other provisions shall remain in effect.
2. Licensor and User shall consult each other in good faith to resolve any matters not provided for in this agreement or questions arising from the interpretation of this agreement.
3. Licensor and User agree that this agreement is governed by the law of Japan and that all disputes involving claims and obligations that may arise out of this agreement will be settled by arbitration at the Tokyo District Court as the court of first instance.

KENWOOD