

DMX5023DABS DMX553DABS

MONITOR S PRIJÍMAČOM
PRÍRUČKA S POKYNYMI

JVCKENWOOD Corporation

- Aktualizované informácie (najnovší návod na použitie, aktualizácie systému, nové funkcie atď.) sú k dispozícii na <<https://www.kenwood.com/cs/ce/>>.



Android
Auto

Obsah

Pred použitím 4

Preventívne opatrenia	4
Ako čítať túto príručku	5

Základné činnosti 6

Funkcie tlačidiel na prednom paneli	6
Zapnutie zariadenia	6
Začíname	7
Nastavenie hlasitosti	8
Činnosti na dotykovej obrazovke	8
Popisy obrazovky HOME	9
Popisy obrazovky výberu zdroja	9
Popis obrazovky ovládania zdroja	11
Vytáhovacie menu	12
Obrazovka zoznamu	12

APLIKÁCIE 13

Prevádzka Apple CarPlay	13
Prevádzka Android Auto™	14
Používanie zrkadlenia prostredníctvom USB pre zariadenie iPhone	15
Používanie zrkadlenia prostredníctvom USBpre smartfón so systémom Android	16

USB 18

Pripojenie USB zariadenia	18
Základná obsluha USB	18
Činnosť vyhľadávania	20

Rádio 21

Základná obsluha rádia	21
Obsluha pamäte	22
Výber činnosti	22
Dopravné informácie	23
Nastavenie rádia	23

Digitálne rádio 24

Základná prevádzka digitálneho rádia	24
Uloženie služieb do predvolenej pamäte	25
Výber činnosti	25
Dopravné informácie	26
Nastavenie digitálneho rádia	27

Ovládanie Bluetooth 28

Informácie o používaní zariadení Bluetooth® ..	28
Registrácia zariadenia Bluetooth	29
Nastavenie pripojenia	29
Prehrávanie audio zariadenia Bluetooth	30
Používanie hands-free	31
Nastavenie bezdotykového ovládania	35

Ďalšie externé komponenty 36

Pohľad kamery	36
---------------------	----

Nastavovanie 38

Nastavenie obrazovky monitora.....	38
Nastavenie systému.....	38
Nastavenie používateľského rozhrania	39
Špeciálne nastavenie	40
Nastavenie displeja.....	40
Nastavenie AV	41
Nastavenie pripojenia.....	42

Ovládanie zvuku 44

Nastavenie Speaker/ X'over (Reproduktor/ Delenie).....	44
Všeobecné ovládanie zvuku.....	45
Ovládanie ekvalizéra	46
Volume Offset (Kompenzácia hlasitosti)	47
Zvukový efekt	47
Poloha počúvania/DTA.....	48

Dialkový ovládač 49

Funkcie tlačidiel diaľkového ovládania	50
--	----

Pripojenie/Inštalácia 51

Pred montážou.....	51
Inštalácia zariadenia	52

Riešenie problémov 58

Problémy a riešenia	58
Chybové hlásenia	58

Príloha 59

Prehrávateľné médiá a súbory.....	59
Technické údaje	60
Informácie o tomto zariadení	62

Pred použitím

DÔLEŽITÉ

- Pred použitím tohto výrobku si pozorne prečítajte tento návod, aby ste zaistili jeho správne používanie. Je obzvlášť dôležité, aby ste si prečítali a dodržiavali VÝSTRAHY a UPOZORNENIA v tomto návode. Návod uchovávajte na bezpečnom a prístupnom mieste pre budúce použitie.

Preventívne opatrenia

▲VAROVANIA

■ Zraneniu alebo požiaru zabráňte prijatím nasledujúcich preventívnych opatrení:

- Ak chcete zabrániť skratu, do vnútra zariadenia nikdy nedávajte, ani v ňom nenechávajte žiadne kovové predmety (ako napríklad mince alebo kovové nástroje).
- V prípade dlhodobej jazdy sa nepozerajte, ani oči uprene nezamerajte na displej zariadenia.
- Ak počas inštalácie zaznamenáte problémy, poraďte sa so svojim predajcom značky KENWOOD.

■ Preventívne opatrenia pri používaní tohto zariadenia

- Po zakúpení voliteľného príslušenstva sa u vášho predajcu značky KENWOOD ubezpečte, že dané príslušenstvo bude fungovať s vaším modelom a vo vašej oblasti.
- Môžete zvoliť jazyk na zobrazenie ponúk, značiek zvukových súborov atď. Pozrite **Nastavenie používateľského rozhrania (str.39)**.
- Funkcia Radio Data System alebo Radio Broadcast Data System nebude fungovať v prípade, že túto službu na danom mieste nepodporuje žiadna rozhlasová stanica.

■ Ochrana monitora

- Z dôvodu ochrany monitora pred poškodením monitor neovládate pomocou guľčikového pera ani podobného nástroja s ostrým hrotom.

■ Čistenie zariadenia

- V prípade zašpinenia poutierajte čelný panel tohto zariadenia suchou a jemnou handričkou, ako napríklad silikónovou handričkou. V prípade silného znečistenia čelného panelu znečistenie zotrite handričkou navlhčenou neutrálnym čistiacim prostriedkom a potom ho znova utrite čistou jemnou a suchou handričkou.

POZNÁMKA

- Priama aplikácia sprejového čistiaceho prostriedku na zariadenie môže mať vplyv na jeho mechanické časti. Utrtie čelného panelu tvrdou handrou alebo používanie prchavých kvapalín, ako napríklad riedidla alebo liehu, môže spôsobiť poškriabanie povrchu alebo odstránenie ochrannej potlačie.

■ Ako reštartovať jednotku

- Ak jednotka alebo pripojená jednotka nefungujú správne, reštartujte jednotku. Stlačte tlačidlo <Reset>. Zariadenie sa vráti na výrobné nastavenia.



Tlačidlo reštartovania

POZNÁMKA

- Pred stlačením tlačidla <Reset> odpojte USB zariadenie. Stlačením tlačidla <Reset> s pripojeným USB zariadením môžete poškodiť údaje uložené v USB zariadení. Informácie o tom, ako odpojiť USB zariadenie, nájdete v časti Odpojenie USB zariadenia (**str.18**).
- Po zapnutí jednotky po resetovaní sa zobrazí obrazovka úvodného nastavenia. Pozrite si časť Úvodné nastavenie (**str.7**).

Získanie signálu GPS

Po prvom zapnutí zariadenia musíte počkať, kým systém prvýkrát nezíska satelitné signály. Tento proces môže trvať až niekoľko minút. Z dôvodu rýchleho získania sa ubezpečte, že je vozidlo von v otvorenej oblasti, preč od vysokých budov a stromov.

Potom, ako systém prvýkrát získa satelitné signály, každé ďalšie získanie satelitov bude rýchlejšie.

Upozornenie pre používateľov smartfónov

- Súčasné spustenie viacerých aplikácií na vašom smartfóne, zatiaľ čo zdieľanie obrazovky kladie veľké požiadavky na mikroprocesor telefónu, môže ovplyvniť komunikáciu a výkon.
- Aby sa dosiahli čo najlepšie výsledky, počas párovania s vaším prijímačom KENWOOD nezabudnite zavrieť všetky nepoužívané aplikácie.

Ako čítať túto príručku

- Obrazovky a panely uvedené v tejto príručke sú príklady použité z dôvodu poskytnutia jasných vysvetlení pre činnosti. Z toho dôvodu sa môžu odlišovať od skutočných použitých obrazoviek alebo panelov, prípadne sa môžu odlišovať niektoré vyobrazenia displeja.
- **Jazyk označenia:** Na účely vysvetľovania sa používajú anglické označenia. Jazyk označenia môžete vybrať v ponuke **SETUP**. Pozrite **Nastavenie používateľského rozhrania (str.39)**.



Tento symbol na výrobku znamená, že v tomto návode sú dôležité pokyny na obsluhu a údržbu.

Pozorne si prečítajte pokyny uvedené v tejto príručke.

Základné činnosti

Funkcie tlačidiel na prednom paneli

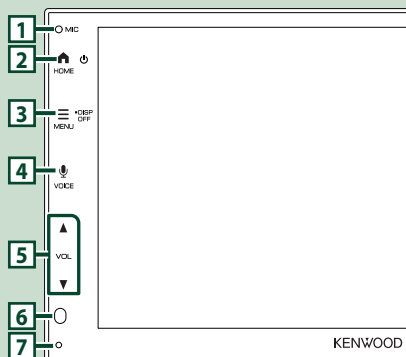

POZNÁMKA

- Panely uvedené v tejto príručke sú príklady použité z dôvodu poskytnutia jasných vysvetlení pre činnosti. Z tohto dôvodu sa môžu odlišovať od skutočných panelov.
- Hluk vo vozidle počas hovoru môže ovplyvniť kvalitu hovoru. Ak je kvalita hovoru nedostatočná, odporúčame nastaviť ventilátor klimatizácie na najnižšiu rýchlosť otáčok.

Názov • Pohyb

1	Vstavaný mikrofón • Keď je pripojený telefón s funkciou Bluetooth, hovorte prostredníctvom hlasitého režimu Bluetooth hands-free.
2	HOME • Zobrazuje obrazovku HOME (str.9). • Stlačením a podržaním vypnete napájanie. • Keď je napájanie vypnuté, zapne napájanie.
3	MENU • Zobrazenie vyskakovacej obrazovky ponuky. • Stlačením a podržaním vypnete obrazovku.
4	VOICE • Zobrazí sa obrazovka rozpoznávania hlasu (str.33).
5	▼, ▲ (VOL) • Nastavuje hlasitosť. • Pri neustálom stláčaní ▲ sa hlasitosť zvýši až do 15.

Názov • Pohyb

6	Snímač diaľkového ovládania • Prijíma signál diaľkového ovládania.
7	Obnovenie • Ak jednotka alebo pripojená jednotka nefungujú správne, jednotka sa po stlačení tohto tlačidla vráti na východiskové nastavenia.

Zapnutie zariadenia

1 Stlačte tlačidlo HOME.

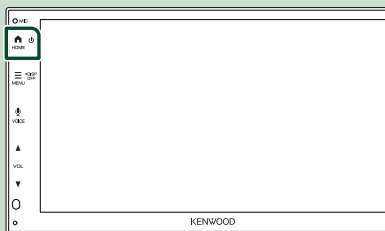

➤ Zariadenie je zapnuté.

● Vypnutie zariadenia:

1 Stlačte a podržte tlačidlo HOME.

POZNÁMKA

- Ak zariadenie zapínate prvýkrát po namontovaní, budete musieť vykonať úvodné nastavenie (**str.7**).

Začíname

Úvodné nastavenie

Toto nastavenie vykonajte, keď túto jednotku používate prvýkrát.

1 Každú z položiek nastavte nasledovne.



■ Language

Vyberte jazyk, ktorý sa bude používať pre ovládaciu obrazovku a položky nastavenia. Predvolené nastavenie je „**British English(en)**“.

- ① Dotknite sa **Language**.
- ② Vyberte požadovaný jazyk.
- ③ Dotknite sa **Close**.

■ Clock

Nastavuje synchronizáciu hodín a upravuje ich.

Podrobnú prevádzku nájdete v časti **Nastavenie kalendára/hodín (str.7)**.

■ Camera

Nastavte parametre pre kameru.

- ① Dotknite sa **Camera**.
- ② Nastavte jednotlivé položky a dotknite sa .

Podrobnosti o postupe nájdete v časti **Nastavenie kamery (str.36)**.

■ DEMO

Umožňuje nastavenie predvážacieho režimu. Predvolené nastavenie je „ON“ (ZAP).

- ① Dotknite sa **DEMO** a nastavte **ON** alebo **OFF**.

2 Dotknite sa **Finish**.



POZNÁMKA

- Tieto nastavenia môžete nastaviť v ponuke **NASTAVENIA**. Pozrite si časť **Nastavovanie (str.38)**.

Nastavenie kalendára/hodín

1 Stlačte tlačidlo **MENU**.

- Zobrazí sa vyskakovacia ponuka.

2 Dotknite sa .



- Zobrazí sa obrazovka ponuky **NASTAVENIA**.

3 Dotknite sa **User Interface**.

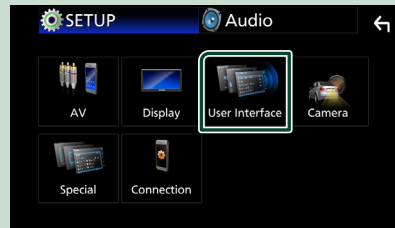

- Zobrazí sa obrazovka používateľského rozhrania.

4 Každú z položiek nastavte nasledovne.

Ak chcete zobrazíť skryté položky, rolujte stránku.

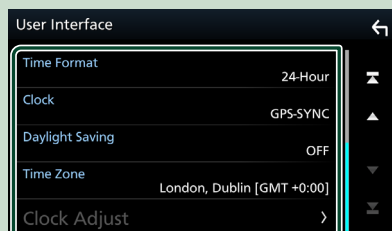

■ Time Format

Vyberte formát zobrazenia času.

12-Hour / 24-Hour (Predvolené nastavenie)

■ Clock

GPS-SYNC (Predvolené): Synchronizuje čas hodín s GPS.

Manual: Manuálne nastavenie hodín.

■ Daylight Saving

(Nepoužíva sa pri manuálnom nastavení hodín)

Aktivujte túto funkciu voľbou dodatočného času pre letný čas (ak je vo vašom obytnom pásme dostupný).

OFF (Predvolené nastavenie)/ **+1 hr./ +30 min.**

■ Time Zone

Vyberte časové pásmo.

■ Clock Adjust

Ak pre hodiny vyberiete **Manual**, nastavte dátum a čas manuálne.

POZNÁMKA

- Nastavte dátum a čas. Ak nie sú nastavené, niektoré funkcie nemusia fungovať.

Nastavenie hlasitosti

Nastavenie hlasitosti (0 až 40),

Stlačením ▲ hlasitosť zvýšite a stlačením ▼ ju znížite.

Podržaním ▲ zvyšujete postupne hlasitosť po úroveň 15.



Činnosti na dotykovej obrazovke

Ak chcete na obrazovke vykonávať činnosti, je potrebné ju stláčať, stlačiť a podržať, rýchlym pohybom prstom alebo potiahnutím vybrať položku, zobraziť obrazovku s ponukou nastavenia, prípadne zmeniť stránku atď.

● Stlačenie

Jemným stlačením vyberte položku na obrazovke.

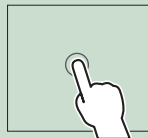

● Stlačenie a podržanie

Stlačte obrazovku a podržte prst na mieste, kým sa obrazovka nezmení, prípadne sa nezobrazí hlásenie.

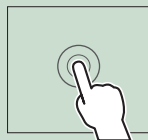

● Rýchle potiahnutie prstom

Rýchlym potiahnutím prstom po obrazovke doľava alebo doprava zmeníte stránku. Obrazovku zoznamu môžete posúvať prstom smerom hore/dole.

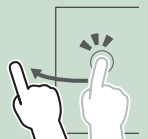

● Potiahnutie

Ťahaním prstom po obrazovke nahor alebo nadol posúvate obrazovku.



Popisy obrazovky HOME

Na domovskej obrazovke HOME môžete vykonávať väčšinu funkcií.



- | | |
|---|---|
| 1 | • Zobrazuje obrazovku ovládania aktuálneho zdroja. |
| 2 | • Informácie o aktuálnom zdroji |
| 3 | • Zobrazuje obrazovku výberu zdroja. (str.10) |
| 4 | • Ikony skratiek prehrávania zdroja (str.10) |
| 5 | • Zobrazí sa obrazovka hlasného odposluchu Hands Free. (str.31)
• Pri pripojení ako Apple CarPlay alebo Android Auto funguje ako telefón poskytovaný v Apple CarPlay alebo Android Auto™. |

Zobrazenie obrazovky HOME

1 Stlačte tlačidlo HOME.



➤ Zobrazí sa obrazovka HOME.

Popisy obrazovky výberu zdroja

Na obrazovke výberu zdroja môžete zobrazit všetky zdroje prehrávania a možnosti.

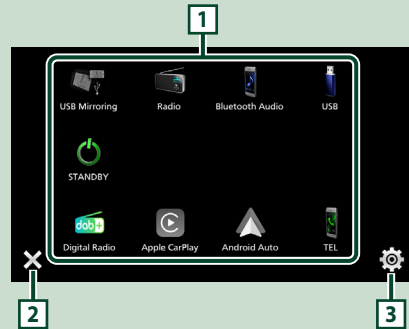

- | | |
|---|--|
| 1 | • Mení zdroj prehrávania. Informácie o zdrojoch prehrávania nájdete v časti Volba zdroja prehrávania (str.10) . |
| 2 | • Návrat na predchádzajúcu obrazovku. |
| 3 | • Zobrazenie obrazovky ponuky nastavenia. (str.38) |

Voľba zdroja prehrávania

1 Na obrazovke HOME sa dotknite .

Na tejto obrazovke môžete vyberať nasledujúce zdroje a funkcie.

	<ul style="list-style-type: none"> • Vykoná sa prepnutie na digitálne rozhlasové vysielanie. (str.24)
	<ul style="list-style-type: none"> • Vykoná sa prepnutie na obrazovku Apple CarPlay z pripojeného zariadenia iPhone. (str.13)
	<ul style="list-style-type: none"> • Vykoná sa prepnutie na obrazovku Android Auto z pripojeného smartfónu so systémom Android. (str.14)
	<ul style="list-style-type: none"> • Zobrazí sa obrazovka hlasného odposluchu Hands Free. (str.31) Keď nie je pripojené zariadenie so systémom Apple CarPlay, Android Auto ani telefón s funkciou Bluetooth Hands-Free, na obrazovke TEL sa zobrazí hlásenie „Disconnected“. Po pripojení ako Apple CarPlay alebo Android Auto funguje ako telefón poskytnutý v Apple CarPlay alebo Android Auto.
	<ul style="list-style-type: none"> • Vykoná sa prepnutie na obrazovku zrkadlenia prostredníctvom USB z pripojeného smartfónu iPhone alebo smartfónu so systémom Android. (str.15, str.16) Je potrebné pripojiť iPhone alebo smartfón so systémom Android s nainštalovanou aplikáciou „MirrorAPP+™“.
	<ul style="list-style-type: none"> • Prepína na rozhlasové vysielanie. (str.21)
	<ul style="list-style-type: none"> • Spustí sa prehrávanie audio prehrávača s funkciou Bluetooth. (str.30)
	<ul style="list-style-type: none"> • Prehráva súbory na USB zariadení. (str.18)
	<ul style="list-style-type: none"> • Uvedie zariadenie do pohotovostného režimu. (str.10)

Výber zdroja prehrávania na obrazovke HOME

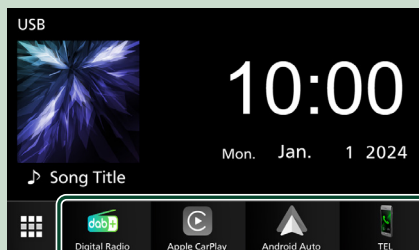

4 položky zobrazené na obrazovke výberu zdroja sa na obrazovke HOME zobrazujú ako veľké ikony.

Položky zobrazené v tejto oblasti môžete zmeniť prispôbením obrazovky výberu zdroja.

(str.11)

Uvedenie jednotky do pohotovostného režimu

1 Na obrazovke HOME sa dotknite .

2 Dotknite sa **STANDBY**.

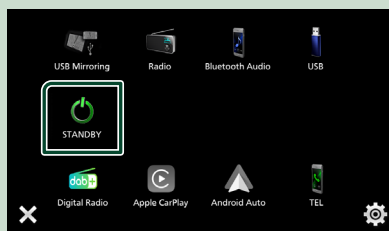

Prispôsobenie tlačidiel skratiek na obrazovke HOME

Ikony zdroja môžete usporiadať podľa svojich predstáv.

- 1 Na obrazovke HOME sa dotknite .
- 2 Na prechod do režimu prispôsobenia sa dotknite ikony, ktorú chcete premiestniť, a podržte na nej prst.
- 3 Potiahnite ju na miesto, kam ju chcete presunúť.

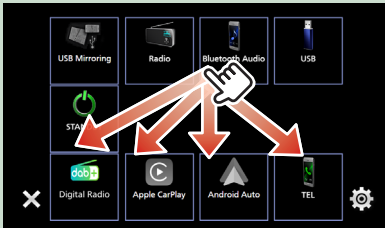

Popis obrazovky ovládania zdroja

Existuje niekoľko funkcií, ktoré môžete ovládať na väčšine obrazoviek.

Indikátory

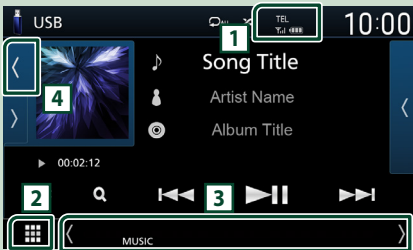

Podružná ponuka







1 TEL /

Informácie o pripojenom Bluetooth zariadení.

2 Ikona všetkých zdrojov

Zobrazuje všetky zdroje.

3 Sekundárna obrazovka

-  : Sekundárna obrazovka sa zmení po každom vašom dotyku. Sekundárnu obrazovku tiež môžete zmeniť rýchlym posunutím prsta po obrazovke doľava alebo doprava.
- Ikony skratiek zdrojov: Zdroj sa zmení na zdroj, ktorý ste nastavili so skratkou. Nastavenie skratky nájdete v časti **Prispôsobenie tlačidiel skratiek na obrazovke HOME (str.11)**.
- Podružná ponuka
 - **DIM**: Úkon po dotyku ikony: Prvým dotyk sa stmaví obrazovka, druhým, tretím a štvrtým dotyk sa stmaví obrazovka ešte viac a piatym dotyk sa obnoví pôvodný jas obrazovky.
 - : Zobrazí sa obrazovka grafického ekvalizéra. (**str.46**)
 - : Zobrazí sa obrazovka aplikácií APP (Apple CarPlay/Android Auto) (**str.13**).
- Indikátory: Zobrazuje aktuálny stav zdroja atď.
 - **MUTE**: Funkcia stlmenia je aktívna.
 - **LOUD**: Funkcia ovládania hlasnosti je zapnutá.

4 Grafika a informácie

Môžete si vybrať, či chcete zobraziť podrobnejšie informácie o grafike a piesni alebo len informácie o piesni.

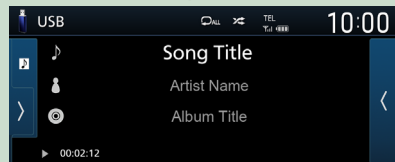
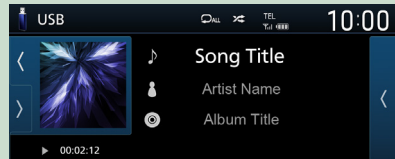

Vytáhovacie menu

1 Stlačte tlačidlo **MENU**.



➤ Zobrazí sa vyskakovacia ponuka.

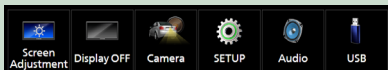

Obsah ponuky je nasledovný.

	• Zobrazuje obrazovku nastavenia obrazovky. (str.38)
	• Vypína displej. (str.12)
	• Zobrazí sa obrazovka pohľadu kamery. (str.36)
	• Zobrazenie obrazovky ponuky nastavenia. (str.38)
	• Zobrazí sa obrazovka ponuky ovládania zvuku. (str.44)
	• Zobrazuje obrazovku ovládania aktuálneho zdroja. Funkcia ikony sa odlišuje v závislosti od zdroja. Táto ikona je určená pre zdroj USB.

Vypnutie obrazovky

1 Zvoľte v kontextovej ponuke.

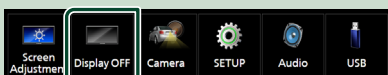

● Zapnutie obrazovky

1 Dotknite sa displeja.

Obrazovka zoznamu

Na obrazovkách zoznamu väčšiny zdrojov sa nachádza niekoľko tlačidiel spoločných funkcií.

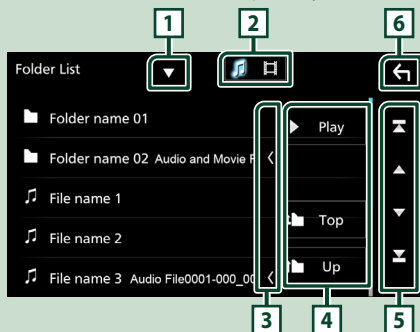

Zobrazuje okno výberu typu zoznamu.



Zobrazuje zoznam hudobných/filmových súborov.



Posúvanie zobrazeného textu.

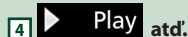

Na tomto mieste sa zobrazujú tlačidlá s rôznymi funkciami.

- **Play**: Prehrajú sa všetky skladby v priečinku, ktorý obsahuje aktuálnu skladbu.
- **Up** / **Top**: Vykoná sa posuv na vyššiu úroveň hierarchie.



Stlačením môžete zmeniť stranu tak, aby sa na nej zobrazilo viac položiek.

- : Zobrazuje hornú alebo dolnú časť strany.



Návrat na predchádzajúcu obrazovku.

POZNÁMKA

- Tlačidlá, ktoré sa nedajú aktivovať na obrazovke zoznamu, nie sú zobrazené.

APLIKÁCIE

Prevádzka Apple CarPlay

Apple CarPlay je inteligentnejší a bezpečnejší spôsob používania vášho zariadenia iPhone vo vozidle. Apple CarPlay preberie záležitosti, ktoré chcete vykonať so zariadením iPhone počas riadenia vozidla a zobrazí ich na obrazovke výrobku. Počas šoférovania môžete získavať navigačné informácie, uskutočňovať hovory, odosielať a prijímať správy a počúvať hudbu zo zariadenia iPhone. Pre jednoduchšie ovládanie zariadenia iPhone môžete použiť aj hlasové ovládanie Siri.

Podrobnosti o Apple CarPlay nájdete na stránke <https://www.apple.com/ios/carplay/>.

POZNÁMKA

- Ak vaše zariadenie iPhone nefunguje požadovaným spôsobom, skúste ho reštartovať tak, že ho vypnete a potom znova zapnete.

Kompatibilné zariadenia iPhone

Apple CarPlay môžete používať s nasledujúcimi modelmi zariadení iPhone.

- | | |
|---------------------|----------------------------|
| • iPhone 15 Pro Max | • iPhone SE (2. generácia) |
| • iPhone 15 Pro | • iPhone 11 Pro Max |
| • iPhone 15 Plus | • iPhone 11 Pro |
| • iPhone 15 | • iPhone 11 |
| • iPhone 14 Pro Max | • iPhone XS Max |
| • iPhone 14 Pro | • iPhone XS |
| • iPhone 14 Plus | • iPhone XR |
| • iPhone 14 | • iPhone X |
| • iPhone 13 Pro Max | • iPhone 8 Plus |
| • iPhone 13 Pro | • iPhone 8 |
| • iPhone 13 | • iPhone 7 Plus |
| • iPhone 13 mini | • iPhone 7 |
| • iPhone 12 Pro Max | • iPhone SE |
| • iPhone 12 Pro | • iPhone 6s Plus |
| • iPhone 12 | • iPhone 6s |
| • iPhone 12 mini | |

Príprava

- 1 Pripojte vaše zariadenie iPhone pomocou kábla USB, ktorý zodpovedá príslušnému konektoru. (str.57)

2 Odomknite svoje zariadenie iPhone.

POZNÁMKA

- V závislosti od konektora iPhone použite originálny kábel Apple Lightning-USB alebo kábel s konektorom USB-C* na jednom konci a konektorom USB-A na druhom konci s certifikáciou USB-IF. Ak použijete necertifikovaný kábel, nemusí fungovať správne.

2 Prevádzkové tlačidlá a dostupné aplikácie na domovskej obrazovke systému Apple CarPlay

Môžete používať aplikácie pripojeného zariadenia iPhone.

Zobrazené položky a použitý jazyk na obrazovke sa môžu líšiť v závislosti od pripojených zariadení.

Ak chcete prejsť do režimu Apple CarPlay, dotknite sa ikony **Apple CarPlay** na obrazovke výberu zdroja. (str.10)

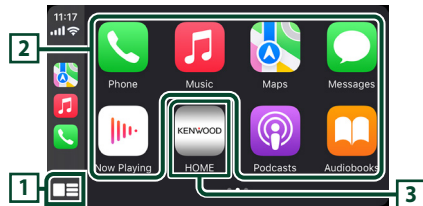

1

- Zobrazí sa domovská obrazovka systému Apple CarPlay.
- Dotykom a podržaním aktivujete Siri.

2 Tlačidlá aplikácií

Spustenie aplikácie.

3 HOME

Zatvorí sa obrazovka Apple CarPlay a zobrazí sa domovská obrazovka.

* Vzhľad ikon sa môže líšiť v závislosti od verzie systému iOS.

Spôsob zatvorenia obrazovky Apple CarPlay

- 1 Stlačte tlačidlo **HOME**.

Používanie Siri

Môžete aktivovať Siri.

1 Stlačte tlačidlo **VOICE**.



2 Hovorte na Siri.

Prepnutie na obrazovku aplikácie Apple CarPlay počas počúvania iného zdroja

1 Stlačte tlačidlo **HOME**.

➤ Zobrazí sa obrazovka HOME.

2 Dotknite sa položky **Apple CarPlay**.



POZNÁMKA

- Ak sa zvuk vysiela pomocou Apple CarPlay, keď je zobrazená obrazovka Apple CarPlay, zdroj sa prepne na Apple CarPlay.

Prevádzka Android Auto™

Android Auto umožňuje používať funkcie vášho smartfónu so systémom Android, ktoré sú pohodlné pri šoférovaní. Počas šoférovania môžete ľahko vstupovať do navigácie, uskutočňovať hovory, počúvať hudbu a pristupovať k pohodlným funkciám v smartfóne so systémom Android.

Podrobnosti o Android Auto nájdete na stránke <https://www.android.com/auto/> and <https://support.google.com/androidauto>.

POZNÁMKA

- Ak váš smartfón so systémom Android nefunguje požadovaným spôsobom, skúste ho reštartovať tak, že ho vypnete a potom znova zapnete.

Kompatibilný smartfón so systémom Android

Android Auto môžete používať so smartfónom so systémom Android verzie Android 8.0 alebo novejšej.

POZNÁMKA

- Android Auto nemusí byť k dispozícii na všetkých zariadeniach a vo všetkých krajinách alebo regiónoch.
- Kompatibilné verzie systému Android môžu podliehať zmenám bez upozornenia.

Príprava

1 Smartfón so systémom Android pripojte prostredníctvom konektora USB. *(str.57)*

Ak chcete používať funkciu ovládania bez rúk, smartfón so systémom Android pripojte prostredníctvom Bluetooth.

2 Odomknite svoj smartfón so systémom Android.

1 Prevádzkové tlačidlá a dostupné aplikácie na obrazovke Android Auto

Môžete vykonávať úkony aplikácií pripojeného smartfónu so systémom Android.

Položky zobrazené na obrazovke sa líšia v závislosti od pripojeného smartfónu so systémom Android.

Ak chcete prejsť do režimu Android Auto, dotknite sa ikony **Android Auto** na obrazovke výberu zdroja. **(str.10)**

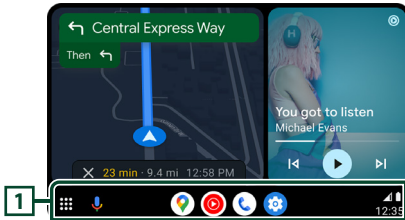

1 Tlačidlá aplikácií/informačné tlačidlá

Spustenie aplikácie alebo zobrazenie informácií.

Opustenie obrazovky Android Auto

1 Stlačte tlačidlo HOME.

1 Používanie hlasového ovládania

1 Stlačte tlačidlo VOICE.



Zrušenie

1 Stlačte tlačidlo VOICE.

1 Prepnutie na obrazovku aplikácie Android Auto počas počúvania iného zdroja

1 Stlačte tlačidlo HOME.

➤ Zobrazí sa obrazovka HOME.

2 Dotknite sa **Android Auto**.



POZNÁMKA

- Ak sa zvuk vysiela pomocou Android Auto, keď je zobrazená obrazovka Android Auto, zdroj sa prepne na Android Auto.

Používanie zrkadlenia prostredníctvom USB pre zariadenie iPhone

Umožňuje zobrazenie a ovládanie aplikácie na jednotke počas pripojenia vášho zariadenia iPhone ku konektoru USB.

Ak chcete používať zrkadlenie prostredníctvom USB, postupujte podľa pokynov vo vašom zariadení iPhone.

POZNÁMKA

- Pri používaní zrkadlenia prostredníctvom USB zaparkujte na bezpečnom mieste. Počas jazdy sa na displeji tejto jednotky obrazovka zariadenia iPhone neobjaví.
- Určitý obsah a aplikácie sa nemusia zobraziť alebo reprodukovať zvuk z dôvodu autorských práv.
- Ak vaše zariadenie iPhone nefunguje požadovaným spôsobom, skúste ho reštartovať tak, že ho vypnete a potom znova zapnete.

1 Príprava

1 Stiahnite si aplikáciu zrkadlenia z App store.

Nainštalujte si najnovšiu verziu aplikácie zrkadlenia „MirrorAPP+“ do svojho zariadenia iPhone.

POZNÁMKA

- Prejdite na webovú stránku MirrorAPP+ v App Store, aby ste overili kompatibilitu.
- Spoločnosť JVCKENWOOD túto aplikáciu neposkytuje. JVCKENWOOD nezodpovedá za žiadne škody, ktoré zákazníkov vzniknú v súvislosti s používaním aplikácie, s výnimkou prípadov, keď takéto škody spôsobí spoločnosť JVCKENWOOD úmyselne alebo hrubou nebanlivosťou.

Pripojenie zariadenia iPhone

1 Spárujte svoje zariadenie iPhone s jednotkou prostredníctvom Bluetooth.

Pozrite si časť **Registrácia zariadenia Bluetooth (str.29)** a **Pripojenie zariadenia s funkciou Bluetooth (str.30)**.

2 Pripojte zariadenie iPhone prostredníctvom konektora USB.

3 Spustíte aplikáciu zrkadlenia vo svojom zariadení iPhone.

Dotykom **Screen Mirror** spustíte aplikáciu zrkadlenia.

Dotykom **Start Broadcast** spustíte zachytávanie obrazovky svojho zariadenia iPhone.

Počkajte 15 až 30 sekúnd, kým sa dokončí kalibrácia obrazovky. (Len prvýkrát)

Dotykom **Close** zatvoríte hlásenie.

Na monitore tejto jednotky môžete zobraziť rovnakú obrazovku zariadenia iPhone.

4 Začnite si vychutnávať zrkadlenie.

POZNÁMKA

- Keď sa objaví reklama, dotykom **Close** ju zatvoríte.
- Keď uzamknete orientáciu obrazovky zariadenia iPhone, odomknite ju.

Používanie zrkadlenia

1 Použite svoje zariadenie iPhone na aktiváciu aplikácie zrkadlenia, potom ho pripojte k tejto jednotke.

2 Stlačte tlačidlo **HOME**.

3 Dotknite sa .

4 Dotknite sa **USB Mirroring**.

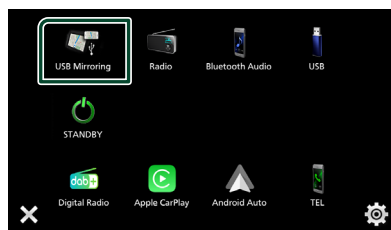

Používanie zrkadlenia prostredníctvom USBpre smartfón so systémom Android

Umožňuje zobrazenie a ovládanie aplikácie na jednotke počas pripojenia vášho smartfónu so systémom Android ku konektoru USB.

Ak chcete používať zrkadlenie prostredníctvom USB, postupujte podľa pokynov vo vašom smartfóne so systémom Android.

POZNÁMKA

- Pri používaní zrkadlenia prostredníctvom USB zaparkujte na bezpečnom mieste. Počas jazdy sa na displeji tejto jednotky obrazovka smartfónu so systémom Android neobjaví.
- Určitý obsah a aplikácie sa nemusia zobraziť alebo reprodukovať zvuk z dôvodu autorských práv.
- Ak váš smartfón so systémom Android nefunguje požadovaným spôsobom, skúste ho reštartovať tak, že ho vypnete a potom znova zapnete.

Príprava

1 Stiahnite si aplikáciu zrkadlenia z Google Play.

Nainštalujte si najnovšiu verziu aplikácie zrkadlenia „MirrorAPP+“ do svojho smartfónu so systémom Android.

POZNÁMKA

- Prejdite na webovú stránku MirrorAPP+ v Google Play, aby ste overili kompatibilitu.
- Spoločnosť JVCKENWOOD túto aplikáciu neposkytuje. JVCKENWOOD nezodpovedá za žiadne škody, ktoré zákazníkovi vzniknú v súvislosti s používaním aplikácie, s výnimkou prípadov, keď takéto škody spôsobí spoločnosť JVCKENWOOD úmyselne alebo hrubou nebanalivosťou.

Pripojenie smartfónu Android

- 1 Svoj smartfón so systémom Android spárujte s touto jednotkou prostredníctvom Bluetooth.

Pozrite si časť **Registrácia zariadenia Bluetooth (str.29)** a **Pripojenie zariadenia s funkciou Bluetooth (str.30)**.

- 2 Pripojte smartfón so systémom Android prostredníctvom konektora USB.

- 3 Spustíte aplikáciu zrkadlenia na svojom smartfóne so systémom Android.

Dotykom **OK** spustíte aplikáciu zrkadlenia.

Dotykom **Start now** spustíte zachytávanie obrazovky systému Android.

- 4 Začnite si vychutnávať zrkadlenie.

POZNÁMKA

- Keď sa objaví reklama, dotykom **Close** ju zatvoríte.

Používanie zrkadlenia

- 1 Použite svoj smartfón so systémom Android na aktiváciu aplikácie zrkadlenia, potom ho pripojte k tejto jednotke.

- 2 Stlačte tlačidlo **HOME**.

- 3 Dotknite sa .

- 4 Dotknite sa **USB Mirroring**.

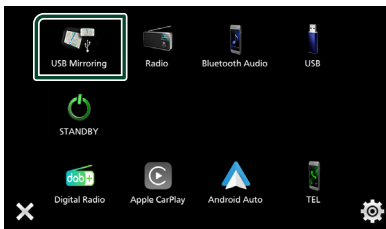

- Po skončení reklamy aplikácie môžete zobraziť rovnakú obrazovku smartfónu so systémom Android na monitore tejto jednotky.

Prevádzkové tlačidlá

- 1 Dotknite sa  v ľavej spodnej časti obrazovky.

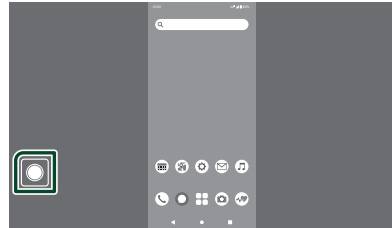

- Zobrazí sa ovládacía ponuka.

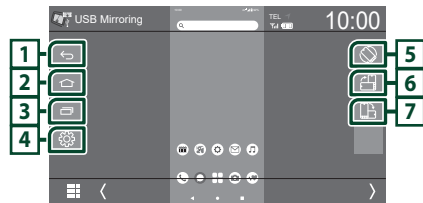

- 1 

Funguje rovnako ako tlačidlo Späť na smartfóne so systémom Android.

- 2 

Funguje rovnako ako tlačidlo Domov na smartfóne so systémom Android.

- 3 

Funguje rovnako ako tlačidlo Prehľad aplikácií na smartfóne so systémom Android.

- 4 

Zobrazenie obrazovky ponuky nastavenia.

- 5 

Automaticky otáča obrazovku tak, aby zodpovedala orientácii vášho smartfónu.

- 6 

Zobrazí sa obrazovka s orientáciou na výšku bez ohľadu na orientáciu smartfónu.

- 7 

Zobrazí sa obrazovka s orientáciou na šírku bez ohľadu na orientáciu smartfónu.

USB

Pripojenie USB zariadenia

- 1 USB zariadenie pripojte pomocou USB kábla. (str.55)

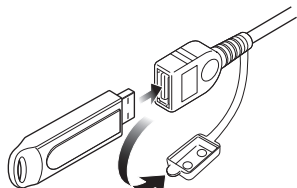

- 2 Stlačte tlačidlo **HOME**.
- 3 Dotknite sa .
- 4 Dotknite sa **USB**. (str.10)

Odpojte USB zariadenie

- 1 Stlačte tlačidlo **HOME**.
- 2 Dotknite sa .
- 3 Dotknite sa iného zdroja než **USB**.
- 4 Odpojte USB zariadenie.

Použiteľné zariadenie USB

V tomto zariadení môžete použiť zariadenie USB triedy veľkokapacitného úložného zariadenia. Výraz „USB device“ (Zariadenie USB), ktoré sa objavuje v tejto príručke, označuje pamäťové zariadenie typu flash.

● Informácie o súborovom systéme

Súborový systém by mal byť jeden z nasledujúcich.

- FAT16
- FAT32
- exFAT
- NTFS

POZNÁMKA

- Zariadenie USB namontujte na miesto, kde nebude mať vplyv na bezpečnosť jazdy.
- Zariadenie USB nie je možné pripojiť cez rozbočovač USB ani cez čítačku kariet.
- Vytvorte zálohy zvukových súborov, ktoré sa používajú s týmto zariadením. Súbory môžete vymazávať v závislosti od prevádzkových podmienok zariadenia USB. Za žiadne škody vzniknuté v dôsledku vymazania údajov neposkytujeme žiadne vyrovnanie.

Základná obsluha USB

Väčšinu funkcií môžete ovládať z obrazovky ovládania zdroja a z obrazovky prehrávania.

Obrazovka ovládania

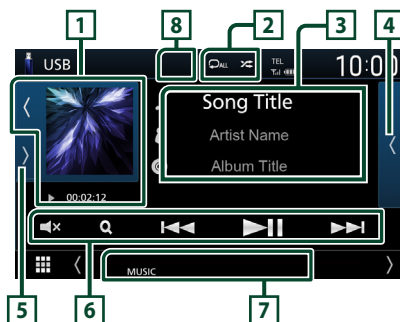



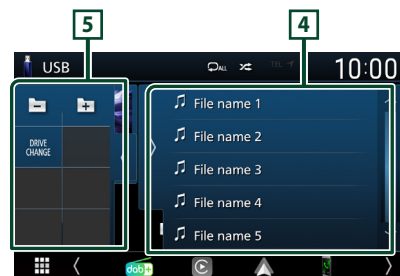

Otvorte zásuvku









1 Obrázok/Indikátor režimu prehrávania / Čas prehrávania

Zobrazuje obal aktuálne prehrávaného súboru.

- Dotyk  /  umožní skrytie/zobrazenie oblasti.
-  ,  atď.: Indikátor aktuálneho režimu prehrávania
Jednotlivé ikony majú nasledujúce významy:
▶ (prehrávanie), ▶▶ (zrýchlené prehrávanie dopredu), ◀◀ (zrýchlené prehrávanie dozadu), || (pozastavenie prehrávania).

2 /

-  : Zopakuj aktuálnu skladbu/adresár. Režim opakovania sa po každom dotknutí sa tlačidla zmení v nasledujúcej postupnosti: Opakovanie prehrávania súboru () , opakovanie prehrávania priečinka () , opakovanie prehrávania všetkého ()



-  : Náhodne prehrá všetky skladby v aktuálnom priečinku. Režim náhodného prehrávania sa po každom dotknutí sa tlačidla zmení v nasledujúcej postupnosti: Náhodné prehrávanie súboru () , vypnutie náhodného prehrávania ()

3 Informácie o stope

Zobrazuje informácie o aktuálnom súbore.



Ak nie sú k dispozícii žiadne informácie o značkách, zobrazí sa len názov súboru a názov adresára.



4 Zoznam obsahu

Dotykom  na pravej strane obrazovky zobrazíte zoznam obsahu. Dotykom  zatvoríte zoznam.







Zobrazuje zoznam na prehrávanie. Ak sa dotknete názvu stopy/súboru v zozname, spustí sa prehrávanie.

5 Multifunkčný panel

Dotykom  na ľavej strane obrazovky zobrazíte panel funkcií. Dotykom  zatvoríte panel.

-   : Vyhľadá sa predchádzajúci/nasledujúci priečinok.
- **DRIVE CHANGE** : Prepínanie medzi oddielmi v pamäti USB, ktorá sa rozčlenila na viaceré oddielov (maximálne 2 jednotky).
- **ASPECT** (Len počas prehrávania videa):
Vyberte režim obrazovky.
Full : Zmena pomeru strán videa a zobrazenie na celej obrazovke.
Normal : Zobrazenie s pomerom 4:3.
Auto : Plné vertikálne alebo horizontálne zobrazenie videa bez zmeny pomeru.

6 Prevádzkové tlačidlá

-  : Vykona sa vyhľadanie stopy/súboru. Podrobnosti o činnosti vyhľadávania nájdete v časti **Činnosť vyhľadávania (str.20)**.
-   : Vyhľadávanie predchádzajúcej/nasledujúcej stopy/súboru. Dotknite sa a podržte pre rýchle pretáčanie dopredu alebo dozadu.
-   : Prehrávanie alebo pozastavenie.
-   : Dotykom stlmíte zvuk alebo zrušíte stlmenie zvuku.

7 Položky indikátora

- **VIDEO** : Označuje súbor videa.
- **MUSIC** : Označuje hudobný súbor.

8 Skryť (len obrazový súbor)

Dotykom skryjete ovládacie tlačidlá.

Obrazovka videa



9 Prehľadávanie oblasti súborov (len video súbory)

Dotknite sa pre vyhľadávanie nasledujúceho/predchádzajúceho súboru.

10 Oblasť zobrazenia tlačidiel (len video súbory)

Dotykom zobrazíte obrazovku ovládania.

Činnosť vyhľadávania

Hudobné a video súbory môžete vyhľadávať vykonaním nasledujúcich činností.

1 Dotknite sa **Q**.

2 Dotknite sa **▼**.



3 Vyberte typ zoznamu.



POZNÁMKA

• Informácie o činnostiach na obrazovke zoznamu nájdete v časti **Obrazovka zoznamu (str.12)**.

Vyhľadávanie podľa kategórie

Súbor môžete vyhľadať výberom kategórie.

1 Dotknite sa **Category List**.

2 Zvoľte, či budete vyhľadávať podľa zvukových súborov .

3 Dotknite sa požadovanej kategórie.

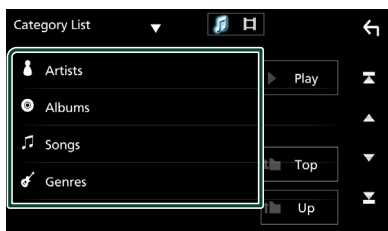

➤ Zobrazí sa zoznam zodpovedajúci vášmu výberu.

4 Dotknutím sa vyberte zo zoznamu želanú položku. Tento krok opakujte, až kým nenájdete želaný súbor.

Vyhľadávanie pomocou odkazu (len zvukový súbor)

Môžete vyhľadať súbor toho istého interpreta/albumu/žánru, ako je aktuálna skladba.

1 Dotknite sa **Link Search**.

2 Dotknite sa požadovaného typu značky. Môžete si vybrať z interpretov, albumov a žánrov.

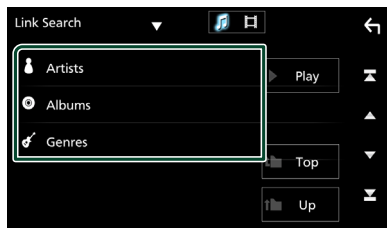

➤ Zobrazí sa zoznam zodpovedajúci vášmu výberu.



3 Dotknite sa želanej položky zo zoznamu obsahu.

Vyhľadanie priečinku

Súbor môžete vyhľadať podľa hierarchie.

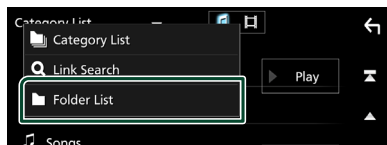
1 Dotknite sa **Folder List**.



2 Zvoľte, či sa vyhľadajú zvukové súbory  alebo obrazové súbory .

3 Dotknite sa želaného priečinku.

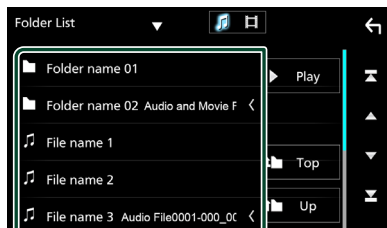

Dotykom na priečinok zobrazíte jeho obsah.

4 Dotknutím sa vyberte zo zoznamu želanú položku. Tento krok opakujte, až kým nenájdete želaný súbor.

Rádio

Základná obsluha rádia

Na obrazovke ovládania zdroja môžete ovládať väčšinu funkcií.

Ak chcete prejsť do zdroja rádia, dotknite sa ikony **Rádio** na obrazovke výberu zdroja. (str.10)

Obrazovka ovládania



Otvorte zásuvku



1 Zobrazenie informácií

Zobrazenie informácií o aktuálnej stanici:
Frekvencia

Dotyk na vám umožňuje prepínať medzi obsahom A a obsahom B.

- Obsah A: PS názov, text rádia, PTY žánr
- Obsah B: Text rádia plus, meno umelca

Preset#: Predvolené číslo

2 Režim vyhľadávania

Režim vyhľadávania sa bude prepínať v nasledujúcej postupnosti: **AUTO1**, **AUTO2**, **MANUAL**.

- **AUTO1**: Automatické naladenie stanice s dobrým príjmom.
- **AUTO2**: Postupné naladenie jednotlivých staníc v pamäti.
- **MANUAL**: Manuálne prepnutie na nasledujúcu frekvenciu.

3 Prevádzkové tlačidlá

- : Naladí stanicu. Metóda prepnutia frekvencie sa môže zmeniť (pozrite si bod 2 v tabuľke).
- : Dotykom stlmíte zvuk alebo zrušíte stlmenie zvuku.

4 Zoznam predvolieb

- Dvojnásobným dotykom na pravej strane obrazovky zobrazíte zoznam predvolieb. Dotykom zatvoríte zoznam.
- Vyvolanie uloženej stanice.
- Keď sa tohto tlačidla dotknete na 2 sekundy, do pamäte sa uloží aktuálne prijímaná stanica.

5 Multifunkčný panel

Pre zobrazenie multifunkčného panela sa dotknite ľavej strany obrazovky. Opätovným dotykom sa panel zatvorí.

- **TI** (len FM): Zapína režim dopravných informácií. Podrobnosti nájdete v časti **Dopravné informácie (str.23)**.
 - **SETUP** (len FM): Zobrazí sa obrazovka nastavenia tunera Tuner SETUP. Podrobnosti nájdete v časti **Nastavenie rádia (str.23)**.
 - **PTY** (len FM): Vyhľadanie programu nastavením typu programu. Podrobnosti nájdete v časti **Vyhľadávanie podľa typu programu (str.22)**.
 - **AME**: Automatická predvoľba staníc. Podrobnosti nájdete v časti **Automatická pamäť (str.22)**.
 - **MONO** (len FM): Výber monofónneho príjmu.
 - **LOS** (len FM): Zapnutie alebo vypnutie funkcie miestneho hľadania.
- ### 6 FM AM
- Prepne pásmo.
- ### 7 Položky indikátora
- **ST**: Prijíma sa stereofónne vysielenie.
 - **MONO**: Funkcia núteného monofónneho režimu je zapnutá.
 - **TI**: Označuje stav prijímania dopravných informácií.
 - Biela: TP sa prijímajú.
 - Oranžová: TP sa neprijímajú.
 - **LOS**: Funkcia miestneho hľadania je zapnutá.
 - **AF**: Funkcia vyhľadávania AF je zapnutá.

- **RDS:** Označuje stav stanice systému rozhlasových údajov, keď je zapnutá funkcia AF.
 - Biela: Systém rozhlasových údajov vykonáva prijímanie.
 - Oranžová: Systém rozhlasových údajov nevykonáva prijímanie.
- **EON:** Stanica systémom rozhlasových údajov odosiela EON (Enhanced Other Networks – Vylepšené iné siete).

Obsluha pamäte

Automatická pamäť

Stanice s dobrým príjmom môžete do pamäte uložiť automaticky.

- 1 Dotknite sa tlačidla želaného pásma.

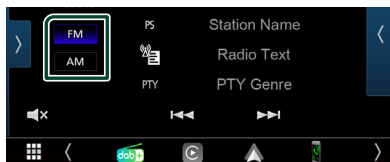

- 2 Dotknite sa > na ľavej strane obrazovky. Dotknite sa AME.



> Zobrazí sa potvrdzujúca obrazovka.

- 3 Dotknite sa Yes.

> Automatická pamäť sa spustí.

Manuálna pamäť

Môžete uložiť aktuálne prijímanú stanicu do pamäte.

- 1 Vyberte stanicu, ktorú chcete uložiť do pamäte.
- 2 Na 2 sekundy sa v zozname predvolieb dotknite FM# (č.: 1 – 24) alebo AM# (č.: 1 – 12), do ktorej chcete uložiť stanicu.

Výber činnosti

Výber predvolby

Môžete uviesť a vybrať uloženú stanicu.

- 1 Dvakrát sa dotknite < na pravej strane obrazovky. Vyberte si stanicu zo zoznamu.

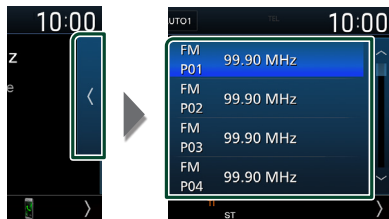

Vyhľadávanie podľa typu programu (len FM)

Pri počúvaní FM rádia môžete naladiť stanicu so špecifickým typom programu.

- 1 Dotknite sa > na ľavej strane obrazovky. Dotknite sa PTY.

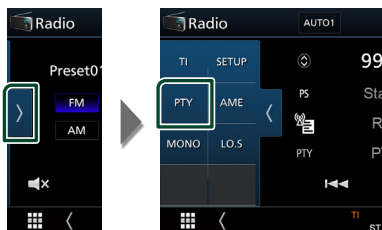

> Zobrazí sa obrazovka PTY Search.

- 2 Zo zoznamu vyberte typ programu.

- 3 Dotknite sa Search.

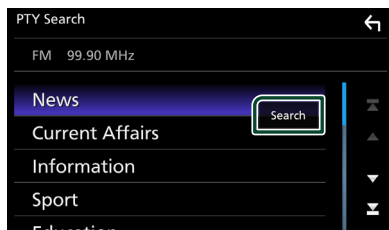

Môžete vyhľadať stanicu zvoleného typu programu.

Dopravné informácie (len pre FM)

Dopravné informácie môžete po spustení prehľadu dopravných správ počúvať a sledovať automaticky. Táto funkcia však vyžaduje systém rozhlasových údajov obsahujúci dopravné informácie.

- 1 **Dotknite sa**  **na ľavej strane obrazovky. Dotknite sa** **TI**.

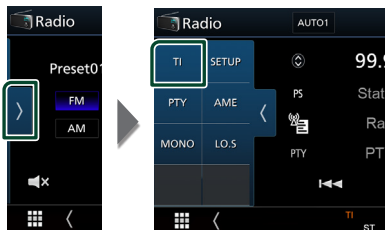

- Režim dopravných informácií je nastavený.

Po spustení prehľadu dopravných správ

Obrazovka dopravných informácií sa zobrazí automaticky.

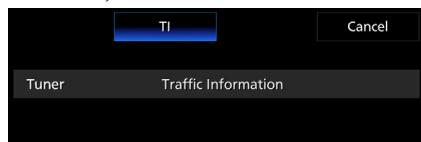

Nastavenie rádia (len FM)

Môžete nastaviť parametre súvisiace s tunerom.

- 1 **Dotknite sa** **FM**.
- 2 **Dotknite sa**  **na ľavej strane obrazovky. Dotknite sa tlačidla** **SETUP**.

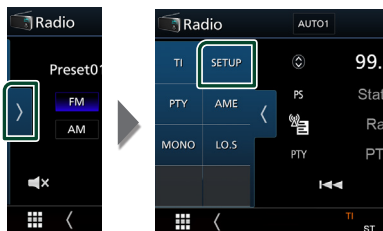

- Zobrazí sa obrazovka Radio SETUP (Nastavenie rádia).

- 3 **Každú z položiek nastavte nasledovne.**

■ AF

Keď je príjem stanice slabý, vykoná sa automatické prepnutie na stanicu, ktorá v tej istej sieti systému rozhlasových údajov vysiela ten istý program. Predvolené nastavenie je „ON“ (ZAP).

■ Regional

Nastavte, či chcete pomocou ovládacieho prvku „AF“ prepnúť na stanicu len v určitom regióne.

Digitálne rádio

Základná prevádzka digitálneho rádia

Na obrazovke ovládania zdroja môžete ovládať väčšinu funkcií.

Ak chcete prejsť do zdroja digitálneho rádia, dotknite sa ikony **Digital Radio** na obrazovke výberu zdroja. (str.10)

Obrazovka ovládania

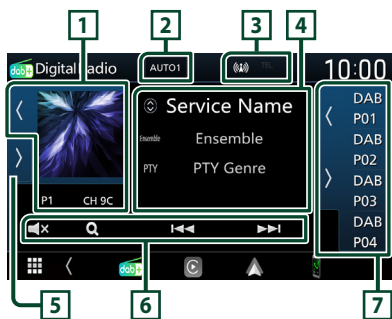

Otvorte zásuvku

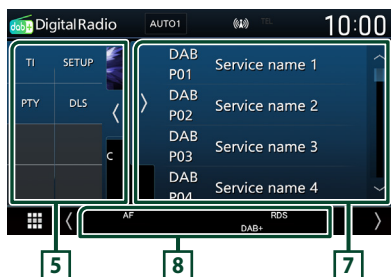

1 Oblasť grafiky

Údaje obrázku sa zobrazia v prípade, že sú dostupné v aktuálnom obsahu.

Dotyk **[K]** / **[P]** umožní skrytie/zobrazenie oblasti grafiky.

P# : Predvolené číslo

CH# : Zobrazenie kanála

2 Režim vyhľadávania

Režim vyhľadávania sa bude prepínať v nasledujúcej postupnosti: **AUTO1**, **AUTO2**, **MANUAL**.

- **AUTO1** : Automatické naladenie vysielania s dobrým príjmom.
- **AUTO2** : Postupné naladenie jednotlivých vysielaní v pamäti.
- **MANUAL** : Manuálne prepnutie na nasledujúce vysielanie.

3 Zobrazenie indikátora

Zobrazuje silu prijímaného signálu.

4 Zobrazenie informácií

Zobrazenie informácií o aktuálnej stanici: Názov služby

Dotyk **[D]** umožňuje prepínať medzi obsahom A, obsahom B a obsahom C.

- Obsah A: Názov súboru, PTY žáner
- Obsah B: Názov skladby, meno interpreta, DLS
- Obsah C: Aktuálne hrané, nasledujúci program, kvalita zvuku

5 Multifunkčný panel

Pre zobrazenie multifunkčného panela sa dotknite ľavej strany obrazovky. Opätovným dotykom sa panel zatvorí.

- **TI** : Zapína režim dopravných informácií. Podrobnosti nájdete v časti **Dopravné informácie (str.26)**.
- **SETUP** : Zobrazí obrazovku nastavenia digitálneho rádia. Podrobnosti nájdete v časti **Nastavenie digitálneho rádia (str.27)**.
- **PTY** : Vyhľadanie programu nastavením typu programu. Podrobnosti nájdete v časti **Vyhľadanie podľa typu programu (str.25)**.
- **DLS** : Zobrazenie obrazovky Dynamic Label Segment.

6 Prevádzkové tlačidlá

- **Q** : Zobrazenie obrazovky zoznamu služieb. Podrobnosti o činnosti vyhľadávania nájdete v časti **Hľadanie služby (str.26)**.
- **[<<<] [>>>]** : Naladí vysielanie, službu a súčasť. Prepnutie režimu vyhľadávania je možné zmeniť (pozrite si **[2]** v tabuľke).
- **[X]** : Dotykom stlmíte zvuk alebo zrušíte stlmenie zvuku.

7 Zoznam predvolieb

- Dotyk **[K]** / **[X]** umožňuje zmeniť veľkosť zobrazenia.
- Vyvolanie uložených služieb.
- Keď sa tohto tlačidla dotknete na 2 sekundy, do pamäte sa uloží aktuálna služba.

8 Položky indikátora

- **DAB+** : Prijíma sa digitálne rádio.
- **RDS** : Systém rozhlasových údajov vykonáva prijímanie.

Uloženie služieb do predvolenej pamäte

Môžete uložiť aktuálne prijímanú službu do pamäte.

- 1 Vyberte službu, ktorú chcete uložiť do pamäte.
- 2 Dotknite sa **[K]** na pravej strane obrazovky.

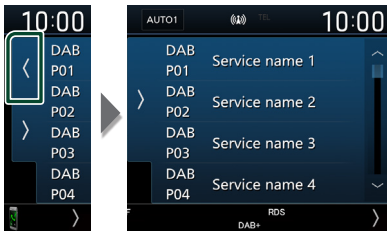

- 3 Dotknite sa názvu služby, do ktorého chcete uložiť stanicu, na 2 sekundy.

Výber činnosti

Vyhľadanie podľa typu programu

Pri počúvaní digitálneho rádia môžete naladiť stanicu s konkrétnym typom programu.

- 1 Dotknite sa **[X]** na ľavej strane obrazovky. Dotknite sa **PTY**.

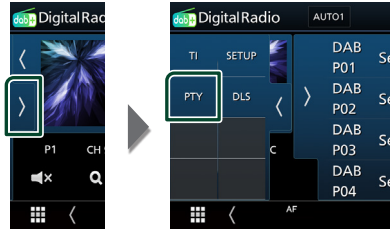

► Zobrazí sa obrazovka PTY Search.

- 2 Zo zoznamu vyberte typ programu.
- 3 Dotknite sa **Search**.

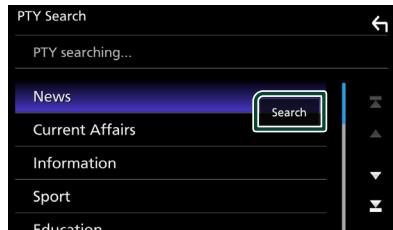

Môžete vyhľadať stanicu zvoleného typu programu.

Hľadanie služby

Môžete vybrať službu zo zoznamu všetkých prijímaných služieb.

1 Dotknite sa .



2 Zo zoznamu vyberte želaný obsah.

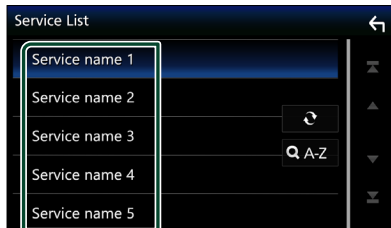

Dotknite sa a podržte pre nájdenie najnovšieho zoznamu služieb.



Zobrazenie obrazovky klávesnice. Preskočenie na písmeno, ktoré ste zadali (vyhľadávanie podľa abecedy).

Dopravné informácie

Dopravné informácie môžete po spustení prehľadu dopravných správ počúvať a sledovať automaticky. Táto funkcia však vyžaduje digitálne rádio, ktoré zahŕňa dopravné informácie.

1 Dotknite sa na ľavej strane obrazovky. Dotknite sa **TI**.

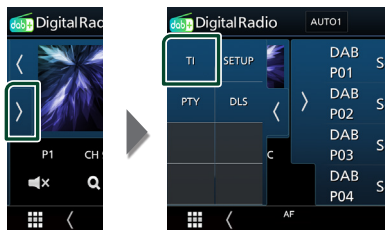

► Režim dopravných informácií je nastavený.

Po spustení prehľadu dopravných správ

Obrazovka dopravných informácií sa zobrazí automaticky.

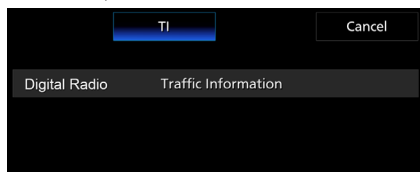

Nastavenie digitálneho rádia

Môžete nastaviť parametre súvisiace s digitálnym rádiom.

- 1 **Dotknite sa**  **na ľavej strane obrazovky. Dotknite sa tlačidla** **SETUP**.

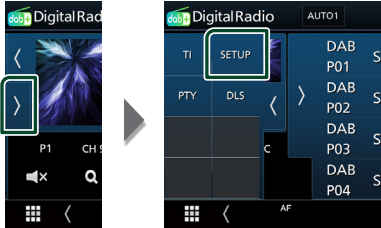

- Zobrazí sa obrazovka nastavenia digitálneho rádia.

- 2 **Každú z položiek nastavte nasledovne.**

■ Priority

Ak je počas prijímania systému rozhlasových údajov Radio Data System dostupná rovnaká služba prostredníctvom digitálneho rádia, automaticky sa prepne digitálne rádio. Ak sa počas prijímania systému rozhlasových údajov Radio Data System prostredníctvom digitálneho rádia zhorší kvalita, automaticky sa prepne systém rozhlasových údajov Radio Data System.

■ Announcement Select

Prepne na nastavenú službu oznámení. Podrobnosti nájdete v časti **Nastavenie oznámení (str.27)**.

■ Related Service

Keď zvolíte možnosť zapnutia „ON“, jednotka sa prepne na príslušnú službu (ak existuje), keď nie je dostupná sieť služieb digitálneho rádia.

Predvolené nastavenie je „OFF“ (VYP).

■ Antenna Power

Nastavenie napájacieho prúdu pre anténu digitálneho rádia. Ak je používaná anténa digitálneho rádia vybavená zosilňovačom, nastavte na „ON“ (ZAP).

Predvolené nastavenie je „ON“ (ZAP).

Nastavenie oznámení

Keď sa spustí služba, pre ktorú je zvolené zapnutie „ON“, dôjde k prepnutiu z ľubovoľného zdroja na oznámenie o jej prijímaní.

- 1 **Na obrazovke nastavenia digitálneho rádia Digital Radio SETUP sa dotknite** **Announcement Select**.

- Zobrazí sa obrazovka výberu oznámení.

- 2 **Dotknite sa jednotlivých zoznamov oznámení a zapnite ich alebo vypnite.**



POZNÁMKA

- Nastavenie hlasitosti počas prijímania oznámení sa automaticky ukladá. Pri nasledujúcom prijímaní oznámení zariadenie automaticky obnoví nastavenie hlasitosti.

Ovládanie Bluetooth

Pomocou funkcie Bluetooth môžete používať viaceré funkcie: počúvanie zvukových súborov, vykonávanie/prijímanie hovoru.

Informácie o používaní zariadení Bluetooth®



Bluetooth je technológia bezdrôtovej rádiovkej komunikácie krátkého dosahu pre mobilné zariadenia, ako sú napríklad mobilné telefóny, prenosné počítače a ďalšie zariadenia.

Zariadenia Bluetooth môžu byť prepojené bez káblov a navzájom medzi sebou dokážu komunikovať.

POZNÁMKA

- Počas riadenia vozidla nevykonávajte zložité činnosti, ako sú napríklad voľba telefónnych čísiel, používanie telefónneho zoznamu atď. Keď vykonávate tieto činnosti, zastavte svoje vozidlo na bezpečnom mieste.
- Niektoré zariadenia Bluetooth sa nemusia pripojiť k tejto jednotke. Závaži to od verzie Bluetooth na danom zariadení.
- Táto jednotka nemusí s niektorými zariadeniami Bluetooth fungovať.
- Podmienky pripojenia sa môžu líšiť v závislosti od prostredia.
- Pri niektorých zariadeniach Bluetooth sa zariadenie odpojí, ak jednotku vypnete.

Informácie o mobilnom telefóne a audio prehrávači Bluetooth

Toto zariadenie je v súlade s nasledujúcimi špecifikáciami Bluetooth:

Verzia

Bluetooth ver. 5.0

Profil

Mobilný telefón:

HFP (Profil použitia bez rúk)

PBAP (Phonebook Access Profile)

Audio prehrávač:

A2DP (Advanced Audio Distribution Profile)

AVRCP (profil diaľkového ovládania audio/video)

Zvukový kódex

SBC, AAC

POZNÁMKA

- Zariadenia podporujúce funkciu Bluetooth získali po postupe, ktorý predpisuje spoločnosť Bluetooth SIG, certifikát pre zhodu so štandardnom Bluetooth.
- V závislosti od typu vášho mobilného telefónu s ním ale takéto zariadenia možno nedokážu komunikovať.

Registrácia zariadenia Bluetooth

Pred používaním funkcie Bluetooth je nevyhnutné, aby ste audio prehrávač alebo mobilný telefón Bluetooth v tomto zariadení zaregistrovali.

Môžete zaregistrovať až 7 zariadení Bluetooth.

POZNÁMKA

- Je možné zaregistrovať najviac 7 zariadení s funkciou Bluetooth. Ak sa pokúsite zaregistrovať 8. zariadenie s funkciou Bluetooth, zariadenie s funkciou Bluetooth pripojené s najskorším dátumom sa vymaže, aby sa zaregistrovalo 8. zariadenie.

- 1 Zapnite funkciu Bluetooth vo vašom smartfóne/mobilnom telefóne.**
- 2 Vo svojom smartfóne/mobilnom telefóne vyhládajte zariadenie („DMX*****“).**
- 3 Svoj smartfón/mobilný telefón ovládajte podľa zobrazených správ.**
 - **Potvrďte požiadavku na smartfóne/mobilnom telefóne.**

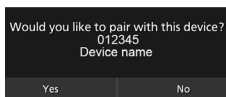

- 4 Dotknite sa Yes.**

Po dokončení prenosu údajov a pripojenia sa na obrazovke zobrazí ikona pripojenia Bluetooth.

Nastavenie pripojenia

- 1 Stlačte tlačidlo MENU.**
 - Zobrazí sa vyskakovacia ponuka.

- 2 Dotknite sa .**



- Zobrazí sa obrazovka ponuky NASTAVENIA.

- 3 Dotknite sa Connection.**

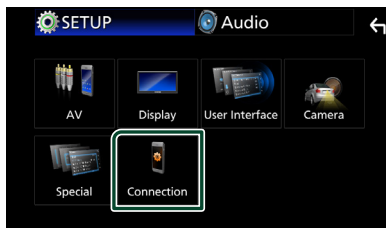

- Zobrazí sa obrazovka pripojenia. V nasledujúcej časti nájdete informácie o každom nastavení.
- Pripojenie zariadenia s funkciou Bluetooth (**str.30**)

Pripojenie zariadenia s funkciou Bluetooth

1 Na obrazovke pripojenia sa dotknite **Device List**.

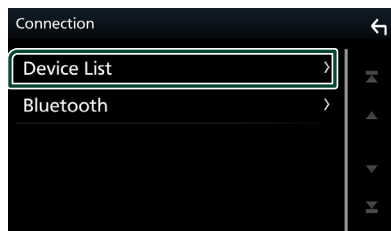

2 Dotknite sa **↗**, ktoré chcete pripojiť.

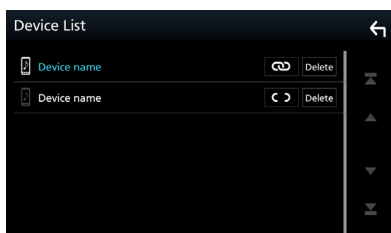

POZNÁMKA

- Ak sa **↗** prepne na **↻**, znamená to, že táto jednotka bude používať dané zariadenie.

Vymazanie zaregistrovaného zariadenia s funkciou Bluetooth

1 Dotknite sa **Delete**.

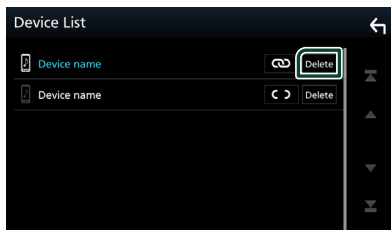

➤ Zobrazí sa potvrdzovacia správa.

2 Dotknite sa **Yes**.

Prehrávanie audio zariadenia Bluetooth

Väčšinu funkcií je možné ovládať na obrazovke ovládania zdroja.

Ak chcete prejsť na zdroj s funkciou Bluetooth, dotknite sa ikony **Bluetooth Audio** na obrazovke výberu zdroja. **(str.10)**

Základná obsluha Bluetooth

Obrazovka ovládania

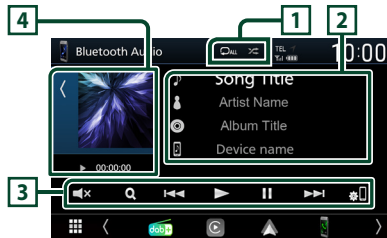

1 **↻** / **⏏**

- **↻**: Zopakuje aktuálnu skladbu/adresár. Po každom dotyku tlačidla sa bude režim opakovania prepínať v nasledujúcej postupnosti; opakovanie prehrávania súboru (**↻**), opakovanie prehrávania priečinka (**↻**), opakovanie prehrávania všetkých skladieb (**↻**), vypnutie opakovania prehrávania (**⏏**)
- **⏏**: Náhodne prehrá všetky skladby v aktuálnom priečinku. Po každom dotyku tlačidla sa bude režim náhodného prehrávania prepínať v nasledujúcej postupnosti; náhodné prehrávanie všetkého (**⏏**), vypnutie náhodného prehrávania (**⏏**)
- Fungovanie a údaje na displeji sa môžu líšiť podľa ich dostupnosti v pripojenom zariadení.





2 Zobrazenie informácií*

- Zobrazuje informácie o názve stopy.
- Názov pripojeného zariadenia.

3 Prevádzkové tlačidlá *

- **🔍**: Vyhľadávanie súboru. Pozrite si časť **Vyhľadávanie súborov (str.31)**.
- **⏪ ⏩**: Vyhľadávanie predchádzajúceho/nasledujúceho obsahu. Dotknite sa a podržte pre rýchle pretáčanie dopredu alebo dozadu.
- **▶**: Prehrávanie.
- **⏸**: Pozastavenie.
- **🔊**: Dotykom stlmíte zvuk alebo zrušíte stlmenie zvuku.
- **📶**: Zobrazí sa obrazovka zoznamu zariadení. **(str.30)**

4 Indikátor režimu prehrávania/Čas prehrávania

- Dotyk  /  umožní skrytie/zobrazenie oblasti grafiky.
-  ,  : Indikátor aktuálneho režimu prehrávania
Jednotlivé ikony majú nasledujúce významy:
▶ (prehrávanie), ▶▶ (zrýchlené prehrávanie dopredu), ◀◀ (zrýchlené prehrávanie dozadu), || (pozastavenie prehrávania).

* Tieto položky sa zobrazia len po pripojení audio prehrávača, ktorý podporuje profil AVRCP.

POZNÁMKA

- Ak sa tlačidlá činností nezobrazia, obsluhu vykonávajte z prehrávača.
- V závislosti od vášho mobilného telefónu alebo audio prehrávača sa môže stať, že zvuk budete počuť, ale textové informácie sa možno nezobrazia.
- Ak je hlasitosť príliš nízka, zvýšte ju v mobilnom telefóne alebo v zvukovom prehrávači.

Vyhľadávanie súborov

1 Dotknite sa .

2 Dotknite sa požadovaného súboru alebo priečinka.



Dotykom na priečink zobrazíte jeho obsah.

3 Dotknite sa želanej položky zo zoznamu obsahu.

▶ Prehrávanie sa spustí.

POZNÁMKA

- Informácie o činnostiach na obrazovke zoznamu nájdete v časti **Obrazovka zoznamu (str.12)**.

Používanie hands-free

Funkciu telefónu môžete použiť po pripojení telefónu Bluetooth k tomuto zariadeniu.

POZNÁMKA

- Pokiaľ je pripojené Apple CarPlay alebo Android Auto, funkciu ovládania bez rúk prostredníctvom Bluetooth nie je možné použiť. Môžete používať len funkciu s použitím bez rúk Apple CarPlay alebo Android Auto.

Uskutočnenie hovoru

1 Dotknite sa .

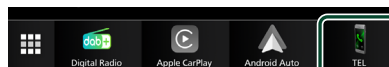





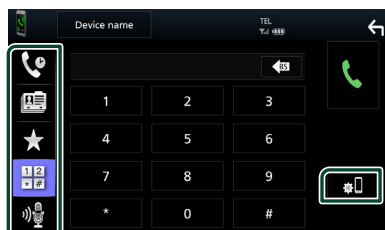

▶ Zobrazí sa obrazovka použitia bez rúk.

POZNÁMKA

- Ak váš mobilný telefón podporuje PBAP, môžete po pripojení mobilného telefónu zobraziť na obrazovke s dotykovým panelom telefónny zoznam a zoznam hovorov.
 - Telefónny zoznam: až 1 000 položiek
 - Maximálne 20 záznamov, vrátane zvolených hovorov, prijatých hovorov a zmeškaných hovorov

2 Vyberte metódu vytáčania.



-  : Hovor pomocou záznamov hovorov
-  : Hovor pomocou telefónneho zoznamu
-  : Hovor pomocou čísla predvolby
-  : Hovor zadáním telefónneho čísla
-  : Rozpoznávanie hlasu (**str.33**)
-  : Zoznam zariadení

Ovládanie Bluetooth

● Zoznam zariadení

- 1) Dotknite sa .
Zobrazí sa obrazovka zoznamu zariadení.

POZNÁMKA

- Zobrazené stavové ikony, ako napríklad ikona batérie a antény, sa môžu odlišovať od ikon zobrazených na mobilnom telefóne.
- Nastavenie mobilného telefónu do súkromného režimu môže vypnúť funkciu použitia bez rúk.

Hovor pomocou záznamov hovorov

- 1 Dotknite sa .
- 2 Telefónne číslo vyberte zo zoznamu.

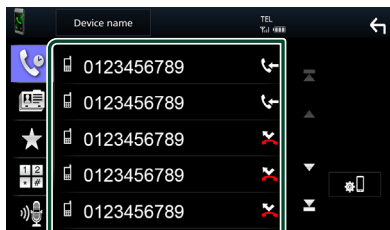

Hovor vložení telefónneho čísla

- 1 Dotknite sa .
- 2 Pomocou numerických tlačidiel vložte telefónne číslo.

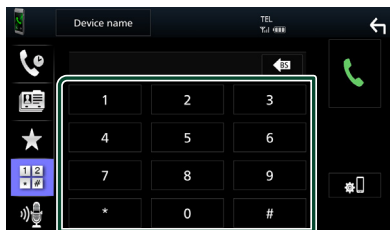

- 3 Dotknite sa .

Hovor pomocou čísla predvolby

- 1 Dotknite sa .
- 2 Dotknite sa mena alebo telefónneho čísla.



Hovor pomocou telefónneho zoznamu

- 1 Dotknite sa .
- 2 Zo zoznamu vyberte osobu, ktorej chcete zatelefonovať.

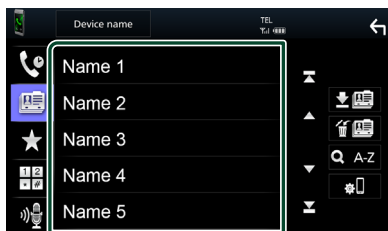

- 3 Telefónne číslo vyberte zo zoznamu.

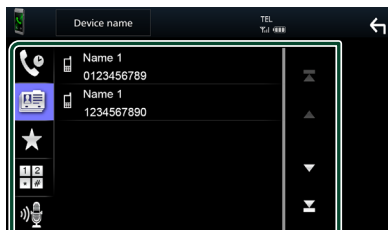

POZNÁMKA

- Ak nebol stiahnutý žiadny telefónny zoznam, dotykom na **Download Phonebook Now** spustíte sťahovanie telefónneho zoznamu.

Rozpoznávanie hlasu

Táto funkcia umožňuje prístup k funkcii rozpoznávaniu hlasu v mobilnom telefóne pripojenom k tomuto zariadeniu. V telefónnom zozname mobilného telefónu môžete vyhľadávať hlasom. (Dostupnosť funkcie závisí od modelu mobilného telefónu.)

1 Stlačte tlačidlo **VOICE**.





- Zobrazí sa obrazovka rozpoznávania hlasu.

2 Začnite hovoriť.

POZNÁMKA

- Funkciu rozpoznávania hlasu môžete používať po dotyku na  na obrazovke funkcie použitia bez rúk.

Prijatie hovoru

- 1 Ak chcete prijať telefonický hovor, dotknite sa  a ak chcete prichádzajúci hovor odmietnuť, dotknite sa .

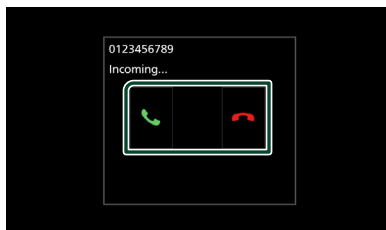

POZNÁMKA

- Počas sledovania pohľadu kamery sa táto obrazovka nezobrazí, a to ani v prípade prichádzajúceho hovoru. Ak chcete zobraziť túto obrazovku, vráťte radiace tlačidlo vozidla do jazdnej polohy.

Ukončenie hovoru

- 1 Počas hovoru sa dotknite .

Činnosti počas hovoru



Nastavenie hlasitosti vášho hlasu

- 1) Dotknite sa **Speech Quality**.
- 2) Dotknite sa ◀ alebo ▶ na nastavenie **Microphone Level**.

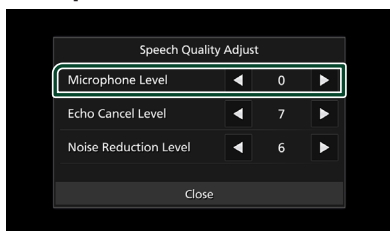

Nastavenie hlasitosti prijímača

Stlačte tlačidlo ▼ alebo ▲.



Výstup tónu vytáčania

Dotyk na **DTMF** zobrazíte obrazovku zadávania tónov.

Tóny môžete odoslať dotknutím sa želaného tlačidla na obrazovke.

Prepnutie na hlasový výstup

Každým dotykom na / sa prepne hlasový výstup medzi mobilným telefónom a reproduktorom.

Čakanie na hovor

Pokiaľ prijmete hovor vo chvíli, keď práve telefonujete, na novo prijatý hovor môžete odpovedať dotykom na . Aktuálny hovor sa podrží.

Každým dotykom na zmeníte volajúceho. Keď sa dotknete , prebiehajúci hovor sa ukončí a prepnete sa na podržaný hovor.

Nastavenie predvoleného telefónneho čísla

V tomto zariadení môžete zaregistrovať často používané telefónne čísla.

- 1 Dotknite sa .
- 2 Dotknite sa **Edit**.



- 3 Vyberte, kde chcete vykonať predvoľbu.

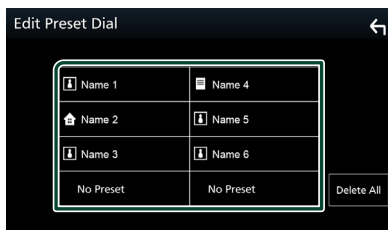

Delete all

Ak chcete odstrániť všetky predvolené čísla, dotknite sa **Delete all** a potom sa dotknite **Yes** na potvrdzovacej obrazovke.

- 4 Vyberte, ako chcete vykonať predvoľbu.

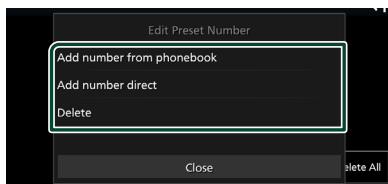

Add number from phonebook

Vyberte číslo, ktoré chcete predvoliť z telefónneho zoznamu. Pozrite si časť **Hovor pomocou telefónneho zoznamu (str.32)**.

Add number direct

Telefónne číslo zadajte priamo a dotknite sa **SET**. Pozrite časť **Hovor vložím telefónneho čísla (str.32)**.

Delete

Ak chcete odstrániť predvolené číslo, dotknite sa **Delete** a potom sa dotknite **Yes** na potvrdzovacej obrazovke.

Prenos telefónneho zoznamu

Môžete preniesť telefónny zoznam vo svojom Bluetooth smartfóne prostredníctvom PBAP.

1 Dotknite sa .

2 Dotknite sa .

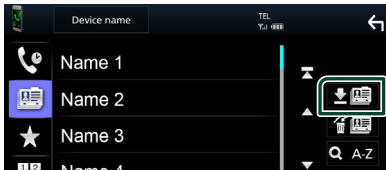

➤ Prenos údajov telefónneho zoznamu sa spustí.

POZNÁMKA

- Ak telefónny zoznam obsahuje viac ako 1 000 záznamov, údaje telefónneho zoznamu sa nedajú preniesť.

Vymazanie telefónneho zoznamu

1 Dotknite sa .

➤ Zobrazí sa potvrdzovacia správa.

2 Dotknite sa **Yes**.

Nastavenie bezdotykového ovládania

Môžete vykonať rôzne nastavenia pre hands-free funkciu.

1 Stlačte tlačidlo **MENU**.

➤ Zobrazí sa vyskakovacia ponuka.

2 Dotknite sa .



➤ Zobrazí sa obrazovka ponuky NASTAVENIA.

3 Dotknite sa **Connection**.



➤ Zobrazí sa obrazovka pripojenia.

4 Dotknite sa **Bluetooth**

➤ Zobrazí sa obrazovka Bluetooth.

5 Dotknite sa **TEL SETUP**.

➤ Zobrazí sa obrazovka TEL SETUP (Nastavenie telefónu).

6 Každú z funkcií nastavte nasledovne.

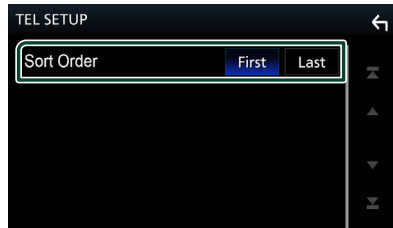
**Sort Order**

Nastavte spôsob triedenia údajov v telefónnom zozname smartfónu/mobilného telefónu.

First (Predvolené nastavenie): Zoradí údaje podľa krstného mena.

Last: Zoradí údaje podľa priezviska.

7 Dotknite sa .



Ďalšie externé komponenty

Pohľad kamery

▲ UPOZORNENIE

Poloha parkovacích vodiacích čiar zobrazených na monitore sa môže líšiť od skutočného stavu. Aktuálne parkovacie vodiace čiary berte ako referenciu a vykonajte kontrolu očami.

POZNÁMKA

- Informácie o pripojení kamery nájdete na **str. 55**.
- Ak chcete používať zadnú kameru, je potrebné pripojenie vodiča REVERSE. (**str.56**)
- Obrazovka pohľadu dozadu sa zobrazí, keď zaradíte radiacu páku do polohy spätného chodu (R).

Zobrazenie obrazovky kamery

1 Stlačte tlačidlo **MENU**.

➤ Zobrazí sa vyskakovacia ponuka.

2 Dotknite sa .

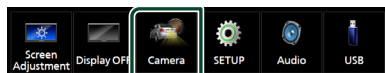

➤ Zobrazí sa obrazovka pohľadu kamery.

3 Každú z položiek nastavte nasledovne.

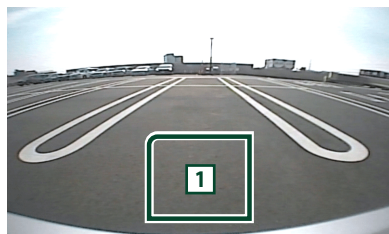

1 Vypnutá kamera

Dotknite sa, ak chcete opustiť obrazovku kamery.

Nastavenie kamery

1 Stlačte tlačidlo **MENU**.

➤ Zobrazí sa vyskakovacia ponuka.

2 Dotknite sa .

➤ Zobrazí sa obrazovka ponuky **NASTAVENIA**.

3 Dotknite sa **Camera**.

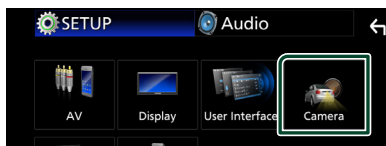

➤ Zobrazí sa obrazovka **Camera** (Kamera).

4 Každú z položiek nastavte nasledovne.

■ **Rear Camera Message**

Always display (Predvolené nastavenie): Výstražné hlásenie sa vždy zobrazí na obrazovke prerušenia zadnej kamery.

Clear after 5 seconds: Na obrazovke prerušenia zadnej kamery sa na približne 5 sekúnd zobrazí výstražné hlásenie.

■ **Parking Guidelines**

Umožňuje zobraziť parkovacie vodiace čiary, ktoré uľahčia zaparkovanie po zaradení spiatočky (R).

Predvolené nastavenie je „ON“ (ZAP).

■ **Guidelines SETUP**

Ak vyberiete možnosť **ON** pre **Parking Guidelines**, nastavte parkovacie vodiace čiary. Pozrite si časť **Nastavenie parkovacích vodiacích čiar** (**str.37**).

Nastavenie parkovacích vodiacich čiar

POZNÁMKA

- Nainštalujte zadnú kameru v príslušnej polohe podľa pokynov dodaných spolu so zadnou kamerou.
- Pri nastavovaní parkovacích vodičiek nezabudnite použiť parkovacia brzda, aby nedošlo k pohybu vozidla.

- 1 Na obrazovke kamery sa dotknite možnosti **ON** položky **Parking Guidelines** . (str.36)
- 2 Na obrazovke kamery sa dotknite **Guidelines SETUP** .
- 3 Nastavte parkovacie vodiace čiary voľbou značky  .

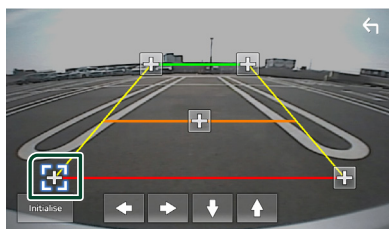

- 4 Nastavenie polohy zvolenej značky .

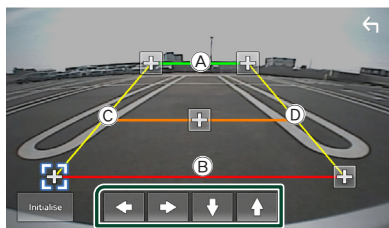

Uistite sa, že sú (A) a (B) súbežné v horizontálnom smere a že (C) a (D) majú rovnakú dĺžku.

POZNÁMKA

- Dotknite sa **Initialise** a potom dotykem **Yes** nastavte všetky značky  do počiatočnej predvolenej polohy.

Nastavovanie

Nastavenie obrazovky monitora

Kvalitu obrazu môžete nastaviť na obrazovke videa.

- 1 Stlačte tlačidlo **MENU**.
➤ Zobrazí sa vyskakovacia ponuka.
- 2 Dotknite sa .

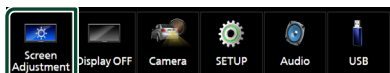

➤ Zobrazí sa obrazovka ovládania obrazovky.

- 3 Každú z položiek nastavte nasledovne.



- Backlight
- Contrast
- Brightness
- Colour
- Tint
- Aspect

Vyberte režim obrazovky.

Auto (Predvolené nastavenie): Plné vertikálne alebo horizontálne zobrazenie videa bez zmeny pomeru.

Full: Zmena pomeru strán videa a zobrazenie na celej obrazovke.

Normal: Zobrazenie s pomerom 4:3.

POZNÁMKA

- Nastavenie položiek sa odlišuje v závislosti od aktuálneho zdroja.

Nastavenie systému

- 1 Stlačte tlačidlo **MENU**.
➤ Zobrazí sa vyskakovacia ponuka.
- 2 Dotknite sa .



- V nasledujúcej časti nájdete informácie o každom nastavení.
- Nastavenie AV (**str.41**)
 - Nastavenie zobrazenia (**str.40**)
 - Nastavenie používateľského rozhrania (**str.39**)
 - Nastavenie kamery (**str.36**)
 - Špeciálne nastavenie (**str.40**)
 - Nastavte pripojenie (**str.29**)

Nastavenie používateľského rozhrania

Môžete nastaviť parametre používateľského rozhrania.

1 Stlačte tlačidlo **MENU**.

- Zobrazí sa vyskakovacia ponuka.

2 Dotknite sa .

- Zobrazí sa obrazovka NASTAVENIA.

3 Dotknite sa **User Interface**.



- Zobrazí sa obrazovka používateľského rozhrania.

4 Každú z položiek nastavte nasledovne.

■ Beep

Zapína alebo vypína tón dotknutia sa tlačidla. Predvolené nastavenie je „OFF“.

■ Language

Vyberá jazyk.

■ Steering Remote Controller

Nastavenie požadovanej funkcie v diaľkovom ovládaní riadenia. Pozrite si **Funkcia učenia diaľkového ovládania na volante (str.39)**.

■ Time Format

Vyberte formát zobrazenia času.

„12-Hour“/„24-Hour“ (Predvolené nastavenie)

■ Clock

■ Daylight Saving

■ Time Zone

■ Clock Adjust

Môžete nastaviť dátum a čas.

Funkcia učenia diaľkového ovládania na volante

Táto funkcia je dostupná len vtedy, keď je vozidlo vybavené elektrickým diaľkovým ovládačom na volante.

Ak váš diaľkový ovládač na volante nie je v súlade s príslušnou špecifikáciou, učenie sa nemusí dokončiť a môže sa zobraziť chybové hlásenie.

1 Na obrazovke používateľského rozhrania sa dotknite **Steering Remote Controller**.

- Zobrazí sa obrazovka diaľkového ovládača na volante.

2 Dotknite sa funkcie, ktorú chcete nastaviť.

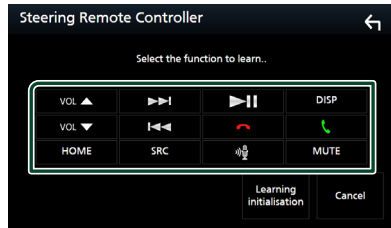

3 Stlačte a podržte tlačidlo diaľkového ovládača na volante.

4 Podľa potreby zopakujte kroky 2 a 3.

5 Dotknite sa .

POZNÁMKA

- Pri zmene už naučenej funkcie zvolte funkciu zo zoznamu funkcií v kroku 2 a potom stlačte a podržte tlačidlo, ktoré chcete zmeniť.
- Potvrďte obsah nastaviteľnej funkcie v zozname funkcií. Zoznam funkcií nie je možné upravovať.

Špeciálne nastavenie

Môžete nastaviť špeciálne parametre.

- 1 Stlačte tlačidlo **MENU**.
➤ Zobrazí sa vyskakovacia ponuka.
- 2 Dotknite sa .
➤ Zobrazí sa obrazovka NASTAVENIA.
- 3 Dotknite sa **Special**.

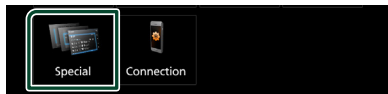

➤ Zobrazí sa obrazovka Special (Špeciálne).

- 4 Každú z položiek nastavte nasledovne.

■ DEMO

Umožňuje nastavenie predvážacieho režimu. Predvolené nastavenie je „ON“.

■ Product Info

Zobrazia sa informácie o výrobku. Skontrolujte výrobné číslo tejto jednotky.

■ Software Information

Skontrolujte verziu softvéru tohto zariadenia. **(str.40)**

■ Open Source Licenses

Zobrazenie licencií otvorených zdrojov.

■ Initialise

Ak chcete uviesť všetky nastavenia na pôvodné predvolené nastavenia, dotknite sa **Initialise** a potom sa dotknite **Yes**.

Softvérové informácie

Skontrolujte verziu softvéru tohto zariadenia.

- 1 Na obrazovke Špeciálne sa dotknite **Software Information**.
- 2 Skontrolujte verziu softvéru.

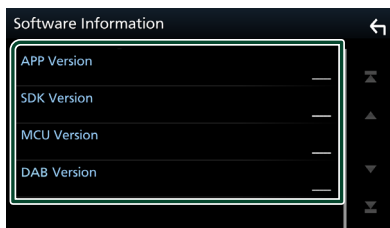

Nastavenie displeja

- 1 Stlačte tlačidlo **MENU**.
➤ Zobrazí sa vyskakovacia ponuka.
- 2 Dotknite sa .
➤ Zobrazí sa obrazovka NASTAVENIA.
- 3 Dotknite sa **Display**.



➤ Zobrazí sa obrazovka displeja.

- 4 Každú z položiek nastavte nasledovne.

■ Dimmer

Vyberte režim stlmenia.

OFF: Displej ani tlačidlá sa nestlmia.

ON: Displej a tlačidlá sa stlmia.

SYNC (Predvolené nastavenie): Zapína alebo vypína funkciu stlmenia, keď zapnete alebo vypnete spínač ovládania svetiel vozidla.

■ OSD Clock

Zvoľte, či chcete zobrazovať hodiny počas sledovania video súborov na USB atď.

„ON“ (Predvolené nastavenie)/„OFF“

■ Wallpaper Customize

Zmena obrázka na pozadí. **(str.40)**

Zmena obrázka na pozadí

- 1 Na obrazovke zobrazenia sa dotknite **Wallpaper Customize**.
- 2 Vyberte obrázok.

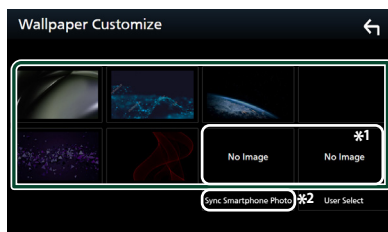

*1 Pôvodnú snímku vyberte vopred.

*2 Táto funkcia je dostupná po nainštalovaní aplikácie MirrorAPP+ do vášho zariadenia iPhone alebo smartfónu so systémom Android. Podrobnosti nájdete v popise aplikácie.

Zaregistrovanie originálneho obrázku

Obrázok môžete načítať z pripojeného zariadenia USB a nastaviť ho ako obrázok na pozadí.

Pred vykonaním tohto postupu musíte pripojiť zariadenie obsahujúce obrázok, ktorý chcete načítať.

1 Na obrazovke pozadia sa dotknite User Select.

2 Vyberte obrázok, ktorý chcete načítať.

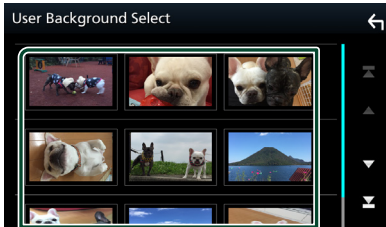

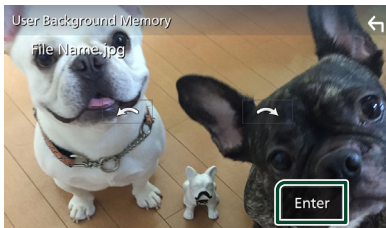

3 Dotknite sa Enter.



► Zvolený obrázok sa načíta a zobrazenie sa vráti na obrazovku pozadia.

POZNÁMKA

- Dotykom na  vykonáte otočenie proti smeru hodinových ručičiek.
- Dotykom na  vykonáte otočenie v smere hodinových ručičiek.
- Súbor s obrázkami: JPEG (.jpg, .jpeg), PNG (.png), BMP (.bmp)
- Maximálny počet pixelov: 1200 x 1200
- Farebná hĺbka: 24 bitov

Nastavenie AV

Môžete nastaviť parametre AV.

1 Stlačte tlačidlo MENU.

► Zobrazí sa vyskakovacia ponuka.

2 Dotknite sa .

► Zobrazí sa obrazovka NASTAVENIA.

3 Dotknite sa AV.

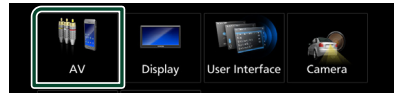

► Zobrazí sa obrazovka AV.

4 Každú z položiek nastavte nasledovne.

■ AV-OUT

Určte, či sa má vysielat' signál aktuálneho zdroja z výstupného konektora obrazového signálu VIDEO OUT.

„ON“ / „OFF“ (Predvolené nastavenie)

POZNÁMKA

- Obrázky je možné vysielat' len zo zdroja USB (obrazový súbor).

■ Driving Position

Vyberte polohu ovládacej lišty (vľavo alebo vpravo) zobrazenej na dotykovom paneli.

„Left“ (Predvolené nastavenie) / „Right“

POZNÁMKA

- Toto nastavenie je dostupné, keď je zariadenie iPhone odpojené.

■ Reverse with ATT

Keď sa radiaca páka zaradí do polohy cúvania (R), upraví sa hlasitosť zariadenia.

„ON“ (Predvolené nastavenie) / „OFF“

■ Guidance Volume

Nastavenie úrovne hlasitosti navádzania. Predvolené nastavenie je „15“

■ Voice Recognition Volume

Nastavenie úrovne hlasitosti rozpoznávania hlasu. Predvolené nastavenie je „15“

■ Phone Incoming Volume

Nastavenie úrovne hlasitosti vstupného telefónu. Predvolené nastavenie je „15“

■ Phone Calling/Talking Volume

Nastavenie úrovne hlasitosti telefonického hovoru/rozhovoru. Predvolené nastavenie je „15“

■ Speech Quality Adjust

Nastavte kvalitu reči.

Microphone Level : Nastavte úroveň zosilnenia mikrofónu.

Echo Cancel Level : Nastavuje úroveň odstránenia ozveny.

Noise Reduction Level : Odstraňuje šum tvorený okolitým prostredím bez zmeny hlasitosti mikrofónu. Túto funkciu použite, keď hlas volajúceho nie je jasný.

Nastavenie pripojenia

1 Stlačte tlačidlo **MENU**.

➤ Zobrazí sa vyskakovacia ponuka.

2 Dotknite sa .

➤ Zobrazí sa obrazovka ponuky **NASTAVENIA**.

3 Dotknite sa **Connection**.



➤ Zobrazí sa obrazovka pripojenia.

4 Dotknite sa **Bluetooth**.

➤ Zobrazí sa obrazovka Bluetooth.

5 Každý parameter nastavte nasledovne.

■ Bluetooth Device Name

Môžete zmeniť názov zariadenia s funkciou Bluetooth.

Pozrite si časť **Zmena názvu zariadenia pre Bluetooth (str.43)**.

■ Bluetooth MAC Address

Zobrazenie adresy MAC.

■ Auto Response *

Nastavuje čas automatickej odpovede na zodvihnutie prichádzajúceho hovoru.

OFF (Predvolené nastavenie): Vypne funkciu automatickej odozvy.

20/25/30 : Nastavuje čas zvonenia (v sekundách).

■ TEL SETUP

Môžete zmeniť nastavenia funkcie hands-free. Pozrite si časť **Nastavenie bezdotykového ovládania (str.35)**.

* Účinnok nadobudne buď čas automatickej odpovede nastavený v tomto zariadení alebo čas nastavený v smartfóne/ mobilnom telefóne, a to podľa toho, ktorý je kratší.

Zmena názvu zariadenia pre Bluetooth

- 1 Na obrazovke pripojenia sa dotknite **Device Name**.
 - Zobrazí sa obrazovka Change Device Name (Zmena názvu zariadenia).
- 2 Dotknite sa .
- 3 Zadajte názov zariadenia.

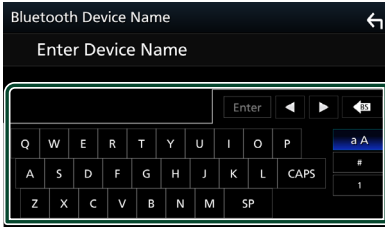

- 4 Dotknite sa **Enter**.

Ovládanie zvuku

Nastaviť môžete rôzne nastavenia, ako napríklad vyváženie zvuku alebo úroveň subwoofera.

1 Stlačte tlačidlo **MENU**.

➤ Zobrazí sa vyskakovacia ponuka.

2 Dotknite sa .

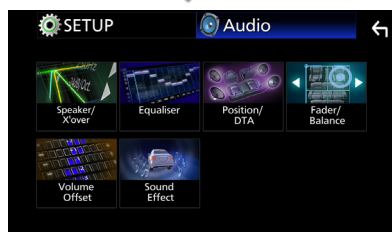

➤ V nasledujúcej časti nájdete informácie o každom nastavení.

- Nastavenie reproduktora/X'over (**str.44**)
- Ovládanie ekvalizéra (**str.46**)
- Nastavenie polohy počúvania/DTA (**str.48**)
- Všeobecné ovládanie zvuku (Zoslabenie/ Vyváženie) (**str.45**)
- Nastavenie kompenzácie hlasitosti (**str.47**)
- Nastaviť zvukový efekt (**str.47**)

Nastavenie Speaker/ X'over (Reproduktor/Delenie)

1 Stlačte tlačidlo **MENU**.

➤ Zobrazí sa vyskakovacia ponuka.

2 Dotknite sa .

➤ Zobrazí sa obrazovka zvuku.

3 Dotknite sa **Speaker/X'over**.



4 Vyberte typ vozidla.

Môžete nastaviť typ vozidla a sieť reproduktorov atď.

Po zvolení typu vozidla sa automaticky nastaví prispôsobenie času oneskorenia (na nastavenie časovania výstupu zvuku pre každý kanál), aby ste dosiahli najlepšie efekty priestorového zvuku.



5 Dotknite sa reproduktora (1), ktorý chcete nastaviť a jednotlivé položky (2) nastavte nasledovne.



■ Speaker

Z dôvodu dosiahnutia najlepších zvukových efektov môžete vybrať typ a veľkosť reproduktora.

Po nastavení typu a veľkosti reproduktora sa automaticky nastaví deliaca sieť reproduktorov.

■ Location (len pre predný, zadný)

Vyberte polohu reproduktora, ktorý ste pripevnili.

■ Tweeter (len pre predný)

Pri výbere predných reproduktorov môžete nastaviť výškový reproduktor.

None, Small, Medium, Large

■ X'over

Zobrazuje obrazovku nastavenia delenia reproduktorov.

Nastavenie delenia, ktoré sa nastavilo automaticky pri výbere typu reproduktorov, môžete upraviť.

Podrobnosti nájdete v časti **Nastavenie deliacej siete (str.45)**

■ Nastavenie deliacej siete

Môžete nastaviť deliacu frekvenciu reproduktorov.

1 Dotknite sa X'over.



2 Dotknite sa reproduktora, ktorý chcete nastaviť.



3 Každú z položiek nastavte nasledovne.

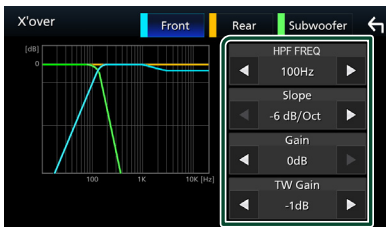

■ HPF FREQ

Nastavenie filtra vysokého prechodu. (Keď na obrazovke výberu reproduktora vyberiete predný alebo zadný reproduktor)

■ LPF FREQ

Nastavenie filtra nízkeho prechodu. (Keď na obrazovke výberu reproduktora vyberiete subwoofer)

■ Slope*1

Nastavuje sklon delenia.

■ Gain

Nastavuje úroveň predného reproduktora, zadného reproduktora alebo subwoofera.

■ TW (Výškový reproduktor) Gain*2

Nastavuje úroveň výškového reproduktora. (Keď na obrazovke výberu reproduktora vyberiete predný reproduktor)

■ Phase Inversion*3

Nastavuje fázu výstupu subwoofera.

Pre zmenu fázy o 180 stupňov odškrtnite

Phase Inversion. (Keď na obrazovke výberu reproduktora vyberiete subwoofer)

*1 Len keď je „LPF FREQ“/„HPF FREQ“ nastavené na iný režim ako „Through“ v **X'over.**

*2 Len keď je položka „Tweeter“ nastavená na „Small“, „Medium“, „Large“ v **Speaker Setup.**

*3 Len keď je položka „Subwoofer“ nastavená na iný režim ako „None“ v **Speaker Setup.**

Všeobecné ovládanie zvuku

1 Stlačte tlačidlo **MENU.**

➤ Zobrazí sa vyskakovacia ponuka.

2 Dotknite sa .

➤ Zobrazí sa obrazovka zvuku.

3 Dotknite sa **Fader / Balance.**



4 Každú z položiek nastavte nasledovne.

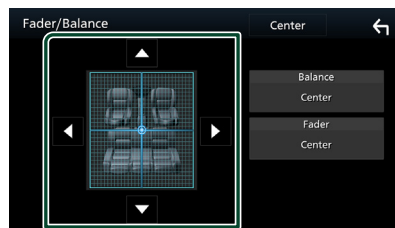

Ovládanie zvuku

■ Fader/Balance

Vyváženie hlasitosti upravte okolo oblasti, ktorej sa dotknete.

Tlačidlo ◀ a ▶ nastavuje vyváženie hlasitosti doprava a doľava.

Tlačidlo ▲ a ▼ nastavuje vyváženie hlasitosti dopredu a dozadu.

■ Center

Vymazanie nastavenia.

Ovládanie ekvalizéra

Ekvalizér môžete nastaviť výberom optimalizovaného nastavenia pre každú kategóriu.

1 Stlačte tlačidlo **MENU**.

► Zobrazí sa vyskakovacia ponuka.

2 Dotknite sa .

► Zobrazí sa obrazovka zvuku.

3 Dotknite sa **Equaliser**.



4 Dotknite sa obrazovke a podľa želania nastavte grafický ekvalizér.

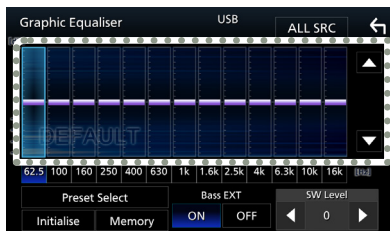

■ ALL SRC

Použite nastavený ekvalizér na všetky zdroje. Na potvrzovacej obrazovke sa dotknite **ALL SRC** a potom sa dotknite **OK**.

■ Úroveň prírastku (oblasť bodkovaného rámčeka)

Úroveň prírastku nastavte dotknutím sa jednotlivých frekvenčných pruhov.

Môžete vybrať frekvenčný pruh a pomocou ▲, ▼ nastaviť jeho úroveň.

■ Preset Select

Zobrazenie obrazovky na vyvolanie predvolenej krivky ekvalizéra.

■ Initialise

Aktuálna krivka EQ sa zmení na plochú.

■ Memory

Uloží sa upravená krivka ekvalizéra od „User1“ do „User3“.

■ Bass EXT (Nastavenia rozšírenia basov)

Po zapnutí sa frekvencie pod 62,5 Hz nastaví na rovnakú úroveň prírastku, ako pri frekvencii 62,5 Hz.

■ SW Level

Nastavuje hlasitosť subwoofera.

■ Vyvolanie krivky ekvalizéra

1 Dotknite sa **Preset Select**.

2 Vyberte krivku ekvalizéra.

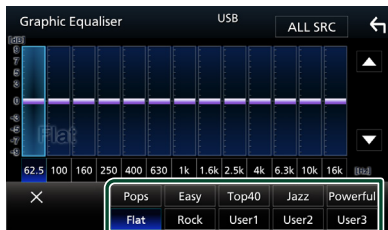

■ Uloženie krivky ekvalizéra

1 Nastavte krivku ekvalizéra.

2 Dotknite sa **Memory**.

3 Vyberte miesto uloženia.

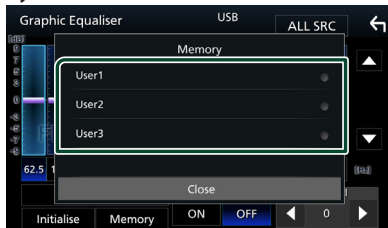

Volume Offset (Kompenzácia hlasitosti)

Jemné nastavenie hlasitosti aktuálneho zdroja z dôvodu minimalizácie rozdielov v hlasitosti medzi rôznymi zdrojmi.

1 Stlačte tlačidlo **MENU**.

➤ Zobrazí sa vyskakovacia ponuka.

2 Dotknite sa .

➤ Zobrazí sa obrazovka zvuku.

3 Dotknite sa **Volume Offset**.

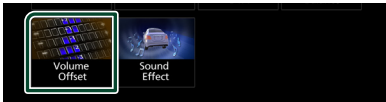

4 Dotknite sa + alebo - a nastavte hlasitosť.

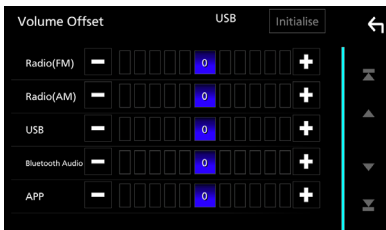

■ **Initialise**

Návrat k východiskovým nastaveniam.

* Ak ste najskôr zvýšili hlasitosť, pomocou položky „Volume Offset“ znížte hlasitosť, pretože vydávaný zvuk môže byť po náhlom prepnutí na iný zdroj mimoriadne hlasný.

Zvukový efekt

Môžete nastaviť zvukové efekty.

1 Stlačte tlačidlo **MENU**.

➤ Zobrazí sa vyskakovacia ponuka.

2 Dotknite sa .

➤ Zobrazí sa obrazovka zvuku.

3 Dotknite sa **Sound Effect**.



4 Každú z položiek nastavte nasledovne.

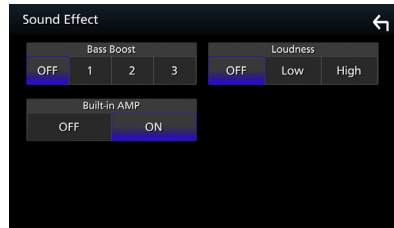

■ **Bass Boost**

Nastaví sa miera zvýraznenia basov z možnosťami „OFF“, „1“, „2“, „3“.

■ **Loudness**

Nastavuje úroveň posilnenia pre nízke a vysoké tóny.

„OFF“, „Low“, „High“

■ **Built-in AMP**

Zapnutie/vypnutie vstavaného zosilňovača. Keď sa pripojí externý výkonový zosilňovač, po zastavení prúdu privádzaného do vstavaného zosilňovača sa zníži tvorba tepla a vytvorí sa lepší zvuk.

„OFF“, „ON“

Poloha počúvania/DTA

Nastavenie času oneskorenia zvuku tak, že reproduktory, ktoré sú najbližšie k vybranému miestu počúvania, majú vyšší čas omeškania, takže zvuk z každého reproduktora prichádza k počúvajúcejmu naraz.

1 Stlačte tlačidlo **MENU**.

► Zobrazí sa vyskakovacia ponuka.

2 Dotknite sa .

► Zobrazí sa obrazovka zvuku.

3 Dotknite sa **Position/DTA**.



4 Pre polohu počúvania vyberte jednu z možností **Front R** (pravý predný), **Front L** (ľavý predný), **Front All** (všetky predné) a **All**.

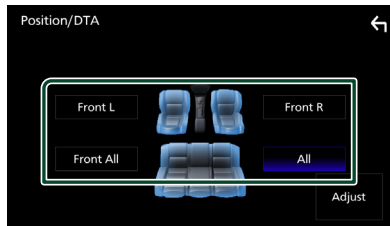

Ovládania DTA polohy

Polohu počúvania môžete jemne nastaviť.

1 Dotknite sa **Adjust**.

2 Dotknite sa **Delay**.

3 Dotknite sa **◀** alebo **▶** a nastavte čas omeškania vybraného reproduktora.

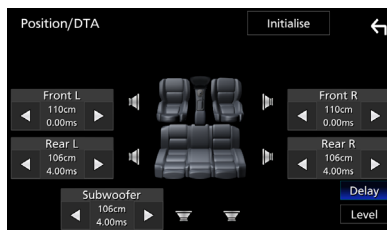

4 Dotknite sa **Level**.

5 Dotknite sa **◀** alebo **▶** a nastavte úroveň zvuku vybraného reproduktora.

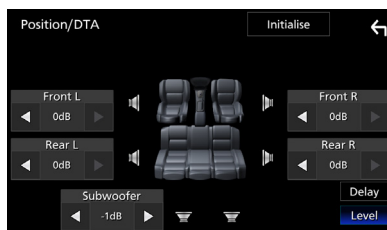

POZNÁMKA

- Ak sa chcete vrátiť k počiatočnému nastaveniu oneskorenia a úrovne, dotknite sa **Initialise** a **Yes** na potvrdzovacej obrazovke.

Dialkový ovládač

Toto zariadenie je možné obsluhovať pomocou diaľkového ovládača KCA-RCDV340 (voliteľné príslušenstvo).

▲ UPOZORNENIE

- Dialkový ovládač umiestnite tak, aby sa počas brzdenia alebo iných činností nepohyboval. Ak diaľkový ovládač počas jazdy spadne a dostane sa pod pedály, môže spôsobiť nebezpečnú situáciu.
- Hrozí riziko požiaru alebo výbuchu, ak sa batéria vymení za nesprávny typ. Zabezpečte výmenu len za rovnaký typ.
- Hrozí riziko požiaru, výbuchu alebo úniku horľavej kvapaliny alebo plynu, ak sa batéria ponechá v prostredí s extrémne vysokou teplotou a/alebo sa vystaví pôsobeniu extrémne nízkeho tlaku vzduchu. Akumulátor ani batérie sa nesmú vystaviť pôsobeniu nadmerného tepla, ako je slnečné žiarenie, oheň a podobne.
- Hrozí riziko požiaru, výbuchu alebo úniku horľavej kvapaliny alebo plynu, ak sa batéria zlikviduje v ohni alebo horúcej rúre, nabije, skratuje, mechanicky rozdrví alebo rozreže.
- V prípade, že sa vytečená kvapalina dostane do kontaktu s očami alebo na oblečenie, postihnutú oblasť okamžite vypláchnite vodou a poraďte sa s lekárom.

📦 Montáž batérie

Ak diaľkový ovládač funguje len na krátke vzdialenosti alebo nefunguje vôbec, pravdepodobne sú vybité batérie.

V takýchto prípadoch vymeňte obidve batérie za nové.

- 1 Dve batérie veľkosti „AAA“/„R03“ vložte správne nasmerovanými pólmí ⊕ a ⊖ a dodržiavajte pritom vyobrazenie vo vnútri obalu.

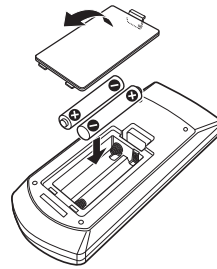

📦 Prepnutie prevádzkového režimu

Prepnite jeho prepínač prevádzkového režimu do polohy „AUD“.

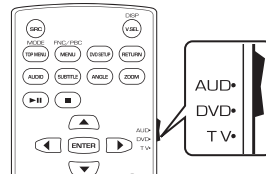

Funkcie tlačidiel diaľkového ovládania

- Zamierte diaľkový ovládač priamo na diaľkový snímač na čelnom paneli.
- Nevystavujte diaľkový senzor jasnému svetlu (priamemu slnečnému žiareniu alebo umelému osvetleniu).

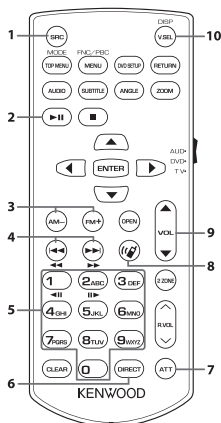

Názov tlačidla	Funkcia
1 SRC	Prepína na zdroj, ktorý chcete prehrávať.
2 ▶	Prehrávanie alebo pozastavenie. Pri zdrojoch rádia a digitálneho rádia sa prepne režim vyhľadávania.
3 FM+ AM-	Počas vyhľadávania zdroja rádia zvolíte pásmo FM/AM, ktoré chcete prijímať.
4 ◀◀ ▶▶	Vyberá stopu alebo súbor na prehrávanie. Pri zdrojoch rádia a digitálneho rádia sa prepne na vysielané stanice prijímané jednotkou.
5 Numerická klávesnica	Umožňuje vám zadanie čísla na vyhľadávanie v režime priameho vyhľadávania. Podrobnosti o režime priameho vyhľadávania nájdete v časti Režim priameho vyhľadávania (str.50) .
6 DIRECT	Prepína na režim priameho vyhľadávania. Podrobnosti o režime priameho vyhľadávania nájdete v časti Režim priameho vyhľadávania (str.50) .

Názov tlačidla	Funkcia
7 ATT	Vypína/obnovuje zvuk.
8	V prípade prichádzajúceho hovoru vykoná prijatie hovoru.
9 VOL ▲ ▼	Nastavuje hlasitosť.
10 DISP	Prepínanie obrazovky medzi aktuálnym zdrojom a obrazovkou aplikácie z pripojeného zariadenia iPhone/Android.
-	Ostatné Nepoužíva sa.

Režim priameho vyhľadávania

Pomocou diaľkového ovládača môžete preskočiť priamo na frekvenciu tunera.

POZNÁMKA

- Tento úkon sa nedá vykonať pre zariadenie USB.

1 Stlačte tlačidlo DIRECT.

Dostupný obsah sa odlišuje v závislosti od typu zdroja.

■ Rádio

Hodnota frekvencie

2 Stláčaním číselných tlačidiel zadajte frekvenciu.

3 Stlačte tlačidlo ◀◀ alebo ▶▶.

► Prehrá sa obsah zodpovedajúci zadanému číslu.

Pripojenie/Inštalácia

Táto časť je určená pre profesionálneho inštalátora.

Z bezpečnostných dôvodov nechajte zapojenie a montáž na odborníkov. Poradte sa s predajcom autorádia.

Pred montážou

Pred montážou tohto zariadenia si všimnite nasledujúce preventívne opatrenia.

VAROVANIA

- Ak drôt zapalovania (červený) a drôt batérie (žltý) pripojíte ku karosérii vozidla (uzemnenie), môžete spôsobiť skrat obvodu, ktorý môže následne spôsobiť vznik požiaru. Tieto drôty vždy pripájajte k zdroju napájania, ktorý prechádza cez poistkovú skriňu.
- Poistku neodpájajte od drôtu zapalovania (červený) ani drôtu batérie (žltý). Zdroj napájania musí byť k drôtom pripojený prostredníctvom poistky.
- Pri zapájaní vodičov nezabudnite omotať izolačnú pásku na ochranu izolácie okolo vodičov tam, kde sa dotýkajú kovových častí. V opačnom prípade môže dôjsť k požiaru alebo zasiahnutiu elektrickým prúdom.

UPOZORNENIE

- Toto zariadenie namontujte do konzoly vášho vozidla.
- Počas a krátko po použití zariadenia sa nedotýkajte kovovej časti zariadenia. Kovové časti, ako napríklad odvod tepla a puzdro, sa zahrejú.
- Aby nedošlo k zraneniu ostrými hranami atď., pri inštalácii tejto jednotky neodhaľujte pokožku na ramenách a rukách.
- Dávajte pozor, aby ste počas inštalácie nepriškripli káblové zväzky.

POZNÁMKA

- Montáž a zapojenie tohto výrobku vyžaduje zručnosti a skúsenosti. Kvôli dosiahnutiu najvyššej bezpečnosti nechajte montáž a zapojenie na odborníkov.
- Zariadenie určite uzemnite k zápornému zdroju napájania 12 V DC.

- Zariadenie nemontujte na miesto vystavené priamemu slnečnému svetlu alebo nadmernému teplu, prípadne vlhkosti. Vyhňte sa aj miestam s príliš veľkým množstvom prachu alebo s možnosťou postriekania vodou.
- Ak sa napájanie nezapne (Zobrazí sa hlásenie „There is an error in the speaker wiring. Please check the connections.“ (Chyba vo vedení reproduktora. Skontrolujte pripojenie)), drôt reproduktora môže obsahovať skrat alebo sa možno dotkol karosérie vozidla a pravdepodobne sa aktivovala ochranná funkcia. Z tohto dôvodu musíte skontrolovať drôt reproduktora.
- Ak zapalovanie vášho vozidla nemá polohu ACC, drôty zapalovania pripojte k zdroju napájania, ktorý je možné zapnúť a vypnúť pomocou kľúča zapalovania. Ak drôt zapalovania pripojíte k zdroju napájania s konštantným zdrojom napätia, ako napríklad pomocou drôtov batérie, môže dôjsť k vybitiu batérie.
- V prípade, že konzola má veko, ubezpečte sa, že ste zariadenie namontovali tak, aby predný panel pri zatváraní a otváraní nezasahoval do veka.
- V prípade vypálenia poistky sa najskôr ubezpečte, že sa drôty nedotýkajú a nevytvárajú skrat, potom starú poistku vymeňte za novú s rovnakými hodnotami.
- Nepripojené drôty odizolujte vinylovou páskou alebo iným podobným materiálom. Z dôvodu zabránenia skratu nevyberajte uzávery z koncov nepripojených drôtov alebo pripojovacích svoriek.
- Drôty reproduktora pripojte správne k pripojovacím svorkám, ku ktorým patria. K poškodeniu zariadenia alebo k zlyhaniu fungovania môže dôjsť v prípade spoločného používania ⊖ káblu alebo v prípade ich uzemnenia ku ktorejkoľvek kovovej časti vozidla.
- V prípade, že sú do systému pripojené len dva reproduktory, konektory pripojte buď k oboj predným výstupným pripojovacím svorkám alebo k oboj zadným výstupným pripojovacím svorkám (naraz nepoužívajte predné a zadné). Ak napríklad pripojíte konektor ⊕ ľavého reproduktora k prednej výstupnej pripojovacej svorke, konektor ⊖ nepripájajte k zadnej výstupnej pripojovacej svorke.







Pripojenie/Inštalácia

- Po namontovaní zariadenia skontrolujte správne fungovanie brzdových svetiel, smerových signálov, stieračov atď. na vozidle.
- Pri montáži zariadenia do vozidla netlačte na povrch panelu veľmi veľkou silou. V opačnom prípade môže dôjsť k poškriabaniu, poškodeniu alebo poruche.
- Prijem sa môže zhoršiť, ak sa v blízkosti antény Bluetooth nachádzajú kovové predmety.

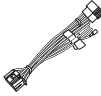

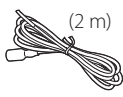
Anténa Bluetooth

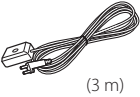
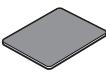
Dodané príslušenstvo na inštaláciu

①  x1	②  x1
③  (2 m) x1	④  x1
⑤  x2	⑥  (3 m) x1
⑦  x1	⑧  x1

Postup pri inštalácii

- 1) Z dôvodu zabránenia vzniku skraty vyberte kľúč zo zapaľovania a odpojte pripojovaciu svorku ⊖ batérie.
- 2) Pre každé zariadenie vykonajte správne zapojenie vedení vstupu a výstupu.
- 3) Drôt pripojte ku káblovému zväzku.
- 4) Vezmite konektor B káblového zväzku a zapojte ho do konektoru reproduktora vo vašom vozidle.

- 5) Vezmite konektor A káblového zväzku a zapojte ho do konektoru externého napájania vo vašom vozidle.
- 6) Konektor káblového zväzku pripojte k zariadeniu.
- 7) Zariadenie namontujte do vozidla.
- 8) Znova pripojte ⊖ pripojovaciu svorku batérie.
- 9) Stlačte tlačidlo reštartovania.0

Inštalácia zariadenia

Montážna objímka

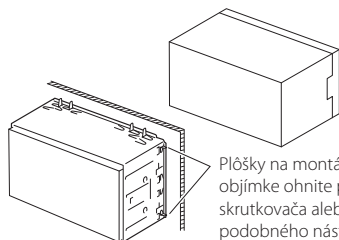

Plôšky na montážnej objímke ohnite pomocou skrutkovača alebo podobného nástroja a pripevnite ju na miesto.

POZNÁMKA

- Ubezpečte sa, že zariadenie je bezpečne namontované na svojom mieste. Ak je zariadenie nestabilné, môže dôjsť k jeho poruche (napr. preskakovanie zvuku).

Okrajová platnička

- 1) K zariadeniu pripojte príslušenstvo ②.

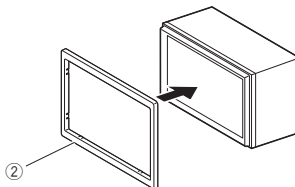

1 Montáž DIN (bez montážnej objímky)

Jednotku môžete nainštalovať do priestoru veľkosti 1DIN odstránením pravej, ľavej a zadnej konzoly.

- 1) Odstráňte štyri čierne skrutky zo zadnej konzoly, potom odstráňte dve čierne skrutky z ľavej a pravej konzoly.

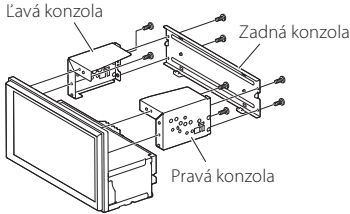

- 2) Zarovnajte otvory v jednotke (na oboch stranách) s montážnou konzolou vozidla a zaisťte jednotku skrutkami (predávajú sa samostatne).

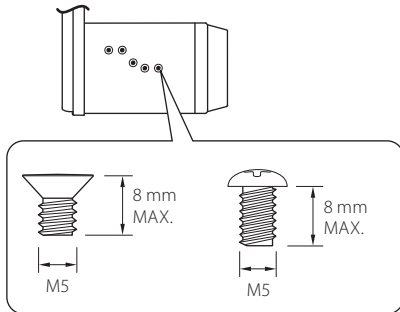

▲ UPOZORNENIE

Použite len určené skrutky. Použitie nesprávnych skrutiek môže poškodiť jednotku.

Anténa GPS

Anténa GPS je namontovaná vo vnútri vozidla. Namontujte ju čo možno najviac horizontálne, aby ste umožnili jednoduchý príjem satelitných signálov GPS.

Pripevnenie antény GPS vo vnútri vozidla:

- 1) Očistite palubnú dosku alebo iný montážny povrch.
- 2) Odstráňte oddeľovač kovovej dosky (príslušenstvo ⑧).
- 3) Kovovú dosku (príslušenstvo ⑧) zatlačte pevne nadol na palubnú dosku alebo na iný montážny povrch. Kovovú dosku (príslušenstvo ⑧) môžete v prípade potreby ohnúť, aby sa prispôbila zakrivenému povrchu.
- 4) Odlepte podkladový papier obojstrannej pásky (príslušenstvo ⑦) a pásku použite na pripojenie antény GPS (príslušenstvo ⑥) a kovovej platne (príslušenstvo ⑧).

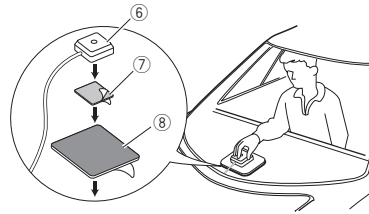

POZNÁMKA

- Použite dodanú anténu GPS. Použitie inej antény GPS ako je dodaná môže spôsobiť zníženie presnosti pri určovaní polohy.
- V závislosti od typu vozidla možno nebude príjem satelitných signálov GPS možný v prípade montáže vo vnútri.
- Anténu GPS nainštalujte do oblasti mimo dosahu iných antén, ktoré sa používajú s krátkovlnnými vysielacami alebo satelitnou televíziou.
- Anténa GPS by sa mala namontovať do polohy, ktorá sa nachádza najmenej 12 palcov (30 cm) od smartfónu/mobilného telefónu alebo iných vysielacích antén. Signály zo satelitu GPS môžu byť rušené týmito typmi komunikácie.
- Natretie antény GPS pomocou (metalického) náteru môže spôsobiť pokles výkonu.

Demontáž okrajovej platničky

- 1) Vložte vyťahovací kľúč (príslušenstvo ④) medzi ozdobnú dosku a hlavnú jednotku spomedzi úchytiak.

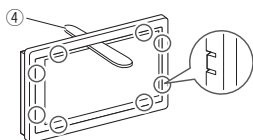

- 2) Vytiahnite dosku smerom k sebe.

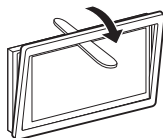

Vytiahnutie jednotky

- 1) Odstráňte ozdobný rám podľa postupu v kroku 1 v časti „**Demontáž okrajovej platničky**“.
- 2) Vložte vyťahovací kľúč (príslušenstvo ⑤) hlboko do medzery medzi drážkami podľa znázornenia. (Výčnelok na konci vyťahovacieho kľúča musí smerovať k jednotke.)

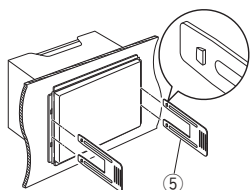

- 3) Po zabezpečení vloženého vyťahovacieho kľúča vložte do otvoru druhý vyťahovací kľúč.

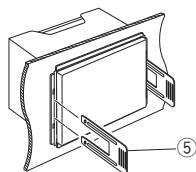

- 4) Jednotku vytiahnite do polovice.

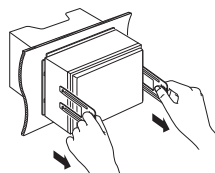

POZNÁMKA

- Dbajte, aby ste sa neporanili o záchytné kolíky na vyťahovacom kľúči.

- 5) Zariadenie úplne vytiahnite rukami a dávajte pritom pozor, aby vám nespadlo.

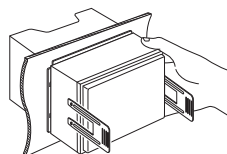

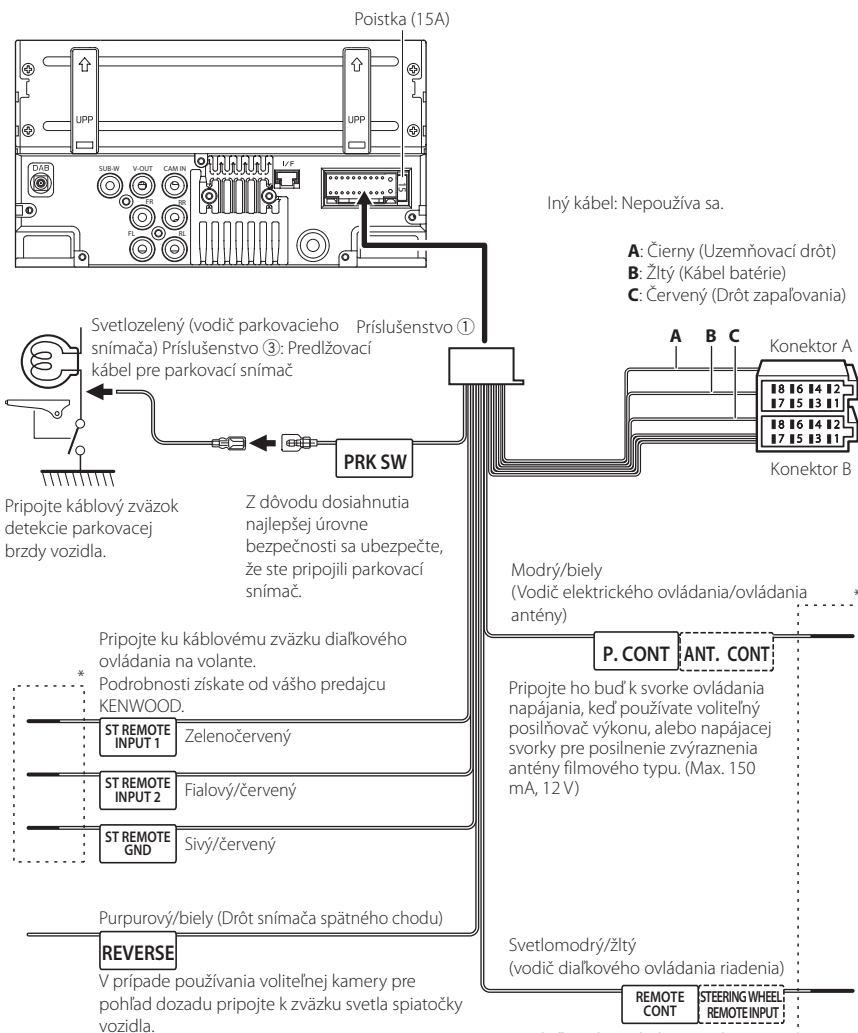

Do diaľkového ovládania riadenia
Ak chcete použiť funkciu diaľkového ovládania volantu, potrebujete exkluzívny adaptér diaľkového ovládania (nedodáva sa) zhodný s vaším vozidlom.

* Neodstraňujte kábel zo zmršťovacej hadičky, pokiaľ nevykonávate pripojenie.

Pripojenie zariadenia iPhone/ zariadenia so systémom Android

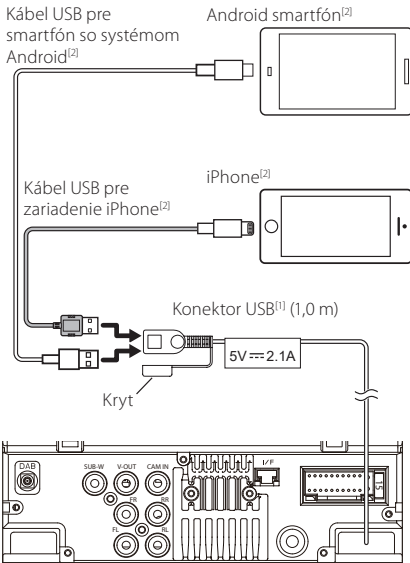

^[1] Maximálny napájací prúd USB: jednosmerných 5 V ~ 2,1 A

^[2] Predávané samostatne

Príručka funkcií konektora ISO

Kolík	Farba a funkcia	
A-4	Žltá	Batéria
A-5	Modrý	Elektricky vysúvaná anténa ^[1]
A-6	Oranžová/biela	Osvetlenie
A-7	Červená	Zapaľovanie (ACC)
A-8	Čierna	Pripojenie uzemnenia (ukostrenia)
B-1/ B-2	Fialová (+)/ Fialová/čierna (-)	Zadný pravý
B-3/ B-4	Sivá (+)/ Sivá/čierna (-)	Predný pravý
B-5/ B-6	Biela (+)/ Biela/čierna (-)	Predný ľavý
B-7/ B-8	Zelený (+)/ Zelený/čierna (-)	Zadný ľavý

^[1] Max. 150 mA, 12 V

• Odpor reproduktora: 4 – 8 Ω

⚠️ UPOZORNENIE

Pred pripojením komerčne dostupných ISO konektorov k jednotke skontrolujte nasledujúce podmienky:

- Uistite sa, či špecifikácia kolíkov konektora zodpovedá jednotke KENWOOD.
- Obzvlášť si všimnite drôt napájania.
- V prípade, že drôt batérie a drôt zapaľovania nezodpovedajú, vymeňte ich podľa potreby.
- V prípade, že vozidlo žiaden drôt zapaľovania nemá, použite komerčne dostupné rozhranie.

Riešenie problémov

Problémy a riešenia

Ak nastane akýkoľvek problém, najskôr v nasledujúcej tabuľke vyhľadajte možné problémy.

POZNÁMKA

- Niektoré nastavenia vykonané v tomto zariadení môžu spôsobiť vypnutie niektorých funkcií tohto zariadenia.
- Situácia, ktorá môže vyzeráť ako porucha vášho zariadenia, môže byť len dôsledok mierne nesprávnej činnosti alebo nesprávneho zapojenia.

Informácie o nastaveniach

- **Subwoofer sa nedá nastaviť.**
- **Fáza subwoofera sa nedá nastaviť.**
- **Žiadny výstup zo subwoofera.**
- **Nedá sa nastaviť filter nízkeho prechodu.**
- **Nedá sa nastaviť filter vysokého prechodu.**

Subwoofer nie je zapnutý.

- Zapnite subwoofer. Pozrite si časť **Nastavenie Speaker/X'over (Reproduktor/Delenie) (str.44)**.

Informácie o zvukových parametroch

Rozhlasový príjem je slabý.

Anténa vozidla nie je vysunutá.

- Úplne vysuňte anténu.

Ovládacie vedenie antény nie je pripojené.

- Vedenie pripojte správnym spôsobom. Pozrite časť **Pripojenie káblov do konektorov (str.55)**.

Nedá sa zvoliť priečink.

Zapnutá funkcia náhodného prehrávania.

- Vypnite funkciu náhodného prehrávania.

Počas prehrávania zvukového súboru dochádza k preskakovaniu zvuku.

Stav nahrávky je zlý.

- Súbor nahrajte znovu alebo použite inú USB pamäť.

Ostatné

Tón dotykového snímača nie je počuť.

Používa sa predvystupný konektor.

- Tón dotykového snímača sa nevysielal cez predvystupný konektor.

Chybové hlásenia

Keď zariadenie nebudete obsluhovať správne, príčina poruchy sa zobrazí vo forme hlásenia na obrazovke.

No Device (Zariadenie USB)

Ako zdroj ste zvolili zariadenie USB, aj keď nie je pripojené žiadne zariadenie USB.

- Zdroj zmeňte na akýkoľvek iný zdroj, ako na zdroj USB. Pripojte zariadenie USB a zdroj znovu zmeňte na USB.

Disconnected (Audio prehrávač s funkciou Bluetooth)

Ako zdroj je zvolený audio prehrávač s funkciou Bluetooth, aj keď žiadny audio prehrávač s funkciou Bluetooth nie je pripojený.

- Zmeňte zdroj na akýkoľvek iný zdroj okrem Bluetooth. Pripojte audio prehrávač s funkciou Bluetooth a znova zmeňte zdroj na Bluetooth.

No Media file

Pripojené zariadenie USB neobsahuje žiadny prehrávateľný zvukový súbor. Prehrávate médium neobsahujúce údaje, ktoré toto zariadenie dokáže prehrať.

- Pozrite si časť **Prehrávateľné médiá a súbory (str.59)** a vyskúšajte iné zariadenie USB.

Príloha

Prehráateľné médiá a súbory

V tomto zariadení môžete prehrávať rôzne druhy médií a súborov.

Informácie o súboroch

Podporované sú nasledujúce audio a video súbory.

Prehráateľné zvukové súbory

	Formát	Prenosová rýchlosť	Vzorkovacia frekvencia	Počet bitov
AAC-LC (.m4a)	MPEG2/4 AAC LC HE-AAC(V1,V2)	8 – 320kb/s, VBR	16 – 48 kHz	16 bitov
MP3 (.mp3)	MPEG 1/2 Audio Layer 3	8 – 320kb/s, VBR	16 – 48 kHz	16 bitov
WMA (.wma)	Windows Media Audio Standard L3 profile (verzia 7,8,9)	8 – 320 kb/s	16 – 48 kHz	16 bitov
Linear PCM (WAVE) (.wav)	RIFf waveform Audio Format	–	16 – 192 kHz	16/24 bitov
FLAC (.flac)	flac	–	16 – 192 kHz	16/24 bitov
Vorbis (.ogg)	vorbis	VBR	16 – 48 kHz	16 bitov

POZNÁMKA

- Nie je možné prehrávanie súborov WMA a AAC, na ktoré sa vzťahujú DRM.
- Aj keď budú zvukové súbory skompilované pomocou vyššie uvedených štandardov, prehrávanie možno nebude možné v závislosti od typov alebo podmienok médií alebo zariadenia.

Akceptovateľné súbory s videom

	Profil	Max. veľkosť obrazu	Max. prenosová rýchlosť	Formát zvuku
MPEG-1 (.mpg, .mpeg)	–	352 × 240, 352 × 288	1,5 MB/s	MPEG Audio Layer 2
MPEG-2 (.mpg, .mpeg)	MP@ML	720 × 480, 720 × 576	8 MB/s	MPEG Audio Layer 2
H.264/MPEG-4 AVC (.mp4, .m4v, .avi, .flv)	Baseline Profile, Main Profile	1920 × 1080 (30 f/s)	8 MB/s	MP3, AAC
MPEG-4 (.mp4, .avi)	Advanced Simple Profile	1920 × 1080 (30 f/s)	8 MB/s	MP3, AAC
WMV (.wmv)	Main Profile	1920 × 1080 (30 f/s)	8 MB/s	WMA
MKV (.mkv)	Formát videa sa riadi H.264/MPEG-4 AVC, MPEG-4			MP3, AAC

Obmedzenie štruktúry súboru a priečinka

	USB zariadenie
Maximálny počet vrstiev priečinkov	8
Maximálny počet súborov (v jednom priečinku)	999
Maximálny počet súborov (na priečinku)	9999
Maximálny počet priečinkov (na zariadenie)	–

POZNÁMKA

- Môžete zadať názov priečinka alebo názov súboru pomocou maximálne 255 jednoduchých znakov.
- Súbory v priečinku, ktorého názov začína bodkou (.) nie je možné prehrať.

Technické údaje

■ Časť o monitore

- Veľkosť obrazu
: šírka 6,8 palca (uhlopriečka)
- Systém displeja
: prehľadný panel TN LCD
- Riadiaci systém
: systém aktívnej matrice TFT
- Počet pixelov
: 1 843 200 (1024H × 600V × RGB)
- Počet efektívnych pixelov
: 99,99%
- Usporiadanie pixelov
: pružkované usporiadania RGB
- Podsvietenie
: LED

■ Časť o rozhraní USB

- Štandard USB
: Vysokorychlostné USB 2.0
- Súborový systém
: FAT 16/32, exFAT, NTFS
- Maximálny napájací prúd
: jednosmerných 5 V  2,1 A
- Prevodník D/A
: 24 bitov
- Dekodér zvuku
: MP3/WMA/AAC/WAV/FLAC
- Dekodér videa
: MPEG1/ MPEG2/ MPEG4/ WMV/ H.264/ MKV
- Frekvenčná odozva
- 192 kHz: 20 – 20 000 Hz
 - 96 kHz: 20 – 20 000 Hz
 - 48 kHz: 20 – 20 000 Hz
 - 44,1 kHz: 20 – 20 000 Hz
- Celkové harmonické skreslenie
: 0,2 % (1 kHz)
- Odstup signálu od šumu
: 75 dB
- Dynamický rozsah
: 75 dB

■ Časť o Bluetooth

- Technológia
: Bluetooth verzia 5.0
- Frekvencia
: 2,402 – 2,480 GHz
- RF výstupný výkon (E.I.R.P.)
: +9 dBm (MAX), výkonová trieda 1
- Maximálny komunikačný rozsah
: Priama viditeľnosť približne 10 m
- Audio kódok
: SBC/AAC
- Profil (Podpora viacerých profilov)
- HFP (Profil hlasného odposluchu hands free) 1.8
 - A2DP (Advanced Audio Distribution Profile – Profil pokročilej distribúcie zvuku) 1.3
 - AVRCP (Profil diaľkového ovládania zvuku/obrazu) 1.6
 - PBAP (Phonebook Access Profile – Profil prístupu k telefónnemu zoznamu) 1.2

■ Časť o DSP

- Grafický ekvalizér
- Pásmo: 13 pásiem
- Frekvencia (PÁSMO 1 – 13)
: 62,5/100/160/250/400/630/1 k/1,6 k/2,5 k/4 k/
6,3 k/10 k/16 k Hz
- Prírastok
: -9/-8/-7/-6/-5/-4/-3/-2/-1/0/
+1/+2/+3/+4/+5/+6/+7/+8/+9 dB
- 2-cestný X'Over
- Filter vysokého prechodu**
Frekvencia: Prechod, 30/40/50/60/70/80/90/100/
120/150/180/220/250 Hz
Sklon: -6/-12/-18/-24 dB/Oct.
Zisk: -8/-7/-6/-5/-4/-3/-2/-1/0 dB
- Filter nízkeho prechodu**
Frekvencia: 30/40/50/60/70/80/90/100/120/150/
180/220/250 Hz, prechod
Sklon: -6/-12/-18/-24 dB/Oct.
Zisk: -8/-7/-6/-5/-4/-3/-2/-1/0 dB
- Pozícia
- Oneskorenie predných/zadných/subwoofera**
: 0 – 6,1 m (krok 0,01 m)
- Prírastok**
: -8 – 0 dB
- Úroveň subwoofera
: -40 – +6 dB

■ Časť o tuneri FM

Frekvenčný rozsah (krok)

: 87,5 – 108,0 MHz (50 kHz)

Použiteľná citlivosť (S/N: 30 dB)

: 16,2 dBf (1,8 μ V/75 Ω)

Frekvenčná odozva (\pm 3,0 dB)

: 30 Hz – 14 kHz

S/N (dB)

: 50 dB (MONO)

Odstup sterea

: 35 dB (1 kHz)

■ Časť o tuneri AM

Frekvenčný rozsah (krok)

: 531 – 1611 kHz (9 kHz)

Použiteľná citlivosť

: 99 μ V (40 dB μ)

■ Časť o digitálnom rádiu

Frekvenčný rozsah

PÁSMO III: 174,928 – 239,200 MHz

Citlivosť

: -98 dBm

Pomer S/N

: 82 dB

■ Časť s konektorom antény digitálneho rádia

Typ konektora

: SMB

Výstupné napätie

: 12 V jednosm.

Maximálny prúd

: < 100 mA

■ Časť o videu

Farebný systém pre externý vstup videa

: NTSC/PAL

Úroveň vstupu externého obrazového signálu

(konektor RCA)

: 1 V_p-p/75 Ω

Úroveň výstupu obrazového signálu (konektor RCA)

: 1 V_p-p/75 Ω

■ Časť o zvuku

Maximálny výstupný výkon (predný a zadný)

: 50 W \times 4

Výkon celej šírky pásma (pri menej ako 1% THD)

: 22 W \times 4

Výstupné frekvenčné pásmo

: 20 – 20 000 Hz

Predvýstupná úroveň (V)

: 2,5 V/10 Ω

Predvýstupný odpor

: 1,4 k Ω

Odpor reproduktora

: 4 – 8 Ω

■ Všeobecné

Prevádzkové napätie

: 12 V jednosm. autobatéria

Montážne rozmery (Š \times V \times H)

: 182 \times 112 \times 86 mm

Veľkosť inštalácie hlavnej jednotky (Š \times V \times H)

: 178 \times 100 \times 86 mm (bez objímky)

Hmotnosť

: 1,27 kg

(Vrátane objímky a ozdobnej dosky)

POZNÁMKA

- Aj keď sa počet efektívnych pixlov pre obrazovky z kvapalných kryštálov udáva ako 99,99 % alebo viac, 0,01 % pixlov sa možno nerozsvieti alebo sa rozsvietia nesprávne.

Technické údaje podliehajú zmene bez upozornenia.

Informácie o tomto zariadení

■ Autorské práva

- Slovná značka Bluetooth® a logá sú registrované ochranné známky spoločnosti Bluetooth SIG, Inc. a každé použitie takýchto značiek spoločnosťou JVC/KENWOOD Corporation je na základe udelenej licencie. Ostatné ochranné známky a obchodné názvy patria ich príslušným vlastníkom.
- Windows Media is a registered trademark or trademark of Microsoft Corporation in the United States and/or other countries.
- This product is protected by certain intellectual property rights of Microsoft. Use or distribution of such technology outside of this product is prohibited without a license from Microsoft.
- Use of the Made for Apple badge means that an accessory has been designed to connect specifically to the Apple product(s) identified in the badge and has been certified by the developer to meet Apple performance standards. Apple is not responsible for the operation of this device or its compliance with safety and regulatory standards. Please note that the use of this accessory with an Apple product may affect wireless performance.
- Apple, iPhone and Lightning are trademarks of Apple Inc., registered in the U.S. and other countries.
- Apple, Siri, Apple CarPlay and Apple CarPlay logo are trademarks of Apple Inc., registered in the U.S. and other countries.
- App Store is a service mark of Apple Inc., registered in the U.S. and other countries.
- iOS is a trademark or registered trademark of Cisco in the U.S. and other countries and is used under license.
- Google, Android, Google Play, Android Auto and other marks are trademarks of Google LLC.
- To use Android Auto on your car display, you'll need an Android phone running Android 8 or higher, an active data plan, and the Android Auto app.
- USB Type-C® and USB-C® are registered trademarks of USB Implementers Forum.
- MirrorAPP+ is a trademark of Gigaboyz.com Limited.
- THIS PRODUCT IS LICENSED UNDER THE AVC PATENT PORTFOLIO LICENSE FOR THE PERSONAL USE OF A CONSUMER OR OTHER USES IN WHICH IT DOES NOT RECEIVE REMUNERATION TO (i) ENCODE VIDEO IN COMPLIANCE WITH THE AVC STANDARD ("AVC VIDEO") AND/OR (ii) DECODE AVC VIDEO THAT WAS ENCODED BY A CONSUMER ENGAGED IN A PERSONAL ACTIVITY AND/OR WAS OBTAINED FROM A VIDEO PROVIDER LICENSED TO PROVIDE AVC VIDEO. NO LICENSE IS GRANTED OR SHALL BE IMPLIED FOR ANY OTHER USE. ADDITIONAL INFORMATION MAY BE OBTAINED FROM MPEG LA, L.L.C. SEE [HTTP://WWW.MPEGLA.COM](http://www.MPEGLA.COM)
- THIS PRODUCT IS LICENSED UNDER THE VC-1 PATENT PORTFOLIO LICENSE FOR THE PERSONAL AND NON-COMMERCIAL USE OF A CONSUMER TO (i) ENCODE VIDEO IN COMPLIANCE WITH THE VC-1 STANDARD ("VC-1 VIDEO") AND/OR (ii) DECODE VC-1 VIDEO THAT WAS ENCODED BY A CONSUMER ENGAGED IN A

PERSONAL AND NON-COMMERCIAL ACTIVITY AND/OR WAS OBTAINED FROM A VIDEO PROVIDER LICENSED TO PROVIDE VC-1 VIDEO. NO LICENSE IS GRANTED OR SHALL BE IMPLIED FOR ANY OTHER USE. ADDITIONAL INFORMATION MAY BE OBTAINED FROM MPEG LA, L.L.C. SEE [HTTP://WWW.MPEGLA.COM](http://WWW.MPEGLA.COM)

- libFLAC
Copyright (C) 2000,2001,2002,2003,2004,2005,2006,2007,2008,2009 Josh Coalson
Redistribution and use in source and binary forms, with or without modification, are permitted provided that the following conditions are met:
 - Redistributions of source code must retain the above copyright notice, this list of conditions and the following disclaimer.
 - Redistributions in binary form must reproduce the above copyright notice, this list of conditions and the following disclaimer in the documentation and/or other materials provided with the distribution.
 - Neither the name of the Xiph.org Foundation nor the names of its contributors may be used to endorse or promote products derived from this software without specific prior written permission.

THIS SOFTWARE IS PROVIDED BY THE COPYRIGHT HOLDERS AND CONTRIBUTORS "AS IS" AND ANY EXPRESS OR IMPLIED WARRANTIES, INCLUDING, BUT NOT LIMITED TO, THE IMPLIED WARRANTIES OF MERCHANTABILITY AND FITNESS FOR A PARTICULAR PURPOSE ARE DISCLAIMED. IN NO EVENT SHALL THE FOUNDATION OR CONTRIBUTORS BE LIABLE FOR ANY DIRECT, INDIRECT, INCIDENTAL, SPECIAL, EXEMPLARY, OR CONSEQUENTIAL DAMAGES (INCLUDING, BUT NOT LIMITED TO, PROCUREMENT OF SUBSTITUTE GOODS OR SERVICES; LOSS OF USE, DATA, OR PROFITS; OR BUSINESS INTERRUPTION) HOWEVER CAUSED AND ON ANY THEORY OF LIABILITY, WHETHER IN CONTRACT, STRICT LIABILITY, OR TORT (INCLUDING NEGLIGENCE OR OTHERWISE) ARISING IN ANY WAY OUT OF THE USE OF THIS SOFTWARE, EVEN IF ADVISED OF THE POSSIBILITY OF SUCH DAMAGE.

- libvorbis
Copyright (c) 2002-2008 Xiph.org Foundation
Redistribution and use in source and binary forms, with or without modification, are permitted provided that the following conditions are met:
 - Redistributions of source code must retain the above copyright notice, this list of conditions and the following disclaimer.
 - Redistributions in binary form must reproduce the above copyright notice, this list of conditions and the following disclaimer in the documentation and/or other materials provided with the distribution.
 - Neither the name of the Xiph.org Foundation nor the names of its contributors may be used to endorse or promote products derived from this software without specific prior written permission.

THIS SOFTWARE IS PROVIDED BY THE COPYRIGHT HOLDERS AND CONTRIBUTORS "AS IS" AND ANY EXPRESS OR IMPLIED WARRANTIES, INCLUDING, BUT NOT LIMITED TO, THE IMPLIED WARRANTIES OF MERCHANTABILITY AND FITNESS FOR A PARTICULAR PURPOSE ARE DISCLAIMED. IN NO EVENT SHALL THE FOUNDATION OR CONTRIBUTORS BE LIABLE FOR ANY

DIRECT, INDIRECT, INCIDENTAL, SPECIAL, EXEMPLARY, OR CONSEQUENTIAL DAMAGES (INCLUDING, BUT NOT LIMITED TO, PROCUREMENT OF SUBSTITUTE GOODS OR SERVICES; LOSS OF USE, DATA, OR PROFITS; OR BUSINESS INTERRUPTION) HOWEVER CAUSED AND ON ANY THEORY OF LIABILITY, WHETHER IN CONTRACT, STRICT LIABILITY, OR TORT (INCLUDING NEGLIGENCE OR OTHERWISE) ARISING IN ANY WAY OUT OF THE USE OF THIS SOFTWARE, EVEN IF ADVISED OF THE POSSIBILITY OF SUCH DAMAGE.

- libogg

Copyright (c) 2002, Xiph.org Foundation Redistribution and use in source and binary forms, with or without modification, are permitted provided that the following conditions are met:

- Redistributions of source code must retain the above copyright notice, this list of conditions and the following disclaimer.
- Redistributions in binary form must reproduce the above copyright notice, this list of conditions and the following disclaimer in the documentation and/or other materials provided with the distribution.
- Neither the name of the Xiph.org Foundation nor the names of its contributors may be used to endorse or promote products derived from this software without specific prior written permission.

THIS SOFTWARE IS PROVIDED BY THE COPYRIGHT HOLDERS AND CONTRIBUTORS "AS IS" AND ANY EXPRESS OR IMPLIED WARRANTIES, INCLUDING, BUT NOT LIMITED TO, THE IMPLIED WARRANTIES OF MERCHANTABILITY AND FITNESS FOR A PARTICULAR PURPOSE ARE DISCLAIMED. IN NO EVENT SHALL THE FOUNDATION OR CONTRIBUTORS BE LIABLE FOR ANY DIRECT, INDIRECT, INCIDENTAL, SPECIAL, EXEMPLARY, OR CONSEQUENTIAL DAMAGES (INCLUDING, BUT NOT LIMITED TO, PROCUREMENT OF SUBSTITUTE GOODS OR SERVICES; LOSS OF USE, DATA, OR PROFITS; OR BUSINESS INTERRUPTION) HOWEVER CAUSED AND ON ANY THEORY OF LIABILITY, WHETHER IN CONTRACT, STRICT LIABILITY, OR TORT (INCLUDING NEGLIGENCE OR OTHERWISE) ARISING IN ANY WAY OUT OF THE USE OF THIS SOFTWARE, EVEN IF ADVISED OF THE POSSIBILITY OF SUCH DAMAGE.

■ Informácie o likvidácii opotrebovaných elektrických a elektronických zariadení a batérií (týka sa krajín EÚ, ktoré majú zavedené zberné systémy na separáciu odpadu)

Výrobky a batérie so symbolom (prečiarknutý odpadkový kôš) sa nesmú likvidovať spolu s domovým odpadom.

Opotrebované elektrické a elektronické zariadenia a batérie sa musia recyklovať v zariadení schopnom narábať s takýmito predmetmi a ich odpadovými vedľajšími produktmi.

Podrobné informácie o najbližšom recyklačnom stredisku vám poskytne miestny úrad.

Správnou recykláciou a likvidáciou odpadu prispějete k zachovaniu zdrojov a zároveň predídete nežiaducemu vplyvu na zdravie a životné prostredie.

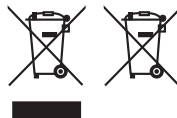



Vyhlasenie o zhode týkajúce sa smernice RE 2014/53/EU

Vyhlasenie o zhode týkajúce sa smernice RoHS 2011/65/EU

Výrobca:

JVCKENWOOD Corporation
3-12, Moriyacho, Kanagawa-ku, Yokohama-shi,
Kanagawa 221-0022, JAPAN

Zástupca pre EÚ:

JVCKENWOOD Europe B.V.
Rendementsweg 20 B-9, 3641 SL Mijdrecht,
HOLANDSKO

English

Hereby, JVCKENWOOD declares that the radio equipment DMX5023DABS/DMX553DABS is in compliance with Directive 2014/53/EU. The full text of the EU declaration of conformity is available at the following internet address:

Français

Par la présente, JVCKENWOOD déclare que l'équipement radio DMX5023DABS/DMX553DABS est conforme à la directive 2014/53/UE. L'intégralité de la déclaration de conformité UE est disponible à l'adresse Internet suivante :

Deutsch

Hiermit erklärt JVCKENWOOD, dass das Funkgerät DMX5023DABS/DMX553DABS der Richtlinie 2014/53/EU entspricht. Der volle Text der EU-Konformitätserklärung steht unter der folgenden Internetadresse zur Verfügung:

Nederlands

Hierbij verklaart JVCKENWOOD dat de radioapparatuur DMX5023DABS/DMX553DABS in overeenstemming is met Richtlijn 2014/53/EU. De volledige tekst van de EU-verklaring van overeenstemming is te vinden op het volgende internetadres:

Italiano

Con la presente, JVCKENWOOD dichiara che l'apparecchio radio DMX5023DABS/DMX553DABS è conforme alla Direttiva 2014/53/UE. Il testo integrale della dichiarazione di conformità UE è disponibile al seguente indirizzo internet:

Español

Por la presente, JVCKENWOOD declara que el equipo de radio DMX5023DABS/DMX553DABS cumple la Directiva 2014/53/UE. El texto completo de la declaración de conformidad con la UE está disponible en la siguiente dirección de internet:

Português

Deste modo, a JVCKENWOOD declara que o equipamento de rádio DMX5023DABS/DMX553DABS está em conformidade com a Diretiva 2014/53/UE. O texto integral da declaração de conformidade da UE está disponível no seguinte endereço de internet:

Polska

Niniejszym, JVCKENWOOD deklaruje, że sprzęt radiowy DMX5023DABS/DMX553DABS jest zgodny z dyrektywą 2014/53/UE. Pełny tekst deklaracji zgodności EU jest dostępny pod adresem:

Český

Společnost JVCKENWOOD tímto prohlašuje, že rádiové zařízení DMX5023DABS/DMX553DABS splňuje podmínky směrnice 2014/53/UE. Plný text EU prohlášení o shodě je dostupný na následující internetové adrese:

Magyar

JVCKENWOOD ezennel kijelenti, hogy a DMX5023DABS/DMX553DABS rádióberendezés megfelel a 2014/53/EU irányelvnek. Az EU konformitási nyilatkozat teljes szövege az alábbi webloldalon érhető el:

Hrvatski

JVCKENWOOD ovim izjavljuje da je radio oprema DMX5023DABS/DMX553DABS u skladu s Direktivom 2014/53/EU. Cjeloviti tekst deklaracije Europske unije o usklađenosti dostupan je na sljedećoj internet adresi:

Svenska

Härmed försäkras JVCKENWOOD att radioutrustningen DMX5023DABS/DMX553DABS är i enlighet med direktiv 2014/53/EU. Den fullständiga texten av EU-försäkran om överensstämmelse finns på följande Internetadress:

Suomi

JVCKENWOOD julistaa täten, että radiolaitte DMX5023DABS/DMX553DABS on direktiivin 2014/53/EU mukainen. EU-vaatimustenmukaisuusvakuutus löytyy kokonaisuudessaan seuraavasta internet-osoitteesta:

Slovensko

S tem JVCKENWOOD izjavlja, da je radijska oprema DMX5023DABS/DMX553DABS v skladu z Direktivo 2014/53/EU. Celotno besedilo direktive EU o skladnosti je dostopno na tem spletnem naslovu:

Slovensky

Spoločnosť JVCKENWOOD týmto vyhlasuje, že rádiové zariadenie DMX5023DABS/DMX553DABS vyhovuje smernici 2014/53/UE. Celý text EU vyhlásenia o zhode nájdete na nasledovnej internetovej adrese:

Dansk

Herved erklærer JVCKENWOOD, at radioustyret DMX5023DABS/DMX553DABS er i overensstemmelse med Direktiv 2014/53/EU. EU-overensstemmelseserklæringen fulde ordlyd er tilgængelig på følgende internetadresse:

Norsk

JVCKENWOOD erklærer herved at radioustyret DMX5023DABS/DMX553DABS er i samsvar med Direktiv 2014/53/EU. Den fullstendige teksten til EU-konformitetserklæringen er tilgjengelig på følgende internettadresse:

Ελληνικά

Με το παρόν, η JVCKENWOOD δηλώνει ότι ο ραδιοεξοπλισμός DMX5023DABS/DMX553DABS συμμορφώνεται με την Οδηγία 2014/53/ΕΕ. Το πλήρες κείμενο της δήλωσης συμμόρφωσης της ΕΕ είναι διαθέσιμο στην ακόλουθη διεύθυνση στο διαδίκτυο:

Eesti

Käesolevaga JVCKENWOOD kinnitab, et DMX5023DABS/DMX553DABS raadiovarustus on vastavuses direktiiviga 2014/53/EL. Eli vastavusdeklaratsiooni terviktekst on kättesaadav järgmisel internetiaadressil:

Latviešu

JVCKENWOOD ar šo deklarē, ka radio aparatūra DMX5023DABS/DMX553DABS atbilst direktīvas 2014/53/ES prasībām. Pilns ES atbilstības deklarācijas teksts ir pieejams šādā tīmekļa adresē:

Lietuviškai

Šiuo JVCKENWOOD pažymi, kad radijo įranga DMX5023DABS/DMX553DABS atitinka 2014/53/EB direktyvos reikalavimus. Visą EB direktyvos atitikties deklaracijos tekstą galite rasti šiuo internetiniu adresu:

Malti

B'dan, JVCKENWOOD jiddikjara li t-taghmir tar-radju DMX5023DABS/DMX553DABS huwa konformi mad-Direttiva 2014/53/UE. It-test kollu tad-dikjarazzjoni ta' konformita huwa disponibbli fl-indirizz intranet li ġe:

Українська

Таким чином, компанія JVCケンウッド заявляє, що радіобладнання DMX5023DABS/DMX553DABS відповідає Директиві 2014/53/EU. Повний текст декларації про відповідність ЄС можна знайти в Інтернеті за такою адресою:

Türkçe

Burada, JVCケンウッド DMX5023DABS/DMX553DABS radyo ekipmanının 2014/53/AB Direktifine uygun olduğunu bildirir. AB uyumluluk deklarasyonunun tam metni aşağıdaki internet adresinde mevcuttur.

Русский

JVCケンウッド настоящим заявляет, что радиоборудование DMX5023DABS/DMX553DABS соответствует Директиве 2014/53/EU. Полный текст декларации соответствия ЕС доступен по следующему адресу в сети Интернет:

Limba română

Prin prezenta, JVCケンWOOD declară că echipamentul radio DMX5023DABS/DMX553DABS este în conformitate cu Directiva 2014/53/UE. Textul integral al declarației de conformitate UE este disponibil la următoarea adresă de internet:

Български език

С настоящото JVCケンWOOD декларира, че радиоборудването на DMX5023DABS/DMX553DABS е в съответствие с Директива 2014/53/ЕС. Пълният текст на ЕС декларацията за съответствие е достъпен на следния интернет адрес:

URL: <https://www.kenwood.com/euukdoc/>

Important Notice on Software

Software License on This Product

The software embedded in this product comprises a number of independent software components, each of which is copyrighted by JVCKENWOOD Corporation or by a third party.

This product uses software components that are based on an End-User License Agreement (hereinafter called "EULA") stipulated by JVCKENWOOD Corporation and by third parties.

The EULA dictates the availability of the source codes of free-software components as a prerequisite to distributing them in executable form under the terms of the GNU General Public License or the Lesser General Public License (hereinafter called "GPL/LGPL"). To get information about the software components that are subject to the terms of the GPL/LGPL, please visit the following Website:

Website URL <https://www2.jvckenwood.com/gpl/>

Queries concerning the contents of the source code or the like will not be accepted.

Please note that software components based on a EULA that is not subject to the terms of the GPL/LGPL or those that have been developed or created by JVCKENWOOD Corporation will be excluded from the scope of source code disclosure.

Because licenses to use software components distributed under the GPL/LGPL are offered to the customers for free of charge, no warranty is granted to the customers, whether explicitly or implicitly, to the extent of the applicable laws.

Unless otherwise stipulated by the applicable laws or agreed upon in writing, the copyright holders or those who are entitled to modify and redistribute the software components are not held responsible for any and all damages resulting from their use or from inability to use them. For more information about the terms of use of the software components, required items of compliance and so on, please refer to the GPL/LGPL.

Customers wishing themselves to use a software component that is subject to the GPL/LGPL embedded in this product are encouraged to read the terms of the corresponding license before use. Because each individual license is prescribed by a third party other than JVCKENWOOD Corporation, the original (English) of the license is presented.

EULA

Software License Agreement

JVCKENWOOD Corporation (hereinafter called "Licensor") holds either the copyright to the embedded software or the right to sublicense it. This agreement establishes the conditions under which the customer uses this "Licensed Software."

The customer shall agree to the terms of this license agreement before proceeding to use Licensed Software.

This agreement is deemed to have taken effect when the customer (hereinafter called "User") has used a product implementation of Licensed Software.

The Licensed Software may contain software Licensor has been licensed to use by third parties directly or indirectly. Some third parties may have terms of use prescribed for their customers, apart from this Software License Agreement. This agreement does not apply to such software. Be sure to consult "Important Notice on Software" as presented separately.

Article 1 (General)

Licensor grants to User a non-exclusive, non-assignable right of use Licensed Software within the country where the User purchases the Product (hereinafter the "Country") (except for the exception provided for in Paragraph 1, Article 3).

Article 2 (Right of Use)

1. The rise of use granted under this agreement is the right to use Licensed Software in this product.
2. User may not duplicate, copy, modify, add to, translate or otherwise alter, or loan licensed Software and the associated literature in whole or in part.
3. Use of Licensed Software is limited to a private extent, and Licensed Software may not be distributed, licensed or sublicensed for any purposes whatsoever, including commercial use.
4. User shall use Licensed Software as per the instruction manual or instructions given in the help file and may not use or duplicate data in violations of the regulations of the Copyright Law or other governing laws by using Licensed Software in whole or in part.

Article 3 (Terms of License)

1. In assigning this product, User may not retain the original copy of the embedded Licensed Software (including associated literature, updates and upgrades) and any duplicates and associated literature with regard to the license to use Licensed Software. User may transfer Licensed Software only to the condition of binding the assignee to abide by the terms of this Software License Agreement.
2. User may not reverse-engineer, disassemble, decompile or otherwise analyze the source code of Licensed Software.

Article 4 (Rights to Licensed Software)

All rights to Licensed Software and the associated literature, including copyrights, shall reside with Licensor or the original right holder who has granted the Right of Use and right to sublicense to Licensor (hereinafter referred to as "Original Right Holder"), and User does not have any rights other than Right of Use granted hereunder with regard to Licensed Software and the associated literature.

Article 5 (Exemption Granted to Licensor)

1. Licensor and Original Right Holder do not assume any responsibility for damages caused to User or third parties resulting from the exercise by User of the license granted hereunder, unless otherwise provided by any law to the contrary.
2. Licensor does not warrant Licensed Software to be merchantable, compatible and fit for specific purposes.

Article 6 (Responsibility for Third Parties)

If disputes over the infringement of third parties' intellectual property rights, such as copyrights and patent rights, arise out of the use of Licensed Software by User, User shall resolve these disputes at User's own expenses while keep Licensor and Original Right Holder harmless.

Article 7 (Secrecy Obligation)

User shall keep confidential Licensed Software provided hereunder, information contained in the associated literature or the like and those provisions of this agreement not yet in public knowledge and may not disclose or leak these to third parties without prior written consent from Licensor.

Article 8 (Cancellation of the Agreement)

Licensor reserves the right to cancel this agreement forthwith and claim compensation from User for the damages caused by such cancellation when User:

- (1) Breaches any of the provisions of this agreement, or
- (2) Has received a petition for seizure, provisional seizure, provisional disposition or any other kind of compulsory execution.

Article 9 (Destruction of Licensed Software)

If this agreement is terminated under the provision of the foregoing paragraph, User shall destroy Licensed Software, along with all associated literature and its duplicates, within two (2) weeks from the date of termination.

Article 10 (Copyright Protection)

1. Copyrights and all other intellectual property rights relating to Licensed Software shall reside with Licensor and Original Right Holder and in no circumstances with User.
2. User shall abide by the laws relating to copyrights and intellectual property rights in using Licensed Software.

Article 11 (Export Control)

1. Licensed Software and the associated literature or the like may not be exported to places outside the Country (including transmission outside the Country over the Internet or the like).
2. User agrees that Licensed Software is subject to export controls imposed by the Country and the United States of America.
3. User agrees to comply with all the international and domestic laws that apply to this software (U.S. Export Administration Regulations and regulations established by the U.S., the Country and their governmental agencies regarding usage by end users and export destinations).

Article 12 (Miscellaneous)

1. Even if this agreement is invalidated in part by law, all other provisions shall remain in effect.
2. Licensor and User shall consult each other in good faith to resolve any matters not provided for in this agreement or questions arising from the interpretation of this agreement.
3. Licensor and User agree that this agreement is governed by the law of Japan and that all disputes involving claims and obligations that may arise out of this agreement will be settled by arbitration at the Tokyo District Court as the court of first instance.

KENWOOD