

DMX5023DABS DMX553DABS

MONITOR COM RECETOR
MANUAL DE INSTRUÇÕES

JVCKENWOOD Corporation

- Estão disponíveis informações atualizadas (o manual de Instruções mais recente, atualizações de sistema, novas funções, etc.) em <<https://www.kenwood.com/cs/ce/>>.



Android
Auto

Índice

Antes de Utilizar 4

Precauções	4
Como ler este manual	5

Operações Básicas 6

Funções dos botões no painel frontal	6
Ligar a unidade	6
Primeiros Passos	7
Ajuste do volume	8
Operação no ecrã táctil	8
Descrições do ecrã HOME	9
Descrições do ecrã de seleção de fontes	9
Descrições do ecrã de controlo de fontes	11
Menu pop-up	12
Ecrã de lista	12

APLICAÇÕES 13

Operação Apple CarPlay	13
Operação Android Auto™	14
Operação de espelhamento USB para iPhone	15
Operação de espelhamento USB para smartphone Android	16

USB 18

Conectar a um dispositivo USB	18
Operação Básica de USB	18
Operação de pesquisa	20

Rádio 21

Operação básica do rádio	21
Operação de memória	22
Operação de seleção	22
Informação de Trânsito	23
Configuração de Rádio	23

Rádio Digital 24

Operação Básica do Rádio Digital	24
Armazenamento de Serviços na Memória Predefinida	25
Operação de seleção	25
Informação de Trânsito	26
Configuração de rádio digital	27

Controlo do Bluetooth 28

Informações sobre o uso de dispositivos Bluetooth®	28
Registar o dispositivo Bluetooth	29
Configuração da conexão	29
Reproduzir um dispositivo de áudio Bluetooth	30
Utilizar a unidade Mãos-livres	31
Configuração mãos-livres	35

Outros Componentes Externos 36

Visualizar Câmara	36
-------------------------	----

Configuração 38

Configuração do ecrã do monitor	38
Configuração do sistema.....	38
Configuração da Interface do Utilizador.....	39
Configuração Especial	40
Configuração do ecrã.....	40
Configuração de AV	41
Configuração da conexão	42

Controlar o Áudio 44

Configuração dos altifalantes/ X'over	44
Controlar o áudio geral	45
Controlo do equalizador.....	46
Volume Offset (Compensação de Volume)	47
Efeito de som	47
Posição de Escuta/ DTA	48

Controlo remoto 49

Funções dos botões do controlo remoto	50
---	----

Conexão/Instalação 51

Antes da instalação.....	51
Instalar a unidade.....	52

Resolução de Problemas 58

Problemas e Soluções.....	58
Mensagens de erro	58

Anexo 59

Suportes e ficheiros reproduzíveis.....	59
Especificações.....	60
Sobre esta unidade.....	62

Antes de Utilizar

IMPORTANTE

- Leia atentamente este manual para garantir uma utilização adequada antes de utilizar este produto. É especialmente importante que leia e observe os AVISOS e as PRECAUÇÕES neste manual. Mantenha o manual num local seguro e acessível para referência futura.

Precauções

▲ AVISOS

■ Para evitar lesões ou um incêndio, tome as seguintes precauções:

- Para evitar um curto-circuito, nunca coloque ou deixe objetos metálicos (como moedas ou ferramentas) dentro da unidade.
- Não veja nem fixe os olhos no visor da unidade quando está a conduzir por longos períodos.
- Se aparecerem problemas durante a instalação, consulte o seu concessionário KENWOOD.

■ Precauções de utilização desta unidade

- Quando comprar acessórios opcionais, confirme junto do representante KENWOOD que eles funcionam com o seu modelo e na sua zona.
- Pode seleccionar o idioma para a apresentação de menus, de etiquetas de ficheiros áudio, etc. Consulte a secção **Configuração da Interface do Utilizador (P.39)**.
- A função Radio Data System (Sistema dados rádio) ou Radio Broadcast não funciona onde o serviço não é suportado por nenhuma estação de difusão.

■ Proteger o monitor

- Para proteger o monitor de danos, não opere o monitor utilizando uma esferográfica ou um objeto semelhante com ponta afiada.

■ Limpar a unidade

- Se a placa frontal da unidade estiver manchada, limpe-a com um pano macio e seco como um pano com silício. Se a placa frontal estiver muito manchada, limpe a mancha com um pano humedecido com detergente neutro e, de seguida, limpe-o com um pano seco.

NOTA

- Aplicar um spray de limpeza diretamente na unidade pode afetar as partes mecânicas. Limpar o painel frontal com um pano que não seja macio ou usando um líquido volátil, como diluente ou álcool, pode riscar a superfície ou apagar caracteres.

■ Como Reiniciar a Unidade

- Se a unidade ou a unidade ligada não funcionar corretamente, reinicialize-a. Pressione o botão <Repor>. A unidade volta à definição de fábrica.



Botão de reposição

NOTA

- Desconecte o dispositivo USB antes de pressionar o botão <Reset>. Premir o botão <Reset> com o dispositivo USB conectado pode danificar os dados armazenados no dispositivo USB. Para saber como desconectar o dispositivo USB, consulte Desconecte o dispositivo USB **(P.18)**.
- Quando a unidade for ligada depois da reinicialização, aparece o ecrã CONFIGURAÇÃO Inicial. Consulte a secção Configuração inicial **(P.7)**.

Obter sinal GPS

Quando ligar o aparelho pela primeira vez, tem que esperar enquanto o sistema adquire os sinais de satélite. Este processo poderá levar vários minutos. Certifique-se que o veículo está no exterior, numa área aberta, longe de edifícios altos e árvores altas para que a aquisição seja mais rápida.

Depois do sistema adquirir os sinais de satélite pela primeira vez, irá adquiri-los cada vez mais rapidamente nas vezes seguintes.

Precaução para Utilizadores de Smartphones

- A execução simultânea de várias aplicações no seu smartphone enquanto partilha o ecrã coloca uma grande exigência sobre o microprocessador do telefone, afetando potencialmente a comunicação e o desempenho.
- Para obter os melhores resultados enquanto emparelha com o seu recetor KENWOOD, certifique-se de que encerra todas as aplicações não utilizadas.

Como ler este manual

- Os ecrãs e painéis mostrados neste manual são exemplos utilizados para dar explicações claras sobre as operações.
Por esta razão, poderão ser diferentes dos ecrãs reais e dos painéis utilizados, ou alguns dos padrões das visualizações poderão ser diferentes.
- **Idioma das indicações:** As indicações em inglês são utilizadas para o propósito de explicação. Pode seleccionar o idioma de indicação a partir do menu **SETUP**. Consulte a secção **Configuração da Interface do Utilizador (P.39)**.



Este símbolo no produto significa que existem importantes instruções de funcionamento e manutenção neste manual.

Certifique-se de que lê atentamente as instruções neste manual.

Operações Básicas

Funções dos botões no painel frontal

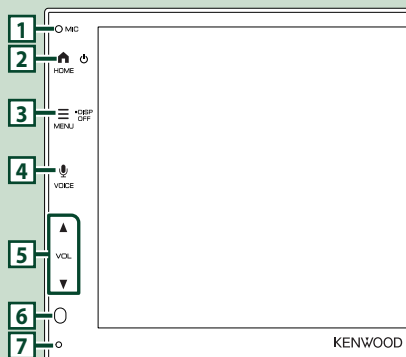

NOTA

- Os painéis mostrados neste manual são exemplos utilizados para dar explicações claras sobre as operações. Por esta razão, poderão ser diferentes dos painéis reais.
- O ruído no interior do veículo durante uma chamada pode afetar a qualidade da chamada. Se a qualidade da chamada for fraca, recomendamos que defina o ventilador do aparelho de ar condicionado para a definição mais baixa.

	Nome • Ação
1	Microfone incorporado • Fale através do modo mãos livres Bluetooth quando estiver ligado um telefone Bluetooth.
2	HOME • Apresenta o ecrã inicial (P.9). • Pressione e segure para desligar a alimentação. • Quando a alimentação está desligada, liga a alimentação.
3	MENU • Apresenta o ecrã do menu popup. • Pressione e segure para desligar o ecrã.
4	VOICE • Exibe o ecrã de Reconhecimento de Voz (P.33).

	Nome • Ação
5	▼, ▲ (VOL) • Ajusta o volume. O volume subirá até 15 quando premir ▲ continuamente.
6	Sensor Remoto • Recebe o sinal do controlo remoto.
7	Repor • Se a unidade ou a unidade conectada não funcionar corretamente, esta repõe as definições iniciais quando este botão é pressionado.

Ligar a unidade

1 Pressione o botão HOME.

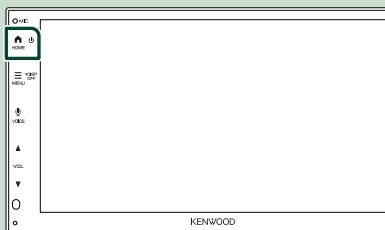

> A unidade está ligada.

● Desligar a unidade:

1 Pressionar e segurar o botão HOME.

NOTA

- Se está a ligar a unidade pela primeira vez após a instalação, é necessário efetuar a configuração inicial (P.7).

Primeiros Passos

Configuração inicial

Execute esta configuração quando utilizar a unidade pela primeira vez.

1 Defina cada item da seguinte forma.



■ Language

Selecione o idioma utilizado para o ecrã de controlo e os itens de definição. A predefinição é " **British English(en)** ".

① Toque em **Language**.

② Selecione o idioma pretendido.

③ Toque em **Close**.

■ Clock

Define a sincronização do relógio e acerta-o.

Para mais detalhes sobre esta operação, consulte a secção **Definições do calendário/relógio (P.7)**.

■ Camera

Defina os parâmetros da câmara.

① Toque em **Camera**.

② Defina cada item e toque em .

Para mais detalhes sobre esta operação, consulte a secção **Configuração da câmara (P.36)**.

■ DEMO

Defina o modo de demonstração. A predefinição é "ON".

① Toque em **DEMO** e defina **ON** ou **OFF**.

2 Toque em **Finish**.



NOTA

- Estas definições podem ser configuradas no menu CONFIGURAÇÃO. Consulte a secção **Configuração (P.38)**.

Definições do calendário/relógio

1 Prima o botão **MENU**.

➤ O menu pop-up aparece.

2 Toque em .



➤ É apresentado o ecrã de menu **SETUP (Conf)**.

3 Toque em **User Interface**.



➤ É apresentado o ecrã **User Interface (Interface de utilizador)**.

4 Defina cada item da seguinte forma.

Percorra a página para visualizar itens escondidos.

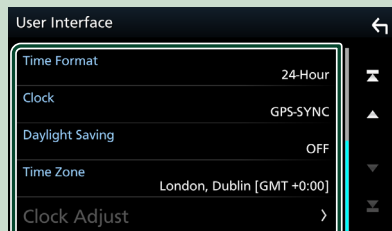

■ Time Format

Selecione o formato de apresentação da hora.

12-Hour / 24-Hour (predefinição)

■ Clock

GPS-SYNC (padrão): Sincroniza a hora do relógio com o GPS.

Manual: Acerte o relógio manualmente.

■ Daylight Saving

(Não utilizado quando o relógio é acertado manualmente)

Ative esta opção selecionando a hora adicional para a hora de verão (se disponível na sua área residencial).

OFF (predefinição)/ **+1 hr. / +30 min.**

■ Time Zone

Selecione o fuso horário.

■ Clock Adjust

Se selecionar **Manual** para Relógio, ajuste a data e hora manualmente.

NOTA

- Por favor, defina a data e a hora. Se não estiverem definidas, algumas funções podem não funcionar.

Ajuste do volume

Para ajustar o volume (0 a 40),

Prima ▲ para aumentar, e prima ▼ para diminuir.

Manter ▲ premido aumenta o volume continuamente até ao nível 15.



Operação no ecrã táctil

Para realizar as operações no ecrã, precisa de tocar, tocar e segurar, arrastar ou deslizar para selecionar um item, visualizar um ecrã de menu de definição, mudar a página, etc.

● Tocar

Toque gentilmente no ecrã para selecionar um item no ecrã.

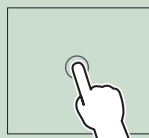

● Tocar e segurar

Toque no ecrã e mantenha o dedo em posição até que a visualização mude ou até que apareça uma mensagem.

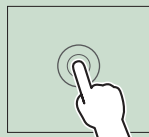

● Deslizar rapidamente

Deslize rapidamente o dedo para a esquerda ou direita no ecrã para mudar a página.

Pode percorrer a lista movendo o ecrã para cima/baixo.



● Deslizar

Deslize o dedo para cima ou para baixo no ecrã para deslocar o ecrã.



Descrições do ecrã HOME

A maioria das funções pode ser realizada no ecrã HOME (Casa).



- | | |
|---|--|
| 1 | • Apresenta o ecrã de controlo da fonte atual. |
| 2 | • Informações da fonte atual |
| 3 | • Apresenta o ecrã de seleção de fonte. (P.10) |
| 4 | • Ícones de atalho de fonte de reprodução (P.10) |
| 5 | • Mostra o ecrã Mãos livres. (P.31)
• Ao conectar como Apple CarPlay ou Android Auto, funciona como um telefone fornecido no Apple CarPlay ou Android Auto™. |

Visualizar o ecrã HOME

- 1 Pressione o botão **HOME**.



- Aparece o ecrã HOME (inicial).

Descrições do ecrã de seleção de fontes

Pode visualizar todas as fontes de reprodução e opções no ecrã de seleção de fonte.

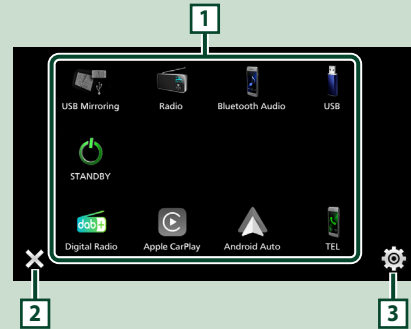

- | | |
|---|---|
| 1 | • Muda a fonte de reprodução.
Para as fontes de reprodução, consulte Selecione a fonte de reprodução (P.10) . |
| 2 | • Volta para o ecrã original. |
| 3 | • Apresenta o ecrã do menu de CONFIGURAÇÃO. (P.38) |

Selecione a fonte de reprodução

1 Toque em  no ecrã HOME.

A partir do ecrã, pode selecionar as seguintes fontes e funções.

	• Muda para a transmissão de Rádio digital. (P.24)
	• Muda para o ecrã Apple CarPlay do iPhone conectado. (P.13)
	• Muda para o ecrã Android Auto do smartphone Android conectado. (P.14)
	• Mostra o ecrã Mãos livres. (P.31) Quando nem o Apple CarPlay, nem o Android Auto, nem um telefone Mãos-livres Bluetooth estiverem conectados, exibe a mensagem "Disconnected" no ecrã TEL. Ao conectar como Apple CarPlay ou Android Auto, funciona como um telefone fornecido no Apple CarPlay ou Android Auto.
	• Muda para o ecrã de Espelhamento USB do iPhone ou smartphone Android conectado. (P.15, P.16) É necessário ligar um iPhone ou smartphone Android com a aplicação "MirrorAPP+™" instalada.
	• Muda para a Transmissão de rádio. (P.21)
	• Reproduz um leitor de áudio Bluetooth. (P.30)
	• Efetua a reprodução de ficheiros num dispositivo USB. (P.18)
	• Coloca o aparelho em espera. (P.10)

Para selecionar a fonte de reprodução no ecrã HOME

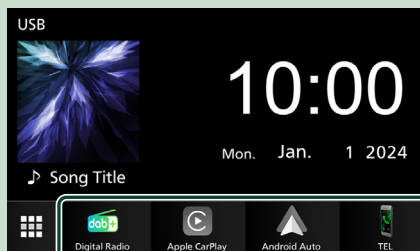

Os 4 itens visualizados no ecrã de seleção de fonte como os ícones grandes são visualizados no ecrã HOME.

Pode alterar itens visualizados nesta área personalizando o ecrã de seleção de fonte. **(P.11)**

Coloque o aparelho em espera

1 Toque em  no ecrã HOME.

2 Toque em **STANDBY**.

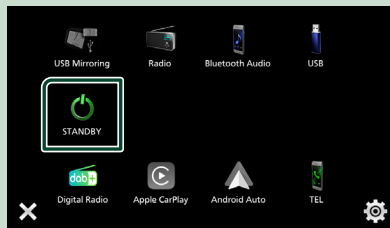

Personalize botões de Atalho no ecrã HOME

Pode organizar as posições dos ícones-fonte como desejar.

- 1 Toque em  no ecrã HOME.
- 2 Toque e mantenha pressionado o ícone que pretende mover para entrar no modo de personalização.
- 3 Arraste-o para onde pretende movê-lo.



Descrições do ecrã de controlo de fontes

Existem algumas funções que podem ser operadas a partir da maioria dos ecrãs.

Indicadores

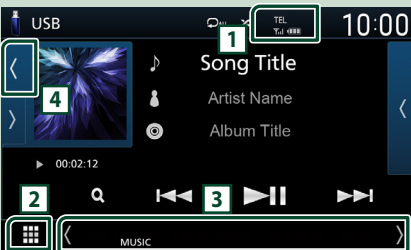

Sub menu







1 TEL /

Informação do dispositivo Bluetooth conectado.

2 Ícone de todas as fontes

Apresenta todas as fontes.

3 Ecrã secundário

-  /  : O Ecrã secundário muda de cada vez que lhe toca. Pode também mudar o Ecrã secundário deslizando o dedo rapidamente para a esquerda ou direita no ecrã.
- Ícones de fontes de atalhos: A fonte muda para aquela que definiu com um atalho. Para a definição de atalho, consulte a secção **Personalize botões de Atalho no ecrã HOME (P.11)**.
- Sub menu
 - DIM: Operação quando o ícone é tocado: O primeiro toque escurece o ecrã, o segundo, terceiro e quarto toques escurecem ainda mais o ecrã e o quinto toque restaura o ecrã à luminosidade original.
 -  : mostra o ecrã do equalizador gráfico. (P.46)
 -  : Exibe o ecrã APP (Apple CarPlay / Android Auto) (P.13).
- Indicadores: Exibe a condição da fonte atual e assim por diante.
 - MUTE: A função sem som está ativada.
 - LOUD: A função de controlo da sonoridade está ativada.

4 Capa e informação

Pode selecionar se pretende exibir uma capa e informações da música ou apenas informações da música com mais detalhes.

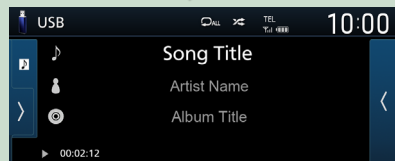
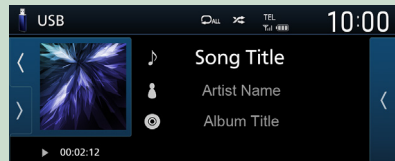

Menu pop-up

1 Prima o botão **MENU**.



➤ O menu pop-up aparece.

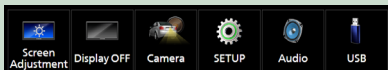

O conteúdo do menu é descrito em seguida.

	• Exibe o ecrã do Ajuste de Ecrã. (P.38)
	• Desliga o ecrã. (P.12)
	• Apresenta a câmara de visão. (P.36)
	• Apresenta o ecrã do menu de CONFIGURAÇÃO. (P.38)
	• Apresenta o ecrã de menu de controlo de áudio. (P.44)
	• Apresenta o ecrã de controlo da fonte atual. A função do ícone varia consoante a fonte. Este ícone é para a fonte USB.

Desligue o ecrã

1 Seleccione no menu pop-up.

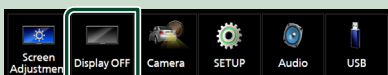

● Para ligar o ecrã

1 Toque no ecrã.

Ecrã de lista

Existem algumas teclas de função comuns nos ecrãs de lista da maioria das fontes.

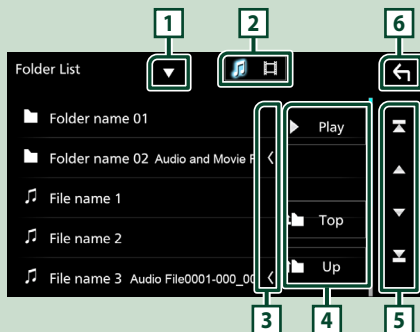

Visualiza a janela de seleção do tipo de lista.



Apresenta a lista de ficheiros de música/vídeo.



Percorre o texto exibido.



Teclas com diversas funções são aqui apresentadas.

- **Play** : Reproduz todos os ficheiros da pasta que contém a faixa atual.
- **Up** / **Top** : Desloca-se para o nível de hierarquia superior.



Pode mudar a página para exibir mais itens premindo .

- / : Exibe o topo ou o final da página.



Volta para o ecrã original.

NOTA

- Os botões que não podem ser ativados a partir do ecrã da lista não são exibidos.

APLICAÇÕES

Operação Apple CarPlay

Apple CarPlay é uma forma mais inteligente e segura de usar o seu iPhone no carro. O Apple CarPlay pega nas coisas que quer fazer com o iPhone enquanto conduz e exibe-as no ecrã do produto. Pode obter direções, fazer chamadas, enviar e receber mensagens e ouvir música no iPhone enquanto conduz. Pode também usar o controlo da voz da Siri para tornar mais fácil operar o iPhone.

Para detalhes sobre o Apple CarPlay, visite <https://www.apple.com/ios/carplay/>.

NOTA

- Se o seu iPhone não estiver a funcionar da forma que pretende, tente reiniciá-lo desligando-o e ligando-o novamente.

Dispositivos iPhone compatíveis

É possível usar o Apple CarPlay com os seguintes modelos de iPhone.

- iPhone 15 Pro Max
- iPhone 15 Pro
- iPhone 15 Plus
- iPhone 15
- iPhone 14 Pro Max
- iPhone 14 Pro
- iPhone 14 Plus
- iPhone 14
- iPhone 13 Pro Max
- iPhone 13 Pro
- iPhone 13
- iPhone 13 mini
- iPhone 12 Pro Max
- iPhone 12 Pro
- iPhone 12
- iPhone 12 mini
- iPhone SE (2.ª geração)
- iPhone 11 Pro Max
- iPhone 11 Pro
- iPhone 11
- iPhone XS Max
- iPhone XS
- iPhone XR
- iPhone X
- iPhone 8 Plus
- iPhone 8
- iPhone 7 Plus
- iPhone 7
- iPhone SE
- iPhone 6s Plus
- iPhone 6s

Preparativos

- 1 Ligue o seu iPhone ao cabo USB que corresponde ao conector. (P.57)
- 2 Desbloquee o seu iPhone.

NOTA

- Dependendo do conector do iPhone, use um cabo USB Apple Lightning-USB genuíno ou um cabo USB USB-C® a USB-A certificado. Se utilizar um cabo não certificado, este pode não funcionar corretamente.

Botões de operação e aplicações disponíveis no ecrã inicial do Apple CarPlay

Pode usar as Aplicações do iPhone conectadas. Os itens exibidos e o idioma utilizado no ecrã diferem entre dispositivos conectados.

Para entrar no modo Apple CarPlay, toque no ícone **Apple CarPlay** no ecrã de seleção de fonte. (P.10)

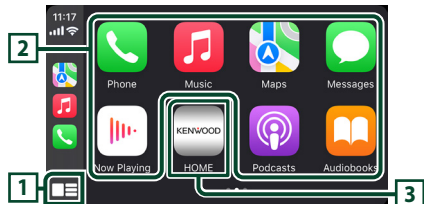

1

- Exibe o ecrã inicial do Apple CarPlay.
- Toque e segure para ativar a Siri.

2 Botões da aplicação

Inicia a aplicação.

3 HOME

Sai do ecrã Apple CarPlay e exibe o ecrã Inicial.

* O desenho do ícone pode mudar dependendo da versão do iOS.

Para sair do ecrã Apple CarPlay

- 1 Pressione o botão HOME.

Use a Siri

Pode ativar a Siri.

1 Prima o botão **VOICE**.



2 Fale com a Siri.

Mude para o ecrã do Apple CarPlay durante a escuta de outra fonte

1 Pressione o botão **HOME**.

➤ Aparece o ecrã HOME (inicial).

2 Toque em **Apple CarPlay**.

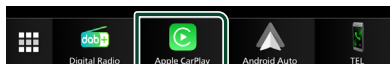

NOTA

- Se o som sair utilizando o Apple CarPlay quando o ecrã do Apple CarPlay é exibido, a fonte é alterada para Apple CarPlay.

Operação Android Auto™

O Android Auto permite-lhe usar funções do seu smartphone Android convenientes para a condução. Pode aceder facilmente a orientação de rota, fazer chamadas, ouvir música e aceder a funções convenientes no smartphone Android enquanto conduz.

Para detalhes sobre o Apple CarPlay, visite <https://www.android.com/auto/> E <https://support.google.com/androidauto>.

NOTA

- Se o seu smartphone Android não estiver a funcionar da forma que pretende, tente reiniciá-lo desligando-o e ligando-o novamente.

Smartphone Android compatível

Pode usar o Android Auto com smartphones Android com a versão Android 8.0 ou mais recente.

NOTA

- O Android Auto pode não estar disponível em todos os dispositivos e não está disponível em todos os países ou regiões.
- As versões compatíveis com Android estão sujeitas a alterações sem aviso prévio.

Preparativos

1 Conecte um smartphone Android através de um terminal USB. (P.57)

Para usar a função de mãos livres, conecte o smartphone Android através de Bluetooth.

2 Desbloqueie o seu smartphone Android.

Botões de operações e Aplicações disponíveis no ecrã do Android Auto

Pode realizar as operações das Aplicações do smartphone Android conectado.

Os itens exibidos no ecrã diferem do smartphone Android conectado.

Para entrar no modo Android Auto, toque no ícone **Android Auto** no ecrã de seleção de fonte. **(P.10)**

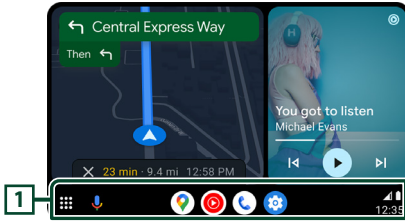

1 Botões de aplicação/informação

Inicia a aplicação ou exibe informação.

Para sair do ecrã Android Auto

1 Pressione o botão **HOME**.

Usar o controlo de voz

1 Prima o botão **VOICE**.



Para cancelar

1 Prima o botão **VOICE**.

Mudar o ecrã do Android Auto durante a escuta de outra fonte

1 Pressione o botão **HOME**.

➤ Aparece o ecrã HOME (inicial).

2 Toque em **Android Auto**.



NOTA

- Se o som sair utilizando Android Auto quando o ecrã de Android Auto é exibido, a fonte é alterada para Android Auto.

Operação de espelhamento USB para iPhone

Pode exibir e controlar a aplicação na unidade enquanto o seu iPhone estiver conectado ao terminal USB.

Para usar o espelhamento USB, siga as instruções no seu iPhone.

NOTA

- Quando usar espelhamento USB, estacione num local seguro. Durante a condução, o ecrã do iPhone não aparece no visor desta unidade.
- Alguns conteúdos e aplicações podem não exibir ou emitir som devido a motivos de direitos de autor.
- Se o seu iPhone não estiver a funcionar da forma que pretende, tente reiniciá-lo desligando-o e ligando-o novamente.

Preparativos

1 Faça o download da aplicação de espelhamento na App store.

Instale a versão mais recente da aplicação de espelhamento "MirrorAPP+" no seu iPhone.

NOTA

- Vá para a página de Internet da MirrorAPP+ na App Store para confirmar a compatibilidade.
- Esta aplicação não é fornecida pela JVCKENWOOD.
A JVCKENWOOD não se responsabiliza por quaisquer danos incorridos pelo cliente em relação à utilização da aplicação, exceto nos casos em que tais danos sejam causados por conduta ou negligência grave da JVCKENWOOD.

Conectar um iPhone

1 Emparelhe o seu iPhone com o aparelho através de Bluetooth.

Consulte **Registar o dispositivo Bluetooth (P.29)** e **Conecte o dispositivo Bluetooth (P.30)**.

2 Conecte um iPhone através do terminal USB.

3 Inicie a aplicação de espelhamento no seu iPhone.

Toque em **Screen Mirror** para iniciar a aplicação de espelhamento.

Toque em **Start Broadcast** para começar a capturar o ecrã do seu iPhone.

Aguarde de 15 a 30 segundos até que a calibração do ecrã esteja concluída. (Apenas na primeira vez)

Toque em **Close** para fechar a mensagem.

Pode exibir o mesmo ecrã que o iPhone no monitor da unidade.

4 Comece a desfrutar do espelhamento.

NOTA

- Quando aparecer um anúncio, toque em **Close** para o fechar.
- Se bloqueou a orientação do ecrã do iPhone, desbloqueie-a.

Operação de Espelhamento

1 Opere o seu iPhone para ativar a aplicação de espelhamento e, em seguida, conecte-se a esta unidade.

2 Pressione o botão **HOME**.

3 Toque em .

4 Toque em **USB Mirroring**.

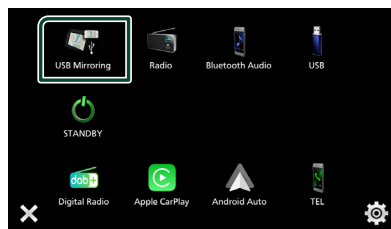

Operação de espelhamento USB para smartphone Android

Pode exibir e controlar a aplicação na unidade enquanto o seu smartphone Android estiver conectado ao terminal USB.

Para usar o espelhamento USB, siga as instruções no seu smartphone Android.

NOTA

- Quando usar espelhamento USB, estacione num local seguro. Durante a condução, o ecrã do smartphone Android não aparece no visor desta unidade.
- Alguns conteúdos e aplicações podem não exibir ou emitir som devido a motivos de direitos de autor.
- Se o seu smartphone Android não estiver a funcionar da forma que pretende, tente reiniciá-lo desligando-o e ligando-o novamente.

Preparativos

1 Faça o download do aplicativo de espelhamento do Google Play.

Instale a versão mais recente da aplicação de espelhamento "MirrorAPP+" no seu smartphone Android.

NOTA

- Vá para a página de Internet da MirrorAPP+ no Google Play para confirmar a compatibilidade.
- Esta aplicação não é fornecida pela JVCKENWOOD.
A JVCKENWOOD não se responsabiliza por quaisquer danos incorridos pelo cliente em relação à utilização da aplicação, exceto nos casos em que tais danos sejam causados por conduta ou negligência grave da JVCKENWOOD.

A conectar um smartphone Android

- Emparelhe o seu smartphone Android com a unidade através de Bluetooth.
Consulte **Registar o dispositivo Bluetooth (P.29)** e **Conecte o dispositivo Bluetooth (P.30)**.
- Conecte um smartphone Android através do terminal USB.
- Inicie o aplicativo de espelhamento no seu smartphone Android.
Toque em **OK** para iniciar o aplicativo de espelhamento.
Toque em **Start now** para começar a capturar o ecrã Android.
- Comece a desfrutar do espelhamento.

NOTA

- Quando aparecer um anúncio, toque em **Close** para o fechar.

Operação de Espelhamento

- Opere o seu smartphone Android para ativar a aplicação de espelhamento e, em seguida, conecte-se a esta unidade.
- Pressione o botão **HOME**.
- Toque em .
- Toque em **USB Mirroring**.

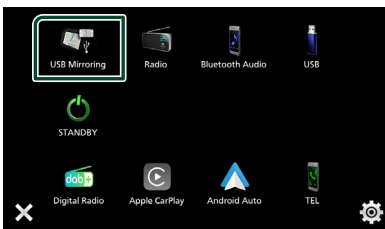

- Depois de terminar a publicidade da aplicação, pode exibir o mesmo ecrã do smartphone Android no monitor da unidade.

Botões de operação

- Toque em  no canto inferior esquerdo do ecrã.

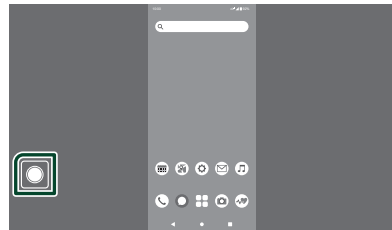

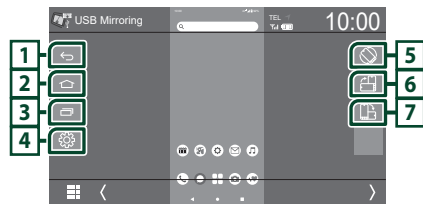

- O menu de operação aparece.





-  Funciona da mesma forma que o botão Voltar no smartphone Android.

-  Funciona da mesma forma que o botão Início no smartphone Android.

-  Funciona da mesma forma que o botão Visão geral de aplicações no smartphone Android.

-  Apresenta o ecrã do menu de CONFIGURAÇÃO.

-  Roda automaticamente o ecrã para corresponder à orientação do seu smartphone.

-  Apresenta o ecrã na orientação vertical, independentemente da orientação do smartphone.

-  Apresenta o ecrã na orientação horizontal, independentemente da orientação do smartphone.

USB

Conectar a um dispositivo USB

- 1 Conecte o dispositivo USB com o cabo USB. (P.55)

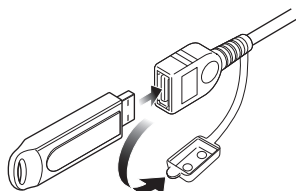

- 2 Pressione o botão HOME.
- 3 Toque em
- 4 Toque em USB. (P.10)

Desconecte o dispositivo USB

- 1 Pressione o botão HOME.
- 2 Toque em .
- 3 Toque numa fonte diferente de USB.
- 4 Desligue o dispositivo USB.

Compatibilidade com dispositivos USB

Pode utilizar um dispositivo de armazenamento em massa USB nesta unidade.

As palavras “USB device” mencionadas neste manual indicam um dispositivo com memória flash.

● Sobre o sistema de ficheiros

O sistema de ficheiros deve ser um dos seguintes:

- FAT16
- FAT32
- exFAT
- NTFS

NOTA

- Instale o dispositivo USB num local em que não prejudique uma condução segura.
- Não é possível conectar um dispositivo USB através de um hub USB e Multi Card Reader.
- Faça cópias de segurança dos ficheiros áudio utilizado nesta unidade. Os ficheiros podem ser apagados dependendo das condições de operação do dispositivo USB.
Da nossa parte, não haverá lugar a qualquer compensação por danos decorrentes da perda dos dados armazenados.

Operação Básica de USB

A maioria das funções pode ser controlada a partir do ecrã de controlo das fontes e do ecrã de reprodução.

Ecrã de controlo

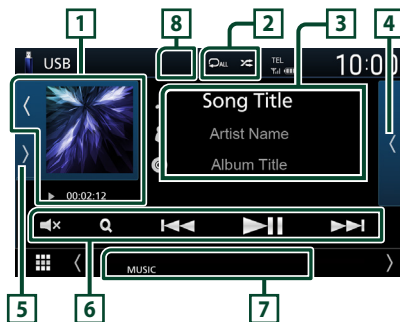

Abra a gaveta

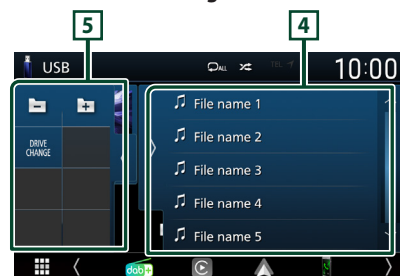







1 Capa/ Indicador do modo de reprodução/ Tempo de reprodução

A capa do ficheiro a tocar é exibida.

- Tochar em permite-lhe ocultar/exibir a área.
- , , etc.: Indicador do modo de reprodução atual
Significado de cada ícone:
▶ (reproduzir), ▶▶ (avançar rapidamente), ◀◀ (retroceder rapidamente), || (parar).



2  / 

-  : Repete a faixa/pasta atual. De cada vez que toca na tecla, o modo de repetição é alterado pela ordem seguinte: Repetir ficheiro () , Repetir pasta () , Repetir tudo ()
-  : Reproduz aleatoriamente todas as faixas da pasta atual. De cada vez que toca na tecla, o modo aleatório é alterado pela ordem seguinte: Ficheiro aleatório () , Aleatoriedade desligada ()

3 Informação sobre a faixa



Mostra a informação sobre o ficheiro atual. Apenas um nome de ficheiro e um nome de pasta são exibidos se não existir informação de rótulo.



4 Lista de conteúdos

Toque em  no lado direito do ecrã para apresentar a lista de conteúdos. Toque em  para fechar a lista.







Exibe a lista de reprodução. Quando toca o nome de uma pista/ficheiro da lista, começa a reprodução.

5 Painel de funções

Toque em  no lado esquerdo do ecrã para exibir o painel de funções. Toque em  para fechar o painel.

-   : procura a pasta anterior/seguinte.
- **DRIVE CHANGE** : alterna entre partições numa unidade de memória USB que tenha sido fragmentada em múltiplas partições (até 2 unidades).
- **ASPECT** (Apenas durante a reprodução de vídeo): Seleciona o modo de ecrã.
 - Full** : Altera a proporção do vídeo e exhibe em ecrã inteiro.
 - Normal** : Ecrã com proporção de 4:3.
 - Auto** : Exibe vídeos em ecrã completo em orientação vertical ou horizontal sem alteração de proporção.

6 Teclas de operação

-  : Procura a faixa/o ficheiro. Para mais detalhes sobre a operação de procura, consulte a secção **Operação de pesquisa (P.20)**.
-   : Procura a faixa/o ficheiro anterior/seguinte. Toque sem soltar para avançar rapidamente ou retroceder rapidamente.
-   : Reproduz ou ativa o modo de pausa.
-   : Toque para silenciar ou não silenciar.

7 Itens Indicadores

- **VIDEO** : Identifica o ficheiro de vídeo.
- **MUSIC** : Identifica o ficheiro de música.

8 Ocultar (apenas ficheiro de vídeo)

Toque para ocultar as teclas de operação.

Ecrã de vídeo**9** Área de procura de ficheiros (Apenas ficheiros de vídeo)

Toque para procurar o ficheiro seguinte/anterior.

10 Área de visualização de teclas (Apenas ficheiros de vídeo)

Toque para aceder ao ecrã de controlo.

Operação de pesquisa

Pode procurar ficheiros de música ou de vídeo através das seguintes operações.

- 1 Toque em **Q**.
- 2 Toque em **▼**.



- 3 Seleccione o tipo de lista.



NOTA

- Para efetuar operações no ecrã da lista, consulte a secção **Ecrã de lista (P.12)**.

Procura por categoria

Pode procurar um ficheiro selecionando uma categoria.

- 1 Toque em **Category List**.
- 2 Seleccione se quer procurar ficheiros de áudio .
- 3 Toque na categoria pretendida.

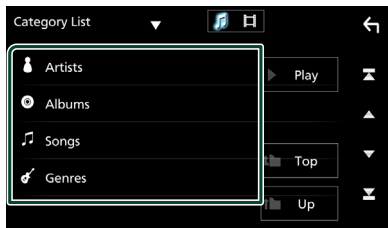

- A lista correspondente à sua seleção aparece.

- 4 Toque para seleccionar o item pretendido da lista. Repita este passo até encontrar o ficheiro desejado.

Procura por ligação (apenas ficheiro áudio)

Pode procurar um ficheiro do mesmo artista/álbum/género que a faixa atual.

- 1 Toque em **Link Search**.
- 2 Toque no tipo de etiqueta pretendido. Pode seleccionar por artista, álbum e género.

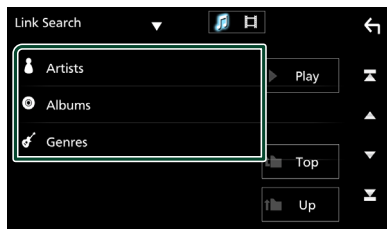

- A lista correspondente à sua seleção aparece.



- 3 Toque no item pretendido da lista de conteúdos.

Procurar pasta

Pode procurar um ficheiro de acordo com a hierarquia.

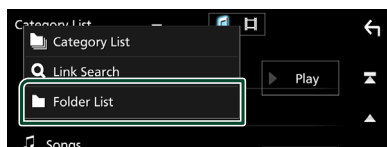
- 1 Toque em **Folder List**.



- 2 Seleccione se quer procurar ficheiros de áudio  ou ficheiros de vídeo .

- 3 Toque na pasta pretendida.



Quando toca numa pasta os seus conteúdos são apresentados.

- 4 Toque para seleccionar o item pretendido da lista. Repita este passo até encontrar o ficheiro desejado.

Rádio

Operação básica do rádio

A maioria das funções pode ser controlada a partir do ecrã de controlo das fontes.

Para entrar na fonte de Rádio, toque no ícone **Rádio** no ecrã de seleção de fonte. (P.10)

Ecrã de controlo



Abra a gaveta

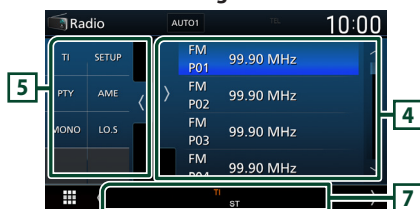

1 Visualização de informações

Mostra a informação sobre a estação atual:
Frequência

Toque em permite-lhe alternar entre Conteúdo A e Conteúdo B.

- Conteúdo A: Nome da PS, Texto de Rádio, Género PTY
- Conteúdo B: Texto de Rádio extra, Artista do Título

Preset# : Número predefinido

2 Modo de busca

O modo de busca comuta pela seguinte ordem;
AUTO1, **AUTO2**, **MANUAL**.

- **AUTO1** : Sintoniza automaticamente uma estação com boa receção.
- **AUTO2** : Sintoniza as estações memorizadas uma após outra.
- **MANUAL** : Comuta manualmente para a frequência seguinte.

3 Teclas de operação

- : Sintoniza a estação. O método de alteração de frequência pode ser modificado (consulte 2 na tabela).
- : Toque para silenciar ou não silenciar.

4 Lista predefinida

- Toque em duas vezes no lado direito do ecrã para exibir a Lista predefinida. Toque em para fechar a lista.
- Chama a estação memorizada.
- Se tocar na tecla durante 2 segundos, guarda na memória a estação atual a ser recebida no momento.

5 Painel de funções

Toque no lado esquerdo do ecrã para exibir o painel de funções. Toque outra vez para fechar o painel.

- **TI** (apenas FM): Ativa o modo de informação de trânsito. Para detalhes, consulte a secção **Informação de Trânsito (P.23)**.
- **SETUP** (apenas FM): Apresenta o ecrã CONFIGURAÇÃO de Sintonizador. Para mais detalhes, consulte a secção **Configuração de Rádio (P.23)**.
- **PTY** (apenas FM): Procura um programa por tipo. Para mais detalhes, consulte a secção **Procurar por tipo de programa (P.22)**.
- **AME** : Redefine estações automaticamente. Para mais detalhes, consulte a secção **Memória automática (P.22)**.
- **MONO** (apenas FM): Seleciona a receção monofónica.
- **LO.S** (apenas FM): Liga e desliga a função de busca local.

6 FM AM

Comuta a banda.

7 Itens Indicadores

- **ST** : Está a ser recebida uma transmissão estéreo.
- **MONO** : A função monofónica forçada está ativada.
- **TI** : Indica o estado de receção das informações de trânsito.
Branco: Esta a receber IT.
Cor-de-laranja: Não está a receber IT.

Rádio

- **LOS**: A função de busca local está ativada.
- **AF**: A função de procura AF está ativada.
- **RDS**: Indica o estado da estação Radio Data System quando a função AF está ativada.
Branco: Está a ser recebido Radio Data System.
Cor-de-laranja: Não está a ser recebido Radio Data System.
- **EON**: A estação de sistema de dados de rádio está a enviar EON (Enhanced Other Networks).

Operação de memória

Memória automática

Pode memorizar automaticamente estações com boa receção.

1 Toque na tecla da banda desejada.

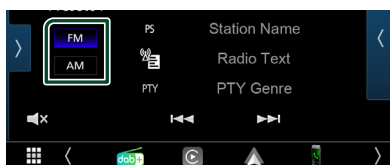

2 Toque em > no lado esquerdo do ecrã. Toque em AME.



> É apresentado o ecrã de confirmação.

3 Toque em Yes.

> Iniciar a memória automática.

Memória manual

Pode armazenar na memória a estação a ser recebida no momento.

- 1 **Selecione uma estação que deseje armazenar na memória.**
- 2 **Toque em FM# (#:1-24) ou AM# (#:1-12) na lista de predefinições em que pretende memorizar a estação durante 2 segundos.**

Operação de seleção

Seleção de predefinição

Pode listar e selecionar uma estação memorizada.

- 1 **Toque em < duas vezes no lado direito do ecrã. Selecione uma estação a partir da lista.**

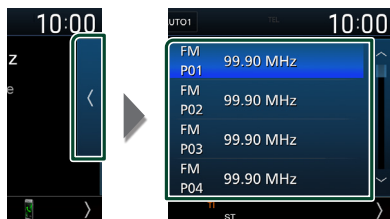

Procurar por tipo de programa (Apenas FM)

Pode sintonizar uma estação com um tipo de programa específico enquanto ouve FM.

- 1 **Toque em > no lado esquerdo do ecrã. Toque em PTY.**

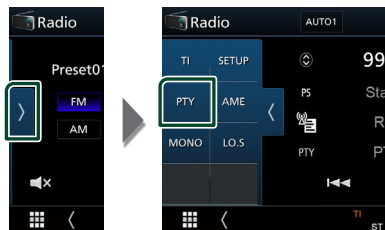

> É apresentado o ecrã PTY Search (Procura PTY).

- 2 **Selecione um tipo de programa a partir da lista.**

- 3 **Toque em Search.**

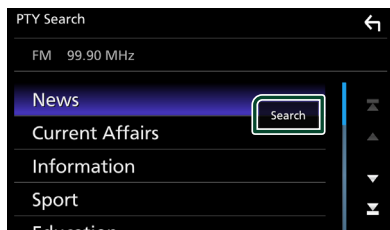

Procura a estação do tipo de programa selecionado.

Informação de Trânsito (Apenas FM)

Pode ouvir e visualizar automaticamente a informação de trânsito, quando começa um boletim de trânsito. Contudo, esta função requer um sistema de dados de rádio que inclua as informações TI.

- 1 Toque em no lado esquerdo do ecrã. Toque em **TI**.



- O modo de informação de trânsito é ativado.

Quando o boletim de trânsito começa

O ecrã Informação de trânsito aparece automaticamente.

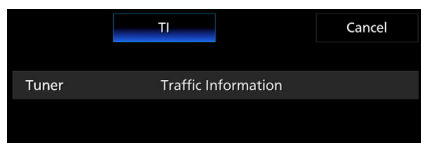

Configuração de Rádio (apenas FM)

Pode ajustar os parâmetros relacionados com o sintonizador.

- 1 Toque em .
- 2 Toque em no lado esquerdo do ecrã. Toque em **SETUP**.

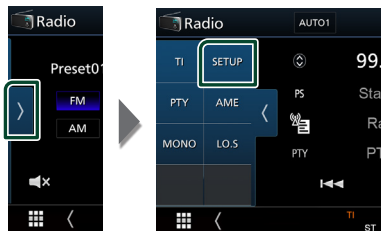

- É apresentado o ecrã Radio SETUP (CONFIGURAÇÃO de Rádio).

- 3 Defina cada item da seguinte forma.

■ AF

Quando a receção de uma estação é deficiente, muda automaticamente para a estação que está a transmitir o mesmo programa, na mesma rede Radio Data System (RDS). A predefinição é "ON".

■ Regional

Define se comutar para a estação apenas na região específica usando o controlo "AF".

Rádio Digital

Operação Básica do Rádio Digital

A maioria das funções pode ser controlada a partir do ecrã de controlo das fontes.

Para introduzir a fonte de rádio digital, toque no ícone **Digital Radio** no ecrã de seleção de fonte. **(P.10)**

Ecrã de controlo

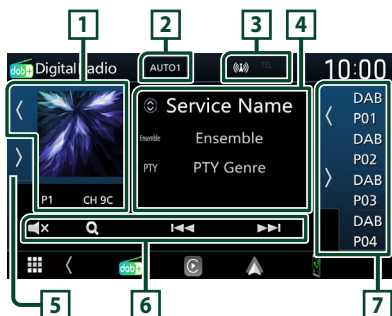

Abra a gaveta

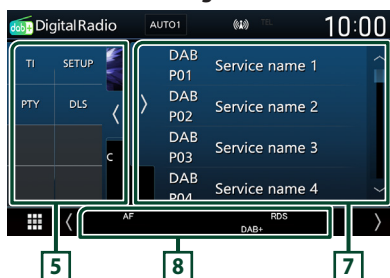

1 Área de Arte

Os dados da imagem são apresentados se estiverem disponíveis no conteúdo atual.

Toque em / permite-lhe ocultar/exibir a área da imagem.

P# : Número predefinido

CH# : Visualização de canal

2 Modo de busca

O modo de busca comuta pela seguinte ordem; **AUTO1**, **AUTO2**, **MANUAL**.

- **AUTO1** : Sintoniza automaticamente um conjunto com boa receção.
- **AUTO2** : Sintoniza os conjuntos memorizados um após outro.
- **MANUAL** : Comuta manualmente para o conjunto seguinte.

3 Exibição de indicador

Exibe a força do sinal recebido.

4 Visualização de informações

Mostra a informação sobre a estação atual: Nome de Serviço

Toque em permite-lhe alternar entre Conteúdo A, Conteúdo B e Conteúdo C.

- Conteúdo A: Nome de conjunto, Género PTY
- Conteúdo B: Título da Música, Nome do Artista, DLS
- Conteúdo C: A Tocar, Próximo Programa, Qualidade de Som

5 Painel de funções

Toque no lado esquerdo do ecrã para exibir o painel de funções. Toque outra vez para fechar o painel.

- **TI** : Ativa o modo de informação de trânsito. Para detalhes, consulte a secção **Informação de Trânsito (P.26)**.
- **SETUP** : Apresenta o ecrã CONFIGURAÇÃO de Rádio Digital. Para detalhes, consulte **Configuração de rádio digital (P.27)**.
- **PTY** : Procura um programa por tipo. Para mais detalhes, consulte a secção **Procurar por tipo de programa (P.25)**.
- **DLS** : Exibe o ecrã de segmento de Etiqueta Dinâmica.

6 Teclas de operação

- **Q** : Apresenta o ecrã de Lista de Serviço. Para mais detalhes sobre a operação de procura, consulte a secção **Procura por serviço (P.26)**.
- **◀▶** : Sintoniza numa etiqueta em conjunto, serviço e componente. A alteração do modo de busca pode ser alterada (consulte **2** na tabela).
- **🔇** : Toque para silenciar ou não silenciar.

7 Lista predefinida

- Tocar em **[←/→]** permite alterar o tamanho do ecrã.
- Chama o serviço memorizado.
- Se tocar na tecla durante 2 segundos, guarda na memória o serviço atual.

8 Itens Indicadores

- **DAB+**: Rádio digital em receção.
- **RDS**: Está a ser recebido Radio Data System.

Armazenamento de Serviços na Memória Predefinida

Pode guardar na memória o serviço atual a ser recebido.

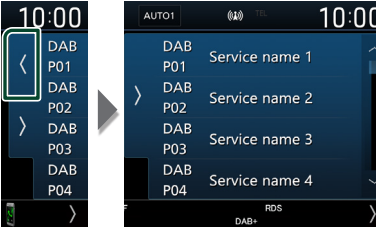
- 1 **Selecione um serviço que deseje armazenar na memória.**
- 2 **Toque em **[←]** no lado direito do ecrã.**

- 3 **Toque no nome do serviço em que pretende memorizar a estação durante 2 segundos.**

Operação de seleção

Procurar por tipo de programa

Pode sintonizar uma estação com um tipo de programa específico enquanto ouve Rádio Digital.

- 1 **Toque em **[←]** no lado esquerdo do ecrã. Toque em **PTY**.**



- É apresentado o ecrã **PTY Search** (Procura **PTY**).

- 2 **Selecione um tipo de programa a partir da lista.**

- 3 **Toque em **Search**.**

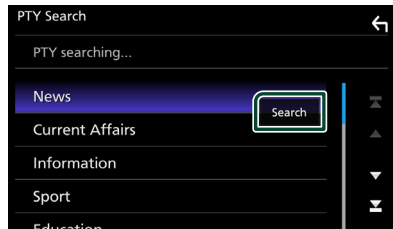

Procura a estação do tipo de programa selecionado.

Procura por serviço

Pode selecionar um serviço da lista de todos os serviços recebidos.

1 Toque em **Q**.



2 Seleccione o conteúdo pretendido da lista.

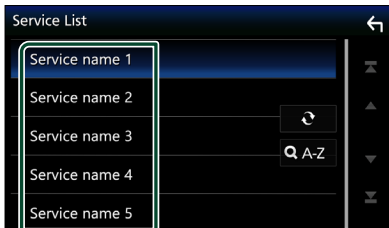

Toque e mantenha premido para encontrar a lista de serviços mais recente.



Exibe o ecrã do teclado.

Salte para a letra que introduziu (procura por alfabeto).

Informação de Trânsito

Pode ouvir e visualizar automaticamente a informação de trânsito, quando começa um boletim de trânsito. Contudo, esta função requer um rádio digital que inclua as informações TI.

1 Toque em **TI** no lado esquerdo do ecrã. Toque em **TI**.

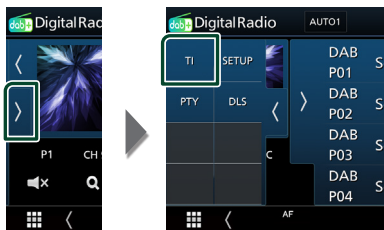

► O modo de informação de trânsito é ativado.

Quando o boletim de trânsito começa

O ecrã Informação de trânsito aparece automaticamente.

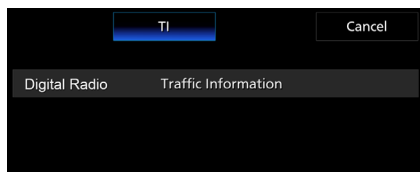

Configuração de rádio digital

Pode ajustar os parâmetros relacionados com o rádio digital.

- 1 Toque em **▶** no lado esquerdo do ecrã. Toque em **SETUP**.

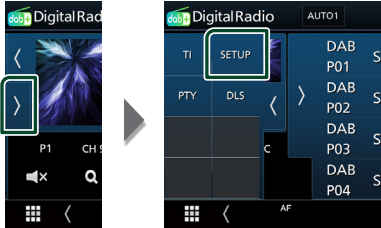

- ▶ Aparece o ecrã de CONFIGURAÇÃO de Rádio Digital.

- 2 Defina cada item da seguinte forma.

■ Priority

Se o mesmo serviço for fornecido pelo rádio digital durante a receção do sistema de dados de rádio, muda automaticamente para o rádio digital. Se o mesmo serviço for fornecido pelo sistema de dados de rádio quando a receção do serviço fornecida pelo rádio digital se tornar deficiente, muda automaticamente para o sistema de dados de rádio.

■ Announcement Select

Muda para o serviço de declaração definido. Para mais detalhes, consulte a secção **Configuração de declaração (P.27)**.

■ Related Service

Quando seleciona "ON", a unidade comuta para um serviço relacionado (se existir) quando uma rede do serviço de rádio digital não está disponível.

A predefinição é "OFF".

■ Antenna Power

Define a alimentação da antena do rádio digital. Definido em "ON" quando a antena do rádio digital em utilização está equipada com um amplificador.

A predefinição é "ON".

Configuração de declaração

Quando o serviço com "ON" selecionado é iniciado, muda a partir de qualquer fonte para a de Declaração para a sua receção.

- 1 Toque em **Announcement Select** no ecrã **CONFIGURAÇÃO** de rádio digital.

- ▶ O ecrã **Announcement Select** (Selecionar Aviso) é apresentado.

- 2 Toque em cada lista de declarações e defina para **ON** ou **OFF**.



NOTA

- A definição do volume durante a receção do serviço de declaração é automaticamente guardada. Da próxima vez que receber o serviço de declaração, esta unidade chama automaticamente a definição do volume.

Controlo do Bluetooth

Utilizando a função Bluetooth, podem ser executadas diversas funções: ouvir um ficheiro áudio, efetuar/receber uma chamada.

Informações sobre o uso de dispositivos Bluetooth®



Bluetooth é uma tecnologia de comunicação rádio sem fios de curto alcance para dispositivos móveis como telemóveis, computadores portáteis e outros.

Os dispositivos Bluetooth podem ser ligados sem cabos e comunicar entre si.

NOTA

- Durante a condução, não realize operações complicadas como marcar números de telefone, consultar a lista telefónica, etc. Para efetuar estas operações, pare o carro num local seguro.
- Pode não ser possível ligar alguns dispositivos Bluetooth a este aparelho dependendo da versão do dispositivo Bluetooth.
- Este aparelho pode não funcionar com alguns dispositivos Bluetooth.
- A condição de conexão pode variar dependendo das circunstâncias ao seu redor.
- Para alguns dispositivos Bluetooth, o dispositivo é desligado quando o aparelho é apagado.

Sobre o telemóvel e o leitor de áudio Bluetooth

Esta unidade está em conformidade com as seguintes especificações Bluetooth:

Versão

Bluetooth Ver. 5.0

Perfil

Telemóvel:

HFP (Perfil Mãos-livres)

PBAP (Phonebook Access Profile)

Leitor de áudio:

A2DP (Advanced Audio Distribution Profile)

AVRCP (Perfil de Controlo Remoto Áudio/
Vídeo)

Codec de som

SBC, AAC

NOTA

- As unidades compatíveis com a função Bluetooth foram certificadas como estando em conformidade com a Norma Bluetooth seguindo o procedimento prescrito pela Bluetooth SIG.
- Contudo, poderá não ser possível essas unidades comunicarem com o seu telemóvel, consoante o tipo.

Registar o dispositivo Bluetooth

É necessário registar o leitor de áudio Bluetooth ou o telemóvel nesta unidade, antes de utilizar a função Bluetooth.

É possível registar até 7 dispositivos Bluetooth.

NOTA

- Podem ser registados 7 dispositivos Bluetooth. Se se tentar registar o 8º dispositivo Bluetooth, o dispositivo Bluetooth mais antigo conectado será eliminado para registar o 8º.

- 1 Ligue a função Bluetooth no seu smartphone/telemóvel.**
- 2 Procure o aparelho (“DMX*****”) a partir do seu smartphone/telemóvel.**
- 3 Opere o seu smartphone/telefone de acordo com as mensagens exibidas.**
 - Confirme o pedido no smartphone/telemóvel.

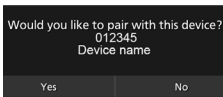

4 Toque em **Yes**.

Quando a transmissão de dados e a conexão estiverem concluídas, o ícone de conexão Bluetooth aparece no ecrã.

Configuração da conexão

- 1 Prima o botão **MENU**.**
 - O menu pop-up aparece.

- 2 Toque em .**



- É apresentado o ecrã de menu **SETUP (Conf)**.

- 3 Toque em **Connection**.**



- Aparece o ecrã **Conexão**. Consulte a secção seguinte para cada definição.
- Conecte o dispositivo Bluetooth (**P.30**)

Conecte o dispositivo Bluetooth

1 Toque em **Device List** no ecrã Conexão.

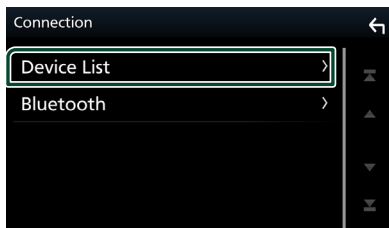

2 Toque em **[<>]** que deseja conectar.

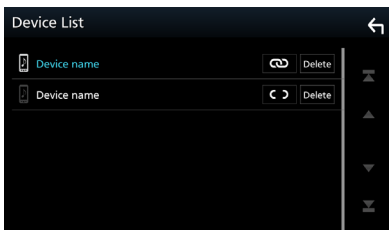

NOTA

- Se **[<>]** rodar para **[↻]**, significa que a unidade usará esse dispositivo.

Para eliminar o dispositivo Bluetooth registado

1 Toque em **Delete**.

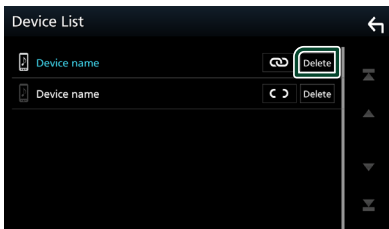

- Aparece uma mensagem de confirmação.

2 Toque em **Yes**.

Reproduzir um dispositivo de áudio Bluetooth

A maioria da função pode ser controlada a partir do ecrã de controlo das fontes.

Para seleccionar a fonte Bluetooth, toque no ícone **Bluetooth Audio** no ecrã de selecção de fonte. **(P.10)**

Operação básica do Bluetooth

Ecrã de controlo

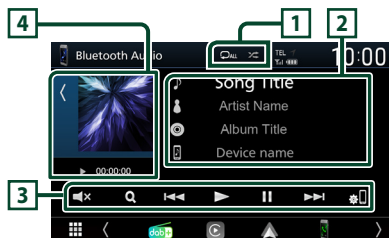

- **[↺]** : Repete a faixa/pasta atual. Cada vez que toca na tecla, o modo de repetição muda na seguinte sequência; Repetição de ficheiro (**[↺]**), Repetição de pasta (**[↺]**), Repetição de todas as músicas (**[↺]**), Repetição desativada (**[↺]**)
- **[↻]** : Reproduz aleatoriamente todas as faixas da pasta atual. De cada vez que toca na tecla, o modo aleatório é alterado pela ordem seguinte: Completamente aleatório (**[↻]**), Aleatoriedade desligada (**[↻]**)
- As indicações de operação e exibição podem diferir de acordo com sua disponibilidade no dispositivo conectado.

2 Exibição de informações *

- Apresenta o nome da faixa de informações.
- Nome do dispositivo conectado.

3 Teclas de operação *

- **[Q]** : Procura o ficheiro. Consulte a secção **Procura por ficheiro (P.31)**.
- **[⏮] [⏭]** : Procura o conteúdo anterior/seguinte. Toque sem soltar para avançar rapidamente ou retroceder rapidamente.
- **[▶]** : Reproduz.
- **[⏸]** : Pausa.
- **[🔇]** : Toque para silenciar ou não silenciar.
- **[📶]** : Exibe o ecrã da lista de dispositivos. **(P.30)**

4 Indicador do modo de reprodução/ Tempo de reprodução

- Tocar em permite-lhe ocultar/exibir a área da imagem.
- , : Indicador do modo de reprodução atual
Significado de cada ícone:
 - ▶ (reproduzir), ▶▶ (avançar rapidamente),
 - ◀◀ (retroceder rapidamente), || (parar).

* Estes itens surgem apenas quando o leitor de áudio, compatível com o perfil AVRCP, está ligado.

NOTA

- Se as teclas de operação não forem apresentadas, opere a partir do leitor.
- Dependendo do telemóvel ou do leitor de áudio, pode ouvir e controlar o áudio mas a informação de texto pode não aparecer.
- Se o volume estiver demasiado baixo, aumente-o no seu telemóvel ou leitor de áudio.

Procura por ficheiro

1 Toque em .

2 Toque no ficheiro ou pasta pretendido.



Quando toca numa pasta os seus conteúdos são apresentados.

3 Toque no item pretendido da lista de conteúdos.

- ▶ Inicia-se a reprodução.

NOTA

- Para efetuar operações no ecrã da lista, consulte a secção **Ecrã de lista (P.12)**.

Utilizar a unidade Mãos-livres

Pode usar a função de telefone ligando o telefone com Bluetooth a esta unidade.

NOTA

- Enquanto o Apple CarPlay ou o Android Auto estiver a ser conectado, a função de Mãos Livres Bluetooth não pode ser usada. Apenas pode ser utilizada a função de Mãos Livres do Apple CarPlay ou do Android Auto.

Faça uma chamada

1 Toque em .

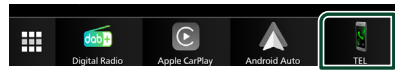

- ▶ É apresentado o ecrã Hands Free (Mãos-livres).

NOTA

- Se o seu telemóvel suportar PBAP, pode exibir a lista telefónica e listas de chamadas no ecrã do painel de toque quando o telemóvel está conectado.
 - Lista telefónica: até 1.000 entradas
 - Até 20 entradas, incluindo chamadas feitas, chamadas recebidas e chamadas perdidas

2 Seleccione um método de marcação.

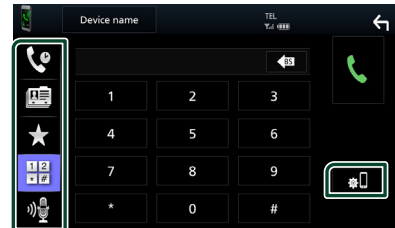

- : ligar utilizando registos de chamadas
- : ligar utilizando a lista telefónica
- : ligar utilizando o número predefinido
- : ligar introduzindo um número de telefone
- : Reconhecimento de Voz (P.33)
- : lista de dispositivos

Controlo do Bluetooth

● Lista de dispositivos

- 1) Toque em .
É apresentado o ecrã da lista de dispositivos.

NOTA

- Os ícones de estado mostrados, tais como a bateria e a antena, podem não corresponder aos apresentados no telemóvel.
- Colocar o telemóvel no modo privado pode desativar a função Mãos-livres.

Ligar utilizando registos de chamadas

- 1 Toque em .
- 2 Selecionar o número de telefone a partir da lista.

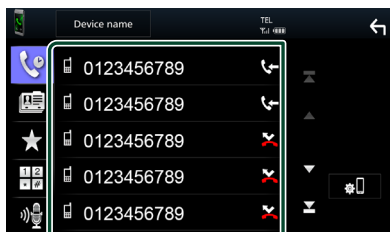

Ligar introduzindo um número de telefone

- 1 Toque em .
- 2 Introduza um número de telefone, utilizando as teclas numéricas.

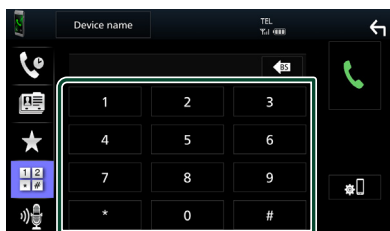

- 3 Toque em .

Ligar utilizando o número predefinido

- 1 Toque em .
- 2 Toque no Nome ou no número de telefone.

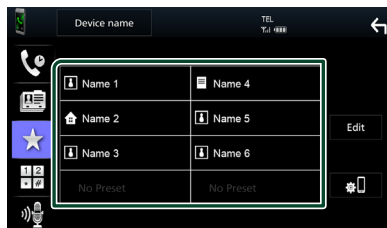

Ligar utilizando a lista telefónica

- 1 Toque em .
- 2 Seleccione a pessoa a quem quer ligar a partir da lista.



- 3 Selecionar o número de telefone a partir da lista.

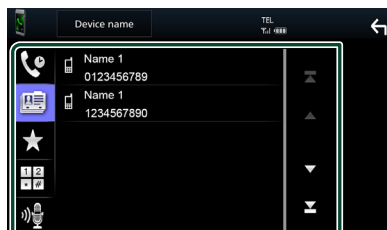

NOTA

- Se nenhuma Lista Telefónica tiver sido descarregada, tocar em **Download Phonebook Now** começará a descarregar a Lista Telefónica.

Reconhecimento de voz

Pode aceder à função de reconhecimento de voz do telemóvel ligado a esta unidade. Pode pesquisar a lista de contactos do telemóvel por voz. (A funcionalidade depende do telemóvel.)

1 Prima o botão **VOICE**.



- É apresentado o ecrã de reconhecimento de voz.

2 Comece a falar.

NOTA

- Pode usar a função de reconhecimento de voz tocando em  no ecrã Mãos-livres.

Receber uma chamada

- 1 Toque em  para atender uma chamada ou em  para a rejeitar.



NOTA

- Quando estiver a monitorizar com a vista da câmara, este ecrã não aparece mesmo se receber uma chamada. Para exibir este ecrã, reponha a alavanca de mudanças do carro na posição de condução.

Para terminar a chamada

- 1 Durante a conversação, toque em .

Operações durante uma chamada



● Ajuste o volume da sua voz

- 1) Toque em **Speech Quality**.
- 2) Toque em ◀ ou ▶ de **Microphone Level**.

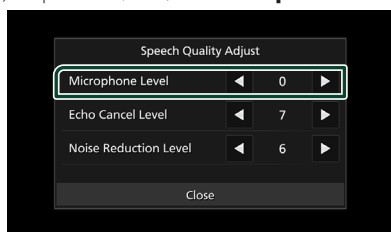

● Ajustar o volume do recetor

Pressione o botão ▼ ou ▲.

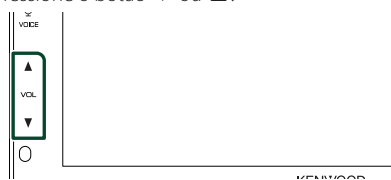

● Emissão do tom de marcar

Toque em **DTMF** para visualizar o ecrã de introdução de sons.

Pode enviar tonalidades, tocando nas teclas correspondentes no ecrã.

● Mudar a saída de voz

Cada vez que se toca em / a saída da voz muda entre o telemóvel e o altifalante.

● Chamada em espera

Se receber uma chamada enquanto está noutra chamada, pode atender a chamada recente, tocando em . A chamada atual está em espera.

Sempre que tocar em , muda o interlocutor.

Quando tocar em , a chamada atual termina e muda para a chamada em espera.

Predefinir um número de telefone

Pode registar vários números de telefone utilizados nesta unidade.

- 1 Toque em .
- 2 Toque em **Edit**.



3 Selecionar onde predefinir.

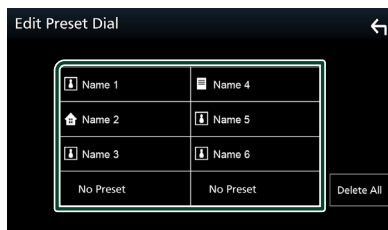

■ Delete all

Para eliminar todos os números predefinidos, toque em **Delete all** e depois toque em **Yes** no ecrã de confirmação.

4 Selecionar como predefinir.

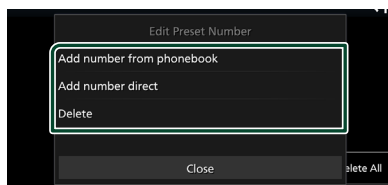

■ Add number from phonebook

Selecione o número para predefinir a partir da lista telefónica. Consulte a secção **Ligar utilizando a lista telefónica (P.32)**.

■ Add number direct

Introduza o número de telefone diretamente e toque em **SET**. Consulte a secção **Ligar introduzindo um número de telefone (P.32)**.

Delete

Para eliminar um número predefinido, toque em **Delete** e depois toque em **Yes** no ecrã de confirmação.

Transferência da lista telefónica

Pode transferir a lista telefónica no seu smartphone com Bluetooth através de PBAP.

1 Toque em .

2 Toque em .

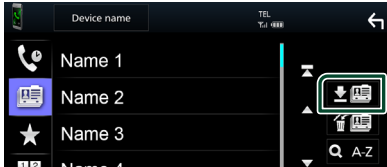

> A transmissão de dados da lista telefónica inicia.

NOTA

• Se a lista telefónica contiver mais de 1.000 entradas, os dados da Lista telefónica não podem ser transferidos.

Eliminar lista telefónica

1 Toque em .

> Aparece uma mensagem de confirmação.

2 Toque em **Yes**.

Configuração mãos-livres

Pode realizar diferentes definições para a função Mãos Livres.

1 Prima o botão **MENU**.

> O menu pop-up aparece.

2 Toque em .



> É apresentado o ecrã de menu SETUP (Conf).

3 Toque em **Connection**.



> Aparece o ecrã Conexão.

4 Toque em **Bluetooth**

> Aparece o ecrã Bluetooth.

5 Toque em **TEL SETUP**.

> É apresentado o ecrã TEL SETUP (CONFIGURAÇÃO DE TEL).

6 Defina cada função da seguinte forma.

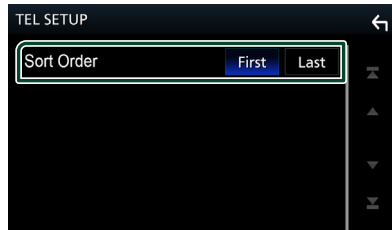

Sort Order

Define a forma como pretende ordenar os dados da lista telefónica do smartphone/ telemóvel.

First (predefinição): Classifica os dados pelo primeiro nome.

Last: Classifica dados pelo último nome.

7 Toque em .



Outros Componentes Externos

Visualizar Câmara

▲ ATENÇÃO

A posição das orientações de estacionamento apresentadas no monitor pode diferir das condições reais.

Consulte as orientações de estacionamento reais como referência e verifique com os olhos.

NOTA

- Para ligar uma câmara, consulte a página **P.55**.
- Para utilizar a câmara de visão traseira, é preciso ligar o cabo de conexão REVERSE. **(P.56)**
- O ecrã de vista traseira é exibido quando for engatada a marcha-atrás (R).

Visualizar o ecrã da câmara

1 Prima o botão **MENU**.

- O menu pop-up aparece.

2 Toque em .



- É apresentado o ecrã de vista da câmara.

3 Ajuste cada item da seguinte forma.

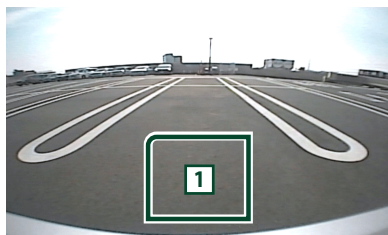

1 Câmara desligada

Toque para sair do ecrã da câmara.

Configuração da câmara

1 Prima o botão **MENU**.

- O menu pop-up aparece.

2 Toque em .

- É apresentado o ecrã de menu SETUP (Conf).

3 Toque em **Camera**.

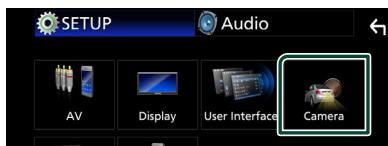

- Aparece o ecrã da câmara.

4 Defina cada item da seguinte forma.

■ Rear Camera Message

Always display (predefinição): Exibe sempre a mensagem de cuidado no ecrã de interrupção da câmara traseira.

Clear after 5 seconds: Exibe a mensagem de cuidado durante cerca de 5 segundos no ecrã de interrupção da câmara traseira.

■ Parking Guidelines

É possível visualizar as orientações de estacionamento para facilitar o estacionamento quando for engatada a marcha-atrás (R). A predefinição é "ON".

■ Guidelines SETUP

Se seleccionar **ON** para **Parking Guidelines**, ajuste as orientações de estacionamento. Consulte **Para ajustar as guias de estacionamento (P.37)**.

Para ajustar as guias de estacionamento

NOTA

- Instale a câmara de vista traseira na posição apropriada de acordo com as instruções fornecidas com a câmara de vista traseira.
- Quando ajustar as linhas de guia de estacionamento, certifique-se de utilizar o travão de estacionamento para prevenir que o veículo se mova.

- 1 Toque em **ON de Parking Guidelines** no ecrã da câmara. (P.36)
- 2 Toque em **Guidelines SETUP** no ecrã da Câmara.
- 3 Ajuste as orientações de estacionamento selecionando a marca .

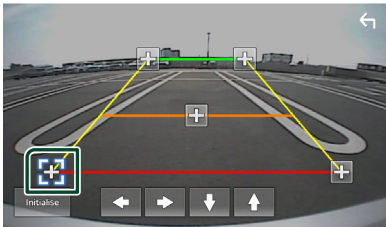

- 4 Ajuste a posição da marca selecionada.

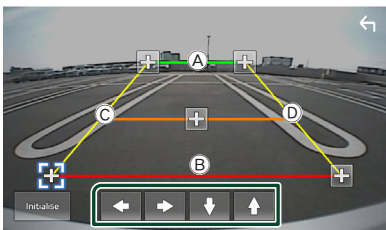

Assegure-se de que (A) e (B) estão horizontalmente paralelas, e de que (C) e (D) têm o mesmo comprimento.

NOTA

- Toque em **Initialise** e, em seguida, toque em **Yes** para definir todas as marcas  para a sua posição de predefinição inicial.

Configuração

Configuração do ecrã do monitor

Pode ajustar a qualidade da imagem no ecrã do vídeo.

1 Prima o botão **MENU**.

► O menu pop-up aparece.

2 Toque em .



► É apresentado o ecrã de controlo do ecrã.

3 Ajuste cada item da seguinte forma.



- Backlight
- Contrast
- Brightness
- Colour
- Tint
- Aspect

Selecione o modo de ecrã.

Auto (predefinição): Exibe vídeos em ecrã completo em orientação vertical ou horizontal sem alteração de proporção.

Full: Altera a proporção do vídeo e exhibe em ecrã inteiro.

Normal: Ecrã com proporção de 4:3.

NOTA

- Os itens de ajuste são diferentes em função da fonte atual.

Configuração do sistema

1 Prima o botão **MENU**.

► O menu pop-up aparece.

2 Toque em .



► Consulte a secção seguinte para cada definição.

- Configuração AV (**P.41**)
- Configuração de ecrã (**P.40**)
- Configuração da interface do utilizador (**P.39**)
- Configuração da câmara (**P.36**)
- Configuração especial (**P.40**)
- Configurar a conexão (**P.29**)

Configuração da Interface do Utilizador

Pode configurar os parâmetros da interface do utilizador.

1 Prima o botão **MENU**.

➤ O menu pop-up aparece.

2 Toque em .

➤ É apresentado o ecrã CONFIGURAÇÃO.

3 Toque em **User Interface**.



➤ É apresentado o ecrã User Interface (Interface de utilizador).

4 Defina cada item da seguinte forma.

■ Beep

Liga e desliga o som de toque nas teclas. A predefinição é "OFF".

■ Language

Seleciona um idioma.

■ Steering Remote Controller

Define a função pretendida no controlo remoto do volante. Consulte **Função de aprendizagem de direção remota (P.39)**.

■ Time Format

Selecione o formato de apresentação da hora.

"12-Hour"/"24-Hour" (Predefinição)

■ Clock

■ Daylight Saving

■ Time Zone

■ Clock Adjust

É possível acertar a data e hora.

Função de aprendizagem de direção remota

Esta função está disponível apenas quando o seu veículo está equipado com o controlo remoto da direção elétrica.

Se o controlo remoto da direção não estiver em conformidade, a aprendizagem poderá não ser concluída e uma mensagem de erro poderá aparecer.

1 Toque em **Steering Remote Controller** no ecrã de Interface do Utilizador.

➤ O ecrã Controlo Remoto da Direção é exibido.

2 Toque na função que pretende definir.

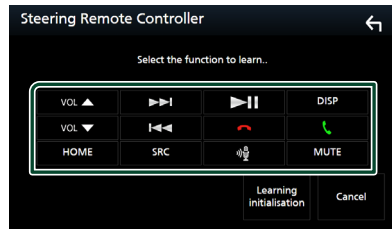

3 Mantenha pressionado o botão do controlo remoto da direção.

4 Repita os passos 2 e 3 conforme necessário.

5 Toque em .

NOTA

- Ao alterar a função já aprendida, selecione a função na lista de funções no passo 2 e mantenha pressionado o botão que deseja alterar.
- Confirme o conteúdo da função configurável na lista de funções. Não é possível editar a lista de funções.

Configuração Especial

Pode configurar os Parâmetros especiais.

1 Prima o botão **MENU**.

➤ O menu pop-up aparece.

2 Toque em .

➤ É apresentado o ecrã CONFIGURAÇÃO.

3 Toque em **Special**.

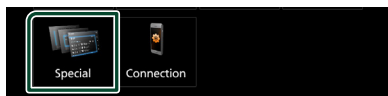

➤ Aparece o ecrã especial.

4 Defina cada item da seguinte forma.

■ **DEMO**

Defina o modo de demonstração. A predefinição é "ON".

■ **Product Info**

Exibe a informação do produto.

Verifique o número de série desta unidade.

■ **Software Information**

Verifique a versão do software desta unidade.
(P.40)

■ **Open Source Licenses**

Exibe as licenças open source.

■ **Initialise**

Toque em **Initialise** e, em seguida, toque em **Yes** para definir todas as definições para as predefinições iniciais.

Informações do software

Verifique a versão do software desta unidade.

1 Toque em **Software Information** no ecrã Especial.

2 Confirme a versão de software.

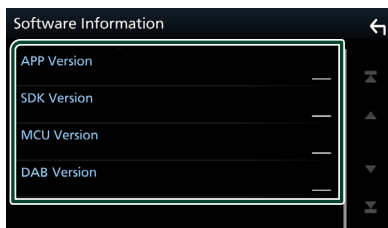

Configuração do ecrã

1 Prima o botão **MENU**.

➤ O menu pop-up aparece.

2 Toque em .

➤ É apresentado o ecrã CONFIGURAÇÃO.

3 Toque em **Display**.



➤ É apresentado o ecrã de visualização.

4 Defina cada item da seguinte forma.

■ **Dimmer**

Selecione o modo de atenuação da luz.

OFF: A luz do ecrã e dos botões não é atenuada.

ON: A luz do ecrã e dos botões é atenuada.

SYNC (Predefinição): Ativa ou desativa a função de atenuação da luz quando o interruptor de controlo das luzes do veículo está ligado ou desligado.

■ **OSD Clock**

Selecione se quer exibir o relógio enquanto vê ficheiros de vídeo em USB, etc.

"ON" (predefinição)/"OFF"

■ **Wallpaper Customize**

Alterar a imagem do padrão de fundo.
(P.40)

Alterar a imagem do padrão de fundo

1 Toque em **Wallpaper Customize** no ecrã de exibição.

2 Selecione uma imagem.

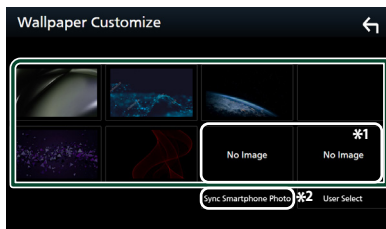

*1 Selecione uma imagem original previamente.

*2 Esta função fica disponível quando o MirrorAPP+ está instalado no seu iPhone ou smartphone Android. Consulte a descrição da aplicação para obter detalhes.

Para registar uma imagem original

Pode carregar uma imagem a partir do dispositivo USB ligado e defini-la para imagem do padrão de fundo.

Antes de efetuar este procedimento, é necessário ligar o dispositivo que tem a imagem a ser carregada.

1 Toque em User Select no ecrã de padrão de fundo.

2 Selecione a imagem a carregar.

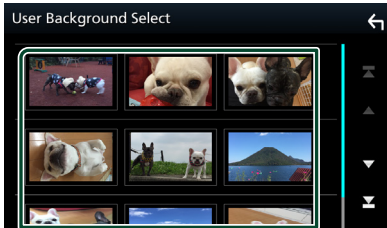

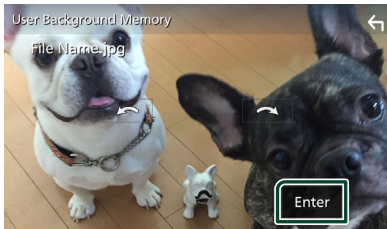

3 Toque em Enter.



➤ A imagem selecionada é carregada e o ecrã volta a mostrar o ecrã de padrão de fundo.

NOTA

- Tocar em  roda no sentido oposto ao dos ponteiros do relógio.
- Tocar em  roda no sentido dos ponteiros do relógio.
- Ficheiros de imagem: JPEG (.jpg, .jpeg), PNG (.png), BMP (.bmp)
- Número máximo de pixéis: 1200 x 1200
- Profundidade de bits: 24 bits

Configuração de AV

Pode definir os parâmetros AV.

1 Prima o botão MENU.

➤ O menu pop-up aparece.

2 Toque em .

➤ É apresentado o ecrã CONFIGURAÇÃO.

3 Toque em AV.

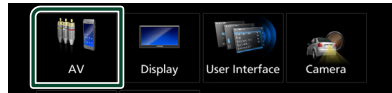

➤ Aparece o ecrã AV.

4 Defina cada item da seguinte forma.

■ AV-OUT

Especifique se pretende transmitir o atual sinal da fonte a partir do terminal VIDEO OUT. "ON" / "OFF" (Predefinição)

NOTA

- As imagens podem ser emitidas apenas a partir da fonte USB (ficheiro de vídeo).

■ Driving Position

Selecione a posição da barra de controlo (esquerda ou direita) mostrada no painel de toque.

"Left" (Predefinição) / "Right"

NOTA

- A configuração está disponível quando um iPhone é desconectado.

■ Reverse with ATT

Quando a mudança é mudada para a posição de marcha-atrás (R), o volume do dispositivo é ajustado.

"ON" (predefinição) / "OFF"

■ Guidance Volume

Ajuste o nível do volume da orientação. A predefinição é "15"

■ Voice Recognition Volume

Ajuste o nível do volume do reconhecimento de voz. A predefinição é "15"

■ Phone Incoming Volume

Ajuste o nível do volume de chamadas recebidas do telefone. A predefinição é "15"

Configuração

■ Phone Calling/Talking Volume

Ajuste o nível do volume das chamadas telefônicas/conversaço. A predefinição é "15"

■ Speech Quality Adjust

Ajuste a qualidade da fala.

Microphone Level: Ajuste o nível de ganho do microfone.

Echo Cancel Level: Ajusta o nível de eliminaço do eco.

Noise Reduction Level: Reduz o ruído gerado pelo som ambiente sem alterar o volume do microfone. Utilize esta funço quando a voz da pessoa que está a telefonar não é clara.

Configuraço da conexo

1 Prima o botao **MENU**.

➤ O menu pop-up aparece.

2 Toque em .

➤ É apresentado o ecrã de menu SETUP (Conf).

3 Toque em **Connection**.



➤ Aparece o ecrã Conexo.

4 Toque em **Bluetooth**.

➤ Aparece o ecrã Bluetooth.

5 Defina cada parâmetro da seguinte forma.

■ Bluetooth Device Name

Pode alterar o nome do dispositivo Bluetooth.

Ver **Altere o nome do dispositivo de Bluetooth (P.43)**.

■ Bluetooth MAC Address

Exibe o endereço MAC.

■ Auto Response *

Estabelece o tempo de resposta automática para atender uma chamada de entrada.

OFF (predefiniço): Desliga a funço de Resposta automática.

20/25/30: Define o tempo de toque (segundos).

■ TEL SETUP

Pode alterar as definiço para a funço Mãos Livres. Consulte **Configuraço mãos-livres (P.35)**.

* O tempo para resposta automática definido nesta unidade ou o tempo definido no seu smartphone/telemovel, o que for mais curto, é ativado.

Altere o nome do dispositivo de Bluetooth

- 1 Toque em **Device Name** no ecrã de ligação.
 - Aparece o ecrã para alterar o Nome do Dispositivo.
- 2 Toque em .
- 3 Introduza o nome do dispositivo.

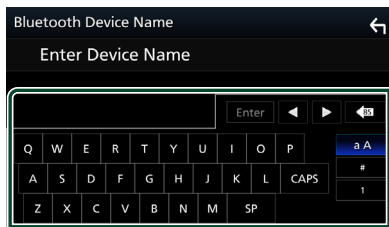

- 4 Toque em **Enter**.

Controlar o Áudio

Pode ajustar as várias definições, como o balanço áudio ou o nível de subwoofer.

1 Prima o botão **MENU**.

➤ O menu pop-up aparece.

2 Toque em .

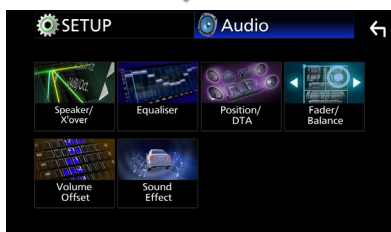
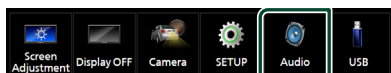

➤ Consulte a secção seguinte para cada definição.

- Configuração do altifalante/ X'over (**P.44**)
- Controlar o equalizador (**P.46**)
- Definir a posição de escuta/ DTA (**P.48**)
- Controlar o áudio geral (Atenuador/ Balanço) (**P.45**)
- Definir compensação de volume (**P.47**)
- Definir o efeito sonoro (**P.47**)

Configuração dos altifalantes/ X'over

1 Prima o botão **MENU**.

➤ O menu pop-up aparece.

2 Toque em .

➤ É apresentado o ecrã Audio.

3 Toque em **Speaker/X'over**.



4 Seleccione o tipo de veículo.

Pode configurar o tipo de automóvel e rede de altifalantes, etc.

Se o seu tipo de automóvel for seleccionado, o alinhamento do tempo de atraso é definido automaticamente (para ajuste da temporização da saída de som para cada canal) de forma a obter os melhores efeitos de surround.

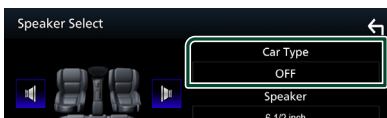

5 Toque no altifalante (1) que pretende ajustar e defina cada item (2) da seguinte maneira.

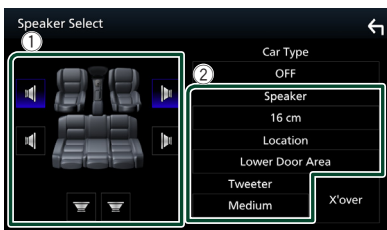

■ Speaker

Pode seleccionar um tipo de altifalante e o seu tamanho para obter os melhores efeitos sonoros.

Quando o tipo e o tamanho dos altifalantes forem definidos, é definida automaticamente a rede de crossover dos altifalantes.

■ **Location (Apenas para Frente, Traseira)**

Selecione a posição do altifalante que resolveu.

■ **Tweeter (Apenas para a Frente)**

Pode definir o tweeter quando está a seleccionar os altifalantes dianteiros.

None, Small, Medium, Large

■ **X'over**

Apresenta o ecrã de configuração de crossover dos altifalantes.

Pode ajustar a configuração do crossover que foi definida automaticamente quando seleccionou o tipo de altifalante.

Para informações detalhadas, consulte a secção **Configuração da rede crossover (P.45)**

■ **Configuração da rede crossover**

Pode definir uma frequência de crossover para as colunas.

1 Toque em **X'over**.



2 Toque no altifalante para definir.



3 Defina cada item da seguinte forma.

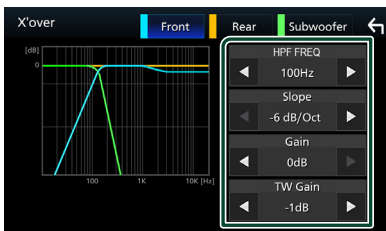

■ **HPF FREQ**

Ajuste de filtro de passa altos. (Quando a coluna dianteira ou traseira é seleccionada no ecrã Speaker Select (Seleção de altifalante))

■ **LPF FREQ**

Ajuste de filtro de passa baixos. (Quando o subwoofer é seleccionado no ecrã Speaker Select (Seleção de altifalante))

■ **Slope*1**

Define uma curva de crossover.

■ **Gain**

Ajusta a coluna dianteira, a coluna traseira ou o nível do subwoofer.

■ **TW (Tweeter) Gain*2**

Ajusta o nível do tweeter. (Quando o dianteiro é seleccionado no ecrã Speaker Select (Seleção de altifalante))

■ **Phase Inversion*3**

Define a fase da saída do subwoofer.

Marque **Phase Inversion** para deslocar a fase 180 graus. (Quando o subwoofer é seleccionado no ecrã Speaker Select (Seleção de altifalante))

*1 Só quando "LPF FREQ"/"HPF FREQ" estiver definido para um modo diferente de "Through" in **X'over**.

*2 Apenas quando "Tweeter" estiver definido para "Small", "Medium", "Large" em **Speaker Setup**.

*3 Apenas quando "Subwoofer" estiver definido para um modo diferente de "None" em **Speaker Setup**.

Controlar o áudio geral

1 Prima o botão **MENU**.

> O menu pop-up aparece.

2 Toque em .

> É apresentado o ecrã Audio.

3 Toque em **Fader / Balance**.



4 Defina cada item da seguinte forma.

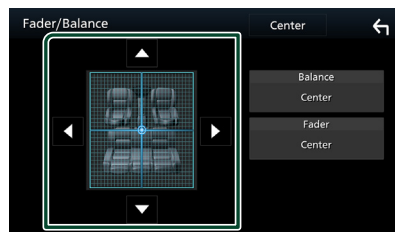

■ **Fader / Balance**

Ajusta o balanço do volume na área seleccionada.

◀ e ▶ permitem ajustar o balanço do volume à esquerda e à direita.

▲ e ▼ permitem ajustar o balanço do volume à frente e atrás.

■ **Center**

Apague o ajuste.

Controlo do equalizador

Podemos ajustar o equalizador selecionando a configuração otimizada para cada categoria.

1 Prima o botão **MENU**.

► O menu pop-up aparece.

2 Toque em .

► É apresentado o ecrã Audio.

3 Toque em **Equaliser**.



4 Toque no ecrã e defina Graphic Equaliser (Equalizador gráfico) como pretendido.

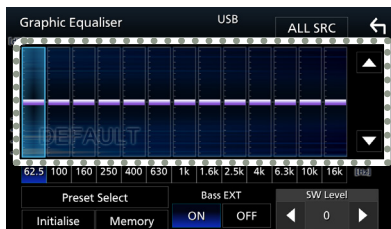

■ **ALL SRC**

Aplique o equalizador ajustado a todas as fontes. Toque em **ALL SRC** e depois toque em **OK** no ecrã de confirmação.

■ **Nível de ganho (área de enquadramento pontilhada)**

Ajuste o nível de ganho tocando em cada barra de frequência.

Podemos selecionar a barra de frequência e ajustar o seu nível com ▲, ▼.

■ **Preset Select**

Exibe o ecrã para convocar a curva do equalizador predefinida.

■ **Initialise**

A curva EQ atual volta a plana.

■ **Memory**

Guarda a curva do equalizador ajustada de "User1" a "User3".

■ **Bass EXT (Configurações de Graves Expandidos)**

Quando ativado, frequências inferiores a 62,5 Hz são configuradas para o mesmo nível de ganho que a de 62,5 Hz.

■ **SW Level**

Ajusta o volume do subwoofer.

Convocar a curva EQ

1 Toque em **Preset Select**.

2 Seleccione curva EQ.

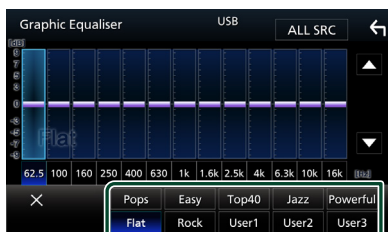

Guarde a curva EQ

1 Ajuste a curva EQ.

2 Toque em **Memory**.

3 Seleccione onde guardar.

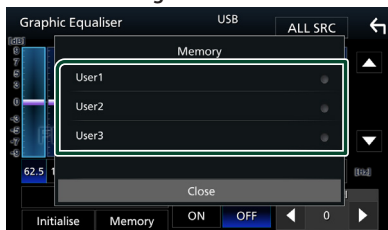

Volume Offset (Compensação de Volume)

Ajusta com precisão o volume da fonte atual para minimizar a diferença de volume entre fontes diferentes.

1 Prima o botão **MENU**.

➤ O menu pop-up aparece.

2 Toque em .

➤ É apresentado o ecrã Audio.

3 Toque em **Volume Offset**.

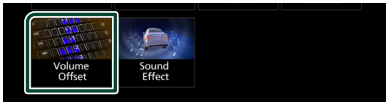

4 Toque em **+** ou **-** para ajustar o nível.

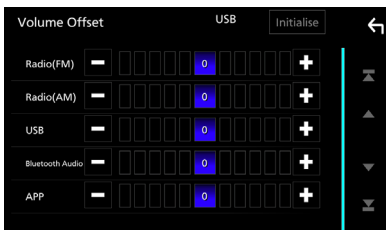

■ **Initialise**

Volta para as definições iniciais.

* Se aumentou primeiro o volume e depois o diminuiu usando "Volume Offset" (Compensação de volume), o som gerado ao mudar repentinamente para outra fonte poderá ser muito elevado.

Efeito de som

Pode definir efeitos de som.

1 Prima o botão **MENU**.

➤ O menu pop-up aparece.

2 Toque em .

➤ É apresentado o ecrã Audio.

3 Toque em **Sound Effect**.



4 Defina cada item da seguinte forma.

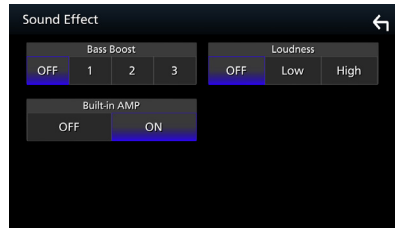

■ **Bass Boost**

Define a quantidade de aumento de graves entre "OFF"/"1"/"2"/"3".

■ **Loudness**

Define as quantidades de reforço dos sons altos e baixos.

"OFF", "Low", "High"

■ **Built-in AMP**

Ligue/desligue o amplificador incorporado. Quando é ligado um amplificador de potência externo, para a corrente que flui para o amplificador incorporado reduzirá a geração de calor e produzirá um melhor som.

"OFF", "ON"

Posição de Escuta/ DTA

Ajuste o tempo de atraso de som dado que os altifalantes mais próximos ao assento selecionado têm mais tempo de atraso, para que o som de cada altifalante chegue ao ouvinte ao mesmo tempo.

1 Prima o botão **MENU**.

► O menu pop-up aparece.

2 Toque em .

► É apresentado o ecrã Audio.

3 Toque em **Position/DTA**.



4 Seleção a posição de escuta entre **Front R** (Frente direita), **Front L** (Frente esquerda), **Front All** (Toda a frente) e **All**.

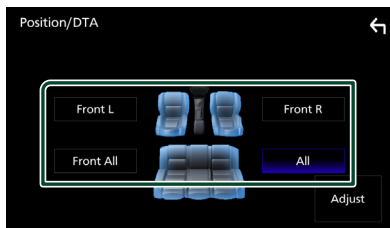

Controlo do DTA de Posição

Pode afinar ao pormenor a sua posição de escuta.

1 Toque em **Adjust**.

2 Toque em **Delay**.

3 Toque em ◀ ou ▶ para ajustar o tempo de atraso do altifalante selecionado.

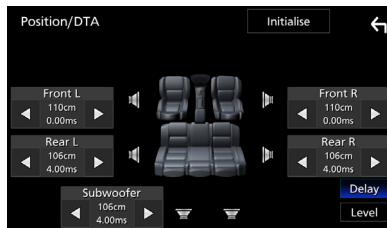

4 Toque em **Level**.

5 Toque em ◀ ou ▶ para ajustar o nível de som do altifalante selecionado.

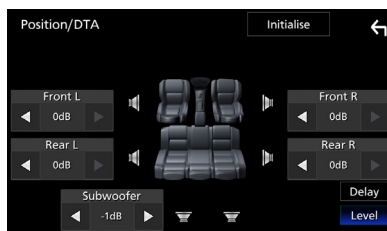

NOTA

- Para retornar à configuração inicial de Atraso e Nível, toque em **Initialise** e **Yes** no ecrã de confirmação.

Controlo remoto

Esta unidade pode ser operada através do controlo remoto KCA-RCDV340 (acessório opcional).

⚠️ATENÇÃO

- Coloque o controlo remoto num local onde não se desloque durante operações de travagem ou outras. Poderão ocorrer situações perigosas se o controlo remoto cair e ficar preso sob os pedais durante a condução.
- Risco de incêndio ou de explosão se a pilha for substituída por uma do tipo incorreto. Certifique-se de que a substitui apenas por uma do mesmo tipo.
- Risco de incêndio, explosão ou fuga de líquido ou gás inflamáveis se a pilha for deixada num ambiente com uma temperatura extremamente alta e/ou sujeita a uma pressão de ar extremamente baixa. O conjunto de pilhas ou as pilhas não devem ser expostos a calor excessivo, como luz solar, fogo ou equivalente.
- Risco de incêndio, explosão ou fuga de líquido ou gás inflamáveis se a pilha for colocada no fogo ou num forno quente, triturada mecanicamente ou cortada.
- Se o líquido entornado entrar em contacto com os seus olhos ou com a roupa, lave imediatamente com água e consulte um médico.

📦 Instalação das pilhas

Se o controlo remoto não funcionar ou só funcionar a curta distância, é possível que as pilhas estejam esgotadas.

Nesse caso, substitua ambas as pilhas por pilhas novas.

- 1 Coloque duas pilhas tamanho "AAA"/"R03" com os pólos ⊕ e ⊖ corretamente alinhados dentro do compartimento, de acordo com a ilustração.

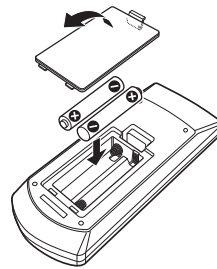

📦 Mude o modo de operação

Altere o seu interruptor de modo de funcionamento para "AUD."

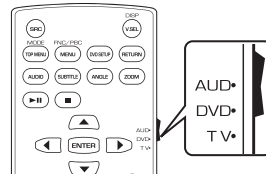

Funções dos botões do controlo remoto

- Aponte o controlo remoto diretamente ao sensor no painel frontal.
- NÃO exponha o sensor remoto a luz brilhante (luz solar direta ou luz artificial).

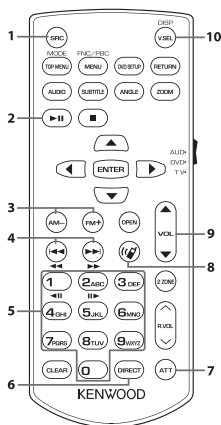

Designação da Tecla	Função
1 SRC	Muda para a fonte a ser reproduzida.
2 II	Reproduz ou ativa o modo de pausa. Para as fontes de rádio e rádio digital, comuta o modo de busca.
3 FM+ AM-	Durante a fonte do rádio, seleção as bandas FM/AM a receber.
4 I◀◀ ▶▶I	Seleciona a faixa ou o ficheiro a ser reproduzido. Para as fontes de rádio e rádio digital, comuta para as estações emissoras recebidas pelo aparelho.
5 Teclado numérico	Permite que insira o número a procurar no modo de procura direta. Para informações detalhadas sobre o modo de procura direta, consulte a secção Modo de procura direta (P.50) .

Designação da Tecla	Função
6 DIRECT	Muda para o modo de procura direta. Para informações detalhadas sobre o modo de procura direta, consulte a secção Modo de procura direta (P.50) .
7 ATT	Silencia/restaura o som
8	Quando é recebida uma chamada, permite atendê-la.
9 VOL ▲ ▼	Ajusta o volume.
10 DISP	Alterna o ecrã entre a fonte atual e o ecrã de aplicações do iPhone/Android conectado.
-	Outros Não usado.

Modo de procura direta

Utilizando o controlo remoto, pode ir diretamente para a frequência do sintonizador.

NOTA

- Esta operação não pode ser efetuada para o dispositivo USB.

1 Prima o botão DIRECT.

Os conteúdos disponíveis são diferentes consoante o tipo de fonte.

■ Rádio

Valor da frequência

2 Prima os botões de números para introduzir uma frequência.

3 Pressione o botão I◀◀ ou ▶▶I.

➤ O conteúdo que corresponde ao número que introduziu é reproduzido.

Conexão/Instalação

Esta secção é para o instalador profissional. Por motivos de segurança, deixe a instalação de cabos e a montagem para profissionais. Consulte o revendedor do sistema de áudio do carro.

Antes da instalação

Antes da instalação desta unidade, tenha em consideração as seguintes precauções.

▲ AVISOS

- Se ligar o fio de ignição (vermelho e o fio da bateria (amarelo) ao chassis do automóvel (terra), pode causar um curto-circuito, que por sua vez pode causar um incêndio. Ligue esses fios sempre à fonte de energia que passa através da caixa de fusíveis.
- Não elimine o fusível do cabo de ignição (vermelho) e do cabo da bateria (amarelo). A fonte de alimentação deve ser ligada aos cabos passando pelo fusível.
- Ao ligar cabos, certifique-se de que enrola fita isolante para proteger o isolamento, em torno dos cabos onde estes entram em contacto com as partes metálicas. Não o fazer pode resultar em incêndio ou choque elétrico.

▲ ATENÇÃO

- Instale este aparelho na consola do seu automóvel. Não toque nas peças de metal deste aparelho durante ou pouco depois da utilização do aparelho. As peças de metal, como por exemplo a armação, aquecem.
- Para evitar lesões provocadas por arestas afiadas, etc., não exponha a pele dos braços e mãos durante a instalação desta unidade.
- Tenha cuidado para não prender as cablagens durante a instalação.

NOTA

- A instalação e ligação deste aparelho requerem conhecimentos e experiência. Para maior segurança, deixe as operações de montagem e ligação a cargo de profissionais.
- Assegure-se de que liga a unidade a uma

fonte de alimentação de 12 VCC com massa negativa.

- Não instalar o aparelho num local exposto à luz solar direta ou calor e humidade excessivos. Evite também locais com demasiada poeira ou a possibilidade de salpicos de água.
- Se a alimentação não estiver LIGADA (“Existe um erro na conexão elétrica da coluna. Por favor verifique as conexões.” é exibido), o fio da coluna pode ter sofrido um curto-circuito ou ter tocado no chassis do veículo e a função de proteção pode ter sido ativada. Portanto, o cabo do altifalante deve ser verificado.
- Se a ignição do automóvel não tiver uma posição ACC, conecte os fios da ignição a uma fonte de energia que possa ser ativada e desativada pela chave de ignição. Se ligar o fio de ignição a uma fonte de alimentação com um débito de tensão permanente, como os cabos da bateria, a bateria poderá ficar descarregada.
- Se a consola tiver tampa, certifique-se que instala o aparelho de forma a que o painel frontal não bata na tampa ao abrir e ao fechar.
- Se o fusível fundir, certifique-se primeiro de que os fios não tocam uns nos outros para não causar um curto-circuito, e substitua o fusível antigo por outro com a mesma potência.
- Isole os cabos não ligados com fita isolante ou outro material similar. Para evitar curtos-circuitos, não remova as capas dos finais dos cabos não conectados ou dos terminais.
- Ligue os cabos individuais do altifalante aos terminais correspondentes. A unidade poderá ficar danificada ou deixar de funcionar se partilhar os fios ⊖ ou os ligar à massa a qualquer peça metálica do carro.
- Quando houver somente dois altifalantes conectados ao sistema, ligue os conectores a ambos os terminais de saída frontais ou a ambos os terminais de saída traseiros (não misture terminais frontais com traseiros). Por exemplo, se ligar o conector ⊕ do altifalante esquerdo a um terminal de saída dianteiro, não ligue o conector ⊖ a um terminal de saída traseiro.
- Depois que a unidade tiver sido instalada, verifique se as lâmpadas de stop, os pisca-

Conexão/Instalação

pisca, os limpadores de pára-brisa, etc. do automóvel estão funcionando corretamente.

- Não faça muita pressão sobre a superfície do painel quando instalar a unidade no automóvel. Caso contrário, poderão ocorrer quebras, danos ou falhas.
- A recepção pode cair se existirem objetos metálicos próximos da antena Bluetooth.

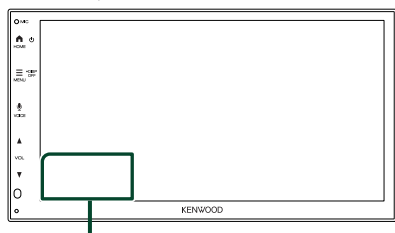

Unidade da antena Bluetooth

Acessórios fornecidos para instalação

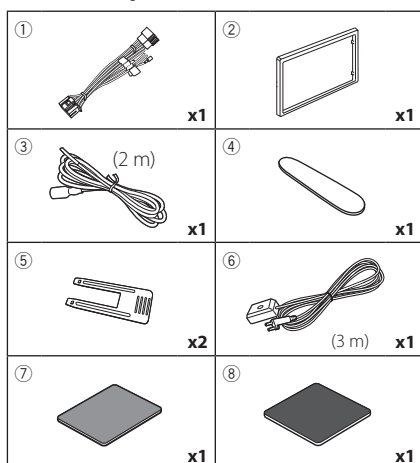

Método de instalação

- 1) Para prevenir um curto-circuito, remova a chave da ignição e desligue o terminal \ominus da bateria.
- 2) Faça as ligações apropriadas dos cabos de entrada e saída de cada unidade.
- 3) Ligue o fio à cablagem.
- 4) Ligue o conector B da cablagem ao conector do altifalante do seu veículo.
- 5) Ligue o conector A da cablagem ao conector de energia externa do seu veículo.
- 6) Ligue o conector da cablagem à unidade.
- 7) Instale o aparelho no seu carro.
- 8) Volte a ligar o terminal \ominus da bateria.
- 9) Pressione o botão de reposição.

Instalar a unidade

Manga de montagem

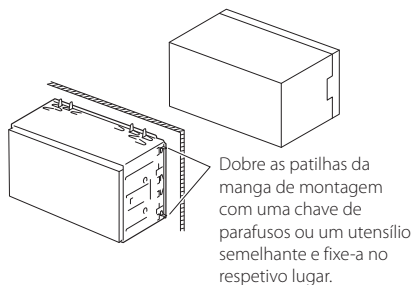

Dobre as patilhas da manga de montagem com uma chave de parafusos ou um utensílio semelhante e fixe-a no respetivo lugar.

NOTA

- Certifique-se de que a unidade está firmemente instalada na posição adequada. Se a unidade estiver instável, poderá funcionar incorretamente (por exemplo, com falhas no som).

Moldura

- 1) Anexar acessório ② à unidade.

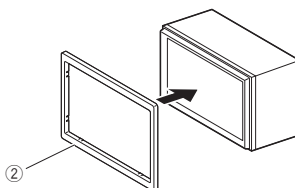

Instalação 1DIN (sem manga de montagem)

Pode instalar a unidade num espaço de tamanho 1 DIN removendo os suportes direito, esquerdo e traseiro.

- 1) Remova os quatro parafusos pretos do suporte traseiro e, em seguida, remova os dois parafusos pretos de cada um dos suportes esquerdo e direito.

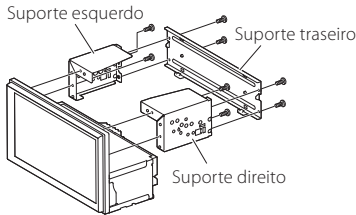

- 2) Alinhe os orifícios da unidade (em ambos os lados) com o suporte de montagem do veículo e fixe a unidade com parafusos (vendidos separadamente).

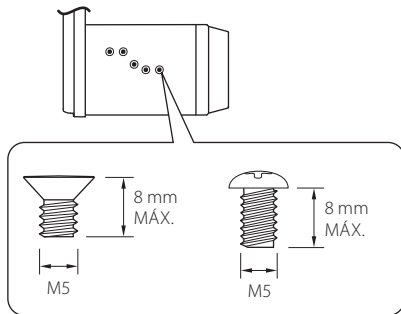

ATENÇÃO

Utilize apenas os parafusos especificados. A utilização de parafusos errados pode danificar a unidade.

Antena GPS

A antena GPS é instalada no interior do carro. Deve ser instalada o mais horizontalmente possível para permitir uma receção fácil dos sinais de satélite GPS.

Para montar a antena GPS dentro do seu veículo:

- 1) Limpe o painel de instrumentos ou outra superfície de montagem.
- 2) Remova o separador da placa de metal (acessório 8).
- 3) Pressione firmemente a placa de metal (acessório 8) no tablier ou noutra superfície de montagem. Pode dobrar a placa de metal (acessório 8) para que se ajuste a uma superfície curva, se necessário.
- 4) Retire o papel de proteção da fita adesiva de dupla face (acessório 7) e use-a para fixar a antena GPS (acessório 6) e a placa de metal (acessório 8).

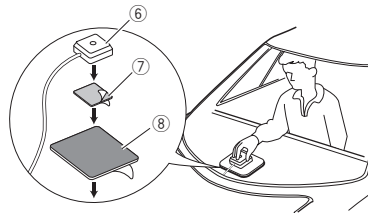

NOTA

- Use a antena GPS fornecida. Usar uma antena GPS diferente da fornecida pode causar uma diminuição da precisão do posicionamento.
- Dependendo do tipo de carro, a receção dos sinais de satélite GPS poderá não ser possível se a instalação for feita no interior.
- Instale esta antena de GPS num local longe de quaisquer antenas utilizadas para rádios CB ou televisão por satélite.
- A antena GPS deve ser instalada numa posição em que fique afastada pelo menos 12 polegadas (30 cm) do smartphone/telemóvel ou de outras antenas de transmissão. Os sinais do satélite GPS podem sofrer interferência por parte desse tipo de comunicação.
- Pintar a antena GPS com tinta (metálica) pode causar uma quebra no desempenho.

Retirar a moldura

- 1) Insira a chave de extração (acessório ④) entre a placa de corte e a unidade principal a partir das garras.

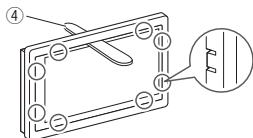

- 2) Puxe a chapa para fora na sua direção.

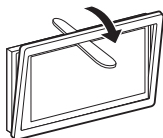

Retirar a unidade

- 1) Remova a placa de acabamento consultando o passo 1 em "**Retirar a moldura**".
- 2) Insira a chave de remoção (acessório ⑤) profundamente na folga entre as ranhuras, conforme indicado. (A saliência na ponta da chave de extração deve estar virada para a unidade.)

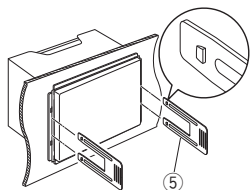

- 3) Com a chave de extração inserida segura, insira a outra chave de extração na ranhura.

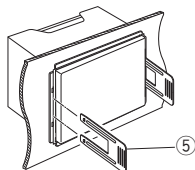

- 4) Puxe a unidade para fora até meio.

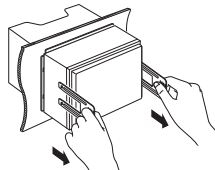

NOTA

- Tenha cuidado para não se ferir com os pinos de retenção da chave de remoção.

- 5) Puxe a unidade totalmente para fora, com as mãos, tendo cuidado para não a deixar cair.

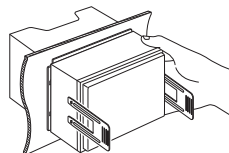

Ligar os cabos aos terminais

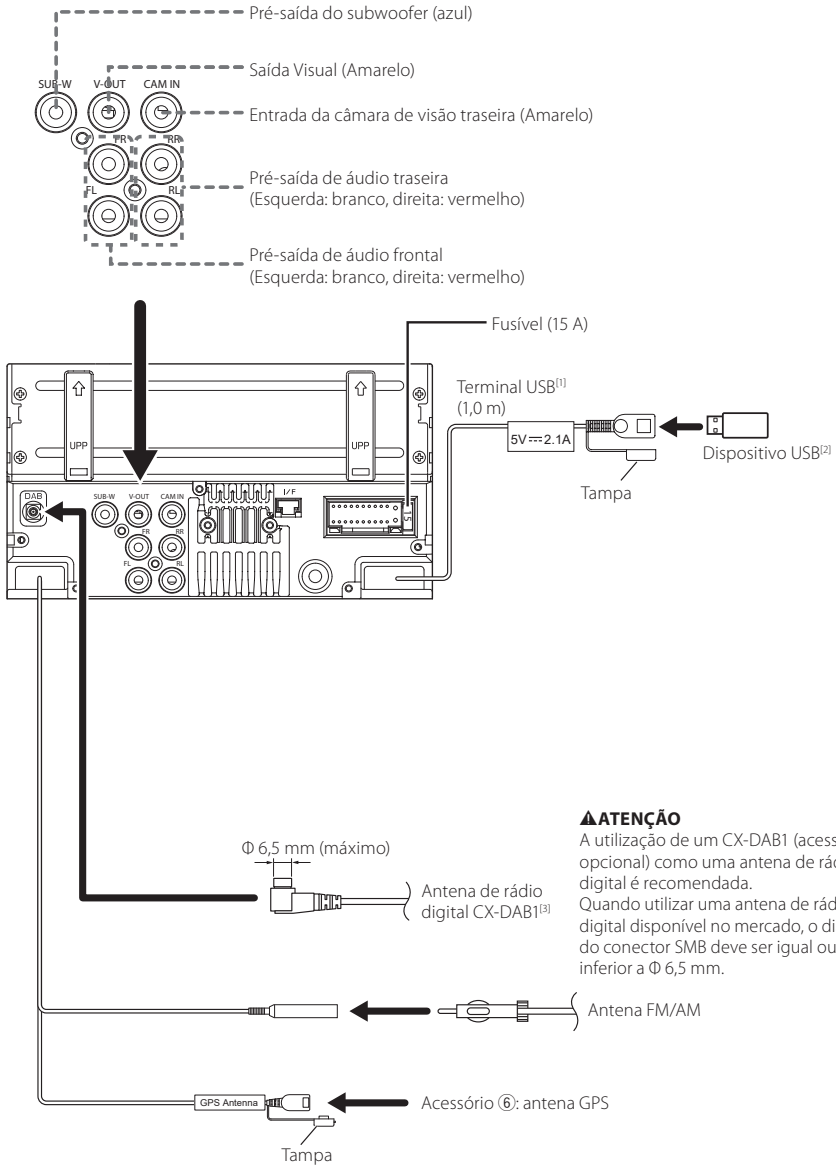

▲ ATENÇÃO

A utilização de um CX-DAB1 (acessório opcional) como uma antena de rádio digital é recomendada. Quando utilizar uma antena de rádio digital disponível no mercado, o diâmetro do conector SMB deve ser igual ou inferior a Φ 6,5 mm.

^[1] Corrente de fornecimento de energia máxima por USB : CC 5 V \equiv 2,1 A

^[2] Vendido em separado

^[3] Acessório opcional

Conexão/Instalação

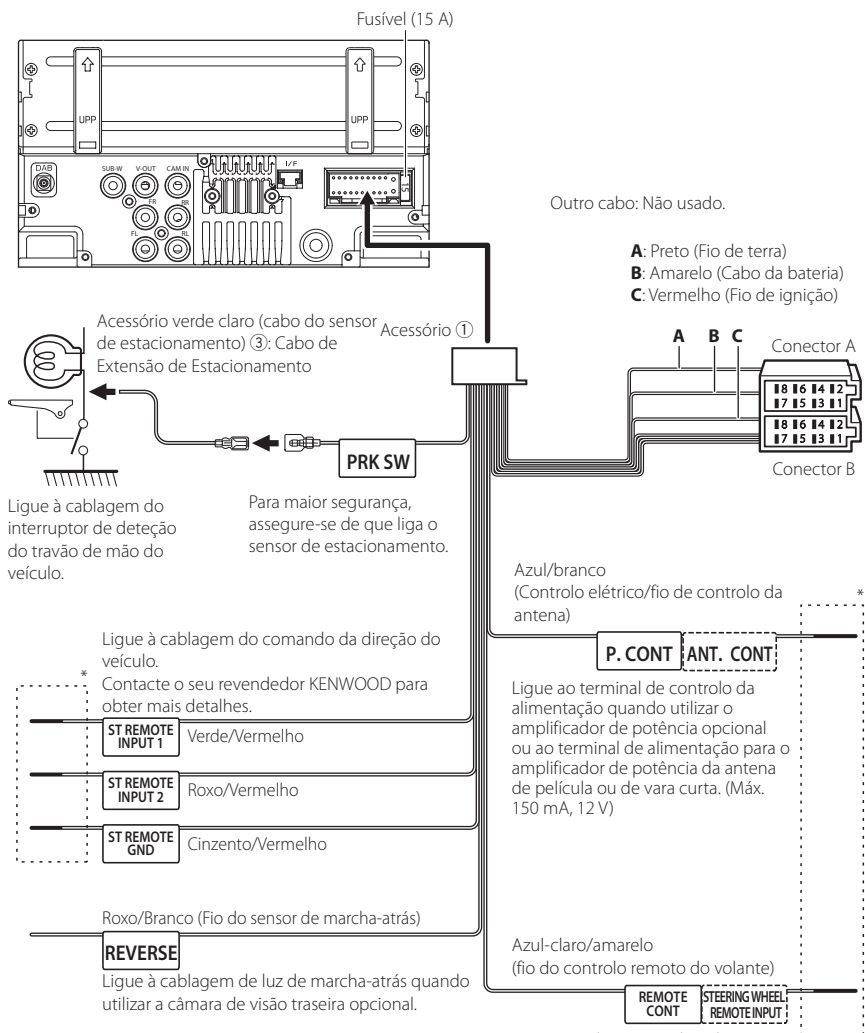

Para controlo remoto do volante
 Para utilizar a função de controlo remoto do volante, é necessário um adaptador remoto exclusivo (não fornecido) que corresponda ao seu automóvel.

* Não retire o cabo da tubagem termorretrátil, a menos que esteja a fazer uma ligação.

Conectar um iPhone/Android

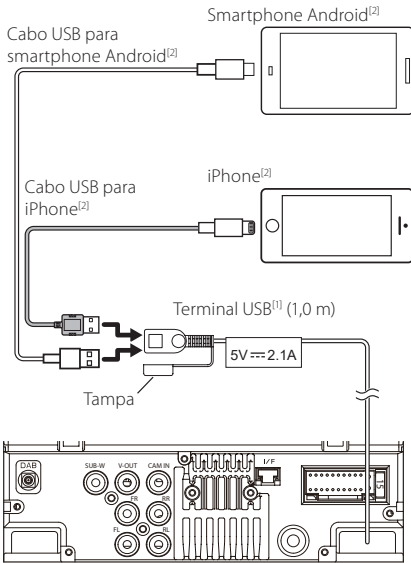

^[1] Corrente de fornecimento de energia máxima de USB:

CC 5 V $\overline{\text{---}}$ 2,1 A

^[2] Vendido em separado

Guia de funcionamento do Conector ISO

Pino	Cor e função	
A-4	Amarelo	Bateria
A-5	Azul	Antena elétrica ^[1]
A-6	Laranja/branco	Iluminação
A-7	Vermelho	Ignição (ACC)
A-8	Preto	Ligação terra (massa)
B-1/ B-2	Roxo (+) / Roxo/Preto (-)	Traseiro direito
B-3/ B-4	Cinza (+) / Cinza/Preto (-)	Dianteiro direito
B-5/ B-6	Branco (+) / Branco/Preto (-)	Dianteiro esquerdo
B-7/ B-8	Verde (+) / Verde/Preto (-)	Traseiro esquerdo

^[1] Máx. 150 mA, 12 V

- Impedância de Altifalante: 4-8 Ω

ATENÇÃO

Antes de conectar os ISO comercialmente disponibilizados à unidade, verifique a seguinte condição:

- Certifique-se de que a atribuição de pino do conector corresponde à unidade KENWOOD.
- Tenha precaução redobrada com o cabo de alimentação.
- Caso o cabo da pilha e o cabo de ignição não correspondam, altere-os adequadamente.
- Caso o carro não tenha um cabo de ignição, use uma interface disponível comercialmente.

Resolução de Problemas

Problemas e Soluções

Se ocorrer algum problema, comece por verificar se consta da seguinte tabela.

NOTA

- Algumas funções desta unidade poderão ser desativadas através dos ajustes feitos.
- O que poderá parecer uma avaria na unidade poderá resultar de uma ligeira falha de operação ou erro de cablagem.

Sobre as definições

- **Não é possível definir o subwoofer.**
- **Não é possível definir a fase do subwoofer.**
- **Não existe débito do subwoofer.**
- **Não é possível definir o filtro passa-baixo.**
- **Não pode configurar o filtro de passagem elevada.**

O subwoofer não está ativado.

- Ative o subwoofer. Consulte a secção **Configuração dos altifalantes/ X'over (P.44)**.

Sobre as operações áudio

Má recepção de rádio.

A antena do carro não está esticada.

- Estique totalmente a antena.

O fio de controlo da antena não está ligado.

- Ligue o fio corretamente. Consulte a secção **Ligar os cabos aos terminais (P.55)**.

Impossível selecionar uma pasta.

A função de reprodução aleatória está ativada.

- Desative a função de reprodução aleatória.

O som é interrompido quando está a ser reproduzido um ficheiro de áudio.

A condição de gravação é má.

- Grave o ficheiro novamente ou utilize outra memória USB.

Outros

O tom do sensor de toque não soa.

A ficha preout está a ser utilizada.

- O som sensor de toque não pode ser debitado pela ficha preout.

Mensagens de erro

Quando a unidade não é operada corretamente, a causa da falha é apresentada como a mensagem no ecrã.

No Device (dispositivo USB)

O dispositivo USB está selecionado como fonte, embora não esteja nenhum dispositivo USB ligado.

- Altere a fonte para qualquer fonte diferente de USB. Ligue um dispositivo USB e mude novamente a fonte para USB.

Disconnected (leitor de áudio Bluetooth)

O leitor de áudio Bluetooth está selecionado como fonte, embora não esteja nenhum leitor de áudio Bluetooth ligado.

- Altere a fonte para qualquer fonte diferente de Bluetooth. Ligue um leitor de áudio Bluetooth e mude novamente a fonte para Bluetooth.

No Media file

O dispositivo de USB ligado não contém ficheiros de áudio reproduzíveis. O suporte reproduzido não tem dados áudio gravados que a unidade consiga reproduzir.

- Consulte a secção **Suportes e ficheiros reproduzíveis (P.59)** e tente outro dispositivo USB.

Anexo

Suportes e ficheiros reproduzíveis

Pode reproduzir vários tipos de suportes e de ficheiros nesta unidade.

Sobre ficheiros

São suportados os seguintes ficheiros áudio e vídeo.

■ Ficheiros áudio reproduzíveis

	Formato	Taxa de bits	Frequência de amostragem	Contagem de bits
AAC-LC (.m4a)	MPEG2/4 AAC LC HE-AAC(V1,V2)	8 – 320kbps, VBR	16 – 48 kHz	16 bits
MP3 (.mp3)	Áudio de 3 Camadas MPEG 1/2	8 – 320kbps, VBR	16 – 48 kHz	16 bits
WMA (.wma)	Perfil L3 Padrão de Áudio do Windows Media (Versão 7, 8, 9)	8 – 320kbps	16 – 48 kHz	16 bits
PCM linear (WAVE) (.wav)	Formato de Áudio de forma de onda RIFF	–	16 – 192 kHz	16/ 24 bits
FLAC (.flac)	flac	–	16 – 192 kHz	16/ 24 bits
Vorbis (.ogg)	vorbis	VBR	16 – 48 kHz	16 bits

NOTA

- WMA e AAC abrangido por DRM, não pode ser reproduzido.
- Mesmo que os ficheiros áudio sejam compilados com as normas indicadas anteriormente, a reprodução pode ser impossível dependendo dos tipos ou condições dos suportes ou do dispositivo.

■ Ficheiros de vídeo aceitáveis

	Perfil	Tamanho da Imagem Máximo	Taxa de bits máx.	Formato áudio
MPEG-1 (.mpg, .mpeg)	–	352 x 240, 352 x 288	1,5 Mbps	MPEG Camada Áudio 2
MPEG-2 (.mpg, .mpeg)	MP@ML	720 x 480, 720 x 576	8 Mbps	MPEG Camada Áudio 2
H.264/MPEG-4 AVC (.mp4, .m4v, .avi, .flv)	Perfil de Linha Base, Perfil Principal	1.920 x 1.080 (30 fps)	8 Mbps	MP3, AAC
MPEG-4 (.mp4, .avi)	Perfil Simples Avançado	1.920 x 1.080 (30 fps)	8 Mbps	MP3, AAC
WMV (.wmv)	Perfil Principal	1.920 x 1.080 (30 fps)	8 Mbps	WMA
MKV (.mkv)	O Formato de Vídeo segue H.264/MPEG-4 AVC, MPEG-4			MP3, AAC

■ Limitação da estrutura para o ficheiro e pasta

	Dispositivo USB
Número máximo de camadas de pastas	8
Número máximo de ficheiros (por pasta)	999
Número máximo de pastas (por pasta)	9999
Número máximo de pastas (por dispositivo)	–

NOTA

- Pode introduzir um nome de pasta e um nome de ficheiro com 255 caracteres de byte único ou menos.
- Os ficheiros na pasta cujo nome iniciar com um ponto (.) não podem ser reproduzidos.

Especificações

■ Secção Monitor

Tamanho da imagem
: 6,8 polegadas (diagonal) panorâmica

Sistema de visualização
: Painel transparente TN LCD

Sistema da unidade
: Sistema de matriz ativa TFT

Número de pixels
: 1.843.200 (1024H × 600V × RGB)

Pixels efetivos
: 99,99%

Disposição dos pixels
: Disposição em linha RGB

Luz de fundo
: LED

■ Secção Interface USB

Padrão USB
: USB 2.0 Alta Velocidade

Sistema de ficheiros
: FAT 16/32, exFAT, NTFS

Corrente de fornecimento de energia máxima
: CC 5 V  2,1 A

Conversor D/A
: 24 bits

Descodificador de áudio
: MP3/ WMA/ AAC/ WAV/ FLAC

Descodificador de vídeo
: MPEG1/ MPEG2/ MPEG4/ WMV/ H.264/ MKV

Resposta de frequência
• 192 kHz : 20 – 20 000 Hz
• 96 kHz : 20 – 20 000 Hz
• 48 kHz : 20 – 20 000 Hz
• 44,1 kHz : 20 – 20 000 Hz

Distorção harmónica total
: 0,2% (1 kHz)

Relação sinal-ruído
: 75 dB

Gama dinâmica
: 75 dB

■ Secção Bluetooth

Tecnologia
: Bluetooth Ver.5.0

Frequência
: 2,402 – 2,480 GHz

Potência de saída RF (EIRP)
: +9 dBm (MÁX), Classe de potência 1

Alcance máximo de comunicação
: linha de visão de aprox. 10 m

Codec de som
: SBC/ AAC

Perfil (Suporte Multiperfil)
• HFP (perfil mãos-livres) 1,8
• A2DP (perfil de distribuição de áudio avançada) 1,3
• AVRCP (perfil de controlo remoto de áudio/ vídeo) 1,6
• PBAP (perfil de acesso à lista telefónica) 1,2

■ Secção DSP

Equalizador gráfico
Banda: 13 bandas
Frequência (BAND1 – 13)
: 62,5/ 100/ 160/ 250/ 400/ 630/ 1k/ 1,6k/ 2,5k/ 4k/
6,3k/ 10k/ 16k Hz

Ganho
: -9/ -8/ -7/ -6/ -5/ -4/ -3/ -2/ -1/ 0/
+1/ +2/ +3/ +4/ +5/ +6/ +7/ +8/ +9 dB

2Way X Over

Filtro passa-altos

Frequência: Passagem, 30/ 40/ 50/ 60/ 70/ 80/ 90/
100/ 120/ 150/ 180/ 220/ 250 Hz
Inclinação: -6/-12/-18/-24 dB/Oct.
Ganho: -8/ -7/ -6/ -5/ -4/ -3/ -2/ -1/ 0 dB

Filtro passa-baixos

Frequência: 30/ 40/ 50/ 60/ 70/ 80/ 90/ 100/ 120/
150/ 180/ 220/ 250 Hz, Passagem
Inclinação: -6/-12/-18/-24 dB/Oct.
Ganho: -8/ -7/ -6/ -5/ -4/ -3/ -2/ -1/ 0 dB

Posição

Atrás do subwoofer frontal/traseiro

: 0-6,1 m (passo de 0,01 m)

Ganho

: -8 – 0 dB

Nível do subwoofer

: -40 – +6 dB

■ Secção Sintonizador FM

- Gama de frequência (passo)
: 87,5 – 108,0 MHz (50 kHz)
- Sensibilidade útil (S/N: 30 dB)
: 16,2 dBf (1,8 μ V/ 75 Ω)
- Resposta de frequência (\pm 3,0 dB)
: 30 Hz – 14 kHz
- S/N (dB)
: 50 dB (MONO)
- Separação estéreo
: 35 dB (1 kHz)

■ Secção Sintonizador AM

- Gama de frequência (passo)
: 531 - 1611 kHz (9 kHz)
- Sensibilidade utilizável
: 99 μ V (40 dB μ)

■ Secção de Rádio Digital

- Gama de frequência
BANDA III: 174,928 – 239,200 MHz
- Sensibilidade
: -98 dBm
- Relação S/N
: 82 dB

■ Secção do conector da antena de rádio digital

- Tipo de conector
: SMB
- Tensão de Saída
: 12 V CC
- Corrente máxima
: < 100 mA

■ Secção Vídeo

- Sistema de cor da entrada de vídeo externa
: NTSC/PAL
- Nível de entrada externa de vídeo (ficha RCA)
: 1 Vp-p /75 Ω
- Nível de saída vídeo (ficha RCA)
: 1 Vp-p /75 Ω

■ Secção Áudio

- Saída de Alimentação Máxima (Frente e Traseira)
: 50 W \times 4
- Alimentação de Banda Completa (a menos de 1% THD)
: 22 W \times 4
- Banda de frequências de saída
: 20 – 20.000 Hz
- Nível de pré-saída (V)
: 2,5 V/10 k Ω
- Impedância de pré-saída
: 1,4 k Ω
- Impedância de altifalante
: 4 – 8 Ω

■ Geral

- Tensão de operação
: Bateria de automóvel de 12 V CC
- Dimensões de instalação (L \times A \times P)
: 182 \times 112 \times 86 mm
- Tamanho da instalação da unidade principal (L \times A \times P)
: 178 \times 100 \times 86 mm (sem manga)
- Peso
: 1,27 kg
(incluindo manga e placa de acabamento)

NOTA

- Apesar de os pixels efetivos para o painel de cristal líquido serem 99,99% ou mais, 0,01% dos pixels poderão não acender ou podem acender incorretamente.

As especificações podem ser alteradas sem prévia notificação.

Sobre esta unidade

■ Direitos de autor

- A palavra, marcas e logótipos Bluetooth® são marcas comerciais registradas de propriedade da Bluetooth SIG, Inc. e qualquer utilização de tais marcas pela JVC/KENWOOD Corporation está sob licença. Outras marcas registradas e nomes de marcas são dos respectivos proprietários.
- Windows Media is a registered trademark or trademark of Microsoft Corporation in the United States and/or other countries.
- This product is protected by certain intellectual property rights of Microsoft. Use or distribution of such technology outside of this product is prohibited without a license from Microsoft.
- Use of the Made for Apple badge means that an accessory has been designed to connect specifically to the Apple product(s) identified in the badge and has been certified by the developer to meet Apple performance standards. Apple is not responsible for the operation of this device or its compliance with safety and regulatory standards. Please note that the use of this accessory with an Apple product may affect wireless performance.
- Apple, iPhone and Lightning are trademarks of Apple Inc., registered in the U.S. and other countries.
- Apple, Siri, Apple CarPlay and Apple CarPlay logo are trademarks of Apple Inc., registered in the U.S. and other countries.
- App Store is a service mark of Apple Inc., registered in the U.S. and other countries.
- IOS is a trademark or registered trademark of Cisco in the U.S. and other countries and is used under license.
- Google, Android, Google Play, Android Auto and other marks are trademarks of Google LLC.
- To use Android Auto on your car display, you'll need an Android phone running Android 8 or higher, an active data plan, and the Android Auto app.
- USB Type-C® and USB-C® are registered trademarks of USB Implementers Forum.
- MirrorAPP+ is a trademark of Gigaboyz.com Limited.
- THIS PRODUCT IS LICENSED UNDER THE AVC PATENT PORTFOLIO LICENSE FOR THE PERSONAL USE OF A CONSUMER OR OTHER USES IN WHICH IT DOES NOT RECEIVE REMUNERATION TO (i) ENCODE VIDEO IN COMPLIANCE WITH THE AVC STANDARD ("AVC VIDEO") AND/OR (ii) DECODE AVC VIDEO THAT WAS ENCODED BY A CONSUMER ENGAGED IN A PERSONAL ACTIVITY AND/OR WAS OBTAINED FROM A VIDEO PROVIDER LICENSED TO PROVIDE AVC VIDEO. NO LICENSE IS GRANTED OR SHALL BE IMPLIED FOR ANY OTHER USE. ADDITIONAL INFORMATION MAY BE OBTAINED FROM MPEG LA, L.L.C. SEE [HTTP://WWW.MPEGLA.COM](http://www.MPEGLA.COM)
- THIS PRODUCT IS LICENSED UNDER THE VC-1 PATENT PORTFOLIO LICENSE FOR THE PERSONAL AND NON-COMMERCIAL USE OF A CONSUMER TO (i) ENCODE VIDEO IN COMPLIANCE WITH THE VC-1 STANDARD ("VC-1 VIDEO") AND/OR (ii) DECODE VC-1 VIDEO THAT WAS ENCODED BY A CONSUMER ENGAGED IN A

PERSONAL AND NON-COMMERCIAL ACTIVITY AND/OR WAS OBTAINED FROM A VIDEO PROVIDER LICENSED TO PROVIDE VC-1 VIDEO. NO LICENSE IS GRANTED OR SHALL BE IMPLIED FOR ANY OTHER USE. ADDITIONAL INFORMATION MAY BE OBTAINED FROM MPEG LA, L.L.C. SEE [HTTP://WWW.MPEGLA.COM](http://WWW.MPEGLA.COM)

- libFLAC
Copyright (C) 2000,2001,2002,2003,2004,2005,2006,2007,2008,2009 Josh Coalson
Redistribution and use in source and binary forms, with or without modification, are permitted provided that the following conditions are met:
 - Redistributions of source code must retain the above copyright notice, this list of conditions and the following disclaimer.
 - Redistributions in binary form must reproduce the above copyright notice, this list of conditions and the following disclaimer in the documentation and/or other materials provided with the distribution.
 - Neither the name of the Xiph.org Foundation nor the names of its contributors may be used to endorse or promote products derived from this software without specific prior written permission.

THIS SOFTWARE IS PROVIDED BY THE COPYRIGHT HOLDERS AND CONTRIBUTORS "AS IS" AND ANY EXPRESS OR IMPLIED WARRANTIES, INCLUDING, BUT NOT LIMITED TO, THE IMPLIED WARRANTIES OF MERCHANTABILITY AND FITNESS FOR A PARTICULAR PURPOSE ARE DISCLAIMED. IN NO EVENT SHALL THE FOUNDATION OR CONTRIBUTORS BE LIABLE FOR ANY DIRECT, INDIRECT, INCIDENTAL, SPECIAL, EXEMPLARY, OR CONSEQUENTIAL DAMAGES (INCLUDING, BUT NOT LIMITED TO, PROCUREMENT OF SUBSTITUTE GOODS OR SERVICES; LOSS OF USE, DATA, OR PROFITS; OR BUSINESS INTERRUPTION) HOWEVER CAUSED AND ON ANY THEORY OF LIABILITY, WHETHER IN CONTRACT, STRICT LIABILITY, OR TORT (INCLUDING NEGLIGENCE OR OTHERWISE) ARISING IN ANY WAY OUT OF THE USE OF THIS SOFTWARE, EVEN IF ADVISED OF THE POSSIBILITY OF SUCH DAMAGE.

- libvorbis
Copyright (c) 2002-2008 Xiph.org Foundation
Redistribution and use in source and binary forms, with or without modification, are permitted provided that the following conditions are met:
 - Redistributions of source code must retain the above copyright notice, this list of conditions and the following disclaimer.
 - Redistributions in binary form must reproduce the above copyright notice, this list of conditions and the following disclaimer in the documentation and/or other materials provided with the distribution.
 - Neither the name of the Xiph.org Foundation nor the names of its contributors may be used to endorse or promote products derived from this software without specific prior written permission.
- THIS SOFTWARE IS PROVIDED BY THE COPYRIGHT HOLDERS AND CONTRIBUTORS "AS IS" AND ANY EXPRESS OR IMPLIED WARRANTIES, INCLUDING, BUT NOT LIMITED TO, THE IMPLIED WARRANTIES OF MERCHANTABILITY AND FITNESS FOR A PARTICULAR PURPOSE ARE DISCLAIMED. IN NO EVENT SHALL THE FOUNDATION OR CONTRIBUTORS BE LIABLE FOR ANY

DIRECT, INDIRECT, INCIDENTAL, SPECIAL, EXEMPLARY, OR CONSEQUENTIAL DAMAGES (INCLUDING, BUT NOT LIMITED TO, PROCUREMENT OF SUBSTITUTE GOODS OR SERVICES; LOSS OF USE, DATA, OR PROFITS; OR BUSINESS INTERRUPTION) HOWEVER CAUSED AND ON ANY THEORY OF LIABILITY, WHETHER IN CONTRACT, STRICT LIABILITY, OR TORT (INCLUDING NEGLIGENCE OR OTHERWISE) ARISING IN ANY WAY OUT OF THE USE OF THIS SOFTWARE, EVEN IF ADVISED OF THE POSSIBILITY OF SUCH DAMAGE.

- libogg

Copyright (c) 2002, Xiph.org Foundation Redistribution and use in source and binary forms, with or without modification, are permitted provided that the following conditions are met:

- Redistributions of source code must retain the above copyright notice, this list of conditions and the following disclaimer.
- Redistributions in binary form must reproduce the above copyright notice, this list of conditions and the following disclaimer in the documentation and/or other materials provided with the distribution.
- Neither the name of the Xiph.org Foundation nor the names of its contributors may be used to endorse or promote products derived from this software without specific prior written permission.

THIS SOFTWARE IS PROVIDED BY THE COPYRIGHT HOLDERS AND CONTRIBUTORS "AS IS" AND ANY EXPRESS OR IMPLIED WARRANTIES, INCLUDING, BUT NOT LIMITED TO, THE IMPLIED WARRANTIES OF MERCHANTABILITY AND FITNESS FOR A PARTICULAR PURPOSE ARE DISCLAIMED. IN NO EVENT SHALL THE FOUNDATION OR CONTRIBUTORS BE LIABLE FOR ANY DIRECT, INDIRECT, INCIDENTAL, SPECIAL, EXEMPLARY, OR CONSEQUENTIAL DAMAGES (INCLUDING, BUT NOT LIMITED TO, PROCUREMENT OF SUBSTITUTE GOODS OR SERVICES; LOSS OF USE, DATA, OR PROFITS; OR BUSINESS INTERRUPTION) HOWEVER CAUSED AND ON ANY THEORY OF LIABILITY, WHETHER IN CONTRACT, STRICT LIABILITY, OR TORT (INCLUDING NEGLIGENCE OR OTHERWISE) ARISING IN ANY WAY OUT OF THE USE OF THIS SOFTWARE, EVEN IF ADVISED OF THE POSSIBILITY OF SUCH DAMAGE.

■ Informações sobre a Eliminação de Baterias e de Equipamentos Eléctricos e Eletrónicos Usados (aplicável nos países da UE que adotaram sistemas de recolha separada de resíduos)

Produtos e baterias com o símbolo (contentor de lixo com rodas barrado com uma cruz) não podem ser eliminados como lixo doméstico.

Equipamentos velhos eléctricos, electrónicos e baterias deverão ser reciclados num local capaz de o fazer bem assim como os seus subprodutos.

Contacte as autoridades locais para se informar de um local de reciclagem próximo de si.

A reciclagem e eliminação de lixo adequada ajudará a preservar os recursos naturais, ao mesmo tempo que prevenirá efeitos prejudiciais à nossa saúde e meio ambiente.

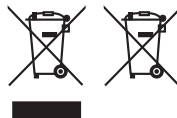



Declaração de Conformidade relativa à Diretiva RE 2014/53/UE

Declaração de conformidade relativa à Diretiva RoHS 2011/65/UE

Fabricante:

JVCKENWOOD Corporation
3-12, Moriyacho, Kanagawa-ku, Yokohama-shi,
Kanagawa 221-0022, JAPÃO

Representante na UE:

JVCKENWOOD Europe B.V.
Rendementsweg 20 B-9, 3641 SL Mijdrecht, PAÍSES
BAIXOS

English

Hereby, JVCKENWOOD declares that the radio equipment DMX5023DABS/DMX553DABS is in compliance with Directive 2014/53/EU. The full text of the EU declaration of conformity is available at the following internet address:

Français

Par la présente, JVCKENWOOD déclare que l'équipement radio DMX5023DABS/DMX553DABS est conforme à la directive 2014/53/UE. L'intégralité de la déclaration de conformité UE est disponible à l'adresse Internet suivante :

Deutsch

Hiermit erklärt JVCKENWOOD, dass das Funkgerät DMX5023DABS/DMX553DABS der Richtlinie 2014/53/EU entspricht. Der volle Text der EU-Konformitätserklärung steht unter der folgenden Internetadresse zur Verfügung:

Nederlands

Hierbij verklaart JVCKENWOOD dat de radioapparatuur DMX5023DABS/DMX553DABS in overeenstemming is met Richtlijn 2014/53/EU. De volledige tekst van de EU-verklaring van overeenstemming is te vinden op het volgende internetadres:

Italiano

Con la presente, JVCKENWOOD dichiara che l'apparecchio radio DMX5023DABS/DMX553DABS è conforme alla Direttiva 2014/53/UE. Il testo integrale della dichiarazione di conformità UE è disponibile al seguente indirizzo internet:

Español

Por la presente, JVCKENWOOD declara que el equipo de radio DMX5023DABS/DMX553DABS cumple la Directiva 2014/53/UE. El texto completo de la declaración de conformidad con la UE está disponible en la siguiente dirección de internet:

Português

Deste modo, a JVCKENWOOD declara que o equipamento de rádio DMX5023DABS/DMX553DABS está em conformidade com a Diretiva 2014/53/UE. O texto integral da declaração de conformidade da UE está disponível no seguinte endereço de internet:

Polska

Niniejszym, JVCKENWOOD deklaruje, że sprzęt radiowy DMX5023DABS/DMX553DABS jest zgodny z dyrektywą 2014/53/UE. Pełny tekst deklaracji zgodności EU jest dostępny pod adresem:

Český

Společnost JVCKENWOOD tímto prohlašuje, že rádiové zařízení DMX5023DABS/DMX553DABS splňuje podmínky směrnice 2014/53/UE. Plný text EU prohlášení o shodě je dostupný na následující internetové adrese:

Magyar

JVCKENWOOD ezennel kijelenti, hogy a DMX5023DABS/DMX553DABS rádióberendezés megfelel a 2014/53/EU irányelvnek. Az EU konformitási nyilatkozat teljes szövege az alábbi weboldalon érhető el:

Hrvatski

JVCKENWOOD ovim izjavljuje da je radio oprema DMX5023DABS/DMX553DABS u skladu s Direktivom 2014/53/EU. Cjeloviti tekst deklaracije Europske unije o usklađenosti dostupan je na sljedećoj internet adresi:

Svenska

Härmed försäkras JVCKENWOOD att radioutrustningen DMX5023DABS/DMX553DABS är i enlighet med direktiv 2014/53/EU. Den fullständiga texten av EU-försäkran om överensstämmelse finns på följande Internetadress:

Suomi

JVCKENWOOD julistaa täten, että radiolaitte DMX5023DABS/DMX553DABS on direktiivin 2014/53/EU mukainen. EU-vaatimustenmukaisuusvakuutus löytyy kokonaisuudessaan seuraavasta internet-osoitteesta:

Slovensko

S tem JVCKENWOOD izjavlja, da je radijska oprema DMX5023DABS/DMX553DABS v skladu z Direktivo 2014/53/EU. Celotno besedilo direktive EU o skladnosti je dostopno na tem spletnem naslovu:

Slovensky

Spoločnosť JVCKENWOOD týmto vyhlasuje, že rádiové zariadenie DMX5023DABS/DMX553DABS vyhovuje smernici 2014/53/UE. Celý text EU vyhlásenia o zhode nájdete na nasledovnej internetovej adrese:

Dansk

Herved erklærer JVCKENWOOD, at radioustyret DMX5023DABS/DMX553DABS er i overensstemmelse med Direktiv 2014/53/UE. EU-overensstemmelseserklæringen fulde ordlyd er tilgængelig på følgende internetadresse:

Norsk

JVCKENWOOD erklærer herved at radioustyret DMX5023DABS/DMX553DABS er i samsvar med Direktiv 2014/53/UE. Den fullstendige teksten til EU-konformitetserklæringen er tilgjengelig på følgende internettadresse:

Ελληνικά

Με το παρόν, η JVCKENWOOD δηλώνει ότι ο ραδιοεξοπλισμός DMX5023DABS/DMX553DABS συμμορφώνεται με την Οδηγία 2014/53/ΕΕ. Το πλήρες κείμενο της δήλωσης συμμόρφωσης της ΕΕ είναι διαθέσιμο στην ακόλουθη διεύθυνση στο διαδίκτυο:

Eesti

Käesolevaga JVCKENWOOD kinnitab, et DMX5023DABS/DMX553DABS raadiovarustus on vastavuses direktiiviga 2014/53/EL. Eli vastavusdeklaratsiooni terviktekst on kättesaadav järgmisel internetiaadressil:

Latviešu

JVCKENWOOD ar šo deklarē, ka radio aparatūra DMX5023DABS/DMX553DABS atbilst direktīvas 2014/53/ES prasībām. Pilns ES atbilstības deklarācijas teksts ir pieejams šādā tīmekļa adresē:

Lietuviškai

Šiuo JVCKENWOOD pažymi, kad radijo įranga DMX5023DABS/DMX553DABS atitinka 2014/53/EB direktyvos reikalavimus. Visą EB direktyvos atitikties deklaracijos tekstą galite rasti šiuo internetiniu adresu:

Malti

B'dan, JVCKENWOOD jiddikjara li t-tagħmir tar-radju DMX5023DABS/DMX553DABS huwa konformi mad-Direttiva 2014/53/UE. It-test kollu tad-dikjarazzjoni ta' konformità huwa disponibbli fl-indirizz intranet li ġe:

Українська

Таким чином, компанія JVCケンウッド заявляє, що радіобладнання DMX5023DABS/DMX553DABS відповідає Директиві 2014/53/EU. Повний текст декларації про відповідність ЄС можна знайти в Інтернеті за такою адресою:

Türkçe

Burada, JVCケンウッド DMX5023DABS/DMX553DABS radyo ekipmanının 2014/53/AB Direktifine uygun olduğunu bildirir. AB uyumluluk deklarasyonunun tam metni aşağıdaki internet adresinde mevcuttur.

Русский

JVCケンウッド настоящим заявляет, что радиоборудование DMX5023DABS/DMX553DABS соответствует Директиве 2014/53/EU. Полный текст декларации соответствия ЕС доступен по следующему адресу в сети Интернет:

Limba română

Prin prezenta, JVCケンWOOD declară că echipamentul radio DMX5023DABS/DMX553DABS este în conformitate cu Directiva 2014/53/UE. Textul integral al declarației de conformitate UE este disponibil la următoarea adresă de internet:

Български език

С настоящото JVCケンWOOD декларира, че радиоборудването на DMX5023DABS/DMX553DABS е в съответствие с Директива 2014/53/ЕС. Пълният текст на ЕС декларацията за съответствие е достъпен на следния интернет адрес:

URL : <https://www.kenwood.com/euukdoc/>

Important Notice on Software

Software License on This Product

The software embedded in this product comprises a number of independent software components, each of which is copyrighted by JVCKENWOOD Corporation or by a third party.

This product uses software components that are based on an End-User License Agreement (hereinafter called "EULA") stipulated by JVCKENWOOD Corporation and by third parties.

The EULA dictates the availability of the source codes of free-software components as a prerequisite to distributing them in executable form under the terms of the GNU General Public License or the Lesser General Public License (hereinafter called "GPL/LGPL"). To get information about the software components that are subject to the terms of the GPL/LGPL, please visit the following Website:

Website URL <https://www2.jvckenwood.com/gpl/>

Queries concerning the contents of the source code or the like will not be accepted.

Please note that software components based on a EULA that is not subject to the terms of the GPL/LGPL or those that have been developed or created by JVCKENWOOD Corporation will be excluded from the scope of source code disclosure.

Because licenses to use software components distributed under the GPL/LGPL are offered to the customers for free of charge, no warranty is granted to the customers, whether explicitly or implicitly, to the extent of the applicable laws.

Unless otherwise stipulated by the applicable laws or agreed upon in writing, the copyright holders or those who are entitled to modify and redistribute the software components are not held responsible for any and all damages resulting from their use or from inability to use them. For more information about the terms of use of the software components, required items of compliance and so on, please refer to the GPL/LGPL.

Customers wishing themselves to use a software component that is subject to the GPL/LGPL embedded in this product are encouraged to read the terms of the corresponding license before use. Because each individual license is prescribed by a third party other than JVCKENWOOD Corporation, the original (English) of the license is presented.

EULA

Software License Agreement

JVCKENWOOD Corporation (hereinafter called "Licensor") holds either the copyright to the embedded software or the right to sublicense it. This agreement establishes the conditions under which the customer uses this "Licensed Software."

The customer shall agree to the terms of this license agreement before proceeding to use Licensed Software.

This agreement is deemed to have taken effect when the customer (hereinafter called "User") has used a product implementation of Licensed Software.

The Licensed Software may contain software Licensor has been licensed to use by third parties directly or indirectly. Some third parties may have terms of use prescribed for their customers, apart from this Software License Agreement. This agreement does not apply to such software. Be sure to consult "Important Notice on Software" as presented separately.

Article 1 (General)

Licensor grants to User a non-exclusive, non-assignable right of use Licensed Software within the country where the User purchases the Product (hereinafter the "Country") (except for the exception provided for in Paragraph 1, Article 3).

Article 2 (Right of Use)

1. The rise of use granted under this agreement is the right to use Licensed Software in this product.
2. User may not duplicate, copy, modify, add to, translate or otherwise alter, or loan licensed Software and the associated literature in whole or in part.
3. Use of Licensed Software is limited to a private extent, and Licensed Software may not be distributed, licensed or sublicensed for any purposes whatsoever, including commercial use.
4. User shall use Licensed Software as per the instruction manual or instructions given in the help file and may not use or duplicate data in violations of the regulations of the Copyright Law or other governing laws by using Licensed Software in whole or in part.

Article 3 (Terms of License)

1. In assigning this product, User may not retain the original copy of the embedded Licensed Software (including associated literature, updates and upgrades) and any duplicates and associated literature with regard to the license to use Licensed Software. User may transfer Licensed Software only to the condition of binding the assignee to abide by the terms of this Software License Agreement.
2. User may not reverse-engineer, disassemble, decompile or otherwise analyze the source code of Licensed Software.

Article 4 (Rights to Licensed Software)

All rights to Licensed Software and the associated literature, including copyrights, shall reside with Licensor or the original right holder who has granted the Right of Use and right to sublicense to Licensor (hereinafter referred to as "Original Right Holder"), and User does not have any rights other than Right of Use granted hereunder with regard to Licensed Software and the associated literature.

Article 5 (Exemption Granted to Licensor)

1. Licensor and Original Right Holder do not assume any responsibility for damages caused to User or third parties resulting from the exercise by User of the license granted hereunder, unless otherwise provided by any law to the contrary.
2. Licensor does not warrant Licensed Software to be merchantable, compatible and fit for specific purposes.

Article 6 (Responsibility for Third Parties)

If disputes over the infringement of third parties' intellectual property rights, such as copyrights and patent rights, arise out of the use of Licensed Software by User, User shall resolve these disputes at User's own expenses while keep Licensor and Original Right Holder harmless.

Article 7 (Secrecy Obligation)

User shall keep confidential Licensed Software provided hereunder, information contained in the associated literature or the like and those provisions of this agreement not yet in public knowledge and may not disclose or leak these to third parties without prior written consent from Licensor.

Article 8 (Cancellation of the Agreement)

Licensor reserves the right to cancel this agreement forthwith and claim compensation from User for the damages caused by such cancellation when User:

- (1) Breaches any of the provisions of this agreement, or
- (2) Has received a petition for seizure, provisional seizure, provisional disposition or any other kind of compulsory execution.

Article 9 (Destruction of Licensed Software)

If this agreement is terminated under the provision of the foregoing paragraph, User shall destroy Licensed Software, along with all associated literature and its duplicates, within two (2) weeks from the date of termination.

Article 10 (Copyright Protection)

1. Copyrights and all other intellectual property rights relating to Licensed Software shall reside with Licensor and Original Right Holder and in no circumstances with User.
2. User shall abide by the laws relating to copyrights and intellectual property rights in using Licensed Software.

Article 11 (Export Control)

1. Licensed Software and the associated literature or the like may not be exported to places outside the Country (including transmission outside the Country over the Internet or the like).
2. User agrees that Licensed Software is subject to export controls imposed by the Country and the United States of America.
3. User agrees to comply with all the international and domestic laws that apply to this software (U.S. Export Administration Regulations and regulations established by the U.S., the Country and their governmental agencies regarding usage by end users and export destinations).

Article 12 (Miscellaneous)

1. Even if this agreement is invalidated in part by law, all other provisions shall remain in effect.
2. Licensor and User shall consult each other in good faith to resolve any matters not provided for in this agreement or questions arising from the interpretation of this agreement.
3. Licensor and User agree that this agreement is governed by the law of Japan and that all disputes involving claims and obligations that may arise out of this agreement will be settled by arbitration at the Tokyo District Court as the court of first instance.

KENWOOD