

## DMX5023DABS DMX553DABS

MONITOR Z RADIOODTWARZACZEM  
**PODRĘCZNIK OBSŁUGI**

JVCKENWOOD Corporation

- Najnowsze informacje (ostatnia Instrukcja Obsługi, aktualizacje systemu, nowe funkcje itd.) są dostępne na [<https://www.kenwood.com/cs/ce/>](https://www.kenwood.com/cs/ce/).



**Android**  
Auto

# Spis treści

## **Przed użyciem 4**

Środki ostrożności .....	4
Opis korzystania z instrukcji obsługi .....	5

## **Podstawowe operacje 6**

Funkcje przycisków na panelu przednim .....	6
Włączanie urządzenia .....	6
Pierwsze kroki .....	7
Regulacja głośności .....	8
Obsługa ekranu dotykowego .....	8
Opisy ekranu HOME (Dom) .....	9
Opis ekranu wybierania źródła .....	9
Opis ekranu sterowania źródłami .....	11
Menu podręczne .....	12
Ekran listy .....	12

## **APLIKACJE 13**

Obsługa funkcji Apple CarPlay .....	13
Obsługa Android Auto™ .....	14
Operacja mirroringu USB dla iPhone'a .....	15
Operacja mirroringu USB dla smartfonu z systemem Android .....	16

## **USB 18**

Podłączanie urządzenia USB .....	18
Podstawowa obsługa USB .....	18
Operacja wyszukiwania .....	20

## **Radio 21**

Podstawowa obsługa radia .....	21
Obsługa pamięci .....	22
Operacja wybierania .....	22
Informacje o ruchu .....	23
Ustawienia radia .....	23

## **Radio cyfrowe 24**

Podstawowa obsługa radia cyfrowego .....	24
Zapisywanie usług w pamięci Preset .....	25
Operacja wybierania .....	25
Informacja o ruchu drogowym .....	26
KONFIGURACJA radia cyfrowego .....	27

## **Sterowanie Bluetooth 28**

Informacje dotyczące urządzeń Bluetooth® .....	28
Zarejestruj urządzenie Bluetooth .....	29
Konfiguracja połączenia .....	29
Odtwarzanie z urządzenia audio Bluetooth .....	30
Korzystanie z zestawu głośnomówiącego .....	31
Programowanie urządzenia głośnomówiącego .....	35

## **Inne Komponenty Zewnętrzne 36**

Widok z kamery .....	36
----------------------	----

## **Konfiguracja 38**

Konfiguracja ekranu monitora.....	38
Konfiguracja systemu .....	38
Konfiguracja interfejsu użytkownika .....	39
Konfiguracja funkcji specjalnych .....	40
Konfiguracja wyświetlacza.....	40
Konfiguracja AV.....	41
Konfiguracja połączenia .....	42

## **Sterowanie dźwiękiem 44**

Konfiguracja głośników/zwrotnicy .....	44
Sterowanie dźwiękiem ogólnym .....	45
Sterowanie korektorem dźwięku.....	46
Volume Offset (Dopasowanie głośności).....	46
Sound Effect .....	47
Listening Position/ DTA (Pozycja odsłuchu/ DTA) .....	48

## **Pilot zdalnego sterowania 49**

Funkcje przycisków pilota zdalnego sterowania.....	50
---	----

## **Połączenie/Instalacja 51**

Przed instalacją .....	51
Montaż urządzenia .....	52

## **Rozwiązywanie problemów 58**

Problemy i rozwiązania .....	58
Komunikaty o błędach .....	58

## **Dodatek 59**

Media i pliki, które można odtwarzać .....	59
Dane techniczne.....	60
Informacje o urządzeniu.....	62

## Przed użyciem

### WAŻNE

- Przed użyciem tego produktu prosimy o uważne zapoznanie się z niniejszą instrukcją, aby zapewnić prawidłowe użytkowanie. Szczególnie ważne jest przeczytanie i przestrzeganie OSTRZEŻEŃ i UWAG zawartych w niniejszej instrukcji. Instrukcję należy przechowywać w bezpiecznym i łatwo dostępnym miejscu, aby móc z niej skorzystać w przyszłości.

## Środki ostrożności

### ▲ OSTRZEŻENIA

#### ■ Aby zapobiec zranieniom czy zagrożeniu pożarem, należy stosować następujące środki ostrożności:

- Aby nie dopuścić do zwarcia, nigdy nie wkładaj ani nie wrzucaj do środka urządzenia żadnych przedmiotów metalowych (np. monet czy narzędzi metalowych).
- Nie patrz na ekran urządzenia przez dłuższy czas podczas prowadzenia pojazdu.
- W przypadku napotkania trudności podczas instalacji, zasięgnij porady u sprzedawcy produktów firmy KENWOOD.

#### ■ Środki ostrożności związane z eksploatacją urządzenia

- W przypadku zakupu wyposażenia dodatkowego, skorzystaj z pomocy sprzedawcy produktów firmy KENWOOD, aby dowiedzieć się, czy będzie ono współpracować z Twoim modelem, w Twoim regionie.
- Można wybrać język, w którym wyświetlane będą menu, znaczniki plików dźwiękowych itp. Patrz **Konfiguracja interfejsu użytkownika (str.39)**.
- Funkcje Radio Data System lub Radio Broadcast Data System nie są dostępne na obszarze, gdzie żadna stacja nadawcza nie używa tych funkcji.

#### ■ Ochrona monitora

- Aby nie uszkodzić monitora, nie należy dotykać go długopisem lub podobnym przedmiotem z ostrym końcem.

#### ■ Czyszczenie urządzenia

- Jeśli panel czołowy jest brudny, należy go wytrzeć suchą miękką ściereczką, na przykład z włókien silikonowych. Jeśli panel czołowy jest bardzo zabrudzony, należy wytrzeć zabrudzenie ściereczką nawilżoną w delikatnym środku czyszczącym, a następnie wytrzeć go ponownie suchą i miękką ściereczką.

### UWAGI

- Bezpośrednie spryskiwanie urządzenia środkiem czyszczącym może uszkodzić części mechaniczne. Wycieranie panelu czołowego szorstką ściereczką albo stosowanie płynu lotnego, takiego jak rozcieńczalnik czy alkohol, może uszkodzić powierzchnię lub zetrzeć napisy.

#### ■ Sposób resetowania urządzenia

- Jeśli urządzenie lub urządzenie podłączone nie działa poprawnie, należy je zresetować. Naciśnij przycisk <Reset>. Urządzenie powróci do ustawień fabrycznych.

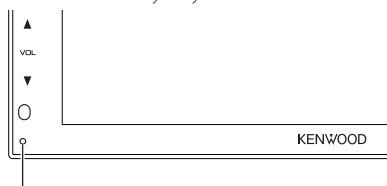

Przycisk resetowania

### UWAGI

- Odłącz urządzenie USB przed naciśnięciem przycisku < Reset >. Naciśnięcie przycisku < Reset > przy podłączonym urządzeniu USB może spowodować uszkodzenie danych zapisanych w tym urządzeniu. Aby dowiedzieć się w jaki sposób odłączyć urządzenie USB, patrz Odłącz urządzenie USB (**str.18**).
- Kiedy urządzenie zostanie włączone po zresetowaniu, wyświetlony zostanie ekran Konfiguracja początkowa (Initial SETUP). Patrz Konfiguracja początkowa (**str.7**).

## Uzyskiwanie sygnału GPS

Po pierwszym włączeniu urządzenia należy poczekać, aż system uzyska sygnały po raz pierwszy. Procedura ta może zająć nawet kilka minut. Należy upewnić się, że pojazd znajduje się na dworze, na otwartej przestrzeni, z dala od wysokich budynków i drzew, aby uzyskanie sygnałów odbyło się jak najszybciej.

Po uzyskaniu przez system sygnałów satelitów po raz pierwszy, za każdym następnym razem procedura ta będzie przebiegać szybciej.

## Uwaga dla użytkowników smartfonów

- Jednoczesne uruchamianie wielu aplikacji na smartfonie, podczas gdy udostępnianie ekranu powoduje duże obciążanie mikroprocesora telefonu, potencjalnie wpływa na komunikację i wydajność.
- Aby uzyskać najlepsze wyniki podczas parowania z odbiornikiem KENWOOD, zamknij wszystkie nieużywane aplikacje.

## Opis korzystania z instrukcji obsługi

- Ekran i panele przedstawione w niniejszej instrukcji obsługi służą do lepszego wyjaśnienia funkcji urządzenia. Mogą różnić się od ekranów i paneli użytych w urządzeniu, lub sposób ich wyświetlania może być inny.
- **Język ekranu:** wyjaśnienie zasad obsługi urządzenia przedstawione zostało w języku angielskim. Istnieje możliwość wyboru języka ekranu w menu **SETUP**. Patrz **Konfiguracja interfejsu użytkownika (str.39)**.



Ten symbol na produkcie oznacza, że w niniejszym podręczniku znajdują się ważne instrukcje dotyczące obsługi i konserwacji. Należy uważnie przeczytać niniejszy podręcznik obsługi.

# Podstawowe operacje

## Funkcje przycisków na panelu przednim

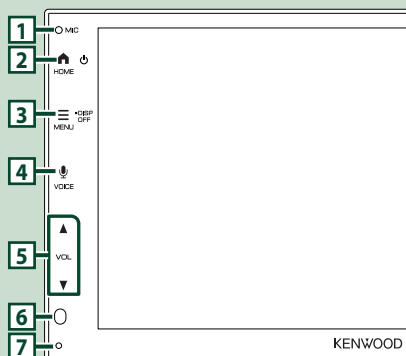

### UWAGI

- Panele przedstawione w niniejszej instrukcji obsługi służą do lepszego wyjaśnienia obsługi urządzenia. Z tego względu mogą być różne od faktycznych paneli.
- Hałas wewnątrz samochodu podczas rozmowy może mieć negatywny wpływ na jakość połączenia. Jeśli jakość połączenia jest słaba, zaleca się ustawić wentylator klimatyzatora na najniższe ustawienie.

	Nazwa • Działanie
1	Wbudowany mikrofon • Mów w trybie głośnomówiącym Bluetooth, gdy podłączony jest telefon Bluetooth.
2	<b>HOME</b> • Wyświetla ekran HOME (Dom) <b>(str.9)</b> . • Naciśnij i przytrzymaj, aby wyłączyć zasilanie. • Jeśli zasilanie jest wyłączone, przycisk ten je włącza.
3	<b>MENU</b> • Wyświetla ekran wyskakującego menu. • Naciśnij i przytrzymaj, aby wyłączyć ekran.
4	<b>VOICE</b> • Wyświetla ekran Rozpoznawania głosu <b>(str.33)</b> .

	Nazwa • Działanie
5	<b>▼, ▲ (VOL)</b> • Regulacja głośności. Po naciśnięciu i przytrzymaniu przycisku ▲ głośność wzrasta stopniowo, aż do poziomu 15.
6	Czujnik zdalnego sterowania • Odbiera sygnał pilota zdalnego sterowania.
7	Resetowanie • Jeśli urządzenie lub podłączone urządzenie nie działa poprawnie, naciśnięcie tego przycisku powoduje przywrócenie ustawień początkowych urządzenia.

## Włączanie urządzenia

### 1 Nacisnąć przycisk HOME.

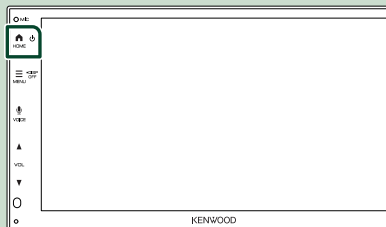

➤ Urządzenie zostanie włączone.

### ● Wyłączanie urządzenia:

### 1 Naciśnij i przytrzymaj przycisk HOME.

#### UWAGI

- Jeśli urządzenie jest włączane po raz pierwszy po zainstalowaniu, konieczne będzie Konfiguracji początkowej **(str.7)**.

## Pierwsze kroki

### Wstępna konfiguracja

Skonfigurować to ustawienie podczas pierwszego korzystania z urządzenia.

- 1 Każdy z elementów ustawić w następujący sposób.



#### ■ Language

Wybierz język używany dla ekranu sterowania oraz elementów ustawień. Domyślnie ustawiony język to „**British English(en)**”.

- 1 Dotknąć **Language** (Język).
- 2 Wybrać żądany język.
- 3 Dotknąć **Close**.

#### ■ Clock

Ustawia synchronizację zegara i reguluje go. Aby poznać szczegóły obsługi, patrz **Ustawienia kalendarza/zegara (str.7)**.

#### ■ Camera

Skonfigurować parametry kamery.

- 1 Dotknąć **Camera**.
- 2 Skonfigurować każdą pozycję, a następnie dotknąć .

Aby poznać szczegóły operacji, patrz **Konfiguracja kamery (str.36)**.

#### ■ DEMO

Konfiguracja trybu demo. Domyślnie ustawione jest „ON”.

- 1 Dotknij **DEMO** i ustaw **ON** lub **OFF**.

- 2 Dotknąć **Finish**.



#### UWAGI

- Powyższe ustawienia można skonfigurować korzystając z menu SETUP. Patrz **Konfiguracja (str.38)**.

### Ustawienia kalendarza/zegara

- 1 Nacisnąć przycisk **MENU**.

➤ Zostanie wyświetlone menu podręczne.

- 2 Dotknąć .

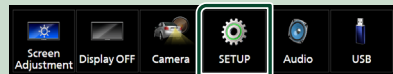

➤ Wyświetlony zostanie ekran Menu SETUP (Menu programowania).

- 3 Dotknij **User Interface**.

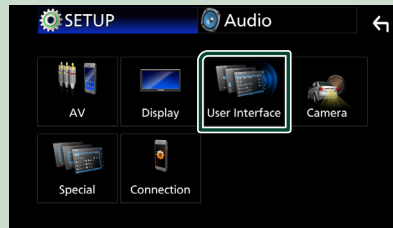

➤ Wyświetlony zostanie ekran User Interface (Interfejs użytkownika).

- 4** Każdy z elementów ustawić w następujący sposób.  
Przewiń stronę, aby zobaczyć ukryte opcje.

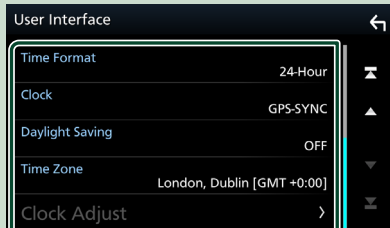

### ■ Time Format

Wybierz format wyświetlania czasu.

**12-Hour / 24-Hour** (domyślnie)

### ■ Clock

**GPS-SYNC** (domyślnie): Synchronizuje godziny zegara z systemem GPS.

**Manual**: Ręczne ustawienie zegara.

### ■ Daylight Saving

(Nieużywane, gdy zegar jest ustawiony ręcznie)

Aktywuj tę funkcję, wybierając dodatkowy czas letni (jeśli jest dostępny w obszarze mieszkalnym).

**OFF** (Domyślnie)/ **+1 hr. / +30 min.**

### ■ Time Zone

Wybierz strefę czasową.

### ■ Clock Adjust

Jeśli wybrano **Manual** dla Clock (Zegar), ustawić datę i godzinę ręcznie.

### UWAGI

- Należy ustawić datę i godzinę. Niektóre funkcje mogą nie działać, jeżeli nie są ustawione.

## Regulacja głośności

Aby wyregulować głośność (w zakresie od 0 do 40),

Naciskaj ▲ aby zwiększać i naciskaj ▼ aby zmniejszać.

Przytrzymanie ▲ pozwala na stopniowe zwiększanie głośności aż do poziomu 15.

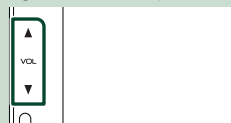

## Obsługa ekranu dotykowego

Do korzystania z panelu służą funkcje dotknięcia, dotknięcia i przytrzymania, a także przewrócenia i przewinięcia strony, które umożliwiają wybieranie elementów, wyświetlanie ekranów menu ustawień, zmienianie stron itp.

### ● Dotknięcie

Delikatnie dotknij ekranu, żeby wybrać element.



### ● Dotknięcie i przytrzymanie

Dotknij ekranu i trzymaj palec nieruchomo, dopóki widok się nie zmieni lub nie pojawi się komunikat.

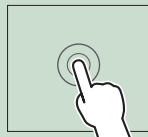

### ● Przewrócenie strony

Szybko przeciągnij palcem od lewej do prawej, żeby zmienić stronę.

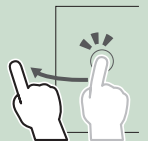

Można przewinąć ekran zawierający listę, przesuując ekran w górę/w dół.

### ● Przewinięcie strony

Przeciągnij palcem od góry do dołu, żeby przewinąć ekran.

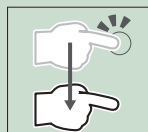

## Opisy ekranu HOME (Dom)

Większość funkcji można uruchomić korzystając z ekranu HOME (Dom).



- |   |  |
|---|--|
| 1 | • Umożliwia wyświetlenie ekranu sterowania bieżącym źródłem.   |
| 2 | • Informacje o aktualnym źródle  |
| 3 | • Wyświetlenie ekranu wyboru źródła. <b>(str.10)</b>   |
| 4 | • Ikony skrótów odtwarzania źródła <b>(str.10)</b>   |
| 5 | • Wyświetla ekran Hands Free. <b>(str.31)</b><br>• W przypadku podłączenia Apple CarPlay lub Android Auto, działa jak telefon w Apple CarPlay lub Android Auto™. |

## Opis ekranu wybierania źródła

Na ekranie wyboru źródła możesz wyświetlić wszystkie źródła i opcje odtwarzania.

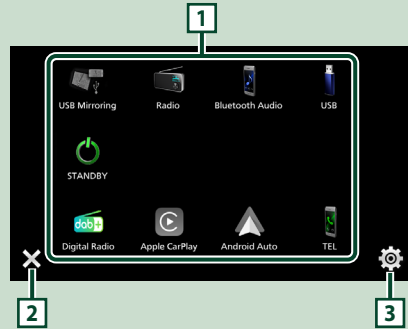

- |   |   |
|---|---|
| 1 | • Zmienia źródło odtwarzania. Dla źródeł odtwarzania, patrz <b>Wybieranie źródła odtwarzania (str.10)</b> . |
| 2 | • Umożliwia powrót do poprzedniego ekranu.  |
| 3 | • Wyświetlenie ekranu menu USTAWIĘŃ. <b>(str.38)</b>  |

## Wyświetlanie ekranu HOME

### 1 Nacisnąć przycisk HOME.



- Zostanie wyświetlony ekran HOME (Dom).

## Wybieranie źródła odtwarzania

- 1** Dotknąć  na ekranie HOME.  
Korzystając z tego ekranu można wybrać następujące źródła i funkcje.

	• Przelączy na Digital Radio. <b>(str.24)</b>
	• Przelączy na ekran Apple CarPlay z podłączonego iPhone'a. <b>(str.13)</b>
	• Przelączy na ekran Android Auto z podłączonego smartfona z systemem Android. <b>(str.14)</b>
	• Wyświetla ekran Hands Free. <b>(str.31)</b> Jeżeli nie podłączono Apple CarPlay, Android Auto ani zestawu głośnomówiącego Bluetooth, zostaje wyświetlona wiadomość „Disconnected” na ekranie TEL. W przypadku podłączenia Apple CarPlay lub Android Auto, działa jak telefon w Apple CarPlay lub Android Auto.
	• Przelączy na ekran mirroringu USB z podłączonego iPhone'a lub smartfona z systemem Android. <b>(str.15, str.16)</b> Konieczne jest podłączenie iPhone'a lub smartfona z systemem Android za pomocą zainstalowanej aplikacji „MirrorAPP+™”.
	• Przelączy na radio. <b>(str.21)</b>
	• Odtwarza z odtwarzacza muzycznego Bluetooth. <b>(str.30)</b>
	• Odtwarza pliki z urządzenia USB. <b>(str.18)</b>
	• Przelączy urządzenie w tryb oczekiwania. <b>(str.10)</b>

## Aby wybrać źródła odtwarzania na ekranie HOME (Dom)

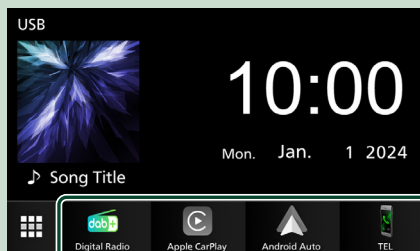

4 elementy wyświetlane na ekranie wyboru źródła w postaci dużych ikon są widoczne na ekranie HOME (Dom).

Elementy wyświetlane w tym obszarze możesz zmienić, personalizując ekran wyboru źródła. **(str.11)**

## Przełącz urządzenie w tryb oczekiwania

- 1** Dotknąć  na ekranie HOME.
- 2** Dotknąć **STANDBY**.

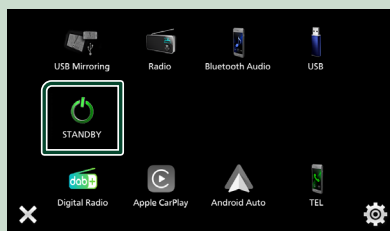

## Dostosowywanie przycisków skrótu na ekranie HOME (Dom)

Można dowolnie dostosować położenie ikon źródła.

- 1 **Dotknąć**  na ekranie HOME.
- 2 **Aby przejść w tryb dostosowywania, należy dotknąć i przytrzymać ikonę, która zostanie przeniesiona.**
- 3 **Przeciągnąć ikonę w odpowiednie miejsce.**

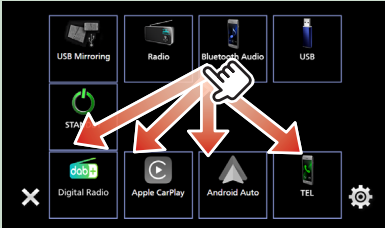

## Opis ekranu sterowania źródłami

Niektóre funkcje można włączać korzystając z większości ekranów.

Wskaźniki

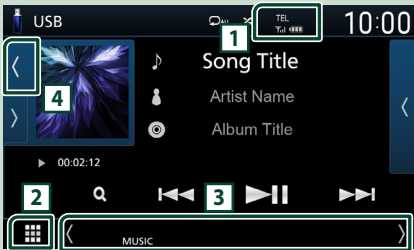

Podmenu







Informacje o podłączonym urządzeniu Bluetooth.



Wyświetla wszystkie źródła.

## 3 Drugi ekran

-   : Pomocniczy ekran zmienia się za każdym dotknięciem. Drugi ekran można także zmienić, przesuując palcem po ekranie w lewo lub prawo.
- Ikony skrótów źródła: Źródło zmienia się na to skonfigurowane jako skrót. Aby uzyskać informacje na temat konfiguracji skrótów, patrz **Dostosowywanie przycisków skrótu na ekranie HOME (Dom) (str.11)**.
- Podmenu
  - **DIM**: Praca, po dotknięciu ikony: Pierwsze dotknięcie przyciemnia ekran, drugie, trzecie i czwarte dotknięcie przyciemnia ekran jeszcze bardziej, a piąte dotknięcie przywraca ekran do pierwotnej jasności.
  -  : Wyświetla ekran korektora graficznego. (**str.46**)
  -  : Wyświetla ekran APP (Apple CarPlay/Android Auto) (**str.13**).
- Wskaźniki: wyświetla stan bieżącego źródła itp.
  - **MUTE**: Funkcja Mute (Wyciszyć) jest aktywna.
  - **LOUD**: Funkcja sterowania głośnością jest włączona.

## 4 Grafika i informacje

Możesz wybrać, czy chcesz wyświetlać grafikę i informacje o utworze lub tylko bardziej szczegółowe informacje o utworze.

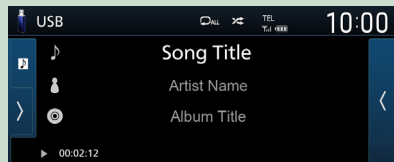
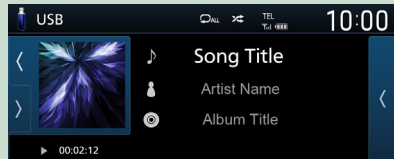

## Menu podręczne

### 1 Nacisnąć przycisk MENU.



➤ Zostanie wyświetlone menu podręczne.

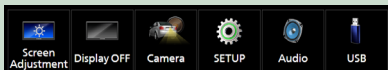

Zawartość tego menu została podana poniżej.

	• Umożliwia wyświetlenie ekranu Screen Adjustment (regulacja ekranu). <b>(str.38)</b>
	• Umożliwia wyłączenie wyświetlania. <b>(str.12)</b>
	• Wyświetlenie widoku z kamery. <b>(str.36)</b>
	• Wyświetlenie ekranu menu USTAWIEN. <b>(str.38)</b>
	• Wyświetla ekran menu sterowania dźwiękiem. <b>(str.44)</b>
	• Umożliwia wyświetlenie ekranu sterowania bieżącym źródłem. Ikona różni się, zależnie od źródła. Ta ikona dotyczy źródła USB.

## Wyłączenie ekranu.

### 1 Wybierz w menu podręcznym.

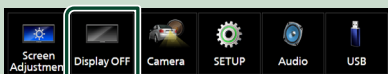

#### ● Aby wyłączyć ekran

### 1 Dotknij ekran.

## Ekran listy

Niektóre często używane przyciski funkcyjne dostępne są na ekranach list większości źródeł.

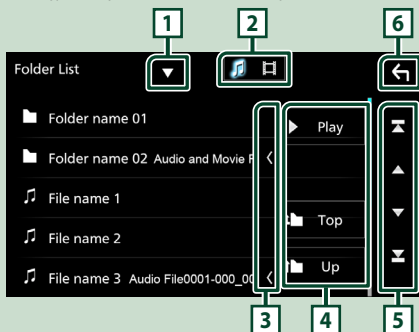

Wyświetla okno wyboru typu listy.



Wyświetla listę plików muzycznych/filmów.



Umożliwia przewijanie wyświetlanego tekstu.

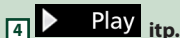

W tym miejscu wyświetlane są przyciski pełniące różne funkcje.

- ▶ **Play** : Odtwarza wszystkie utwory znajdujące się w folderze zawierającym bieżący utwór.
- Up** / **Top** : Przejście do wyższej hierarchii.



Można zmienić stronę w celu wyświetlenia większej liczby elementów, wciskając .

- : Wyświetlenie górnej lub dolnej strony.



Umożliwia powrót do poprzedniego ekranu.

### UWAGI

- Przyciski, których nie można aktywować z ekranu listy, nie są wyświetlane.

# APLIKACJE

## Obsługa funkcji Apple CarPlay

Apple CarPlay jest inteligentniejszym i bezpieczniejszym sposobem na korzystanie z iPhone'a w samochodzie. Apple CarPlay gromadzi zadania, które chcesz wykonywać korzystając z iPhone'a podczas jazdy i wyświetla je na ekranie tego produktu. Możesz korzystać z nawigacji, rozmawiać przez telefon, wysyłać i odbierać wiadomości, a także słuchać muzyki z iPhone'a podczas prowadzenia pojazdu. Aby ułatwić sobie obsługę iPhone'a, można również używać sterowania głosem przy użyciu asystentki Siri.

Aby uzyskać szczegółowe informacje na temat Apple CarPlay, patrz <https://www.apple.com/ios/carplay/>.

### UWAGI

- Jeśli iPhone nie działa w żądany sposób, spróbuj uruchomić go ponownie, wyłączając i ponownie włączając.

### Zgodne urządzenia iPhone

Z Apple CarPlay można korzystać w połączeniu z następującymi modelami iPhone'ów.

- |                     |                            |
|---------------------|----------------------------|
| • iPhone 15 Pro Max | • iPhone SE (2. generacji) |
| • iPhone 15 Pro     | • iPhone 11 Pro Max        |
| • iPhone 15 Plus    | • iPhone 11 Pro            |
| • iPhone 15         | • iPhone 11                |
| • iPhone 14 Pro Max | • iPhone XS Max            |
| • iPhone 14 Pro     | • iPhone XS                |
| • iPhone 14 Plus    | • iPhone XR                |
| • iPhone 14         | • iPhone X                 |
| • iPhone 13 Pro Max | • iPhone 8 Plus            |
| • iPhone 13 Pro     | • iPhone 8                 |
| • iPhone 13         | • iPhone 7 Plus            |
| • iPhone 13 mini    | • iPhone 7                 |
| • iPhone 12 Pro Max | • iPhone SE                |
| • iPhone 12 Pro     | • iPhone 6s Plus           |
| • iPhone 12         | • iPhone 6s                |
| • iPhone 12 mini    |                            |

## Przygotowanie

- 1 Podłączyć iPhone'a za pomocą kabla USB, który pasuje do złącza. (str.57)
- 2 Odblokować iPhone'a.

### UWAGI

- W zależności od złącza iPhone'a, użyj oryginalnego kabla Apple Lightning-USB lub certyfikowanego USB-IF kabla USB-C® do USB-A. Jeśli używany jest kabel nieatestowany może on nie działać prawidłowo.

## Przyciski obsługi i dostępne aplikacje na ekranie głównym Apple CarPlay

Można korzystać z aplikacji z podłączonego iPhone'a.

Wyświetlane pozycje oraz język używany na ekranie różnią się w zależności od podłączonego urządzenia.

Aby włączyć tryb Apple CarPlay, dotknij ikony **Apple CarPlay** na ekranie wyboru źródła. (str.10)

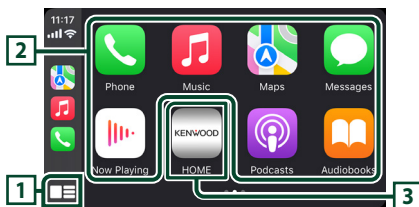

### 1

- Wyświetla ekran domowy Apple CarPlay.
- Dotknąć i przytrzymać, aby aktywować Siri.

### 2 Przyciski aplikacji

Uruchamia aplikację.

### 3 HOME

Wychodzi z ekranu Apple CarPlay i wyświetla ekran domowy.

\* Wygląd ikony może ulec zmianie w zależności od wersji iOS.

## Aby zamknąć ekran Apple CarPlay

- 1 Nacisnąć przycisk **HOME**.

## Korzystanie z Siri

Można włączyć Siri.

### 1 Nacisnąć przycisk **VOICE**.



### 2 Rozmawiać z Siri.

## Przełączyć na ekran Apple CarPlay podczas słuchania treści z innego źródła

### 1 Nacisnąć przycisk **HOME**.

- Zostanie wyświetlony ekran HOME (Dom).

### 2 Dotknąć **Apple CarPlay**.

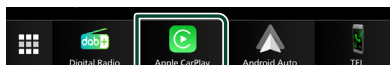

#### UWAGI

- Jeśli dźwięk jest odtwarzany przy użyciu Apple CarPlay, gdy ekran Apple CarPlay jest wyświetlony, źródło zostaje przełączone na Apple CarPlay.

## Obsługa Android Auto™

Android Auto pozwala na korzystanie z funkcji smartfona z systemem Android wygodnego podczas prowadzenia pojazdu. Można łatwo korzystać z nawigacji, rozmawiać przez telefon, słuchać muzyki i korzystać z wygodnych funkcji telefonu z systemem Android podczas prowadzenia pojazdu.

Aby uzyskać szczegółowe informacje na temat Android Auto, patrz

<https://www.android.com/auto/> i

<https://support.google.com/androidauto>.

#### UWAGI

- Jeśli smartfon z Androidem nie działa tak, jak chcesz, spróbuj uruchomić go ponownie, wyłączając go, a następnie włączając ponownie.

## Smartfon kompatybilny z systemem Android

Z Android Auto można korzystać w połączeniu ze smartfonem z systemem Android w wersji 8.0 lub nowszej.

#### UWAGI

- Android Auto może nie być dostępny na wszystkich urządzeniach i we wszystkich krajach lub regionach.
- Kompatybilne wersje systemu Android mogą ulec zmianie bez powiadomienia.

## Przygotowanie

### 1 Podłączyć smartfon z systemem Android przez złącze USB. (str.57)

Aby korzystać z funkcji zestawu głośnomówiącego, podłączyć smartfona z systemem Android przez Bluetooth.

### 2 Odblokować smartfon z systemem Android.

## Przyciski obsługi i dostępne aplikacje na ekranie Android Auto

Można obsługiwać aplikacje zainstalowane na podłączonym smartfonie z systemem Android.

Pozycje wyświetlane na ekranie są różne w zależności od podłączonego smartfona z systemem Android.

Aby włączyć tryb Android Auto, dotknąć ikony **Android Auto** na ekranie wyboru źródła. **(str.10)**

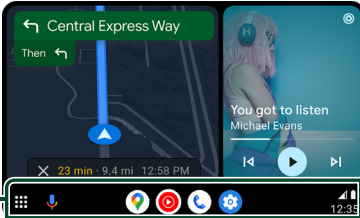

### 1 Przyciski aplikacji/informacji

Uruchamiają aplikację lub wyświetlają informacje.

**Aby zamknąć ekran Android Auto**

### 1 Nacisnąć przycisk HOME.

## Korzystanie ze sterowania głosem

### 1 Nacisnąć przycisk VOICE.



**Aby anulować**

### 1 Nacisnąć przycisk VOICE.

## Przełączyć na ekran Android Auto podczas słuchania treści z innego źródła

### 1 Nacisnąć przycisk HOME.

➤ Zostanie wyświetlony ekran HOME (Dom).

### 2 Dotknąć Android Auto.

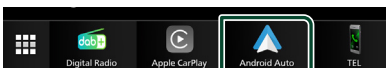

## UWAGI

- Jeśli dźwięk jest odtwarzany przy użyciu Android Auto, gdy ekran Android Auto jest wyświetlony, źródło zostaje przełączone na Android Auto.

## Operacja mirroringu USB dla iPhone'a

Można wyświetlać i sterować aplikacją na urządzeniu, gdy iPhone jest podłączony do złącza USB.

Aby korzystać z funkcji USB mirroring, postępuj zgodnie z instrukcjami na iPhone.

## UWAGI

- Podczas korzystania z USB Mirroring, zaparkuj w bezpiecznym miejscu. Podczas jazdy ekran iPhone'a nie będzie wyświetlany na ekranie tego urządzenia.
- Niektóre treści i aplikacje mogą nie wyświetlać ani nie odtwarzać dźwięku ze względu na prawa autorskie.
- Jeśli iPhone nie działa w żądany sposób, spróbuj uruchomić go ponownie, wyłączając i ponownie włączając.

## Przygotowanie

### 1 Pobierz aplikację Mirroring ze sklepu App Store.

Zainstaluj najnowszą wersję aplikacji Mirroring „MirrorAPP+” na telefonie iPhone.

## UWAGI

- Przejdź do strony internetowej MirrorAPP+ sklepu App Store, aby potwierdzić zgodność.
- Ta aplikacja nie jest dostarczana przez JVCKENWOOD. JVCKENWOOD nie ponosi odpowiedzialności za jakiegokolwiek szkody poniesione przez klienta w związku z korzystaniem z tej aplikacji, z wyjątkiem przypadków, w których takie szkody są spowodowane przez niewłaściwe postępowanie lub zaniedbania JVCKENWOOD.

## Podłączanie iPhone'a

### 1 Sparuj iPhone'a z urządzeniem przez Bluetooth.

Patrz **Zarejestruj urządzenie Bluetooth (str.29)** oraz **Podłączanie urządzenia Bluetooth (str.30)**.

### 2 Podłącz iPhone'a przez złącze USB.

### 3 Uruchom aplikację Mirroring na iPhone.

Dotknij **Screen Mirror**, aby uruchomić aplikację do powtarzania ekranu.

Dotknij przycisku **Start Broadcast**, aby rozpocząć przechwytywanie ekranu iPhone'a.

Odczekaj 15 do 30 sekund, aż kalibracja ekranu zostanie zakończona. (Tylko za pierwszym razem)

Dotknij **Close**, aby zamknąć wiadomość.

Ten sam ekran iPhone'a można wyświetlić na monitorze urządzenia.

### 4 Zaczynj korzystać z powtarzania ekranu.

#### UWAGI

- Gdy pojawi się reklama, dotknij **Close**, aby ją zamknąć.
- Po zablokowaniu orientacji ekranu iPhone'a należy ją odblokować.

## Operacja mirroringu

### 1 Uruchom aplikację do powtarzania ekranu na smartfonie, a następnie nawiąż połączenie z tym urządzeniem.

### 2 Nacisnąć przycisk HOME.

### 3 Dotknąć .

### 4 Dotknąć USB Mirroring.

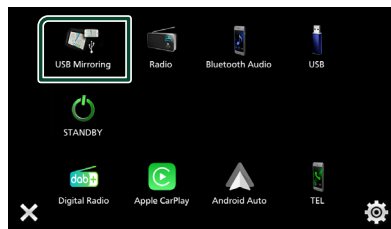

## Operacja mirroringu USB dla smartfonu z systemem Android

Kiedy smartfon jest podłączony do gniazda USB, można wyświetlać aplikację na urządzeniu i obsługiwać ją za pomocą urządzenia.

Abyskorzystać z funkcji mirroringu USB, postępuj zgodnie z instrukcjami wyświetlanymi na smartfonie z systemem Android.

#### UWAGI

- Podczas korzystania z USB Mirroring, zaparkuj w bezpiecznym miejscu. Podczas jazdy ekran smartfona z systemem Android nie będzie wyświetlany na wyświetlaczu tego urządzenia.
- Niektóre treści i aplikacje mogą nie wyświetlać ani nie odtwarzać dźwięku ze względu na prawa autorskie.
- Jeśli smartfon z Androidem nie działa tak, jak chcesz, spróbuj uruchomić go ponownie, wyłączając go, a następnie włączając ponownie.

## Przygotowanie

### 1 Pobierz aplikację do tworzenia kopii lustrzanej z serwisu Google Play.

Zainstaluj najnowszą wersję aplikacji Mirroring „MirrorAPP+” na telefonie z systemem Android.

#### UWAGI

- Przejdź do strony internetowej MirrorAPP+ sklepu Google Play, aby potwierdzić zgodność.
- Ta aplikacja nie jest dostarczana przez JVCKENWOOD. JVCKENWOOD nie ponosi odpowiedzialności za jakiegokolwiek szkody poniesione przez klienta w związku z korzystaniem z tej aplikacji, z wyjątkiem przypadków, w których takie szkody są spowodowane przez niewłaściwe postępowanie lub zaniedbania JVCKENWOOD.

## Podłączenie smartfonu Android przez Bluetooth

1 Sparuj urządzenie z systemem operacyjnym Android z tym urządzeniem przez Bluetooth.

Patrz **Zarejestruj urządzenie Bluetooth (str.29)** oraz **Podłączanie urządzenia Bluetooth (str.30)**.

2 Podłącz smartfona z systemem Android przez złącze USB.

3 Uruchom aplikację do powtarzania ekranu na smartfonie z systemem Android.

Dotknąć **OK**, aby uruchomić aplikację do tworzenia kopii lustrzanej.

Dotknąć **Start now**, aby rozpocząć przechwytywanie ekranu z systemu Android.

4 Zaczynij korzystać z powtarzania ekranu.

### UWAGI

- Gdy pojawi się reklama, dotknij **Close**, aby ją zamknąć.

## Operacja mirroringu

1 Uruchom aplikację do powtarzania ekranu na smartfonie z systemem Android, a następnie nawiąż połączenie z tym urządzeniem.

2 Nacisnąć przycisk **HOME**.

3 Dotknąć **Grid**.

4 Dotknąć **USB Mirroring**.

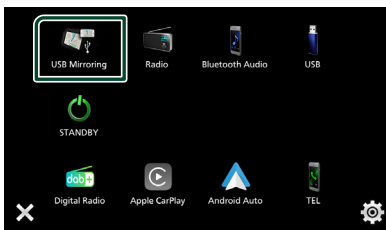

- Po zakończeniu reklamy aplikacji można wyświetlić ten sam ekran smartfona z systemem Android na monitorze urządzenia.

## Przyciski operacyjne

1 Dotknij **Grid** w lewym dolnym rogu ekranu.

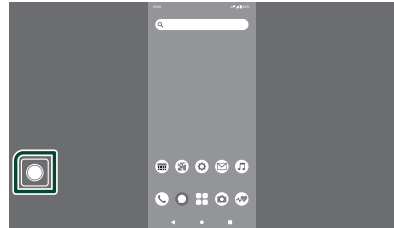

➤ Zostanie wyświetlone menu obsługi.

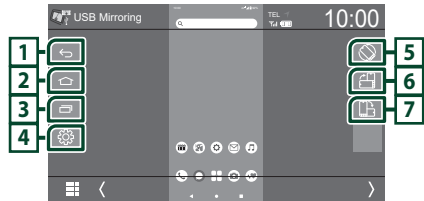

1

Działa tak samo jak przycisk Back na smartfonie z systemem Android.

2

Działa tak samo, jak przycisk strony głównej na smartfonie z systemem Android.

3

Działa tak samo jak przycisk Przegląd aplikacji na smartfonie z systemem Android.

4

Wyświetlenie ekranu menu USTAWIENÍ.

5

Automatycznie obraca ekran, dopasowując go do orientacji smartfona.

6

Wyświetlanie ekranu w orientacji pionowej, niezależnie od orientacji smartfona.

7

Wyświetla ekran w orientacji poziomej, niezależnie od orientacji smartfona.

# USB

## Podłączanie urządzenia USB

- 1 Podłącz urządzenie USB za pomocą kabla USB. (str.55)

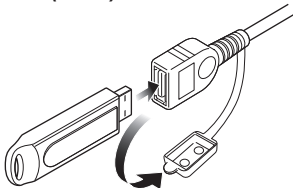

- 2 Nacisnąć przycisk HOME.
- 3 Dotknąć .
- 4 Dotknij USB (str.10)

### Odłączyć urządzenie USB

- 1 Nacisnąć przycisk HOME.
- 2 Dotknąć .
- 3 Dotknąć symbolu źródła innego niż USB.
- 4 Odłączyć urządzenie USB.

### Urządzenia USB, które można używać

W tym urządzeniu korzystać można z urządzenia USB klasy pamięci masowej. Określenie „USB device” pojawiające się w niniejszym podręczniku oznacza urządzenie wykorzystujące pamięć flash.

#### ● Informacje o systemie plików

System plików powinien być jednym z wymienionych poniżej.

- FAT16
- FAT32
- exFAT
- NTFS

#### UWAGI

- Urządzenie USB należy zainstalować w miejscu, gdzie nie będzie miało wpływu na bezpieczeństwo prowadzenia pojazdu.
- Nie można podłączyć urządzenia USB przez hub USB i uniwersalny czytnik kart pamięci (multi card reader).
- Należy wykonywać kopie bezpieczeństwa plików audio używanych w tym urządzeniu. Pliki mogą zostać usunięte w zależności od warunków pracy urządzenia USB. Producent nie jest odpowiedzialny za straty związane z utratą danych.

## Podstawowa obsługa USB

Większość funkcji można włączać korzystając z ekranu sterowania źródłem oraz ekranu odtwarzania.





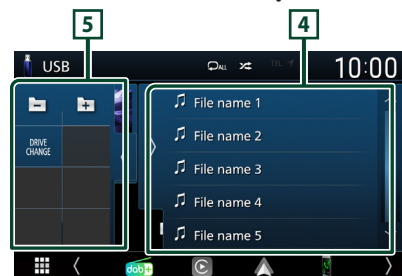





### Otwórz szufladę









### **1** Okładka/ Wskaźnik trybu odtwarzania/ Czas odtwarzania

Wyświetlany jest obraz okładki obecnie odtwarzanego pliku.

- Dotknij  /  umożliwiają ukrycie/ wyświetlenie obszaru.
- , , itp.: wskaźnik bieżącego trybu odtwarzania  
Znaczenie poszczególnych ikon jest następujące;  
 (odtwórz),  (przewiń do przodu),  (przewiń do tyłu),  (wstrzymaj).

## 2



-  : powtarza bieżącą ścieżkę/bieżący folder. Po każdym dotknięciu przycisku tryb powtarzania przełączany jest w następującej sekwencji; Powtarzanie pliku () , powtarzanie folderu () , powtarzanie wszystkiego ()
-  : Odtwarza wszystkie ścieżki w bieżącym folderze w kolejności losowej. Po każdym dotknięciu przycisku tryb losowy jest przełączany w następującej sekwencji; Odtwarzanie plików w kolejności losowej () , odtwarzanie w kolejności losowej wyłączone ()

## 3 Informacje o ścieżce

Umożliwia wyświetlenie informacji o bieżącym pliku.



Jeśli nie ma informacji ze znacznika, wyświetlana jest tylko nazwa pliku i nazwa folderu.



## 4 Lista zawartości

Dotknij  po prawej stronie ekranu, aby wyświetlić listę zawartości. Dotknij , aby zamknąć listę.







Wyświetla listę odtwarzania. Po dotknięciu nazwy utworu/pliku na liście, rozpocznie się odtwarzanie.

## 5 Panel funkcji

Dotknąć  po lewej stronie ekranu, aby wyświetlić panel funkcji. Dotknąć , aby zamknąć panel.

-   : Wyszukuje poprzedni/następny folder.
- **DRIVE CHANGE**: Przełącza między partycjami w pamięci USB, które zostały podzielone na wiele partycji (do 2 napędów).
- **ASPECT** (Wyłącznie podczas odtwarzania pliku wideo): Umożliwia wybranie trybu ekranu.
  - Full** : zmienia współczynnik kształtu wideo i wyświetla je na pełnym ekranie.
  - Normal** : Ekran o proporcjach kształtu 4:3.
  - Auto** : wyświetla nagranie wideo na pełnym ekranie w pionie lub poziomie bez zmiany współczynnika kształtu.

## 6 Przyciski obsługi

-  : Umożliwia wyszukiwanie ścieżek/plików. Aby poznać szczegóły na temat operacji wyszukiwania, patrz **Operacja wyszukiwania (str. 20)**.
-   : Umożliwia wyszukanie poprzedniej/następnej ścieżki/pliku. Dotknąć i przytrzymać, aby szybko przewinąć naprzód lub wstecz.
-   : Odtwarzanie lub wstrzymanie.
-   : Dotknąć, aby włączyć lub wyłączyć wyciszenie.

## 7 Pozycje wyświetlacza

- **VIDEO** : Oznacza plik wideo.
- **MUSIC** : Oznacza plik muzyczny.

## 8 Ukryj (tylko plik wideo)

Dotknij, aby ukryć klawisze funkcyjne.

Ekran video



## 9 Obszar wyszukiwania pliku (wyłącznie pliki filmów)

Dotknąć, aby wyszukać następny/poprzedni plik.

## 10 Obszar wyświetlania przycisków (wyłącznie pliki filmów)

Dotknąć, aby wyświetlić ekran sterowania.

## Operacja wyszukiwania

Pliki muzyczne lub filmy można odnaleźć za pomocą niżej opisanych operacji.

**1** Dotknąć **Q**.

**2** Dotknąć **▼**.



**3** Wybierz typ listy.



### UWAGI

- Aby poznać operacje na ekranie listy, patrz **Ekran listy (str.12)**.

## Wyszukiwanie kategorii

Można wyszukiwać plik, wybierając kategorię.

**1** Dotknąć **Category List**.

**2** Wybrać, czy wyszukiwać po plikach audio .

**3** Dotknąć żądaną kategorię.

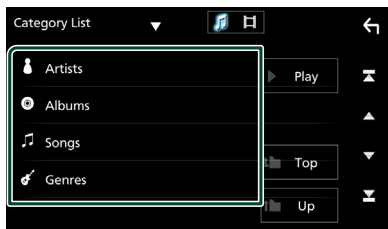

- Wyświetlona zostanie lista zgodna z dokonany wyborem.

**4** Dotknąć, by wybrać żądaną pozycję z listy. Niniejszy krok należy powtarzać, aż odnaleziony zostanie żądany plik.

## Wyszukiwanie połączone (tylko pliki audio)

Możliwe jest wyszukiwanie pliku tego samego wykonawcy/albumu/gatunku, co plik aktualnie odtwarzany.

**1** Dotknąć **Link Search**.

**2** Dotknij pożądaný typ tagów. Można wybierać spośród wykonawców, albumów oraz gatunków.

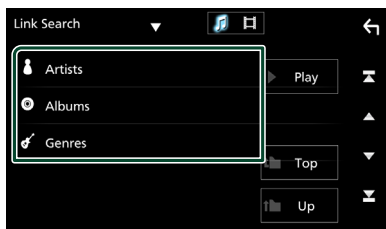

- Wyświetlona zostanie lista zgodna z dokonany wyborem.



**3** Dotknąć żądaną pozycję znajdującą się na liście treści.

## Wyszukiwanie w folderze

Możliwe jest wyszukiwanie pliku z wykorzystaniem hierarchii.

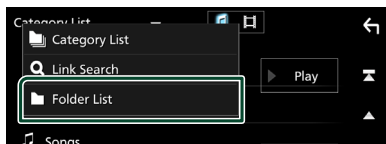
**1** Dotknąć **Folder List**.



**2** Wybierz, czy szukasz plików muzycznych , czy plików wideo .

**3** Dotknąć żądany folder.



- Po dotknięciu folderu zostanie wyświetlona jego zawartość.

**4** Dotknąć, by wybrać żądaną pozycję z listy. Niniejszy krok należy powtarzać, aż odnaleziony zostanie żądany plik.

# Radio

## Podstawowa obsługa radia

Większością funkcji można sterować korzystając z ekranu sterowania źródłem.

Aby włączyć źródło radiowe, dotknij ikony **Radio** na ekranie wyboru źródła. (str.10)

### Ekran sterowania

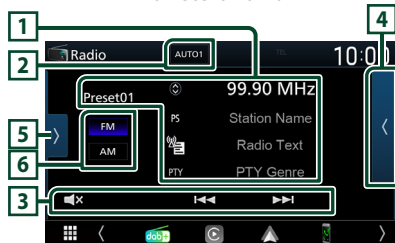

### Otwórz szufladę



### 1 Wyświetlanie informacji

Wyświetla informacje o bieżącej stacji:  
Częstotliwość

Dotknięcie  pozwala na przełączanie między treścią A a treścią B.

- Treść A: Nazwa stacji (PS), tekst RDS, gatunek PTY
- Treść B: Tekst RDS plus, wykonawca tytułu



**Preset#**: Numer zapisanej pozycji

### 2 Wyszukiwanie trybu

Umożliwia przełączanie trybu wyszukiwania w następującej sekwencji; ; **AUTO1**, **AUTO2**, **MANUAL**.



- **AUTO1**: Automatyczne włączanie stacji z dobrym sygnałem.
- **AUTO2**: Włączanie po kolei stacji zapisanych w pamięci.
- **MANUAL**: Ręczne przełączanie na następną częstotliwość radiową.

### 3 Przyciski operacyjne

-   : Umożliwia dostrojenie stacji. Zmieni można sposób, w jaki przełączana jest częstotliwość.

-  : Dotknąć, aby włączyć lub wyłączyć wyciszenie.

### 4 Lista Preset

- Dotknij  dwa razy po prawej stronie ekranu, aby wyświetlić listę zawartości. Dotknij , aby zamknąć listę.
- Przywołuje stację zapisaną w pamięci.
- Po przytrzymaniu przez 2 sekundy zapisuje aktualnie odbieraną stację w pamięci.

### 5 Panel funkcji

Dotknąć lewej strony ekranu, aby wyświetlić panel funkcji. Dotknąć ponownie, aby zamknąć panel.

- **TI** (wyłącznie tuner FM): Umożliwia włączenie trybu informacji o ruchu na drogach. Aby poznać szczegóły, patrz temat **Informacje o ruchu** (str.23).
- **SETUP** (wyłącznie FM): Wyświetla ekran USTAWIEN tuner. Aby uzyskać szczegółowe informacje, patrz **Ustawienia radia** (str.23).
- **PTY** (tylko tuner FM): Umożliwia wyszukanie programu poprzez ustawienie typu programu. Aby poznać szczegóły, patrz **Wyszukiwanie według typu programu** (str.22).
- **AME**: Automatycznie zapisuje stacje w pamięci. Aby poznać szczegóły, patrz **Automatyczne wprowadzanie do pamięci** (str.22).
- **MONO** (wyłącznie tuner FM): Wybór odbioru monofonicznego.
- **LO.5** (tylko tuner FM): Włączanie lub wyłączanie funkcji Przeszukiwanie lokalne.

### 6 FM AM

Przełączanie pasma.

### 7 Pozycje wyświetlacza

- **ST**: Odbierana jest audycja stereo.
- **MONO**: Włączona jest funkcja wymuszonego mono.
- **TI**: Oznacza stan odbioru informacji o ruchu drogowym.  
Biały: Sygnał TP jest odbierany.  
Pomarańczowy: Sygnał TP nie jest odbierany.
- **LOS**: Funkcja Local Seek jest włączona.
- **AF**: Funkcja wyszukiwania AF jest włączona.

## Radio

- **RDS**: Oznacza stan stacji Radio Data System, gdy włączona jest funkcja AF.  
Biały: Radio Data System jest odbierany.  
Pomarańczowy: Radio Data System nie jest odbierany.
- **EON**: Stacja Radio Data System wysyła EON (Enhanced Other Networks).

## Obsługa pamięci

### Automatyczne wprowadzanie do pamięci

Możliwe jest automatyczne zapisanie w pamięci stacji o silnych sygnałach.

- 1 Dotknąć przycisk żądanego pasma.

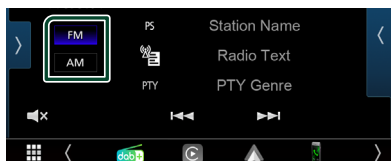

- 2 Dotknąć > po lewej stronie ekranu. Dotknąć AME.



> Wyświetlony zostanie ekran potwierdzenia.

- 3 Dotknąć przycisku Yes.

> Rozpoczęte zostanie automatyczne wprowadzanie do pamięci.

### Ręczne wprowadzanie do pamięci

Możliwe jest zapisanie w pamięci aktualnie odbieranej stacji.

- 1 Wybierz stację, która ma zostać zapisana w pamięci.
- 2 Dotknij **FM#** (#:1-24) lub **AM#** (#:1-12), na liście zawartości, na której ma być przechowywana wybrana stacja i przytrzymaj przez 2 sekundy.

## Operacja wybierania

### Wybór nastawień

Możliwe jest wprowadzenie na listę i wybranie zapisanych stacji.

- 1 Dotknąć < dwa razy po prawej stronie ekranu. Wybierz stację z listy.

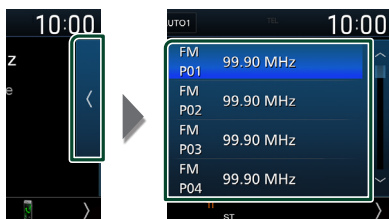

### Wyszukiwanie według typu programu (wyłącznie tuner FM)

Słuchając FM można dostosować się do stacji nadającej programy określonego typu.

- 1 Dotknąć > po lewej stronie ekranu. Dotknąć PTY.

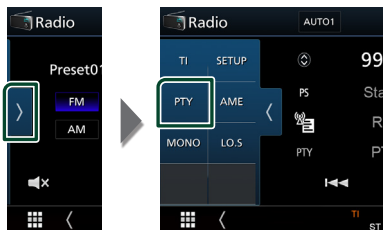

> Pojawi się ekran „PTY Search”.

- 2 Wybrać typ programu z listy.

- 3 Dotknąć przycisku Search.

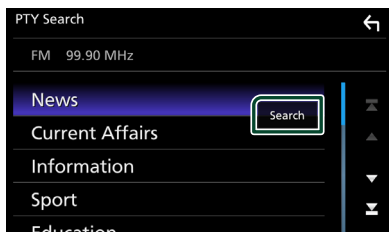

Możliwe jest wyszukanie stacji nadającej wybrany typ programów.

## Informacje o ruchu (tylko tuner FM)

Po rozpoczęciu nadawania biuletynu o ruchu na drogach można automatycznie słuchać i oglądać podawane informacje. Jednakże ta opcja wymaga funkcji Radio Data System z informacją TI.

- 1 Dotknąć  po lewej stronie ekranu. Dotknij **TI**.

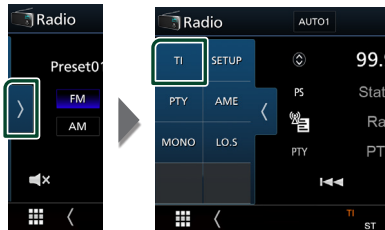

- Tryb informacji o ruchu na drogach jest ustawiony.

## Po rozpoczęciu biuletynu o ruchu na drogach

Ekran z informacjami o ruchu drogowym pojawi się automatycznie.

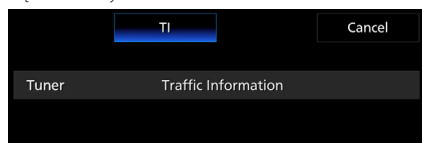

## Ustawienia radia (wyłącznie tuner FM)

Można ustawić parametry odnoszące się do tunera.

- 1 Dotknąć  .
- 2 Dotknąć  po lewej stronie ekranu. Dotknąć **SETUP**.

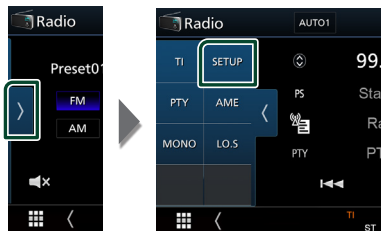

- Wyświetlony zostanie ekran Radio SETUP.

- 3 Każdy z elementów ustawić w następujący sposób.

### ■ AF

Gdy odbiór jest słaby, funkcja ta automatycznie przełącza na stację o lepszym odbiorze na innej częstotliwości, która nadaje ten sam program w tej samej sieci Radio Data System. Domyślnie ustawione jest „ON”.

### ■ Regional

Wybór, czy radio ma się przełączać na stację tylko z określonego regionu przy użyciu „AF”.

# Radio cyfrowe

## Podstawowa obsługa radia cyfrowego

Większością funkcji można sterować korzystając z ekranu sterowania źródłem.

Aby słuchać ze źródła Digital Radio, dotknij ikony **Digital Radio** na ekranie wyboru źródła. (*str.10*)

Ekran sterowania

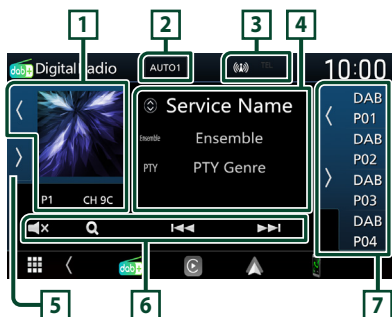

Otwórz szufladę

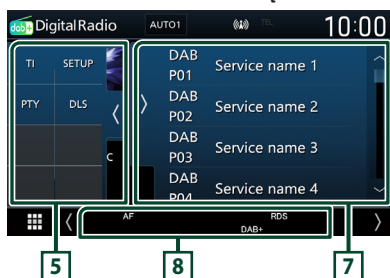

### 1 Obszar Artwork (Okładki)

Wyświetlane są dane obrazu, jeśli są dostępne w bieżącej zawartości.

Dotknięcie / umożliwi ukrycie/wyświetlenie obszaru.

**P#** : Numer zapisanej pozycji

**CH#** : Wyświetlanie kanału

### 2 Wyszukiwanie trybu

Umożliwia przełączanie trybu wyszukiwania w następującej sekwencji; ; **AUTO1** , **AUTO2** , **MANUAL** .

- **AUTO1** : Automatyczne włączanie zestawów kanałów z dobrym sygnałem.
- **AUTO2** : Kolejne dostrajanie do zestawów kanałów zapisanych w pamięci.
- **MANUAL** : Ręczne przełączanie na następny zestaw kanałów.

### 3 Wskaźnik

Wyświetla siłę odbieranego sygnału.

### 4 Wyświetlanie informacji

Wyświetla informacje o bieżącej stacji: nazwa stacji

Dotknięcie pozwala na przełączanie między treścią A, treścią B i treścią C.

- Treść A: nazwa stacji, gatunek PTY
- Treść B: Tytuł utworu, Nazwa wykonawcy, DLS
- Treść C: Teraz odtwarzane, Następny program, Jakość dźwięku

### 5 Panel funkcji

Dotknij lewej strony ekranu, aby wyświetlić panel funkcji. Dotknij ponownie, aby zamknąć panel.



- **TI** : Umożliwia włączenie trybu informacji o ruchu na drogach. Aby poznać szczegóły, patrz temat **Informacja o ruchu drogowym (str.26)**.
- **SETUP** : Wyświetla ekran USTAWIENÍ radia cyfrowego. Aby uzyskać szczegółowe informacje, patrz **KONFIGURACJA radia cyfrowego (str.27)**.
- **PTY** : Umożliwia wyszukanie programu poprzez ustawienie typu programu. Aby poznać szczegóły, patrz **Wyszukiwanie według typu programu (str.25)**.
- **DLS** : Wyświetlanie ekranu Dynamic Label Segment (Segment dynamiki etykiety).

### 6 Przyciski operacyjne

- **Q** : Wyświetla ekran listy stacji. Aby poznać szczegóły dotyczące wyszukiwania, patrz **Wyszukiwanie usługi (str.26)**.
- **◀▶** : Dostrajanie zestawu kanałów, usługi i elementu. Przełączanie trybu wyszukiwania można zmienić (patrz **2** tabela).

- : Dotknąć, aby włączyć lub wyłączyć wyciszenie.

### 7 Lista Preset

- Dotknięcie  /  umożliwi zmianę rozmiaru obrazu.
- Umożliwia przywołanie zapisanej usługi.
- Po przytrzymaniu przez 2 sekundy zapisuje aktualną etykietę usługi w pamięci.

### 8 Pozycje wyświetlacza

- **DAB+**: Odbierany jest sygnał radia cyfrowego.
- **RDS**: Radio Data System jest odbierany.

## Zapisywanie usług w pamięci Preset

Możliwe jest zapisanie w pamięci aktualnie odbieranego serwisu.

- 1 Wybierz serwis, który ma zostać zapisany w pamięci.
- 2 Dotknąć  po prawej stronie ekranu.

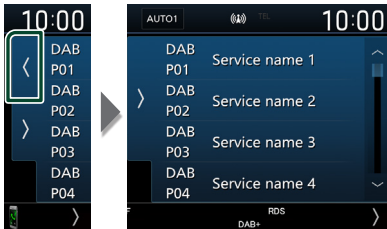

- 3 Dotknij nazwy stacji, gdzie ma być przechowywana wybrana stacja, i przytrzymaj przez 2 sekundy.

## Operacja wybierania

### Wyszukiwanie według typu programu

Słuchając radia cyfrowego można dobrać się do stacji nadającej programy określonego typu.

- 1 Dotknąć  po lewej stronie ekranu. Dotknąć **PTY**.

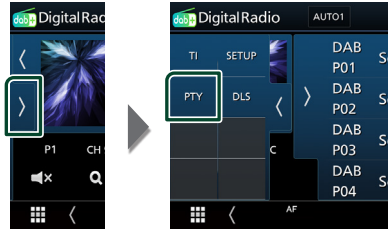

► Pojawi się ekran „PTY Search”.

- 2 Wybrać typ programu z listy.
- 3 Dotknąć przycisku **Search**.

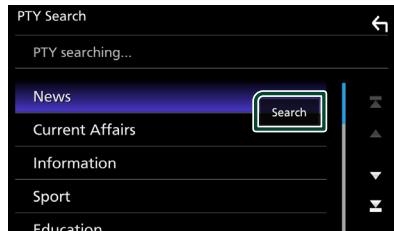

Możliwe jest wyszukanie stacji nadającej wybrany typ programów.

### Wyszukiwanie usługi

Można wybrać serwis z listy wszystkich odbieranych serwisów.

#### 1 Dotknąć .



#### 2 Wybierz z listy żadaną treść.

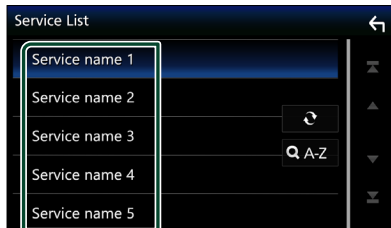

Dotknąć i przytrzymać, aby znaleźć najnowszą listę usług.



Wyświetla ekran klawiatury.

Przejdźcie do wpisanej litery (wyszukiwanie alfabetyczne).

### Informacja o ruchu drogowym

Po rozpoczęciu nadawania biuletynu o ruchu na drogach można automatycznie słuchać i oglądać podawane informacje. Jednakże ta opcja wymaga funkcji radia cyfrowego z informacją TI.

#### 1 Dotknąć po lewej stronie ekranu. Dotknij TI.

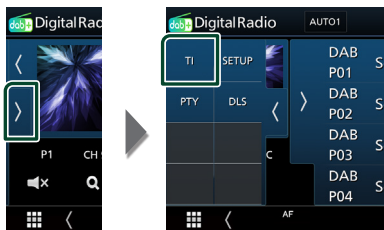

► Tryb informacji o ruchu na drogach jest ustawiony.

### Po rozpoczęciu biuletynu o ruchu na drogach

Ekran z informacjami o ruchu drogowym pojawi się automatycznie.

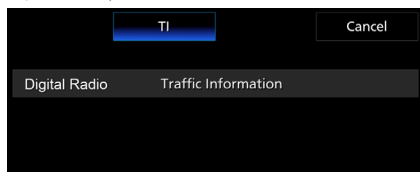

## KONFIGURACJA radia cyfrowego

Można ustawić parametry odnoszące się do radia cyfrowego.

- 1 Dotknąć  po lewej stronie ekranu. Dotknąć **SETUP**.

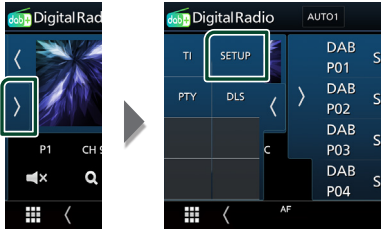

- Wyświetlony zostanie ekran Digital Radio SETUP.

- 2 Każdy z elementów ustawić w następujący sposób.

### ■ Priority

Jeżeli ten sam sygnał jest odbierany za pośrednictwem radia cyfrowego, to podczas odbioru za pomocą funkcji Radio Data System, następuje automatyczne przełączenie na radio cyfrowe. Jeżeli ten sam sygnał jest odbierany za pośrednictwem funkcji Radio Data System, to gdy odbiór za pomocą radia cyfrowego jest złej jakości, następuje automatyczne przełączenie na Radio Data System.

### ■ Announcement Select

Przełączenie na ustawioną usługę komunikatów. Aby uzyskać szczegółowe informacje, patrz **Ustawianie ogłoszeń (str.27)**.

### ■ Related Service

Po wybraniu „ON”, urządzenie przełączy się na powiązaną usługę (jeśli istnieje), gdy sieć usług Digital Radio jest niedostępna. Domyślnie ustawione to „OFF”.

### ■ Zasilanie anteny

Ustawienie zasilania na antenę radia cyfrowego. Przełączenie na „ON”, gdy antena radia cyfrowego jest wyposażona we wzmacniacz.

Domyślnie ustawione jest „ON”.

## Ustawianie ogłoszeń

Jeśli rozpoczyna się odbiór stacji, dla której ustawiono opcję „ON”, następuje przełączenie z dowolnego źródła na komunikat.

- 1 Dotknąć **Announcement Select** na ekranie konfiguracji radia cyfrowego.

- Zostanie wyświetlony ekran Announcement Select (Wybór komunikatów).

- 2 Dotknąć każdej listy komunikatów i wybrać opcję włączenia lub wyłączenia.

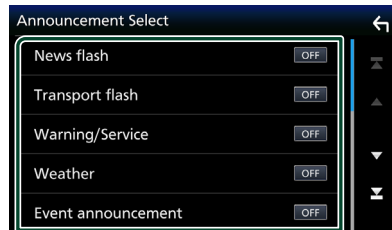

### UWAGI

- Głośność wybrana podczas odbioru usługi komunikatów zostaje automatycznie zapisana. Gdy usługa komunikatów zostanie ponownie odebrana, urządzenie automatycznie przywoła ustawienie głośności.

## Sterowanie Bluetooth

Podczas korzystania z funkcji Bluetooth używać można różnych funkcji: słuchać plików audio, wykonywać/odbierać połączenia.

### Informacje dotyczące urządzeń Bluetooth®



Bluetooth to technologia bezprzewodowej komunikacji radiowej krótkiego zasięgu wykorzystywana w urządzeniach przenośnych, takich jak telefony komórkowe czy komputery przenośne.

Urządzenia Bluetooth mogą być ze sobą połączone bezprzewodowo.

#### UWAGI

- Podczas jazdy nie wykonuj skomplikowanych czynności, takich jak wybieranie numerów, korzystanie z listy kontaktów itp. Czynności te powinno się wykonywać w chwili, gdy samochód jest zatrzymany i znajduje się w bezpiecznym miejscu.
- Możliwość podłączenia urządzeń Bluetooth do urządzenia uzależniona jest od wersji standardu Bluetooth tych urządzeń.
- Urządzenie może nie być kompatybilne z niektórymi urządzeniami Bluetooth.
- Warunki połączenia mogą zależeć od otoczenia.
- Niektóre urządzenia Bluetooth zostaną odłączone w chwili wyłączenia jednostki.

### Informacje o telefonie komórkowym i odtwarzaczu audio Bluetooth

Niniejsze urządzenie spełnia następujące wymagania techniczne Bluetooth:

Wersja

Bluetooth ver. 5.0

Profil

Telefon komórkowy:

HFP (Hands Free Profile)

PBAP (Phonebook Access Profile)

Odtwarzacz audio :

A2DP (Advanced Audio Distribution Profile)

AVRCP (Audio/Video Remote Control Profile)

Kodek dźwięku

SBC, AAC

#### UWAGI

- Urządzenia obsługujące funkcje Bluetooth otrzymały certyfikat zgodności ze standardem Bluetooth po przeprowadzeniu procedury organizacji Bluetooth SIG.
- Jednakże urządzenia te mogą nie połączyć się z danym telefonem komórkowym w zależności od jego typu.

## Zarejestruj urządzenie Bluetooth

Przed rozpoczęciem korzystania z funkcji Bluetooth konieczne jest zarejestrowanie odtwarzacza audio Bluetooth lub telefonu komórkowego w urządzeniu.

Można rejestrować do 7 urządzeń Bluetooth.

### UWAGI

- Można rejestrować maksymalnie 7 urządzeń Bluetooth. Przy próbie rejestracji ósmego urządzenia Bluetooth, najwcześniej podłączone urządzenie Bluetooth zostanie usunięte, aby zarejestrować ósme.

- 1 Włączyć funkcję Bluetooth w smartfonie/telefonie komórkowym.
- 2 Wyszukaj urządzenie („DMX\*\*\*\*\*”) na swoim smartfonie/telefonie komórkowym.
- 3 Obsługa w smartfonie/telefonie komórkowym w zależności od wyświetlonych komunikatów.
  - Potwierdzić żądanie na smartfonie/telefonie komórkowym.

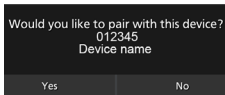

- 4 Dotknąć przycisku **Yes**.

Po zakończeniu przesyłania danych i połączenia, na ekranie pojawi się ikona połączenia Bluetooth.

## Konfiguracja połączenia

- 1 Nacisnąć przycisk **MENU**.
  - Zostanie wyświetlone menu podręczne.
- 2 Dotknąć .



- Wyświetlony zostanie ekran Menu SETUP (Menu programowania).

- 3 Dotknij **Connection**.

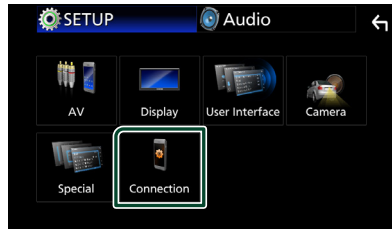

- Zostanie wyświetlony ekran połączenia. Aby dowiedzieć się więcej na temat każdego z ustawień, patrz dalsza część podręcznika.
- Podłączanie urządzenia Bluetooth (*str.30*)

## Podłączanie urządzenia Bluetooth

- 1 Dotknij **Device List** na ekranie połączenia.

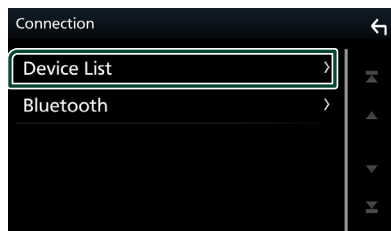

- 2 Dotknij przycisku **< >** urządzenia, z którym chcesz się połączyć.

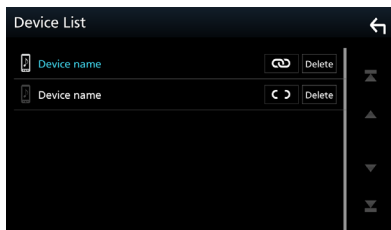

### UWAGI

- Jeśli **< >** zmieni się na **↻**, oznacza to, że jednostka będzie używać tego urządzenia.

## Usuwanie zainstalowanego urządzenia Bluetooth

- 1 Dotknąć **Delete**.

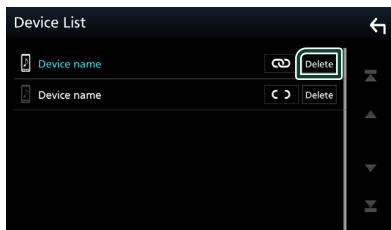

- Zostanie wyświetlony komunikat potwierdzenia.

- 2 Dotknąć przycisku **Yes**.

## Odtwarzanie z urządzenia audio Bluetooth

Większością funkcji można sterować korzystając z ekranu sterowania źródłem.

Aby wybrać źródło Bluetooth, dotknij ikony **Bluetooth Audio** na ekranie wyboru źródła. (str.10)

## Podstawowa obsługa Bluetooth

### Ekran sterowania

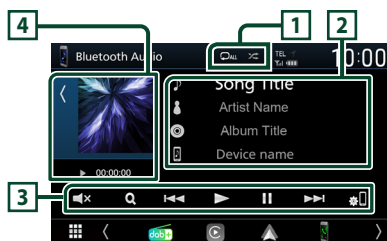



- **↻** : powtarza bieżącą ścieżkę/bieżący folder. Po każdym dotknięciu przycisku, tryb powtarzania przełączany jest w następującej kolejności: powtarzanie pliku (**↻**), Powtarzanie folderu (**↻**), powtarzanie wszystkich utworów (**↻**), powtarzanie wyłączone (**↻**)
- **⌘** : Odtwarza wszystkie ścieżki w bieżącym folderze w kolejności losowej. Po każdym dotknięciu przycisku tryb losowy jest przełączany w następującej kolejności: Wszystkie losowo (**⌘**), Losowanie wyłączone (**⌘**)
- Operacje i wskazania na ekranie mogą różnić się w zależności od ich dostępności na podłączonym urządzeniu.

### 2 Wyświetlanie informacji \*





- Umożliwia wyświetlenie informacji o nazwie ścieżki.
- Nazwa podłączonego urządzenia.

### 3 Przyciski operacyjne\*

- **Q**: Szuka pliku. Patrz **Wyszukiwanie plików (str.31)**.
- **⏮ ⏭**: Umożliwia wyszukanie poprzednich/następnych treści. Dotknąć i przytrzymać, aby szybko przewinąć naprzód lub wstecz.
- **▶**: Odtwarzanie.
- **⏸**: Pauza.

- : Dotknąć, aby włączyć lub wyłączyć wyciszenie.
- : Wyświetla ekran listy urządzeń. (str.30)

#### 4 Wskaźnik trybu odtwarzania/ Czas odtwarzania

- Dotknięcie  /  umożliwi ukrycie/ wyświetlenie obszaru.
-  , : wskaźnik bieżącego trybu odtwarzania. Znaczenie poszczególnych ikon jest następujące:
  - ▶ (odtwarzaj), ▶▶ (przeźwiń do przodu),
  - ◀◀ (przeźwiń do tyłu), || (wstrzymaj).

\* Te pozycje są wyświetlane wyłącznie wtedy, gdy podłączony jest odtwarzacz audio obsługujący profil AVRCP.

#### UWAGI

- Jeśli przyciski operacji nie są wyświetlane, odtwarzanie należy obsługiwać z wykorzystaniem odtwarzacza.
- Zależnie od telefonu komórkowego lub odtwarzacza audio, dźwięk może być słyszalny i możliwe może być sterowanie nim, ale informacje tekstowe mogą nie być pokazywane.
- Jeśli poziom głośności jest zbyt niski, należy go zwiększyć w telefonie komórkowym lub odtwarzaczu audio.

#### Wyszukiwanie plików

##### 1 Dotknąć Q.

##### 2 Dotknąć żądany plik lub folder.



Po dotknięciu folderu zostanie wyświetlona jego zawartość.

##### 3 Dotknąć żądaną pozycję znajdującą się na liście treści.

▶ Rozpoczęte zostanie odtwarzanie.

#### UWAGI

- Aby poznać operacje na ekranie listy, patrz **Ekran listy (str.12)**.

## Korzystanie z zestawu głośnomówiącego

Podłączenie do urządzenia telefonu Bluetooth pozwala na korzystanie z funkcji telefonu.

#### UWAGI

- Po podłączeniu Apple CarPlay lub Android Auto korzystanie z Bluetooth w trybie głośnomówiącym jest niemożliwe. Można korzystać wtedy tylko z funkcji głośnomówiącej Apple CarPlay lub Android Auto.

## Nawiązywanie połączenia

### 1 Dotknąć .

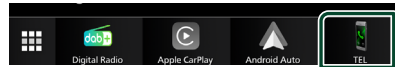







▶ Wyświetlony zostanie ekran Hands Free.

#### UWAGI

- Jeśli telefon komórkowy obsługuje PBAP, można wyświetlić listę kontaktów oraz listy połączeń na ekranie dotykowym, gdy telefon komórkowy jest podłączony.
  - Lista kontaktów: do 1000 wpisów
  - Do 20 pozycji zawierających wybrane połączenia, odebrane połączenia i nieodebrane połączenia

### 2 Wybrać sposób wybierania numeru.



- : Nawiązanie połączenia za pomocą rejestru połączeń
- : Nawiązanie połączenia za pomocą listy kontaktów książki telefonicznej
- : Nawiązanie połączenia za pomocą numeru wpisanego do pamięci
- : Nawiązanie połączenia poprzez wpisanie numeru telefonu
- : Rozpoznawanie głosu (str.33)
- : Lista urządzeń

## Sterowanie Bluetooth

### ● Lista urządzeń

- 1) Dotknąć .  
Zostanie wyświetlony ekran listy urządzeń.

#### UWAGI

- Ikony stanu takie, jak bateria i antena, mogą różnić się od ikon wyświetlanych w telefonie komórkowym.
- Włączenie trybu cichego telefonu komórkowego może wyłączyć zestaw głośnomówiący.

### Nawiązywanie połączenia z wykorzystaniem rejestru połączeń

- 1 Dotknąć .

- 2 Z listy wybrać numer telefonu.

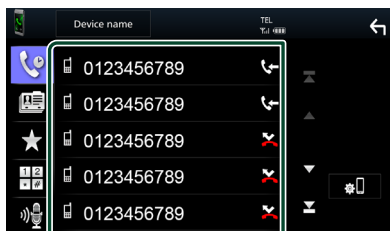

### Nawiązywanie połączenie poprzez wprowadzenie numeru telefonu

- 1 Dotknąć .
- 2 Używając przycisków numerycznych wprowadzić numer telefonu.

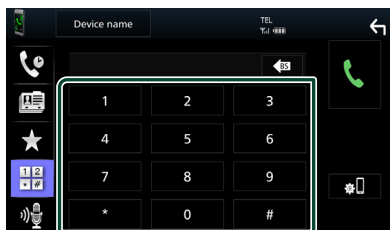

- 3 Dotknąć .

### Nawiązywanie połączenia z wykorzystaniem wstępnie ustawionego numeru

- 1 Dotknąć .
- 2 Dotknąć nazwy lub numeru telefonu.

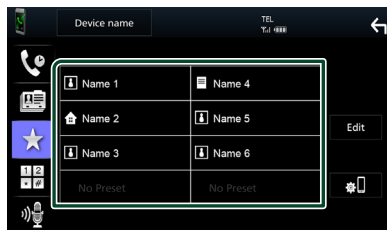

### Nawiązywanie połączenia z wykorzystaniem książki telefonicznej

- 1 Dotknąć .
- 2 Wybrać z listy osobę, do której chce się zadzwonić.



- 3 Z listy wybrać numer telefonu.

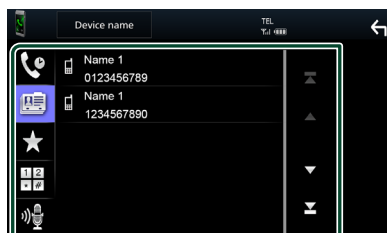

#### UWAGI

- Jeśli żadna książka telefoniczna nie została pobrana, dotknięcie **Download Phonebook Now** (Pobierz książkę telefoniczną teraz) rozpocznie pobieranie książki telefonicznej.

## Rozpoznawanie głosu

Można uzyskać dostęp do funkcji rozpoznawania głosu w telefonie komórkowym podłączonym do tego urządzenia. Można przeszukiwać książkę telefoniczną telefonu komórkowego, używając głosu. (Funkcjonalność zależy od telefonu komórkowego.)

### 1 Nacisnąć przycisk **VOICE**.





- Pojawia się ekran Voice Recognition (Rozpoznawanie głosu).

### 2 Rozpoczęcie rozmowy.

#### UWAGI

- Można używać funkcji rozpoznawania głosu dotykając  na ekranie Hands Free (system głośnomówiący).

## Odebranie rozmowy

- 1 Dotknąć , by odebrać połączenie telefoniczne lub , aby odrzucić połączenie przychodzące.



#### UWAGI

- Podczas wyświetlania widoku z kamery ten ekran nie pojawi się, nawet jeśli wykryte zostanie połączenie przychodzące. Aby wyświetlić ten ekran, dźwignię zmiany biegów pojazdu przesunąć w położenie jazdy do przodu.

### **Kończenie rozmowy**

- 1 Podczas rozmowy dotknij .

## Operacje podczas połączenia



### ● Dostosowanie głośności swojego głosu

- 1) Dotknij **Speech Quality**.
- 2) Dotknij ◀ lub ▶ dla **Microphone Level**.

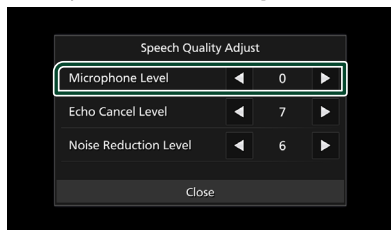

### ● Regulacja głośności słuchawki

Naciśnij przycisk ▼ lub ▲.



### ● Przesyłanie tonów wybierania

Dotknąć **DTMF** by wyświetlić ekran wprowadzania tonowego.

Przesyłanie tonów jest możliwe po dotknięciu żądanych przycisków na ekranie.

### ● Przełączenie odbioru głosu

Dotknięcie za każdym razem powoduje przełączenie wyprowadzania głosu pomiędzy telefonem, a głośnikiem.

### ● Połączenie oczekujące

Gdy podczas rozmowy zadzwoni inny numer, można odpowiedzieć na nową odbieraną rozmowę, dotykając . Bieżące połączenie jest zawieszane.

Przy każdym dotknięciu , zmienia się rozmówca.

Po dotknięciu bieżące połączenie zostanie

zakończony, a rozmowa zostanie przełączona na połączenie oczekujące.

## Numer telefonu zapisany w pamięci

W urządzeniu zarejestrować można często wykorzystywane numery telefonów.

1 Dotknąć .

2 Dotknąć **Edit**.



3 Wybrać miejsce zapisu w pamięci.



### ■ Delete All

Aby usunąć numery zapisane w pamięci, dotknąć **Delete all**, a następnie dotknij **Yes** na ekranie potwierdzającym.

4 Wybrać sposób zapisu w pamięci.

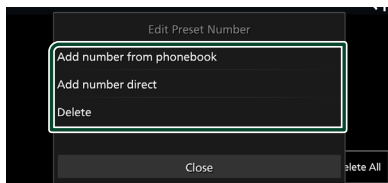

### ■ Add number from phonebook

Wybierz numer do zapisania, korzystając z książki telefonicznej. Patrz **Nawiązywanie połączenia z wykorzystaniem książki telefonicznej (str.32)**.

### ■ Add number direct

Wprowadzić bezpośrednio numer telefonu i dotknąć **SET** (Ustaw). Patrz **Nawiązywanie połączenie poprzez wprowadzenie numeru telefonu (str.32)**.

### ■ Delete

Aby usunąć numer zapisany w pamięci, naciśnij **Delete**, a następnie naciśnij **Yes** na ekranie potwierdzającym.

## ■ Przenoszenie książki telefonicznej

Można przenieść książkę telefoniczną ze swojego smartfona Bluetooth przez PBAP.

1 Dotknąć .

2 Dotknąć .

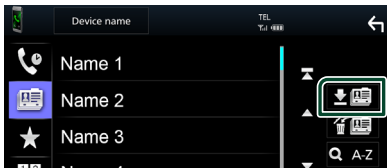

➤ Rozpocznie się przekazywanie danych z listy kontaktów.

### UWAGI

- Jeśli książka telefoniczna zawiera ponad 1 000 wpisów, danych książki telefonicznej nie można przenieść.

## Usuwanie książki telefonicznej

1 Dotknąć .

➤ Zostanie wyświetlony komunikat potwierdzenia.

2 Dotknąć przycisku **Yes**.

## Programowanie urządzenia głośnomówiącego

Możesz dokonać szeregu ustawień dla funkcji zestawu głośnomówiącego.

1 Nacisnąć przycisk **MENU**.

➤ Zostanie wyświetlone menu podręczne.

2 Dotknąć .



➤ Wyświetlony zostanie ekran Menu SETUP (Menu programowania).

3 Dotknij **Connection**.



➤ Zostanie wyświetlony ekran połączenia.

4 Dotknij **Bluetooth**.

➤ Zostanie wyświetlony ekran Bluetooth.

5 Dotknij **TEL SETUP**.

➤ Pojawi się ekran „TEL SETUP” (Konfiguracja telefonu).

6 Ustaw każdą z funkcji w następujący sposób.

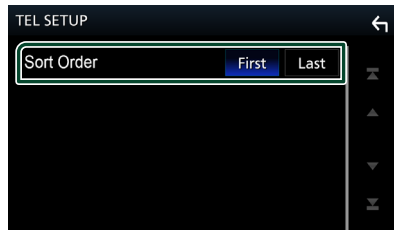

### ■ Sort Order

Ustaw sposób sortowania danych z książki telefonicznej smartfona/telefonu komórkowego.

**First** (domyślnie): Sortuje dane według imienia.

**Last**: Sortuje dane według nazwiska.

7 Dotknąć .



## Inne Komponenty Zewnętrzne

### Widok z kamery

#### ▲ UWAGA

Położenie linii pomocniczych parkowania wyświetlanych na monitorze może różnić się od rzeczywistego stanu.

Rzeczywiste linie pomocnicze parkowania należy traktować jako punkt odniesienia i sprawdzić wzrokowo.

#### UWAGI

- Żeby podłączyć kamerę, patrz **str.55**.
- Aby móc korzystać z kamery wstecznej, konieczne jest podłączenie przewodu REVERSE. (**str.56**)
- Ekran z kamery cofania jest wyświetlany po włączeniu biegu wstecznego (R).

### Wyświetlanie ekranu kamery

#### 1 Nacisnąć przycisk **MENU**.

- Zostanie wyświetlone menu podręczne.

#### 2 Dotknąć .



- Zostanie wyświetlony ekran widoku z kamery.

#### 3 Każdą z pozycji wyregulować w następujący sposób.

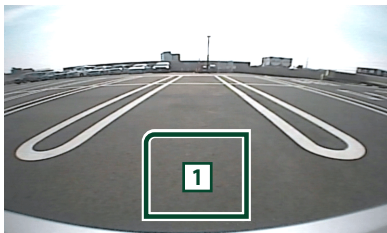

#### 1 Kamera wyłączona

Dotknąć, aby zamknąć ekran kamery.

### Konfiguracja kamery

#### 1 Nacisnąć przycisk **MENU**.

- Zostanie wyświetlone menu podręczne.

#### 2 Dotknąć .

- Wyświetlony zostanie ekran Menu SETUP (Menu programowania).

#### 3 Dotknąć **Camera**.

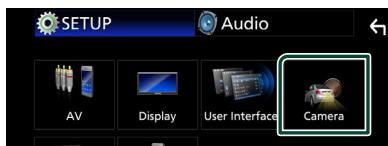

- Zostanie wyświetlony ekran kamery.

#### 4 Każdy z elementów ustawić w następujący sposób.

##### ■ Rear Camera Message

**Always display** (Domyślnie): Zawsze wyświetla komunikat ostrzegawczy na ekranie przerwania kamery tylnej.

**Clear after 5 seconds**: Wyświetla komunikat ostrzegawczy przez około 5 sekund na ekranie przerwania kamery tylnej.

##### ■ Parking Guidelines

Można wyświetlić linie pomocnicze parkowania, co ułatwia parkowanie po włączeniu biegu wstecznego (R).

Domyślnie ustawione jest „ON”.

##### ■ Guidelines SETUP

Po wybraniu **ON (WŁ.)** dla

**Parking Guidelines**, należy wyregulować linie pomocnicze parkowania. Patrz **Regulowanie linii pomocniczych parkowania (str.37)**.

## Regulowanie linii pomocniczych parkowania

### UWAGI

- Zainstaluj kamerę wsteczną w odpowiednim miejscu zgodnie z dołączonymi do niej instrukcjami.
- Regulując linie ułatwiające parkowanie, zaciągnij hamulec ręczny, żeby uniemożliwić ruch samochodu.

- 1 Dotknij **ON** z **Parking Guidelines** na ekranie kamery. (str.36)
- 2 Dotknij przycisku **Guidelines SETUP** na ekranie Kamera.
- 3 Wyregulować linie pomocnicze parkowania, wybierając symbol .

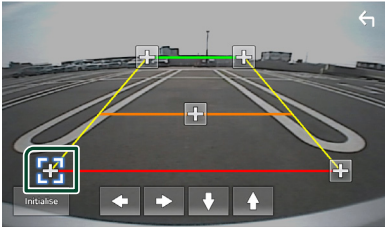

- 4 Regulacja położenia wybranego symbolu

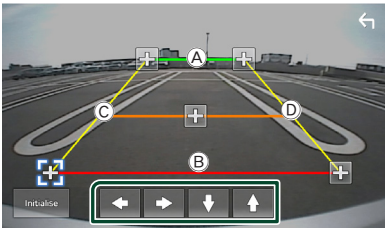

Dopilnować, aby (A) i (B) były ustawione równoległe w poziomie, a (C) i (D) miały jednakową długość.

### UWAGI

- Dotknij **Initialize**, a następnie **Yes**, żeby przywrócić wszystkie domyślne pozycje początkowe wszystkich symboli.

# Konfiguracja

## Konfiguracja ekranu monitora

Na ekranie wideo można wyregulować jakość obrazu.

**1 Nacisnąć przycisk MENU.**  
 ► Zostanie wyświetlone menu podręczne.

**2 Dotknąć .**



► Wyświetlony zostanie ekran Screen Control.

**3 Każdą z pozycji wyregulować w następujący sposób.**



- Backlight
- Contrast
- Brightness
- Colour
- Tint
- Aspect

Umożliwia wybranie trybu ekranu.

**Auto** (Domyślne): wyświetla nagranie wideo na pełnym ekranie w pionie lub poziomie bez zmiany współczynnika kształtu.

**Full**: zmienia współczynnik kształtu wideo i wyświetla je na pełnym ekranie.

**Normal**: Ekran o proporcjach kształtu 4:3.

### UWAGI

- Pozycje regulacji są różne zależnie od bieżącego źródła.

## Konfiguracja systemu

- 1 Nacisnąć przycisk MENU.**  
 ► Zostanie wyświetlone menu podręczne.
- 2 Dotknąć .**



► Aby dowiedzieć się więcej na temat każdego z ustawień, patrz dalsza część podręcznika.

- Konfigurowanie AV ([str.41](#))
- Konfiguracja ekranu ([str.40](#))
- Konfigurowanie interfejsu użytkownika ([str.39](#))
- Konfiguracja kamery ([str.36](#))
- Konfiguracja funkcji specjalnych ([str.40](#))
- Konfiguracja połączenia ([str.29](#))

## Konfiguracja interfejsu użytkownika

Można regulować ustawienia różnych parametrów interfejsu użytkownika.

- 1 **Nacisnąć przycisk MENU.**
  - Zostanie wyświetlone menu podręczne.
- 2 **Dotknąć .**
  - Wyświetlony zostanie ekran SETUP.
- 3 **Dotknij User Interface.**



- Wyświetlony zostanie ekran User Interface (Interfejs użytkownika).

- 4 **Każdy z elementów ustawić w następujący sposób.**

### ■ Beep

Włączanie lub wyłączanie dźwięku naciśnięcia klawiszy.

Domyślnie ustawione jest „OFF”.

### ■ Language

Wybiera język.

### ■ Steering Remote Controller

Ustawia żadaną funkcję zdalnego sterowania z kierownicy. Patrz **Funkcja uczenia pilota zdalnego sterowania (str.39)**.

### ■ Time Format

Wybierz format wyświetlania czasu.

„12-Hour”/ „24-Hour” (Domyślnie)

### ■ Clock

### ■ Daylight Saving

### ■ Time Zone

### ■ Clock Adjust

Można skonfigurować datę i czas.

## Funkcja uczenia pilota zdalnego sterowania

Ta funkcja jest dostępna tylko wtedy, gdy pojazd jest wyposażony w elektryczne kierowanie pilotem zdalnego sterowania.

Jeśli pilot zdalnego sterowania nie jest zgodny, uczenie się może nie zostać zakończone i może zostać wyświetlony komunikat o błędzie.

- 1 **Dotknąć Steering Remote Controller na ekranie Interfejs użytkownika.**
  - Zostanie wyświetlony ekran sterowania pilotem zdalnego sterowania.
- 2 **Dotknąć funkcję, która ma zostać ustawiona.**

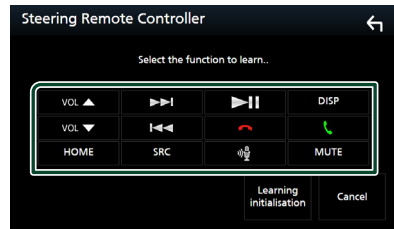

- 3 **Naciśnij i przytrzymaj przycisk sterowania pilotem zdalnego sterowania.**
- 4 **Powtórz kroki 2 i 3, jeśli jest to konieczne.**
- 5 **Dotknąć .**

### UWAGI

- W razie konieczności zmiany funkcji już nauczonej, należy wybrać funkcję z listy funkcji w kroku 2, a następnie nacisnąć i przytrzymać przycisk, który ma zostać zmieniony.
- Potwierdzić zawartość ustawialnej funkcji na liście funkcji. Nie można edytować listy funkcji.

## Konfiguracja funkcji specjalnych

Można skonfigurować parametry specjalne.

- 1 **Nacisnąć przycisk MENU.**
  - Zostanie wyświetlone menu podręczne.
- 2 **Dotknąć .**
  - Wyświetlony zostanie ekran SETUP.
- 3 **Dotknąć Special (Specjalne).**

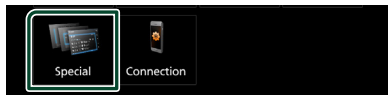

- Zostanie wyświetlony ekran Special (Specjalne).

- 4 **Każdy z elementów ustawić w następujący sposób.**

### ■ DEMO

Konfiguracja trybu demo. Domyślnie ustawione jest „ON”.

### ■ Product Info

Wyświetla informacje o produkcie.

Umożliwia sprawdzenie wersji oprogramowania urządzenia.

### ■ Software Information

Umożliwia sprawdzenie wersji oprogramowania urządzenia. **(str.40)**

### ■ Open Source Licenses

Wyświetla licencje typu open source.

### ■ Initialise

Dotknij **Initialise**, a następnie **Yes**, aby przywrócić wszystkie ustawienia domyślne.

## Informacja o oprogramowaniu

Umożliwia sprawdzenie wersji oprogramowania urządzenia.

- 1 **Dotknąć Software Information (Informacje o oprogramowaniu) na ekranie Specjalne.**
- 2 **Sprawdzić wersję oprogramowania.**

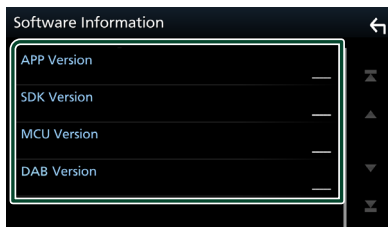

## Konfiguracja wyświetlacza

- 1 **Nacisnąć przycisk MENU.**
  - Zostanie wyświetlone menu podręczne.
- 2 **Dotknąć .**
  - Wyświetlony zostanie ekran SETUP.

- 3 **Dotknij Display.**

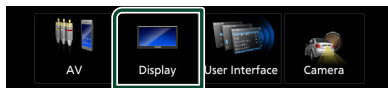

- Zostanie wyświetlony ekran menu wyświetlacza.

- 4 **Każdy z elementów ustawić w następujący sposób.**

### ■ Dimmer

Wybrać ciemniejszy tryb.

**OFF:** Wyświetlacz i przyciski nie zostaną przyciemnione.

**ON:** Wyświetlacz i przyciski zostaną przyciemnione.

**SYNC (Domyślnie):** Funkcja ściemniania jest włączana lub wyłączana, zależnie od tego, czy wyłącznik sterowania oświetleniem wnętrza pojazdu jest ustawiany w położeniu ON lub OFF.

### ■ OSD Clock

Wybierz, jeśli chcesz wyświetlać zegar podczas oglądania plików wideo na urządzeniu USB itp.

„ON” (Domyślnie)/„OFF”

### ■ Wallpaper Customize

Zmiana tapety. **(str.40)**

## Zmiana tapety

- 1 **Dotknij Wallpaper Customize na ekranie wyświetlacza.**
- 2 **Wybrać obraz.**

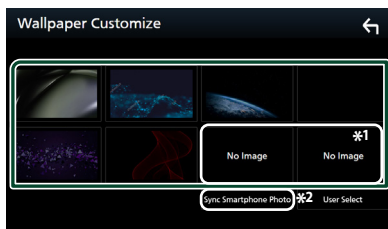

\*1 Wybierz najpierw oryginalne zdjęcie.

\*2 Ta funkcja jest dostępna po zainstalowaniu aplikacji MirrorAPP+ na urządzeniu iPhone lub smartfonie z systemem Android. Szczegółowe informacje można znaleźć w opisie aplikacji.

### Rejestrowanie oryginalnego obrazu

Możesz załadować zdjęcie z podłączonego urządzenia USB i ustawić je jako tapetę.

Przed wykonaniem tej procedury konieczne jest podłączenie urządzenia zwierającego obraz do załadowania.

- 1 Dotknij **User Select** na ekranie tapety.
- 2 Wybrać obraz do załadowania.

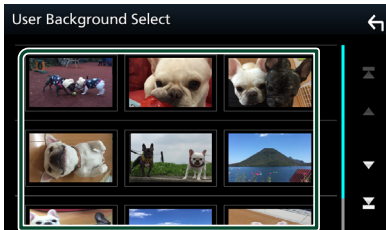

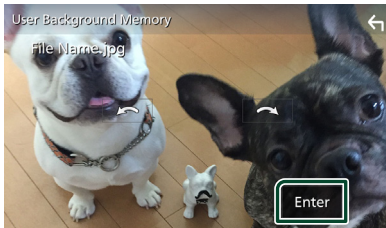

- 3 Dotknąć przycisku **Enter**.



- Wybrany obraz zostanie załadowany, a wyświetlacz powróci do ekranu tapety.

#### UWAGI

- Dotknięcie  spowoduje obrócenie licznika w prawo.
- Dotknięcie  powoduje obracanie w prawo.
- Pliki obrazu: JPEG (.jpg, .jpeg), PNG (.png), BMP (.bmp)
- Maksymalna liczba pikseli: 1200 x 1200
- Głębina bitowa: 24 bitów

## Konfiguracja AV

Można ustawić parametry AV (audio-wideo).

- 1 **Nacisnąć przycisk MENU**.
  - Zostanie wyświetlone menu podręczne.
- 2 Dotknąć .
- 3 Dotknąć **AV**.



- Zostanie wyświetlony ekran AV.

- 4 Każdy z elementów ustawić w następujący sposób.

#### ■ AV-OUT

Określa, czy przesyłać sygnał bieżącego źródła przez gniazdo VIDEO OUT.

„ON” / „OFF” (Domyślnie)

#### UWAGI

- Zdjęcia mogą być odtworzone tylko z USB (pliku wideo) jako źródła.

#### ■ Driving Position

Wybrać położenie paska sterowania (po lewej lub prawej stronie) wyświetlanego na panelu dotykowym.

„Left” (Domyślnie) / „Right”

#### UWAGI

- To ustawienie jest dostępne, gdy iPhone jest odłączony.

#### ■ Reverse with ATT

Po ustawieniu biegu na bieg wsteczny (R) głośność urządzenia jest regulowana.

„ON” (Domyślnie) / „OFF”

#### ■ Guidance Volume

Dostosuj poziom głośności wskazówek. Domyślnie ustawione jest „15”.

#### ■ Voice Recognition Volume

Dostosuj poziom głośności rozpoznawania głosu. Domyślnie ustawione jest „15”.

#### ■ Phone Incoming Volume

Dostosuj poziom głośności telefonu przychodzącego. Domyślnie ustawione jest „15”.

### ■ Phone Calling/Talking Volume

Dostosuj poziom głośności połączeń telefonicznych/rozmów. Domyślnie ustawione jest „15”.

### ■ Speech Quality Adjust

Ustawianie jakości mowy.

**Microphone Level** : Ustawiane poziomu wzmocnienia mikrofonu.

**Echo Cancel Level** : Wyreguluj poziom usuwania echa.

**Noise Reduction Level** : Ogranicza zakłócenia generowane przez otoczenie bez zmieniania poziomu głośności mikrofonu. Skorzystaj z tej funkcji, gdy głos rozmówcy nie jest wyraźny.

## Konfiguracja połączenia

### 1 Nacisnąć przycisk **MENU**.

➤ Zostanie wyświetlone menu podręczne.

### 2 Dotknąć .

➤ Wyświetlony zostanie ekran Menu SETUP (Menu programowania).

### 3 Dotknij **Connection**.



➤ Zostanie wyświetlony ekran połączenia.

### 4 Dotknij **Bluetooth**.

➤ Zostanie wyświetlony ekran Bluetooth.

### 5 Ustaw każdy z parametrów w następujący sposób.

#### ■ Bluetooth Device Name

Można zmienić nazwę urządzenia Bluetooth.

Patrz **Zmiana nazwy urządzenia dla Bluetooth (str.43)**.

#### ■ Bluetooth MAC Address

Wyświetl adres MAC.

#### ■ Auto Response \*

Ustaw czas automatycznego odbierania przychodzących połączeń.

**OFF** (Domyślnie): Wyłącza funkcję automatycznej odpowiedzi.

**20/25/30**: Ustawia czas sygnału wywołania (w sekundach).

#### ■ TEL SETUP

Możesz zmienić ustawienia funkcji zestawu głośnomówiącego. Patrz **Programowanie urządzenia głośnomówiącego (str.35)**.

\* Obowiązuje automatyczny czas odpowiedzi ustawiony na tym urządzeniu lub czas ustawiony w smartfonie/ telefonie komórkowym, w zależności od tego, który jest krótszy.

## Zmiana nazwy urządzenia dla Bluetooth

- 1 Dotknij **Device Name** na ekranie połączenia.
  - Wyświetlony zostanie ekran „Change Device Name” (Zmień nazwę urządzenia).
- 2 Dotknąć .
- 3 Wpisz nazwę urządzenia.

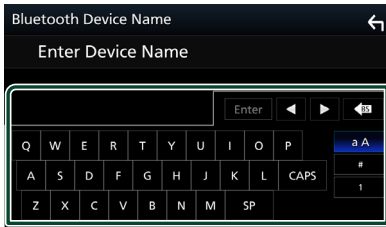

- 4 Dotknąć **Enter**.

# Sterowanie dźwiękiem

Możliwe jest wyregulowanie różnych ustawień takich, jak balas dźwięku lub poziom głośnika niskotonowego.

## 1 Nacisnąć przycisk **MENU**.

➤ Zostanie wyświetlone menu podręczne.

## 2 Dotknąć .

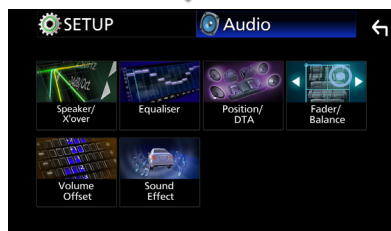
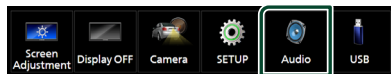

➤ Aby dowiedzieć się więcej na temat każdego z ustawień, patrz dalsza część podręcznika.

- Wykonaj konfigurację głośnika/zwrotnicy (**str.44**)
- Sterowanie korektorem (**str.46**)
- Konfiguracja pozycji odsłuchu/DTA (**str.48**)
- Regulacja ogólnych ustawień dźwięku (Fader/Balance) (**str.45**)
- Konfiguracja przesunięcia głośności (**str.47**)
- Ustawienie efektów dźwiękowych (**str.47**)

## Konfiguracja głośników/zwrotnicy

### 1 Nacisnąć przycisk **MENU**.

➤ Zostanie wyświetlone menu podręczne.

### 2 Dotknąć .

➤ Zostanie wyświetlony ekran Audio.

### 3 Dotknąć **Speaker/X'over**.



### 4 Wybierz typ pojazdu.

Możesz ustawić typ samochodu oraz sieć głośników, itd.

Jeśli wybrano typ pojazdu, w celu zapewnienia najlepszych efektów dźwięków jest automatycznie ustawiana opcja Delay Time Alignment (regulacja synchronizacji sygnału wyjściowego dźwięku każdego z kanałów).

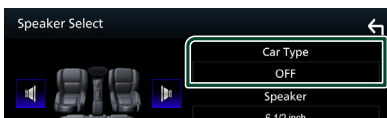

### 5 Dotknij symbolu głośnika (1), który chcesz wyregulować, a następnie każdą z pozycji (2) ustaw w następujący sposób.

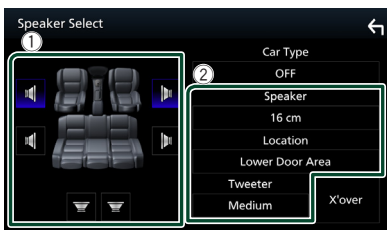

#### ■ Speaker

Można wybrać rodzaj i rozmiar głośnika w celu uzyskania najlepszej jakości dźwięku.

Po ustawieniu rodzaju i rozmiaru głośnika sieć częstotliwości przejścia głośników jest ustawiana automatycznie.

#### ■ Location (tylko dla opcji Przód, Tył)

Wybrać położenie głośnika do konfiguracji.

### ■ Tweeter (wyłącznie dla opcji Przód)

Głośnik wysokotonowy można wybrać po wybraniu przednich głośników.

**None, Small, Medium, Large**

### ■ X'over

Wyświetlenie ekranu konfiguracji częstotliwości przejścia głośników. Można dostosować automatyczne ustawienia częstotliwości przejścia wprowadzone po wybraniu rodzaju głośnika.

Odnośnie do szczegółów, patrz **Konfiguracja sieci przejścia (str.45)**

## ■ Konfiguracja sieci przejścia

Można nastawić częstotliwość zwrotnicy głośników.

### 1 Dotknąć X'over.



### 2 Dotknąć głośnika do skonfigurowania.



### 3 Każdy z elementów ustawić w następujący sposób.

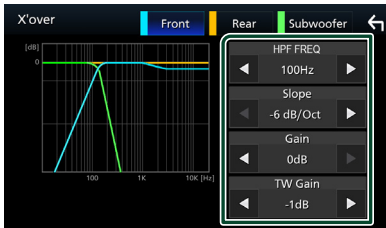

### ■ HPF FREQ

Regulacja filtra górnoprzepustowego. (Gdy na ekranie wyboru głośnika wybrany jest przedni lub tylny głośnik)

### ■ LPF FREQ

Regulacja filtra dolnoprzepustowego. (Gdy głośnik niskotonowy jest wybrany na ekranie wyboru głośnika)

### ■ Slope\*1

Ustawienie krzywej przejścia.

### ■ Gain

Reguluje poziom wzmacnienia dźwięku głośnika przedniego, głośnika tylnego lub subwoofera.

### ■ TW (Głośnik wysokotonowy) Gain\*2

Reguluje poziom wzmacnienia dźwięku głośnika wysokotonowego. (Gdy na ekranie wyboru głośnika jest wybrany głośnik przedni)

### ■ Phase Inversion\*3

Ustawia fazę wyjścia głośnika niskotonowego. Zaznaczyć **Phase Inversion** (Odwroć fazy), by przesunąć fazę o 180 stopni. (Gdy głośnik niskotonowy jest wybrany na ekranie wyboru głośnika)

\*1 Tylko gdy „LPF FREQ”/„HPF FREQ” jest ustawione na tryb inny niż „Through” w **X'over**.

\*2 Tylko gdy „Tweeter” jest ustawione na „Small”, „Medium”, „Large” w **Speaker Setup**.

\*3 Tylko gdy „Subwoofer” jest ustawiony na tryb inny niż „None” w **Speaker Setup**.

## Sterowanie dźwiękiem ogólnym

### 1 Nacisnąć przycisk MENU.

➤ Zostanie wyświetlone menu podręczne.

### 2 Dotknąć .

➤ Zostanie wyświetlony ekran Audio.

### 3 Dotknąć Fader / Balance.



### 4 Każdy z elementów ustawić w następujący sposób.

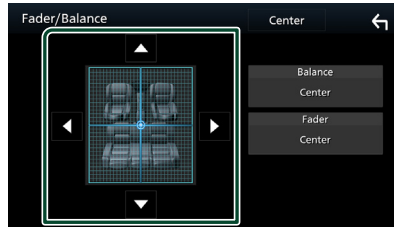

### ■ Fader / Balance

Wyregulować balans głośności wokół dotkniętego obszaru.

◀ i ▶ umożliwiają wyregulowanie lewego i prawego balansu głośności.

▲ i ▼ umożliwiają wyregulowanie przedniego i tylnego balansu głośności.

### ■ Center

Wyzeruje ustawienie.

## Sterowanie korektorem dźwięku

Korektor może być wyregulowany poprzez wybranie optymalnego ustawienia dla każdej z kategorii.

- 1 **Nacisnąć przycisk MENU.**
  - Zostanie wyświetlone menu podręczne.
- 2 **Dotknąć .**
  - Zostanie wyświetlony ekran Audio.
- 3 **Dotknąć Equaliser.**



- 4 **Dotknąć ekranu i dostosować Graphic Equalizer do własnych preferencji.**

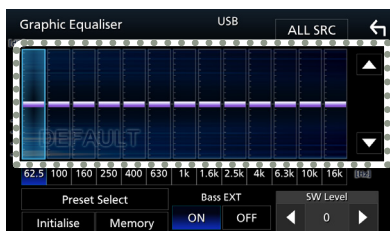

### ■ ALL SRC

Zastosowanie wyregulowanego korektora do wszystkich źródeł. Dotknąć **ALL SRC** a następnie dotknąć **OK** na ekranie potwierdzenia.

### ■ Poziom wzmacnienia (kropkowane pole w ramce)

Wyregulować poziom wzmacnienia poprzez dotknięcie każdego paska częstotliwości. Można wybrać słupek częstotliwości i dostosować jej poziom za pomocą ▲, ▼.

### ■ Preset Select

Wyświetla ekran pozwalający na przywołanie zapisanej krzywej korektora dźwięku.

### ■ Initialise

Bieżąca krzywa korektora dźwięku będzie płaska.

### ■ Memory

Zapisuje ustawioną krzywą korektora dźwięku w pozycji od „User1” do „User3”.

### ■ Bass EXT (Rozszerzone ustawienia basów)

Po włączeniu częstotliwość niższa niż 62,5 Hz jest ustawiana na taki sam poziom wzmacnienia, jak częstotliwość 62,5 Hz.

### ■ SW Level

Regulacja głośności głośnika niskotonowego.

## ■ Wczytanie krzywej korektora dźwięku

- 1 **Dotknąć Preset Select.**
- 2 **Wybrać krzywą korektora dźwięku.**

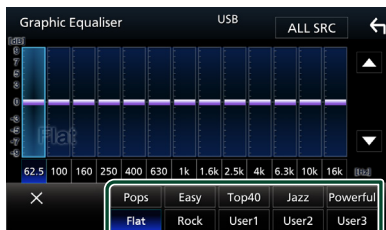

## ■ Zapis krzywej korektora dźwięku

- 1 **Dostosować krzywą korektora dźwięku.**
- 2 **Dotknąć Memory.**
- 3 **Wybrać miejsce zapisu w pamięci.**

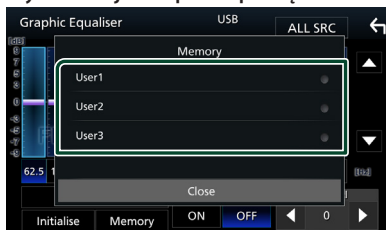

## Volume Offset (Dopasowanie głośności)

Dobrze wyregulować głośność obecnego źródła w celu zminimalizowania różnicy w głośności pomiędzy różnymi źródłami.

- 1 Nacisnąć przycisk MENU.**
  - Zostanie wyświetlone menu podręczne.
- 2 Dotknąć .**
  - Zostanie wyświetlony ekran Audio.
- 3 Dotknąć Volume Offset.**



- 4 Dotknąć + lub – by wyregulować poziom.**

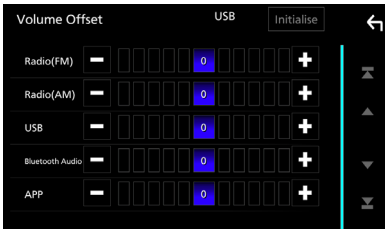

- **Initialise**  
Przywraca ustawienia wyjściowe.

\* Jeśli głośność została wcześniej zwiększona, należy ją zmniejszyć używając „Volume Offset” (Offset głośności), ponieważ w przypadku nagłego przełączenia na inne źródło generowany dźwięk może być niezwykle głośny.

## Sound Effect

Można ustawiać efekty dźwiękowe.

- 1 Nacisnąć przycisk MENU.**
  - Zostanie wyświetlone menu podręczne.
- 2 Dotknąć .**
  - Zostanie wyświetlony ekran Audio.
- 3 Dotknąć Sound Effect.**



- 4 Każdy z elementów ustawić w następujący sposób.**

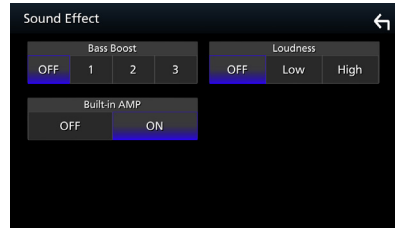

- **Bass Boost**  
Ustawia wartość wzmocnienia basów spośród opcji „OFF”, „1”, „2”, „3”.

- **Loudness**  
Ustawia stopień wzmocnienia niskich i wysokich tonów.  
„OFF”, „Low”, „High”

- **Built-in AMP**  
Włącz/wyłącz wbudowany wzmacniacz.  
Gdy podłączony jest zewnętrzny wzmacniacz mocy, zatrzymanie przepływu prądu do wbudowanego wzmacniacza zmniejszy generowanie ciepła i zapewni lepszy dźwięk.  
„OFF”, „ON”

## Listening Position/ DTA (Pozycja odsłuchu/ DTA)

Dostosować opóźnienie dźwięku, aby dźwięk z wszystkich głośników docierał do słuchacza jednocześnie, ponieważ głośniki znajdujące się bliżej wybranego siedzenia wymagają większego opóźnienia.

### 1 Nacisnąć przycisk **MENU**.

➤ Zostanie wyświetlone menu podręczne.

### 2 Dotknąć .

➤ Zostanie wyświetlony ekran Audio.

### 3 Dotknąć **Position/DTA**.



### 4 Wybrać położenie odsłuchu pomiędzy **Front R** (prawy przód), **Front L** (lewy przód), **Front All** (cały przód), i **All** (wszystkie)

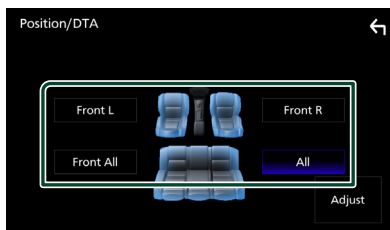

## Sterowanie położeniem DTA

Można szczegółowo ustawić położenie słuchacza.

### 1 Dotknąć **Adjust** (Wyreguluj).

### 2 Dotknąć **Delay** (Opóźnienie).

### 3 Dotykać **◀** lub **▶**, aby dostosować opóźnienie dla wybranego głośnika.

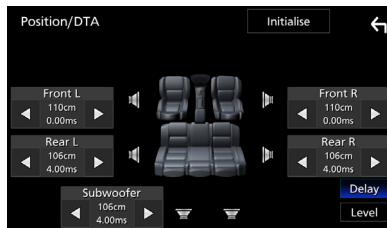

### 4 Dotknąć **Level** (Poziom).

### 5 Dotykać **◀** lub **▶**, aby dostosować poziom głośności dla wybranego głośnika.

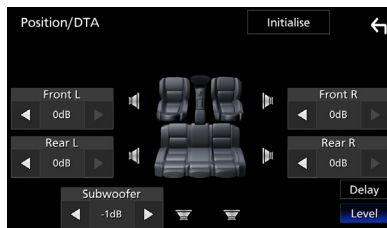

## UWAGI

- Aby przywrócić początkowe ustawienia opcji Opóźnienia i Poziom, dotknąć **Initialize** i **Yes** na ekranie potwierdzenia.

# Pilot zdalnego sterowania

To urządzenie można obsługiwać za pomocą pilota zdalnego sterowania KCA-RCDV340 (wyposażenie opcjonalne).

## ⚠ UWAGA

- Połóż pilota w miejscu, z którego nie będzie mógł spaść podczas hamowania i innych manewrów. Gdy pilot spadnie i zablokuje się pod pedałami pojazdu podczas jazdy, może to wywołać niebezpieczne sytuacje.
- Ryzyko pożaru lub wybuchu, jeśli akumulator zastąpi się akumulatorem niewłaściwego typu. Koniecznie wymieniać wyłącznie na akumulator tego samego typu.
- Istnieje ryzyko pożaru, wybuchu lub wycieku łatwopalnego płynu, lub gazu, jeśli akumulator pozostawi się w skrajnie wysokiej temperaturze otoczenia i/lub w skrajnie niskim ciśnieniu powietrza. Akumulatora lub baterii nie wolno narażać na nadmierne gorąco, np. spowodowane działaniem promieni słonecznych, ognia itp.
- Istnieje ryzyko pożaru, wybuchu lub wycieku łatwopalnego płynu lub gazu, jeśli baterię wyrzuci się do ognia lub gorącego piekarnika, naładuje ponownie, spowoduje jej zwarcie, zmiażdży mechanicznie lub przetnie.
- Jeśli elektrolit dostanie się do oczu lub zostanie rozlany na ubranie, należy natychmiast spłukać go wodą i skontaktować się z lekarzem.

## 🔋 Wkładanie baterii

Jeśli pilot działa tylko na niewielką odległość lub nie pracuje wcale, możliwe że baterie są rozładowane.

W takim przypadku należy wymienić obie baterie na nowe.

- 1 Włożyć dwie baterie typu „AAA”/„R03” z prawidłowo skierowanymi biegunami ⊕ i ⊖, postępując zgodnie z ilustracją umieszczoną wewnątrz.

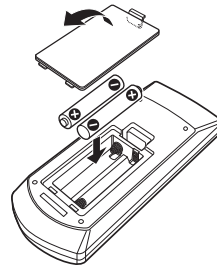

## 🔘 Przełączanie trybu działania

Przetawić przełącznik trybu pracy na „AUD”.

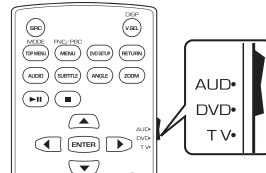

## Funkcje przycisków pilota zdalnego sterowania

- Kierować pilot bezpośrednio na czujnik pilota na panelu czołowym.
- NIE narażać czujnika pilota na działanie jasnego światła (bezpośredniego światła słonecznego lub światła sztucznego).

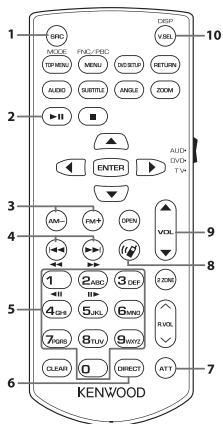

Nazwa przycisku	Funkcja
1 SRC	Przełączanie odtwarzanego źródła sygnału.
2 ►	Odtwarzanie lub wstrzymanie. W przypadku źródeł Radio i Digital Radio, przełącza na tryb wyszukiwania.
3 FM+ AM-	Gdy jako źródło ustawione jest radio, wybrać pasmo FM/AM, które ma być odbierane.
4 ◀◀ ▶▶	Wybór utworu lub pliku do odtwarzania. W przypadku źródeł Radio i Digital Radio, przełącza na stacje odbierane przez urządzenie.
5 Klawiatura numeryczna	Pozwala wprowadzić numer do wyszukiwania w trybie bezpośredniego wyszukiwania. Aby poznać szczegóły na temat trybu wyszukiwania bezpośredniego, patrz <b>Tryb wyszukiwania bezpośredniego (str.50)</b> .

Nazwa przycisku	Funkcja
6 DIRECT	Przełącza w tryb wyszukiwania bezpośredniego. Aby poznać szczegóły na temat trybu wyszukiwania bezpośredniego, patrz <b>Tryb wyszukiwania bezpośredniego (str.50)</b> .
7 ATT	Wyłączenie/przywrócenie dźwięku
8	Gdy wykryte zostanie połączenie przychodzące, odbiera je.
9 VOL ▲ ▼	Regulowanie głośności.
10 DISP	Przełącza ekran pomiędzy bieżącym źródłem i ekranem aplikacji z podłączonego iPhone'a/Androida.
-	Inne
	Nie używane.

### Tryb wyszukiwania bezpośredniego

Postępując się pilotem zdalnego sterowania, można bezpośrednio przejść do funkcji dostrajania częstotliwości tunera.

#### UWAGI

- Operacja ta nie jest obsługiwana w przypadku urządzenia USB.

#### 1 Nacisnąć przycisk DIRECT.

Dostępne treści różnią się w zależności od typu źródła.

##### ■ Radio

Wartość częstotliwości

#### 2 Nacisnąć przyciski numeryczne, aby wprowadzić częstotliwość.

#### 3 Naciśnij przycisk ◀◀ lub ▶▶.

- Odtwarzana jest zawartość odpowiadająca wprowadzonemu numerowi.

# Połączenie/Instalacja

Ta sekcja jest dla profesjonalnego instalatora. Ze względów bezpieczeństwa pozostaw okablowanie i montaż profesjonalistom. Skonsultuj się ze sprzedawcą samochodowego sprzętu audio.

## Przed instalacją

Przed rozpoczęciem instalacji urządzenia należy zapoznać się z poniższymi środkami ostrożności.

### ▲OSTRZEŻENIA

- Jeśli przewód zapłonu (czerwony) i przewód akumulatora (żółty) zostaną podłączone do nadwozia pojazdu (masa), może to spowodować zwarcie prowadzące do pożaru. Przewody te zawsze należy podłączać do źródła zasilania przechodzącego przez skrzynkę z bezpiecznikami.
- Z przewodu zapłonu (czerwony) i przewodu akumulatora (żółty) nie należy usuwać bezpiecznika. Zasilanie musi być podłączone do przewodów poprzez bezpiecznik.
- Podczas podłączania przewodów należy owinać taśmę izolacyjną, aby chronić izolację wokół przewodów, w których stykają się one z metalowymi częściami. W przeciwnym razie może dojść do pożaru lub porażenia prądem.

### ▲UWAGA

- Urządzenie należy zainstalować w konsoli pojazdu. Podczas eksploatacji oraz krótko po niej nie należy dotykać elementu metalowego urządzenia. Elementy metalowe takie, jak radiator i obudowa nagrzewają się.
- Aby zapobiec obrażeniom spowodowanym ostrymi krawędziami itp., nie należy odkrywać skóry na dłoniach i rękach podczas instalacji urządzenia.
- Uważaj, aby nie ścisnąć wiązek podczas instalacji.

### UWAGI

- Montaż i okablowanie niniejszego produktu wymagają kwalifikacji i doświadczenia. Aby zachować jak najwyższe bezpieczeństwo,

montaż i okablowanie powinny zostać wykonane przez specjalistę.

- Należy pamiętać, by urządzenie uziemić do ujemnego zasilania o wartości 12 V prądu stałego.
- Urządzenia nie należy instalować w miejscu, gdzie będzie wystawione na bezpośrednie działanie promieni słonecznych lub nadmiernego ciepła albo wilgoci. Unikać należy również miejsc, gdzie panuje wysokie zapylenie lub występuje możliwość ochlapania wodą.
- Jeśli zasilanie nie jest WŁĄCZONE (Wyświetla się "Wystąpił błąd w okablowaniu głośników. Proszę sprawdzić połączenia"), przewód głośnika może być zwarty lub dotykać nadwozia pojazdu i funkcja zabezpieczeń może być aktywowana. Dlatego należy sprawdzić kabel głośnika.
- Jeśli zapłon pojazdu nie posiada położenia ACC, przewody zapłonu należy podłączyć do źródła zasilania, które może być włączane i wyłączane za pomocą kluczyka zapłonowego. Jeśli przewód zapłonu zostanie podłączony do źródła zasilania ze stale doprowadzanym napięciem, jak ma to miejsce w przypadku kabli akumulatora, może to spowodować wyczerpanie akumulatora.
- Jeśli konsola posiada pokrywę, należy pamiętać, by urządzenie tak zainstalować, aby panel przedni nie uderzał w pokrywę podczas jej zamykania i otwierania.
- Jeśli bezpiecznik przepalił się, po pierwsze należy sprawdzić, czy kable nie stykają się ze sobą powodując zwarcia, a następnie bezpiecznik wymienić na nowy o takich samych wartościach znamionowych.
- Niepodłączone kable należy zaizolować używając taśmy winylowej lub wykonanej z podobnego materiału. Aby zapobiec zwarciom, nie należy zdejmować zaślepek z niepodłączonych kabli lub zacisków.
- Głośniki należy podłączyć bezpośrednio do odpowiednich zacisków. Urządzenie może zostać uszkodzone lub może nie działać, jeśli przewody ⊖ zostaną podzielone lub uziemione je do jakiegokolwiek metalowej części w samochodzie.
- Jeśli do systemu podłączane są tylko dwa

## Połączenie/Instalacja





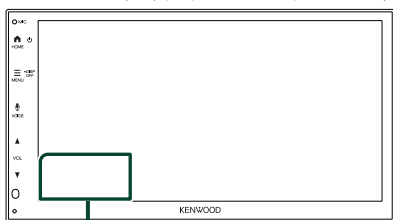

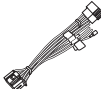

głośniki, złącza należy podłączyć do dwóch przednich zacisków wyjściowych lub do dwóch tylnych zacisków wyjściowych (nie należy łączyć zacisków przednich i tylnych). Na przykład, jeśli podłączane jest złącze ⊕ lewego głośnika do zacisku przedniego wyjścia, nie należy podłączać złącza ⊖ do zacisku tylnego wyjścia.

- Po zainstalowaniu urządzenia sprawdzić, czy światła hamowania, kierunkowskazy, wycieraczki, itp. znajdujące się w pojeździe działają.
- Podczas instalowania urządzenia w pojeździe na powierzchnię panelu nie należy działać dużą siłą. W przeciwnym razie może dojść do zarysowań, uszkodzenia lub awarii.
- Odbiór może spaść, jeśli w pobliżu anteny Bluetooth znajdują się metalowe przedmioty.

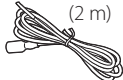

Zespół anteny Bluetooth

### ■ Dostarczone wyposażenie do instalacji

①	 x1	②	 x1
③	 (2 m) x1	④	 x1
⑤	 x2	⑥	 (3 m) x1
⑦	 x1	⑧	 x1

### ■ Procedura montażu

- 1) Aby zapobiec zwarceniu, kluczyk należy wyjąć z zapłonu i odłączyć zacisk ⊖ od akumulatora.
- 2) Dla każdego z urządzeń wykonać poprawne połączenia kabli wejściowych i wyjściowych.
- 3) Podłączyć kabel wiązki przewodów.
- 4) Złącze B wiązki przewodów podłączyć do złącza głośnika w pojeździe.
- 5) Złącze A wiązki przewodów podłączyć do złącza zasilania zewnętrznego w pojeździe.
- 6) Złącze wiązki przewodów podłączyć do urządzenia.
- 7) Urządzenie zainstalować w pojeździe.
- 8) Ponownie podłączyć ⊖ końcówkę akumulatora.
- 9) Wcisnąć przycisk resetowania.

## Montaż urządzenia

### ■ Tuleja mocująca

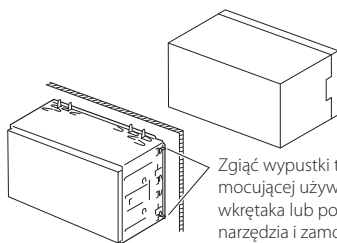

Zgiąć wypustki tulei mocującej używając wkrętaka lub podobnego narzędzia i zamocować na miejscu.

### UWAGI

- Upewnić się, czy urządzenie jest pewnie zainstalowane na miejscu. Jeśli jest niestabilne, może to powodować awarie (np. dźwięk może przeskakiwać).

### ■ Ramka mocująca

- 1) Zamontować akcesorium ② na urządzeniu.

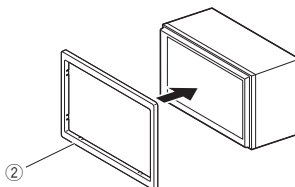

## Instalacja 1DIN (bez tulei montażowej)

Urządzenie można zainstalować w rozmiarze 1DIN, usuwając prawy, lewy i tylny wspornik.

- 1) Wykręcić cztery czarne śruby z tylnego wspornika, a następnie wykręcić dwie czarne śruby z każdego lewego i prawego wspornika.

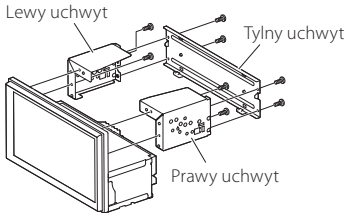

- 2) Wyrównać otwory w urządzeniu (po obu stronach) ze wspornikiem montażowym pojazdu i przymocować urządzenie śrubami (sprzedawanymi oddzielnie).

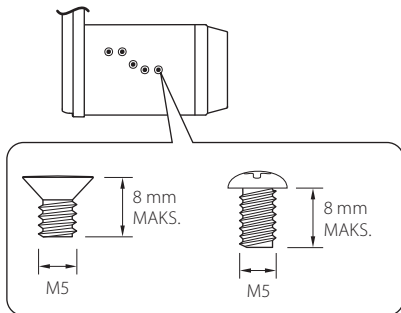

### UWAGA

Należy używać wyłącznie określonych śrub. Użycie niewłaściwych śrub może spowodować uszkodzenie urządzenia.

## Antena GPS

Antena GPS jest instalowana wewnątrz pojazdu. Powinna zostać zainstalowana w położeniu jak najbliższym poziomo, by umożliwić dobry odbiór sygnałów satelitów GPS.

Sposób mocowania anteny GPS wewnątrz pojazdu:

- 1) Oczyszczyć deskę rozdzielczą lub inną powierzchnię.
- 2) Usunąć separator metalowej płytki (akcesorium ⑧).
- 3) Docisnąć metalową płytkę (akcesorium ⑧) do deski rozdzielczej lub innej powierzchni montażu. W razie potrzeby można wygiąć metalową płytkę (akcesorium ⑧), aby lepiej przylegała do zakrzywionej powierzchni.
- 4) Zdjąć papier nośny z taśmy dwustronnej (akcesorium ⑦) i użyć go do przymocowania anteny GPS (akcesorium ⑥) i płytki metalowej (akcesorium ⑧).

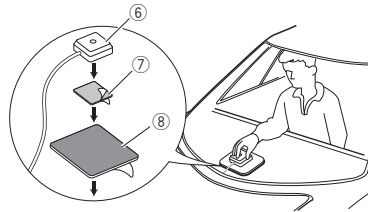

### UWAGI

- Użycie dołączonej anteny GPS. Korzystanie z anteny GPS innej niż znajdującej się w zestawie może spowodować obniżenie dokładności pozycjonowania.
- Zależnie od rodzaju pojazdu, odbiór sygnałów satelitów GPS może nie być możliwy po zainstalowaniu wewnątrz.
- Należy zainstalować antenę GPS z dala od wszelkich innych anten stosowanych do radia CB lub telewizji satelitarnych.
- Antena GPS powinna zostać zainstalowana w takim miejscu, które znajduje się przynajmniej 12 cali (30 cm) od smartfona/ telefonu komórkowego lub innych anten przekaźnikowych. Sygnały satelitów GPS mogą być zakłócone przez tego rodzaju połączenia.
- Pomalowanie anteny GPS farbą (metaliczną) może spowodować spadek wydajności.

### Demontaż ramki mocującej

- 1) Włożyć narzędzie do wyciągania (akcesorium ④) między płytkę mocującą a jednostkę główną, pomiędzy zaczepy.

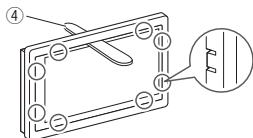

- 2) Wyciągnąć płytę do siebie.

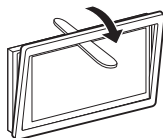

### Demontaż urządzenia

- 1) Zdemontować ramkę mocującą postępując tak, jak w punkcie 1 „**Demontaż ramki mocującej**”.
- 2) Należy wsunąć narzędzie do wyciągania (akcesorium ⑤) w szczeliny po obu stronach tak, jak pokazano na rysunku. (Występ na końcówce narzędzia do wyciągnięcia musi być skierowany przodem do urządzenia).

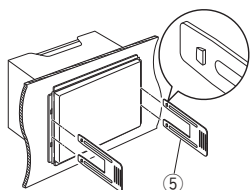

- 3) Mając zabezpieczone narzędzie do wyciągania, wstawić do szczeliny drugie narzędzie do wyciągania.

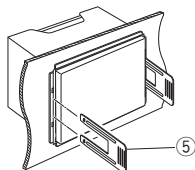

- 4) Wyciągnąć urządzenie do połowy.

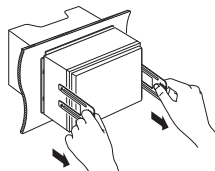

#### UWAGI

- Zachować ostrożność, aby uniknąć skażenia przez zaczepy na przyrządzie do wyciągania.

- 5) Rękami wysunąć urządzenie do końca, uważając by go nie upuścić.

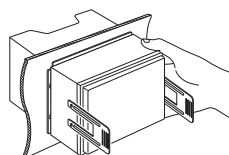

## Podłączenie przewodów do gniazd

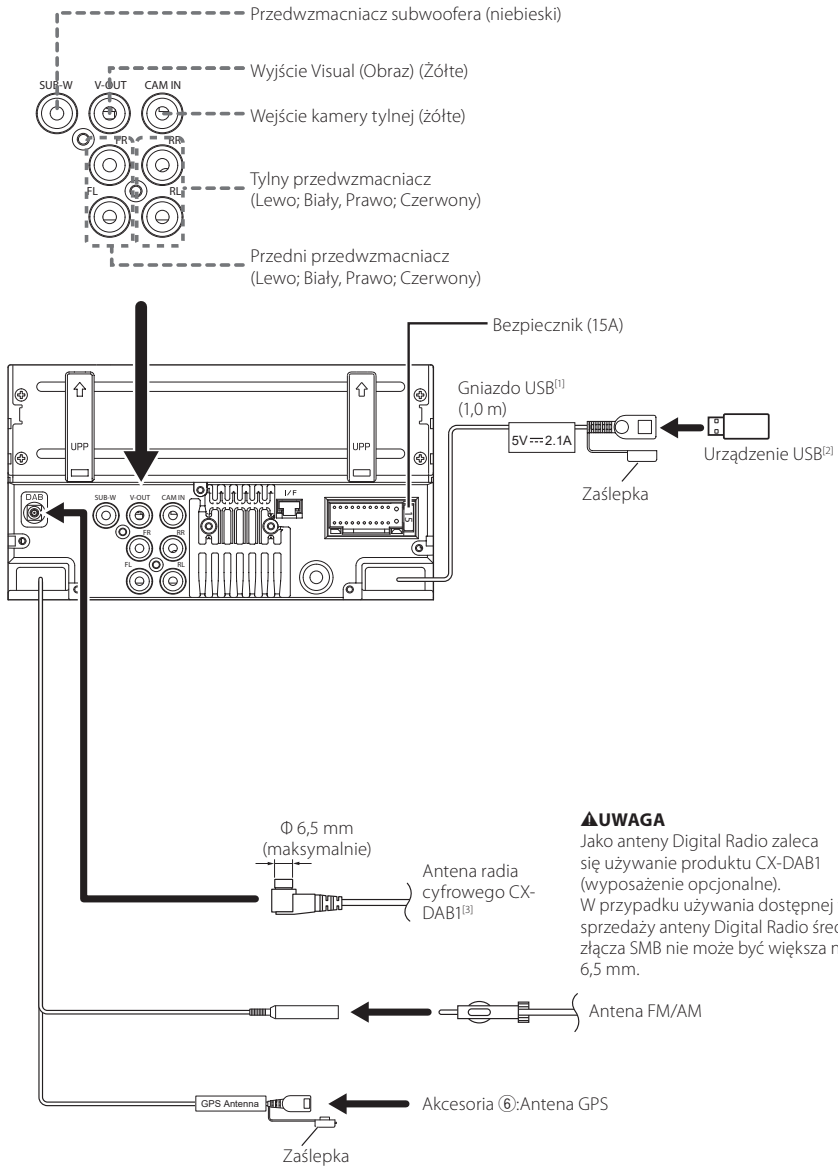

<sup>[1]</sup> Maksymalne natężenie prądu zasilania USB: PRĄD STAŁY 5 V  $\overline{\text{---}}$  2,1 A

<sup>[2]</sup> Sprzedawane osobno

<sup>[3]</sup> Wyposażenie opcjonalne

## Połączenie/Instalacja

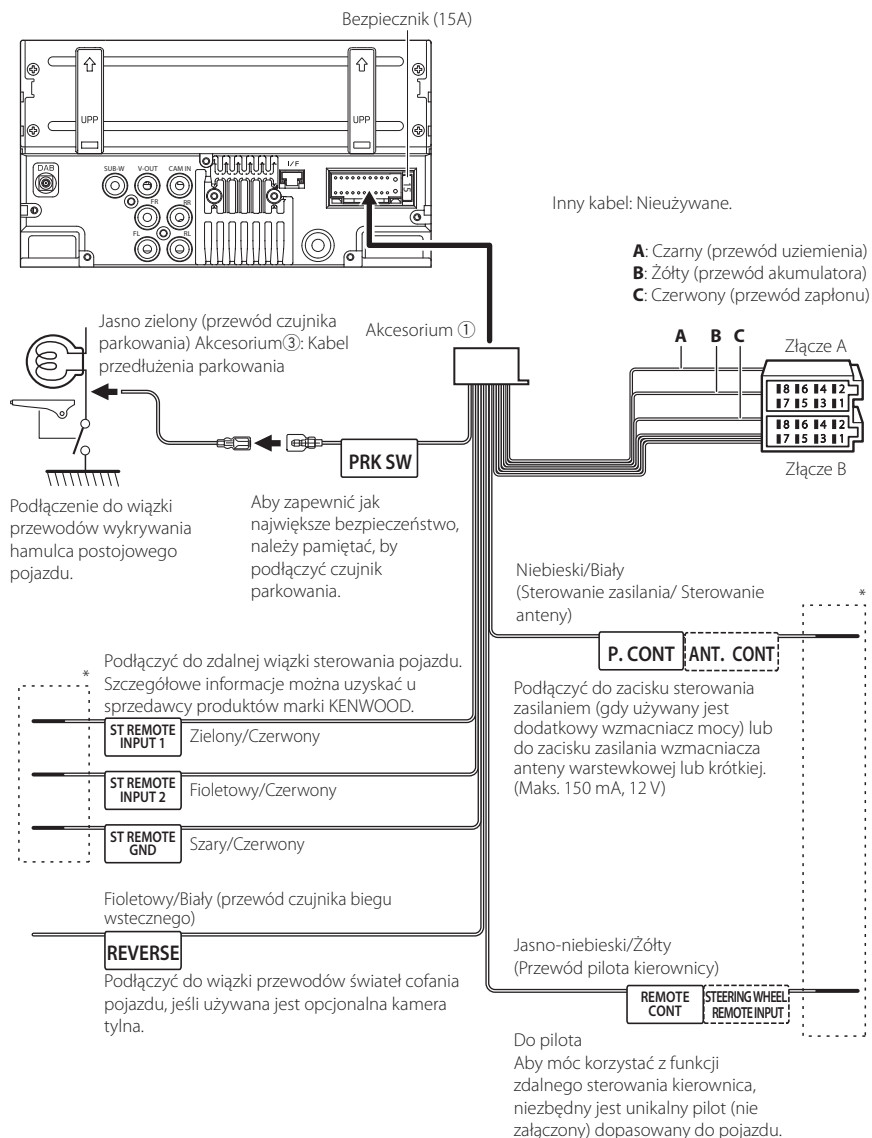

## Łączenie z iPodem/iPhonem/Androidem

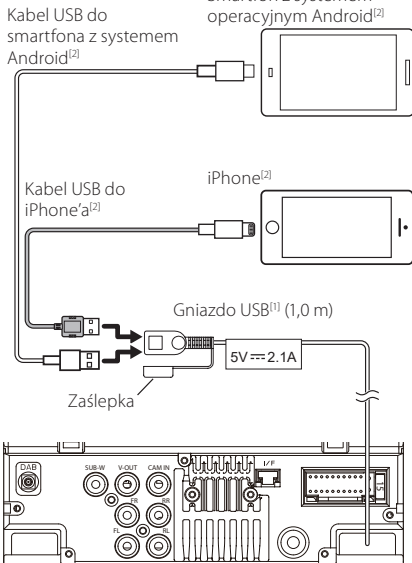

[1] Maksymalny prąd zasilania USB :  
PRĄD STAŁY 5 V  $\overline{=}$  2,1 A

[2] Sprzedawane osobno

## Przewodnik po funkcjach łącznika ISO

Styk	Kolor i funkcja	
A-4	Żółty	Akumulator
A-5	Niebieski	Antena zasilająca <sup>[1]</sup>
A-6	Pomarańczowe/ Białe	Oświetlenie
A-7	Czerwony	Zapłon (ACC)
A-8	Czarny	Połączenie z masą (uziemiaenie)
B-1/ B-2	Fioletowy (+) / Fioletowy/Czarny (-)	Tyłny prawy
B-3/ B-4	Szary (+) / Szary/Czarny (-)	Przedni prawy
B-5/ B-6	Biały (+) / Biały/Czarny (-)	Przedni lewy
B-7/ B-8	Zielony (+) / Zielony/Czarny (-)	Tyłny lewy

[1] Maks. 150 mA, 12 V

• Opór głośników 4-8  $\Omega$

### UWAGA

Przed podłączeniem do urządzenia dostępnych w sprzedaży złączy ISO, sprawdzić, czy następujące wymagania są spełnione:

- Dopilnować, aby układ funkcji styków złącza był zgodny z urządzeniem KENWOOD.
- Szczególnie uważać na przewód zasilający.
- Jeśli przewód akumulatora i przewód zapłonu nie są zgodne z wymogami, należy je odpowiednio wymienić.
- Jeśli samochód nie jest wyposażony w przewód zapłonu, użyć dostępnego w sprzedaży interfejsu.

# Rozwiązywanie problemów

## Problemy i rozwiązania

W przypadku wystąpienia nieprawidłowości w pierwszej kolejności należy zapoznać się z poniższą tabelą zawierającą możliwe problemy.

### UWAGI

- Pewne ustawienia tego urządzenia mogą wyłączać niektóre funkcje.
- To, co wydaje się nieprawidłowym działaniem twojego urządzenia, może być jedynie rezultatem drobnych nieprawidłowości obsługi lub błędnego podłączenia przewodów.

## Nieprawidłowości związane z ustawieniami

- **Nie można ustawić subwoofera.**
- **Nie można ustawić fazy głośnika niskotonowego.**
- **Brak dźwięku z subwoofera.**
- **Konfiguracja filtra dolnoprzepustowego jest niemożliwa.**
- **Nie można ustawić filtra górnoprzepustowego.**

Głośnik niskotonowy nie jest włączony.

- Włączyć głośnik niskich tonów. Patrz **Konfiguracja głośników/zwrotnicy (str.44)**.

## Nieprawidłowości związane z obsługą dźwięku

### Słaba jakość odbioru radiowego.

Nie jest wysunięta antena zewnętrzna.

- Wysunąć antenę do samego końca.

Nie podłączono przewodu sterowania anteną.

- Poprawnie podłączyć przewód. Patrz **Podłączanie przewodów do gniazd (str.55)**.

### Nie można wybrać foldera.

Funkcja odtwarzania losowego jest umożliwiona.

- Wyłączyć funkcję wyboru losowego.

### Podczas odtwarzania pliku audio dźwięk przeskakuje.

Płyta jest bardzo porysowana.

- Zapisać plik ponownie lub użyć innej pamięci USB.

## Inne

### Nie słychać Dźwięku czujnika dotykowego.

Gniazdko sygnału jest w użyciu.

- Dźwięk czujnika dotyku nie może być odtwarzany przez gniazdo przedwzmacniacza.

## Komunikaty o błędach

Kiedy użytkownik nieprawidłowo obsłuży urządzenie, na ekranie pokazywana jest przyczyna problemu w postaci komunikatu.

### No Device (urządzenie USB)

Urządzenie USB wybrano jako źródło dźwięku mimo, iż nie podłączono żadnego urządzenia USB.

- Zmienić na dowolne źródło oprócz USB. Podłączyć urządzenie USB i zmienić źródło z powrotem na USB.

### Disconnected (odtwarzacz audio Bluetooth)

Odtwarzacz Bluetooth jest wybrany jako źródło, mimo iż nie podłączono żadnego odtwarzacza audio Bluetooth.

- Zmienić źródło na dowolne źródło inne niż Bluetooth. Podłączyć odtwarzacz Bluetooth, a następnie ponownie zmienić źródło na Bluetooth.

### No Media file

Podłączone urządzenie USB nie zawiera żadnego pliku Audio. Włożono nośnik z danymi, które nie mogą być odczytane przez urządzenie.

- Patrz **Media i pliki, które można odtwarzać (str.59)** i wypróbuj inne urządzenie USB.

# Dodatek

## Media i pliki, które można odtwarzać

Z wykorzystaniem urządzenia odtwarzać można różnego rodzaju media i pliki.

### Informacje o plikach

Obsługiwane są poniższe pliki audio i wideo.

#### Obsługiwane pliki audio

	Format	Przepływność	Częstotliwość próbkowania	Liczba bitów
AAC-LC (.m4a)	MPEG2/4 AAC LC HE-AAC(V1,V2)	8 – 320 kb/s, VBR	16 – 48 kHz	16 bitów
MP3 (.mp3)	MPEG 1/2 Audio Layer 3	8 – 320 kb/s, VBR	16 – 48 kHz	16 bitów
WMA (.wma)	Windows Media Audio Standardowy profil L3 (Wersja 7,8,9)	8 – 320 kb/s	16 – 48 kHz	16 bitów
Liniowe PCM (WAVE) (.wav)	Format RIFF waveform Audio	–	16 – 192 kHz	16/ 24 bity(ów)
FLAC (.flac)	flac	–	16 – 192 kHz	16/ 24 bity(ów)
Vorbis (.ogg)	vorbis	VBR	16 – 48 kHz	16 bitów

#### UWAGI

- Nie można odtwarzać WMA i AAC zabezpieczonych za pomocą.
- Choć pliki audio mogą być utworzone przy użyciu powyższych standardów, mogą nie zostać odtworzone niezależnie od typu lub stanu nośnika lub urządzenia.

#### Obsługiwane pliki wideo

	Profil	Maks. rozdzielczość obrazu	Maksymalna przepływność	Format dźwięku
MPEG-1 (.mpg, .mpeg)	–	352 × 240, 352 × 288	1,5 Mb/s	MPEG Audio Layer 2
MPEG-2 (.mpg, .mpeg)	MP@ML	720 × 480, 720 × 576	8 Mb/s	MPEG Audio Layer 2
H.264/MPEG-4 AVC (.mp4, .m4v, .avi, .flv)	Baseline Profile, Main Profile	1920 × 1080 (30 kl/s)	8 Mb/s	MP3, AAC
MPEG-4 (.mp4, .avi)	Advanced Simple Profile	1920 × 1080 (30 kl/s)	8 Mb/s	MP3, AAC
WMV (.wmv)	Main Profile	1920 × 1080 (30 kl/s)	8 Mb/s	WMA
MKV (.mkv)	Format wideo zgodny z H.264/MPEG-4 AVC, MPEG-4			MP3, AAC

#### Ograniczenie struktury pliku i folderu

	Urządzenie USB
Maksymalna liczba poziomów folderów	8
Maksymalna liczba plików (w folderze)	999
Maksymalna liczba folderów (w folderze)	9999
Maksymalna liczba folderów (w urządzeniu)	–

#### UWAGI

- Można wpisywać nazwy folderów i nazwy plików o długości maksymalnie 255 znaków jednobajtowych.
- Odtwarzanie plików umieszczonych w folderze, którego nazwa rozpoczyna się od kropki (.) jest niemożliwe.

## Dane techniczne

### ■ Sekcja monitora

- Rozmiar obrazu  
: szerokość 6,8 cali (przekątna)
- System wyświetlania  
: Przezroczysty panel LCD TN
- Układ wyświetlania  
: aktywna matryca TFT
- Ilość pikseli  
: 1 843 200 (1024H × 600 V × RGB)
- Efektywna ilość pikseli  
: 99,99%
- Rozmieszczenie pikseli  
: w pasach RGB
- Podświetlenie  
: LED

### ■ Moduł złącza USB

- Standard USB  
: USB 2.0 High Speed
- System plików  
: FAT 16, FAT 32, exFAT, NTFS
- Maksymalne natężenie prądu zasilania  
: PRĄD STAŁY 5 V  2,1 A
- Przetwornik cyfrowo/analogowy  
: 24 bitowy
- Dekoder dźwięku  
: MP3/ WMA/ AAC/ WAV/ FLAC
- Dekoder wideo  
: MPEG1/ MPEG2/ MPEG4/ WMV/ H.264/ MKV
- Charakterystyka częstotliwościowa
- 192 kHz : 20 – 20 000 Hz
  - 96 kHz : 20 – 20 000 Hz
  - 48 kHz : 20 – 20 000 Hz
  - 44,1 kHz : 20 – 20 000 Hz
- Całkowite zniekształcenie harmoniczne  
: 0,2 % (1 kHz)
- Stosunek sygnału do szumu  
: 75 dB
- Zakres dynamiczny  
: 75 dB

### ■ Sekcja Bluetooth

- Technologia  
: Bluetooth wer. 5.0
- Częstotliwość  
: 2,402 – 2,480 GHz
- Moc wyjściowa RF (E.I.R.P.)  
: +9 dBm (MAKS.), Klasa zasilania 1
- Maksymalny zasięg komunikacji  
: Zakres widzenia ok. 10 m
- Kodek audio  
: SBC/ AAC
- Profil (obsługa Multi Profile)
- HFP (Hands Free Profile) 1.8
  - A2DP (Advanced Audio Distribution Profile) 1.3
  - AVRCP (Audio/Video Remote Control Profile) 1.6
  - PBAP (Phonebook Access Profile) 1.2

### ■ Sekcja DSP

- Korektor graficzny  
Pasma: 13 pasm  
Częstotliwość (BAND1 – 13)  
: 62,5/ 100/ 160/ 250/ 400/ 630/ 1k/ 1,6k/ 2,5k/ 4k/  
6,3k/ 10k/ 16k Hz
- Gain/ Poziom wzmocnienia  
: -9/ -8/ -7/ -6/ -5/ -4/ -3/ -2/ -1/ 0/  
+1/ +2/ +3/ +4/ +5/ +6/ +7/ +8/ +9 dB
- Zwrotnica 2-kierunkowa
- Filtr górnoprzepustowy**  
Częstotliwość: Wszystkie, 30/ 40/ 50/ 60/ 70/ 80/ 90/  
100/ 120/ 150/ 180/ 220/ 250 Hz  
Nachylenie: -6/-12/-18/-24 dB/Oct.  
Poziom wzmocnienia: -8/ -7/ -6/ -5/ -4/ -3/ -2/ -1/  
0 dB
- Filtr dolnoprzepustowy**  
Częstotliwość: 30/40/50/60/70/80/90/100/120/150/1  
80/220/250 Hz, Wszystkie  
Nachylenie: -6/-12/-18/-24 dB/Oct.  
Poziom wzmocnienia: -8/ -7/ -6/ -5/ -4/ -3/ -2/ -1/  
0 dB
- Położenie  
**Przednie/ Tylne/ Głośniki niskotonowe —  
opóźnienie**  
: 0-6,1 m (krok 0,01 m)
- Gain/ Poziom wzmocnienia**  
: -8 – 0 dB
- Poziom głośnika niskotonowego  
: -40 – +6 dB

## ■ Sekcja tunera FM

Zakres częstotliwości (krokowo)  
: 87,5 – 108,0 MHz (50 kHz)

Czułość użyteczna (S/N : 30 dB)  
: 16,2 dBf (1,8  $\mu$ V/75  $\Omega$ )

Charakterystyka częstotliwościowa ( $\pm$  3,0 dB)  
: 30 Hz – 14 kHz

Stosunek dźwięku do szumów (dB)  
: 50 dB (MONO)

Rozdzielenie kanałów stereo  
: 35 dB (1 kHz)

## ■ Sekcja tunera AM

Zakres częstotliwości (krokowo)  
: 531 – 1611 kHz (9 kHz)

Użyteczna czułość  
: 99  $\mu$ V (40 dB $\mu$ )

## ■ Sekcja anteny radia cyfrowego

Zakres częstotliwości  
BAND III: 174,928 – 239,200 MHz

Czułość  
: -98 dBm

Stosunek poziomu sygnału do poziomu szumów (dB)  
: 82 dB

## ■ Sekcja złącza anteny radia cyfrowego

Typ złącza  
: SMB

Napięcie wyjściowe  
: 12 V prądu stałego

Maksymalne natężenie  
: < 100 mA

## ■ Moduł wideo

System kolorów zewnętrznego sygnału wideo  
: NTSC/PAL

Poziom zewnętrznego wejścia wideo (gniazdo RCA)  
: 1 Vp-p/75  $\Omega$

Poziom wyjścia wideo (gniazdo RCA)  
: 1 Vp-p/75  $\Omega$

## ■ Sekcja Audio

Maksymalna moc wyjściowa (przód i tył)  
: 50 W  $\times$  4

Moc w pełnym zakresie częstotliwości (z poniżej 1% THD)  
: 22 W  $\times$  4

Wyjściowe pasmo częstotliwości  
: 20 – 20000 Hz

Poziom przedwzmacniacza (V)  
: 2,5 V/ 10 k $\Omega$

Opór przedwzmacniacza  
: 1,4 k $\Omega$

Opór głośników  
: 4 – 8  $\Omega$

## ■ Ogólne

Napięcie robocze  
: Akumulator samochodowy prąd stały 12 V

Wymiary do instalacji (szer.  $\times$  wys.  $\times$  głęb.)  
: 182  $\times$  112  $\times$  86 mm

Wymiary montażowe jednostki głównej (szer.  $\times$  wys.  $\times$  gł.)  
: 178  $\times$  100  $\times$  86 mm (z/bez tulei)

Waga  
: 1,27 kg  
(w tym ramka mocująca i tuleja)

### UWAGI

- Choć w panelu LCD znajduje się 99,99 % efektywnych pikseli, 0,01 % może nie świecić się lub świecić nieprawidłowo.

**Dane techniczne mogą ulec zmianie bez ostrzeżenia.**

## Informacje o urządzeniu

### ■ Prawa autorskie

- Nazwa i logotypy Bluetooth® to zarejestrowane znaki towarowe stanowiące własność Bluetooth SIG, Inc., a firma JVCENWOOD Corporation korzysta z nich na zasadzie licencji. Inne znaki handlowe i nazwy handlowe stanowią własność odpowiednich podmiotów.
- Windows Media is a registered trademark or trademark of Microsoft Corporation in the United States and/or other countries.
- This product is protected by certain intellectual property rights of Microsoft. Use or distribution of such technology outside of this product is prohibited without a license from Microsoft.
- Use of the Made for Apple badge means that an accessory has been designed to connect specifically to the Apple product(s) identified in the badge and has been certified by the developer to meet Apple performance standards. Apple is not responsible for the operation of this device or its compliance with safety and regulatory standards. Please note that the use of this accessory with an Apple product may affect wireless performance.
- Apple, iPhone and Lightning are trademarks of Apple Inc., registered in the U.S. and other countries.
- Apple, Siri, Apple CarPlay and Apple CarPlay logo are trademarks of Apple Inc., registered in the U.S. and other countries.
- App Store is a service mark of Apple Inc., registered in the U.S. and other countries.
- iOS is a trademark or registered trademark of Cisco in the U.S. and other countries and is used under license.
- Google, Android, Google Play, Android Auto and other marks are trademarks of Google LLC.
- To use Android Auto on your car display, you'll need an Android phone running Android 8 or higher, an active data plan, and the Android Auto app.
- USB Type-C® and USB-C® are registered trademarks of USB Implementers Forum.
- MirrorAPP+ is a trademark of Gigaboyz.com Limited.
- THIS PRODUCT IS LICENSED UNDER THE AVC PATENT PORTFOLIO LICENSE FOR THE PERSONAL USE OF A CONSUMER OR OTHER USES IN WHICH IT DOES NOT RECEIVE REMUNERATION TO (i) ENCODE VIDEO IN COMPLIANCE WITH THE AVC STANDARD ("AVC VIDEO") AND/OR (ii) DECODE AVC VIDEO THAT WAS ENCODED BY A CONSUMER ENGAGED IN A PERSONAL ACTIVITY AND/OR WAS OBTAINED FROM A VIDEO PROVIDER LICENSED TO PROVIDE AVC VIDEO. NO LICENSE IS GRANTED OR SHALL BE IMPLIED FOR ANY OTHER USE. ADDITIONAL INFORMATION MAY BE OBTAINED FROM MPEG LA, L.L.C. SEE [HTTP://WWW.MPEGLA.COM](http://www.MPEGLA.COM)
- THIS PRODUCT IS LICENSED UNDER THE VC-1 PATENT PORTFOLIO LICENSE FOR THE PERSONAL AND NON-COMMERCIAL USE OF A CONSUMER TO (i) ENCODE VIDEO IN COMPLIANCE WITH THE VC-1 STANDARD ("VC-1 VIDEO") AND/OR (ii) DECODE VC-1 VIDEO THAT WAS ENCODED BY A CONSUMER ENGAGED IN A

PERSONAL AND NON-COMMERCIAL ACTIVITY AND/OR WAS OBTAINED FROM A VIDEO PROVIDER LICENSED TO PROVIDE VC-1 VIDEO. NO LICENSE IS GRANTED OR SHALL BE IMPLIED FOR ANY OTHER USE. ADDITIONAL INFORMATION MAY BE OBTAINED FROM MPEG LA, L.L.C. SEE [HTTP://WWW.MPEGLA.COM](http://www.MPEGLA.COM)

- libFLAC  
Copyright (C) 2000,2001,2002,2003,2004,2005,2006,2007,2008,2009 Josh Coalson  
Redistribution and use in source and binary forms, with or without modification, are permitted provided that the following conditions are met:
  - Redistributions of source code must retain the above copyright notice, this list of conditions and the following disclaimer.
  - Redistributions in binary form must reproduce the above copyright notice, this list of conditions and the following disclaimer in the documentation and/or other materials provided with the distribution.
  - Neither the name of the Xiph.org Foundation nor the names of its contributors may be used to endorse or promote products derived from this software without specific prior written permission.

THIS SOFTWARE IS PROVIDED BY THE COPYRIGHT HOLDERS AND CONTRIBUTORS "AS IS" AND ANY EXPRESS OR IMPLIED WARRANTIES, INCLUDING, BUT NOT LIMITED TO, THE IMPLIED WARRANTIES OF MERCHANTABILITY AND FITNESS FOR A PARTICULAR PURPOSE ARE DISCLAIMED. IN NO EVENT SHALL THE FOUNDATION OR CONTRIBUTORS BE LIABLE FOR ANY DIRECT, INDIRECT, INCIDENTAL, SPECIAL, EXEMPLARY, OR CONSEQUENTIAL DAMAGES (INCLUDING, BUT NOT LIMITED TO, PROCUREMENT OF SUBSTITUTE GOODS OR SERVICES; LOSS OF USE, DATA, OR PROFITS; OR BUSINESS INTERRUPTION) HOWEVER CAUSED AND ON ANY THEORY OF LIABILITY, WHETHER IN CONTRACT, STRICT LIABILITY, OR TORT (INCLUDING NEGLIGENCE OR OTHERWISE) ARISING IN ANY WAY OUT OF THE USE OF THIS SOFTWARE, EVEN IF ADVISED OF THE POSSIBILITY OF SUCH DAMAGE.

- libvorbis  
Copyright (c) 2002-2008 Xiph.org Foundation  
Redistribution and use in source and binary forms, with or without modification, are permitted provided that the following conditions are met:
    - Redistributions of source code must retain the above copyright notice, this list of conditions and the following disclaimer.
    - Redistributions in binary form must reproduce the above copyright notice, this list of conditions and the following disclaimer in the documentation and/or other materials provided with the distribution.
    - Neither the name of the Xiph.org Foundation nor the names of its contributors may be used to endorse or promote products derived from this software without specific prior written permission.
- THIS SOFTWARE IS PROVIDED BY THE COPYRIGHT HOLDERS AND CONTRIBUTORS "AS IS" AND ANY EXPRESS OR IMPLIED WARRANTIES, INCLUDING, BUT NOT LIMITED TO, THE IMPLIED WARRANTIES OF MERCHANTABILITY AND FITNESS FOR A PARTICULAR PURPOSE ARE DISCLAIMED. IN NO EVENT SHALL THE FOUNDATION OR CONTRIBUTORS BE LIABLE FOR ANY

DIRECT, INDIRECT, INCIDENTAL, SPECIAL, EXEMPLARY, OR CONSEQUENTIAL DAMAGES (INCLUDING, BUT NOT LIMITED TO, PROCUREMENT OF SUBSTITUTE GOODS OR SERVICES; LOSS OF USE, DATA, OR PROFITS; OR BUSINESS INTERRUPTION) HOWEVER CAUSED AND ON ANY THEORY OF LIABILITY, WHETHER IN CONTRACT, STRICT LIABILITY, OR TORT (INCLUDING NEGLIGENCE OR OTHERWISE) ARISING IN ANY WAY OUT OF THE USE OF THIS SOFTWARE, EVEN IF ADVISED OF THE POSSIBILITY OF SUCH DAMAGE.

- liboog

Copyright (c) 2002, Xiph.org Foundation Redistribution and use in source and binary forms, with or without modification, are permitted provided that the following conditions are met:

- Redistributions of source code must retain the above copyright notice, this list of conditions and the following disclaimer.
- Redistributions in binary form must reproduce the above copyright notice, this list of conditions and the following disclaimer in the documentation and/or other materials provided with the distribution.
- Neither the name of the Xiph.org Foundation nor the names of its contributors may be used to endorse or promote products derived from this software without specific prior written permission.

THIS SOFTWARE IS PROVIDED BY THE COPYRIGHT HOLDERS AND CONTRIBUTORS "AS IS" AND ANY EXPRESS OR IMPLIED WARRANTIES, INCLUDING, BUT NOT LIMITED TO, THE IMPLIED WARRANTIES OF MERCHANTABILITY AND FITNESS FOR A PARTICULAR PURPOSE ARE DISCLAIMED. IN NO EVENT SHALL THE FOUNDATION OR CONTRIBUTORS BE LIABLE FOR ANY DIRECT, INDIRECT, INCIDENTAL, SPECIAL, EXEMPLARY, OR CONSEQUENTIAL DAMAGES (INCLUDING, BUT NOT LIMITED TO, PROCUREMENT OF SUBSTITUTE GOODS OR SERVICES; LOSS OF USE, DATA, OR PROFITS; OR BUSINESS INTERRUPTION) HOWEVER CAUSED AND ON ANY THEORY OF LIABILITY, WHETHER IN CONTRACT, STRICT LIABILITY, OR TORT (INCLUDING NEGLIGENCE OR OTHERWISE) ARISING IN ANY WAY OUT OF THE USE OF THIS SOFTWARE, EVEN IF ADVISED OF THE POSSIBILITY OF SUCH DAMAGE.

## ■ Informacje dotyczące postępowania ze zużytym sprzętem elektrycznym i elektronicznym oraz akumulatorami (dotyczą krajów UE, które wprowadziły systemy zbiórki selektywnej odpadów)

Produkty oraz akumulatory opatrzone tym symbolem (przekreślony kosz) nie mogą być usuwane wraz z odpadami domowymi.

Zużyte urządzenia elektryczne i elektroniczne oraz akumulatory muszą zostać poddane recyklingowi w specjalnym zakładzie przystosowanym do przetwarzania tego typu odpadów.

O pomoc w zlokalizowaniu najbliższego zakładu odzysku odpadów należy zwrócić się do władz lokalnych.

Właściwe odzyskiwanie i usuwanie odpadów pozwala zmniejszyć zużycie surowców naturalnych i prowadzi do ograniczenia niekorzystnego oddziaływania przemysłu na zdrowie ludzi i stan środowiska naturalnego.

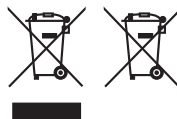



**Deklaracja zgodności odnośnie do Dyrektywy RE 2014/53/UE**

**Deklaracja zgodności odnośnie do Dyrektywy RoHS 2011/65/UE**

**Producent:**

JVCKENWOOD Corporation  
3-12, Moriyacho, Kanagawa-ku, Yokohama-shi,  
Kanagawa 221-0022, JAPONIA

**Przedstawiciel UE:**

JVCKENWOOD Europe B.V.  
Rendementsweg 20 B-9, 3641 SL Mijdrecht, THE  
NETHERLANDS

**English**

Hereby, JVCKENWOOD declares that the radio equipment DMX5023DABS/DMX553DABS is in compliance with Directive 2014/53/EU. The full text of the EU declaration of conformity is available at the following internet address:

**Français**

Par la présente, JVCKENWOOD déclare que l'équipement radio DMX5023DABS/DMX553DABS est conforme à la directive 2014/53/UE. L'intégralité de la déclaration de conformité UE est disponible à l'adresse Internet suivante :

**Deutsch**

Hiermit erklärt JVCKENWOOD, dass das Funkgerät DMX5023DABS/DMX553DABS der Richtlinie 2014/53/EU entspricht. Der volle Text der EU-Konformitätserklärung steht unter der folgenden Internetadresse zur Verfügung:

**Nederlands**

Hierbij verklaart JVCKENWOOD dat de radioapparatuur DMX5023DABS/DMX553DABS in overeenstemming is met Richtlijn 2014/53/EU. De volledige tekst van de EU-verklaring van overeenstemming is te vinden op het volgende internetadres:

**Italiano**

Con la presente, JVCKENWOOD dichiara che l'apparecchio radio DMX5023DABS/DMX553DABS è conforme alla Direttiva 2014/53/UE. Il testo integrale della dichiarazione di conformità UE è disponibile al seguente indirizzo internet:

**Español**

Por la presente, JVCKENWOOD declara que el equipo de radio DMX5023DABS/DMX553DABS cumple la Directiva 2014/53/UE. El texto completo de la declaración de conformidad con la UE está disponible en la siguiente dirección de internet:

**Português**

Deste modo, a JVCKENWOOD declara que o equipamento de rádio DMX5023DABS/DMX553DABS está em conformidade com a Diretiva 2014/53/UE. O texto integral da declaração de conformidade da UE está disponível no seguinte endereço de internet:

**Polska**

Niniejszym, JVCKENWOOD deklaruje, że sprzęt radiowy DMX5023DABS/DMX553DABS jest zgodny z dyrektywą 2014/53/UE. Pełny tekst deklaracji zgodności EU jest dostępny pod adresem:

**Český**

Společnost JVCKENWOOD tímto prohlašuje, že rádiové zařízení DMX5023DABS/DMX553DABS splňuje podmínky směrnice 2014/53/UE. Plný text EU prohlášení o shodě je dostupný na následující internetové adrese:

**Magyar**

JVCKENWOOD ezenel kijelenti, hogy a DMX5023DABS/DMX553DABS rádióberendezés megfelel a 2014/53/EU irányelvnek. Az EU konformitási nyilatkozat teljes szövege az alábbi weboldalon érhető el:

**Hrvatski**

JVCKENWOOD ovim izjavljuje da je radio oprema DMX5023DABS/DMX553DABS u skladu s Direktivom 2014/53/EU. Cjeloviti tekst deklaracije Europske unije o usklađenosti dostupan je na sljedećoj internet adresi:

**Svenska**

Härmed försäkras JVCKENWOOD att radioutrustningen DMX5023DABS/DMX553DABS är i enlighet med direktiv 2014/53/EU. Den fullständiga texten av EU-försäkran om överensstämmelse finns på följande Internetadress:

**Suomi**

JVCKENWOOD julistaa täten, että radiolaitte DMX5023DABS/DMX553DABS on direktiivin 2014/53/EU mukainen. EU-vaatimustenmukaisuusvakuutus löytyy kokonaisuudessaan seuraavasta internet-osoitteesta:

**Slovensko**

S tem JVCKENWOOD izjavlja, da je radijska oprema DMX5023DABS/DMX553DABS v skladu z Direktivo 2014/53/EU. Celotno besedilo direktive EU o skladnosti je dostopno na tem spletnem naslovu:

**Slovensky**

Spoločnosť JVCKENWOOD týmto vyhlasuje, že rádiové zariadenie DMX5023DABS/DMX553DABS vyhovuje smernici 2014/53/UE. Celý text EU vyhlásenia o zhode nájdete na nasledovnej internetovej adrese:

**Dansk**

Herved erklærer JVCKENWOOD, at radioustyret DMX5023DABS/DMX553DABS er i overensstemmelse med Direktiv 2014/53/EU. EU-overensstemmelseserklæringen fulde ordlyd er tilgængelig på følgende internetadresse:

**Norsk**

JVCKENWOOD erklærer herved at radioustyret DMX5023DABS/DMX553DABS er i samsvar med Direktiv 2014/53/EU. Den fullstendige teksten til EU-konformitetserklæringen er tilgjengelig på følgende internettadresse:

**Ελληνικά**

Με το παρόν, η JVCKENWOOD δηλώνει ότι ο ραδιοεξοπλισμός DMX5023DABS/DMX553DABS συμμορφώνεται με την Οδηγία 2014/53/ΕΕ. Το πλήρες κείμενο της δήλωσης συμμόρφωσης της ΕΕ είναι διαθέσιμο στην ακόλουθη διεύθυνση στο διαδίκτυο:

**Eesti**

Käesolevaga JVCKENWOOD kinnitab, et DMX5023DABS/DMX553DABS raadiovarustus on vastavuses direktiiviga 2014/53/EL. Eli vastavusdeklaratsiooni terviktekst on kättesaadav järgmisel internetiaadressil:

**Latviešu**

JVCKENWOOD ar šo deklarē, ka radio aparatūra DMX5023DABS/DMX553DABS atbilst direktīvas 2014/53/ES prasībām. Pilns ES atbilstības deklarācijas teksts ir pieejams šādā tīmekļa adresē:

**Lietuviškai**

Šiuo JVCKENWOOD pažymi, kad radijo įranga DMX5023DABS/DMX553DABS atitinka 2014/53/EB direktyvos reikalavimus. Visą EB direktyvos atitikties deklaracijos tekstą galite rasti šiuo internetiniu adresu:

**Malti**

B'dan, JVCKENWOOD jiddikjara li ta-taghmir tar-radju DMX5023DABS/DMX553DABS huwa konformi mad-Direttiva 2014/53/UE. It-test kollu tad-dikjarazzjoni ta' konformita huwa disponibbli fl-indirizz intranet li ġe:

**Українська**

Таким чином, компанія JVCケンウッド заявляє, що радіобладнання DMX5023DABS/DMX553DABS відповідає Директиві 2014/53/EU. Повний текст декларації про відповідність ЄС можна знайти в Інтернеті за такою адресою:

**Türkçe**

Burada, JVCケンウッド DMX5023DABS/DMX553DABS radyo ekipmanının 2014/53/AB Direktifine uygun olduğunu bildirir. AB uyumluluk deklarasyonunun tam metni aşağıdaki internet adresinde mevcuttur.

**Русский**

JVCケンウッド настоящим заявляет, что радиоборудование DMX5023DABS/DMX553DABS соответствует Директиве 2014/53/EU. Полный текст декларации соответствия ЕС доступен по следующему адресу в сети Интернет:

**Limba română**

Prin prezenta, JVCケンWOOD declară că echipamentul radio DMX5023DABS/DMX553DABS este în conformitate cu Directiva 2014/53/UE. Textul integral al declarației de conformitate UE este disponibil la următoarea adresă de internet:

**Български език**

С настоящото JVCケンWOOD декларира, че радиоборудването на DMX5023DABS/DMX553DABS е в съответствие с Директива 2014/53/ЕС. Пълният текст на ЕС декларацията за съответствие е достъпен на следния интернет адрес:

**URL :** <https://www.kenwood.com/euukdoc/>

## Important Notice on Software

### Software License on This Product

The software embedded in this product comprises a number of independent software components, each of which is copyrighted by JVCKENWOOD Corporation or by a third party.

This product uses software components that are based on an End-User License Agreement (hereinafter called "EULA") stipulated by JVCKENWOOD Corporation and by third parties.

The EULA dictates the availability of the source codes of free-software components as a prerequisite to distributing them in executable form under the terms of the GNU General Public License or the Lesser General Public License (hereinafter called "GPL/LGPL"). To get information about the software components that are subject to the terms of the GPL/LGPL, please visit the following Website:

Website URL <https://www2.jvckenwood.com/gpl/>

Queries concerning the contents of the source code or the like will not be accepted.

Please note that software components based on a EULA that is not subject to the terms of the GPL/LGPL or those that have been developed or created by JVCKENWOOD Corporation will be excluded from the scope of source code disclosure.

Because licenses to use software components distributed under the GPL/LGPL are offered to the customers for free of charge, no warranty is granted to the customers, whether explicitly or implicitly, to the extent of the applicable laws.

Unless otherwise stipulated by the applicable laws or agreed upon in writing, the copyright holders or those who are entitled to modify and redistribute the software components are not held responsible for any and all damages resulting from their use or from inability to use them. For more information about the terms of use of the software components, required items of compliance and so on, please refer to the GPL/LGPL.

Customers wishing themselves to use a software component that is subject to the GPL/LGPL embedded in this product are encouraged to read the terms of the corresponding license before use. Because each individual license is prescribed by a third party other than JVCKENWOOD Corporation, the original (English) of the license is presented.

## EULA

### Software License Agreement

JVCKENWOOD Corporation (hereinafter called "Licensor") holds either the copyright to the embedded software or the right to sublicense it. This agreement establishes the conditions under which the customer uses this "Licensed Software."

The customer shall agree to the terms of this license agreement before proceeding to use Licensed Software.

This agreement is deemed to have taken effect when the customer (hereinafter called "User") has used a product implementation of Licensed Software.

The Licensed Software may contain software Licensor has been licensed to use by third parties directly or indirectly. Some third parties may have terms of use prescribed for their customers, apart from this Software License Agreement. This agreement does not apply to such software. Be sure to consult "Important Notice on Software" as presented separately.

#### **Article 1 (General)**

Licensor grants to User a non-exclusive, non-assignable right of use Licensed Software within the country where the User purchases the Product (hereinafter the "Country") (except for the exception provided for in Paragraph 1, Article 3).

#### **Article 2 (Right of Use)**

1. The rise of use granted under this agreement is the right to use Licensed Software in this product.
2. User may not duplicate, copy, modify, add to, translate or otherwise alter, or loan licensed Software and the associated literature in whole or in part.
3. Use of Licensed Software is limited to a private extent, and Licensed Software may not be distributed, licensed or sublicensed for any purposes whatsoever, including commercial use.
4. User shall use Licensed Software as per the instruction manual or instructions given in the help file and may not use or duplicate data in violations of the regulations of the Copyright Law or other governing laws by using Licensed Software in whole or in part.

### **Article 3 (Terms of License)**

1. In assigning this product, User may not retain the original copy of the embedded Licensed Software (including associated literature, updates and upgrades) and any duplicates and associated literature with regard to the license to use Licensed Software. User may transfer Licensed Software only to the condition of binding the assignee to abide by the terms of this Software License Agreement.
2. User may not reverse-engineer, disassemble, decompile or otherwise analyze the source code of Licensed Software.

### **Article 4 (Rights to Licensed Software)**

All rights to Licensed Software and the associated literature, including copyrights, shall reside with Licensor or the original right holder who has granted the Right of Use and right to sublicense to Licensor (hereinafter referred to as "Original Right Holder"), and User does not have any rights other than Right of Use granted hereunder with regard to Licensed Software and the associated literature.

### **Article 5 (Exemption Granted to Licensor)**

1. Licensor and Original Right Holder do not assume any responsibility for damages caused to User or third parties resulting from the exercise by User of the license granted hereunder, unless otherwise provided by any law to the contrary.
2. Licensor does not warrant Licensed Software to be merchantable, compatible and fit for specific purposes.

### **Article 6 (Responsibility for Third Parties)**

If disputes over the infringement of third parties' intellectual property rights, such as copyrights and patent rights, arise out of the use of Licensed Software by User, User shall resolve these disputes at User's own expenses while keep Licensor and Original Right Holder harmless.

### **Article 7 (Secrecy Obligation)**

User shall keep confidential Licensed Software provided hereunder, information contained in the associated literature or the like and those provisions of this agreement not yet in public knowledge and may not disclose or leak these to third parties without prior written consent from Licensor.

### **Article 8 (Cancellation of the Agreement)**

Licensor reserves the right to cancel this agreement forthwith and claim compensation from User for the damages caused by such cancellation when User:

- (1) Breaches any of the provisions of this agreement, or
- (2) Has received a petition for seizure, provisional seizure, provisional disposition or any other kind of compulsory execution.

### **Article 9 (Destruction of Licensed Software)**

If this agreement is terminated under the provision of the foregoing paragraph, User shall destroy Licensed Software, along with all associated literature and its duplicates, within two (2) weeks from the date of termination.

### **Article 10 (Copyright Protection)**

1. Copyrights and all other intellectual property rights relating to Licensed Software shall reside with Licensor and Original Right Holder and in no circumstances with User.
2. User shall abide by the laws relating to copyrights and intellectual property rights in using Licensed Software.

### **Article 11 (Export Control)**

1. Licensed Software and the associated literature or the like may not be exported to places outside the Country (including transmission outside the Country over the Internet or the like).
2. User agrees that Licensed Software is subject to export controls imposed by the Country and the United States of America.
3. User agrees to comply with all the international and domestic laws that apply to this software (U.S. Export Administration Regulations and regulations established by the U.S., the Country and their governmental agencies regarding usage by end users and export destinations).

### **Article 12 (Miscellaneous)**

1. Even if this agreement is invalidated in part by law, all other provisions shall remain in effect.
2. Licensor and User shall consult each other in good faith to resolve any matters not provided for in this agreement or questions arising from the interpretation of this agreement.
3. Licensor and User agree that this agreement is governed by the law of Japan and that all disputes involving claims and obligations that may arise out of this agreement will be settled by arbitration at the Tokyo District Court as the court of first instance.

---

**KENWOOD**