

## DMX129DAB DMX129BT

MONITOR COM RECETOR

### MANUAL DE INSTRUÇÕES

JVCKENWOOD Corporation

- Estão disponíveis informações atualizadas (o Manual de Instruções mais recente, etc.) em <<https://www.kenwood.com/cs/ce/>>.

#### Posição da indicação do nome do modelo

Consulte "Retirar a moldura" (P.21)

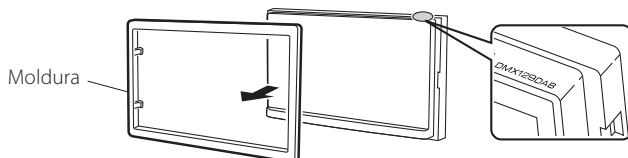

# Índice

Antes de utilizar.....	2
Como ler este manual.....	2
Precauções.....	2
Primeiros Passos.....	3
Definições do Relógio.....	3
Básicos.....	4
Funções dos botões no painel frontal.....	4
Operações comuns.....	4
Descrições do ecrã HOME.....	5
Ecrã de lista.....	5
Rádio Digital.....	6
Operação Básica do Rádio Digital.....	6
Configuração do Rádio Digital.....	6
Rádio.....	7
Operação básica do rádio.....	7
Estações de predefinição.....	7
Configuração de Rádio.....	7
USB.....	8
Preparativos.....	8
Operações de reprodução.....	8
iPhone.....	9
Preparativos.....	9
Operações de reprodução.....	9
Mirroring.....	10
Preparativos.....	10
Operações de espelhamento.....	10
Espelhamento.....	11
Utilizar leitores de áudio/vídeo externos.....	11
Câmara de vista traseira.....	11
Função de aprendizagem do comando de direcção.....	12
Inverter com ATT.....	12
Bluetooth.....	13
Registe o seu smartphone na unidade.....	13
Configuração do Bluetooth.....	13
Receber uma chamada.....	14
Fazer uma chamada.....	14
Reproduzir um dispositivo de áudio Bluetooth.....	15
Controlar o Áudio.....	16
Controlar o áudio geral.....	16
Controlo do equalizador.....	16
Configuração dos altifalantes / X'over.....	17
Posição de Escuta DTA.....	17
Efeito de som.....	17
Controlo remoto.....	18
Instalação das pilhas.....	18
Funções dos botões do controlo remoto.....	18
Instalação.....	19
Antes da instalação.....	19
Instalar a unidade.....	20
Sobre esta unidade.....	24
Mais informação.....	24
Resolução de Problemas.....	25
Especificações.....	26
Direitos de autor.....	28

# Antes de utilizar

## Como ler este manual

- Os painéis mostrados neste manual são exemplos utilizados para dar explicações claras sobre as operações. Por esta razão, poderão ser diferentes dos painéis reais.
- Nos procedimentos de operação, os parênteses indicam a tecla ou o botão que deve pressionar.  
< >: indica o nome de botões de painel.  
[ ]: indica o nome de teclas de toque

 Este símbolo no produto significa que há instruções importantes de operação e manutenção neste manual. Certifique-se de ler cuidadosamente as instruções neste manual.

## Precauções

### ADVERTÊNCIA

#### Para evitar lesões ou um incêndio, tome as seguintes precauções:

- Para evitar um curto-circuito, nunca coloque ou deixe objetos metálicos (como moedas ou ferramentas) dentro da unidade.
- Não veja nem fixe os olhos no visor da unidade quando está a conduzir por longos períodos.
- Se aparecerem problemas durante a instalação, consulte o seu concessionário KENWOOD.

#### Precauções de utilização desta unidade

- Quando comprar acessórios opcionais, confirme junto do representante KENWOOD que eles funcionam com o seu modelo e na sua zona.
- Você pode seleccionar um idioma para exibir menus, tags de arquivos de áudio, etc. Ver **Primeiros Passos (P.3)**
- A função Radio Data System (Sistema dados rádio) ou Radio Broadcast não funciona onde o serviço não é suportado por nenhuma estação de difusão.

#### Proteger o monitor

- Para proteger o monitor de danos, não opere o monitor utilizando uma esferográfica ou um objeto semelhante com ponta afiada.

#### Limpar a unidade

Se o painel frontal da unidade estiver manchado, limpe-o com um pano macio e seco como um pano de silicone. Se o painel frontal estiver muito manchado, limpe a mancha com um pano humedecido com detergente neutro e, de seguida, limpe-o com um pano seco.

### ATENÇÃO

- A aplicação direta de spray de limpeza na unidade poderá afetar as respetivas peças mecânicas. Limpar o painel frontal com um pano que não seja macio ou usando um líquido volátil, como diluente ou álcool, pode riscar a superfície ou apagar caracteres.

#### Como reiniciar a unidade

Se a unidade ou a unidade ligada não funcionar corretamente, reinicialize-a.

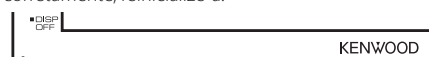

Botão de reposição

# Primeiros Passos

## 1 Rode a chave de ignição do seu carro para ACC.

A unidade está ligada, leia o aviso e pressione "Agree" para entrar na tela.



## 2 Pressione o botão <⏏MENU>.

## 3 Toque em [⚙️].

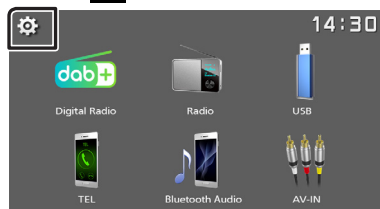

## 4 Toque na tecla correspondente e defina o valor.

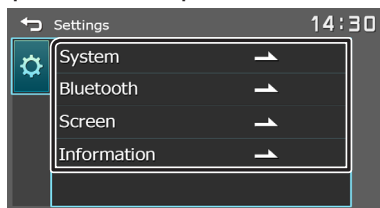

### [System]

#### [Beep Tone]

Ativa ou desativa o tom de toque das teclas. "ON" (Padrão), "OFF"

#### [Language]

Selecione o idioma utilizado para o ecrã de controlo e os itens de definição. A predefinição é "English" (Inglês).

#### [Time/Date]

Ajuste a hora do relógio. (P.3)

#### [Clock Mode]

Selecione o formato de apresentação da hora. [12hr] / [24hr] (Padrão)

#### [Steering Remote]

Define a função desejada no controle remoto da direção. Ver **Função de aprendizagem do comando** (P.12)

#### [Parking Guidelines]

É possível visualizar as orientações de estacionamento para facilitar o estacionamento quando for engatada a marcha-atrás (R). A predefinição é "ON".

### [Guidelines SETUP]

Se selecionar [ON] para [Parking Guidelines], pode ajustar as orientações de estacionamento. Consulte **Para ajustar as guias de estacionamento** (P.12)

### [Reverse with ATT (-20dB)]

Quando a engrenagem é deslocada para a posição inversa (R), o volume do dispositivo é ajustado. O padrão é "ON". **Consulte Para ajustar o inverso com ATT** (P.12)

### [System Reset]

Toque em [System Reset] e, em seguida, toque em [YES] para definir todas as definições para as predefinições iniciais.

### [Bluetooth]

Apresenta o ecrã de Definições do Bluetooth. (P.13)

### [Screen]

#### [Dimmer]

Selecione o modo de gradação. "High" (Padrão) / "Mid" / "Low"

#### [Demo]

Selecione o modo de demonstração. A predefinição é "ON".

### [Information]

Exibe a versão do software e o número do modelo desta unidade

## 5 Toque em [↩️].

## Definições do Relógio

### ☑️ Sincronização da hora do relógio com o FM RDS

Ative [RDS Clock Sync].

Consulte a secção **Configuração de Rádio** (P.7).

### ☑️ Ajustar o relógio manualmente

📎 NOTA

• Desative [RDS Clock Sync] antes de acertar o relógio.

## 1 Pressione o botão <⏏MENU>.

## 2 Toque em [⚙️].

## 3 Toque em [System].

## 4 Toque em [Time/Date].

É apresentado o ecrã Relógio.

## 5 Toque em [▲] ou [▼] para acertar a hora do relógio.

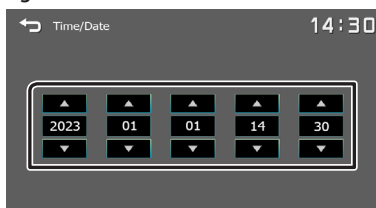

## 6 Toque em [↩️].

# Básicos

## Funções dos botões no painel frontal



### 1 Sensor Remoto

- Recebe o sinal do controlo remoto.

### 2 $\text{\textcircled{P}}$ MENU

- Apresenta o ecrã inicial. **(P.5)**
- Se pressionado durante 1 segundo, desliga a alimentação.
- Quando a alimentação está desligada, liga a alimentação.

### 3 AUD

- Apresenta o ecrã de Áudio.\* **(P.16)**
- \* O ecrã de Áudio não é exibido no ecrã CONFIGURAÇÃO ou no ecrã da lista, etc.

### 4 +, - (Volume)

- Ajusta o volume. O volume vai até ao nível 15 quando premir [ + ] continuamente.

### 5 MUTE/ DISP OFF (Ecrã desligado)

- Silencia/restaura o som.
- Se premido durante 1 segundo, desliga o ecrã. Quando o ecrã estiver desligado, toque no visor para ligar o ecrã.

### 6 Repor

- Se a unidade ou a unidade ligada não funcionar corretamente, esta repõe as definições iniciais quando este botão é pressionado.

## Operações comuns

### ■ Ligar a alimentação

#### 1 Pressione o botão < $\text{\textcircled{P}}$ MENU>.



### ■ Desligar a alimentação

#### 1 Pressione e segure o botão < $\text{\textcircled{P}}$ MENU>.



### ■ Ajustar o volume

#### 1 Pressione o botão <+> ou <->.



#### 📎 NOTA

- O volume vai até ao nível 15 quando premir [ + ] continuamente.

### ■ Silencia o som

#### 1 Pressione o botão <MUTE>.



- Para restaurar o som, pressione o botão novamente, ou ajuste o volume.

### ■ Desligue o ecrã

#### 1 Pressione e segure o botão <MUTE>.

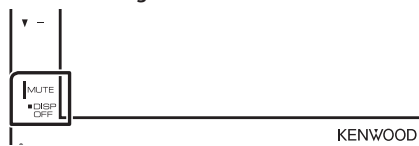

- Para ligar o ecrã, toque no visor.

## Básicos

### Descrições do ecrã HOME

1 Pressione o botão <MENU>.

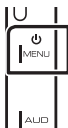

Aparece o ecrã HOME (inicial).

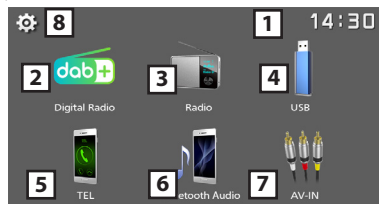

- 1 Mostrador de Relógio  
Toque para exibir o ecrã do Relógio.
- 2 Muda para a transmissão de rádio digital.\* **(P.6)**  
\*DMX129DAB apenas
- 3 Muda para a emissão de rádio. **(P.7)**

[USB]

Reproduz ficheiros num dispositivo USB. **(P.8)**

[iPhone]

Reproduz um iPhone. **(P.9)**

- 4 • Quando está conectado um iPhone.

[Mirroring]

Exibe o ecrã de Espelhamento. **(P.10)**

Quando estiver conectado um dispositivo Android com a aplicação “Mirroring OB for KENWOOD” instalada.

- 5 Mostra o ecrã Mãos Livres. **(P.14)**
- 6 Reproduz de um leitor de áudio Bluetooth. **(P.15)**
- 7 Muda para um componente externo conectado ao terminal de entrada AV-IN. **(P.11)**
- 8 Apresenta o ecrã CONFIGURAÇÃO **(P.3)**

### Ecrã de controlo da fonte



- 1 [↩]: Volta para o ecrã original.  
[🔊]: Apresenta o ecrã de Áudio. **(P.16)**

# Rádio Digital (DMX129DAB)

## Operação Básica do Rádio Digital

- 1 Pressione o botão <⏏MENU>.
- 2 Toque em [Digital Radio].

### ■ Ecrã de controlo da fonte



- 1 Mostra a informação sobre o serviço atual:  
Nome do serviço, Nome do conjunto, Género de PTY, Canal
- 2 **[DAB]**: Muda a banda predefinida do Rádio Digital.  
"DAB1", "DAB2", "DAB3"  
**[DLS]**: Exibe o ecrã de Segmento de Etiqueta Dinâmica  
**[<<] [>>]**: Selecione um conjunto, serviço e componente.  
**[≡]**: Apresenta o ecrã de Configuração do Rádio Digital. **(P.6)**
- 3 Chama o serviço memorizado.  
Se tocar na tecla durante 2 segundos, guarda na memória o serviço atual a ser recebido no momento.

### ■ Armazene um serviço

Pode guardar na memória o serviço atual a ser recebido.

- 1 Sintonize num serviço que queira predefinir.
  - 2 Toque e mantenha pressionado [#] (#:1-5) em que pretende armazenar o serviço.
- **Selecione um serviço armazenado**

- 1 Toque em [#] (#:1-5).

## Configuração do Rádio Digital

- 1 Toque em [≡].
- 2 Defina cada item da seguinte forma.

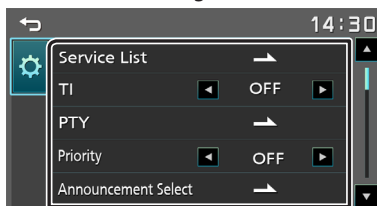

### [Service List]

Apresenta o ecrã de Lista de Serviço.

- **[⏏]**: Toque e depois toque em [Yes] para encontrar a lista de serviços mais recente.

### [TI]

Muda automaticamente para a informação de trânsito quando começa o boletim de trânsito.  
"ON", "OFF" (Padrão)

### [PTY]

Procura um programa por tipo de programa.

### [Priority]

Se o mesmo serviço for fornecido pelo sistema de dados de rádio quando a receção do serviço fornecida pelo rádio digital se tornar deficiente, muda automaticamente para o sistema de dados de rádio.  
"ON", "OFF" (Padrão)

### [Announcement Select]

Muda para o serviço de declaração definido.

### [Related Service]

Quando seleciona ON (Ligar), a unidade comuta para um serviço relacionado (se existir) quando a rede do serviço DAB não está disponível. A predefinição é "OFF".

### [Antenna Power]

Define a alimentação da antena do rádio digital. Definido em "ON" quando a antena do rádio digital em utilização está equipada com um amplificador. A predefinição é "ON".

- 3 Toque em [↩].

# Rádio

## Operação básica do rádio

- 1 Pressione o botão <⏏MENU>.
- 2 Toque em [Radio].

### 📱 Ecrã de controlo da fonte



- 1 Mostra a informação sobre a estação atual: Nome PS, Frequência, Género PTY, Itens de Indicador

- 2 **[FM]** : Muda a banda FM.

"FM1", "FM2", "FM3"

**[AM]** : Muda a banda AM.

"AM1", "AM2"

**[◀▶]** : Sintoniza automaticamente uma estação com boa receção.

**[☰]** : Apresenta o ecrã de Configuração do Rádio. **(P.7)**

- 3 Chama a estação memorizada.

Se tocar na tecla durante 2 segundos, guarda na memória a estação atual a ser recebida no momento.

## Estações de predefinição

### 📱 Memória automática

Pode predefinir 6 estações para a banda atual (FM1/FM2/FM3/AM1/AM2).

- 1 Toque em **[FM]** ou **[AM]** para selecionar a banda.

- 2 Toque em **[☰]**.

- 3 Toque em **[Auto Store]**.

As estações locais com sinais mais fortes são automaticamente encontradas e armazenadas.

### 📱 Memória manual

Pode guardar na memória a estação atual a ser recebida.

- 1 Sintonize numa estação que queira predefinir.

- 2 Toque e mantenha pressionado **[#]** (#:1-6) em que pretende armazenar a estação.

### 📱 Recuperar a estação predefinida

- 1 Toque em **[#]** (#:1-6).

## Configuração do Rádio

- 1 Toque em **[☰]**.

- 2 Defina cada item da seguinte forma.

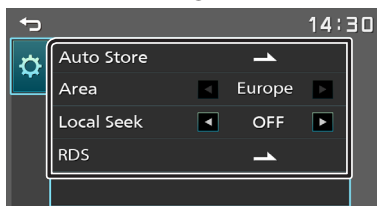

### **[Auto Store]**

Procura e guarda automaticamente as 6 estações com o sinal mais forte para a banda selecionada. "Auto Store" aparece.

### **[Area]**

"Europe" : Intervalos AM/FM: 9 kHz/50 kHz.

### **[Local Seek]**

Sintoniza apenas nas estações com força de sinal suficiente. (O indicador **LOC** acende-se.)

"ON", "OFF" (Padrão)

### **[RDS] \*1**

Apresenta o ecrã de Definições RDS.

### **[AF]**

Quando a receção de uma estação é deficiente, muda automaticamente para a estação que está a transmitir o mesmo programa, na mesma rede Radio Data System (RDS).

"ON" (Padrão), "OFF"

### **[TA]**

Muda automaticamente para a informação de trânsito quando começa o boletim de trânsito. (O indicador **TI** acende-se.)

"ON", "OFF" (Padrão)

### **[RDS Clock Sync]**

Sincronizar a hora da estação do Sistema de Dados de Rádio e o relógio desta unidade.

"ON" (Padrão), "OFF"

### **[PTY]**

Selecione um tipo de programa.

### **[PTY Seek]**

Procura um programa por tipo de programa.

\*1 Apenas FM

- 3 Toque em **[↩]**.

# USB

## Preparativos

### Conectar a um dispositivo USB

- 1 Remova a tampa do terminal USB.
- 2 Ligue o dispositivo USB com o cabo USB.

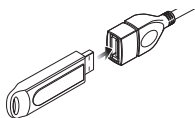

A unidade lê o dispositivo e inicia a reprodução.

### Para desligar o dispositivo USB:

- 1 Pressione o botão <math>\langle \text{MENU} \rangle</math>.
- 2 Toque numa fonte diferente de [USB].
- 3 Desligue o dispositivo USB.

### Compatibilidade com dispositivos USB

Esta unidade consegue reproduzir ficheiros MPEG1/ MPEG2/ MPEG4/ H.264/ MKV/ MP3/ WMA/ AAC/ WAV/ FLAC/ OGG armazenados num dispositivo USB de armazenamento em massa. (P.24)

## Operações de reprodução

### Controle a música que está a ouvir no ecrã de controlo das fontes.

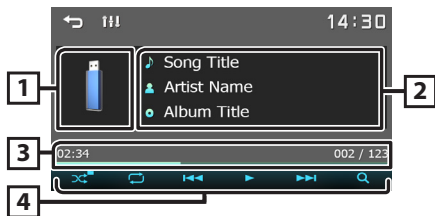

- 1 A capa do ficheiro a tocar é exibida.
- 2 Mostra a informação sobre o ficheiro atual.
- 3 Tempo de reprodução/Número de ficheiro  
Barra de tempo de reprodução : Para confirmação da posição de reprodução atual.

- 4 [ ] : Seleciona o modo de Reprodução aleatória.  
[ ] : Repete aleatoriamente todos os ficheiros na pasta atual.  
[ ] (Padrão): Reprodução normal.  
[ ] : Seleciona o modo de Reprodução em repetição.  
[ ] (Padrão): Repete todos os ficheiros no dispositivo USB.  
[ ] : Repete o ficheiro atual.  
[ ] : Repete todos os ficheiros na pasta atual.  
[▶], [⏸] : Reproduz ou pausa.  
[◀], [▶] : Procura o conteúdo anterior/seguinte.  
Toque sem soltar para avançar rapidamente ou retroceder rapidamente.  
[Q] : Procura o ficheiro. (P.8)

### Para reprodução de Vídeo

- 1 Quando os botões de operação não forem exibidos no ecrã, toque no ecrã.

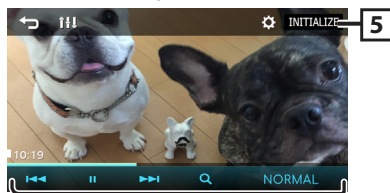

- 5 [ ] : Pode ajustar a qualidade de imagem no ecrã do vídeo.

[Brightness] : Ajusta o brilho. (00 a 10)  
[Contrast] : Ajusta o contraste. (00 a 10)  
[Color] : Ajusta a cor. (00 a 10)  
[Tint] : Ajusta o tom. (00 a 10)

[INITIALIZE] : Para limpar o ajuste.

- 6 [▶], [⏸] : Reproduz ou pausa.  
[◀], [▶] : Procura o conteúdo anterior/seguinte.  
Toque sem soltar para avançar rapidamente ou retroceder rapidamente.  
[Q] : Procura o ficheiro. (P.8)  
[NORMAL]/[16:9]/[4:3] : Seleccione um modo de ecrã.

### Selecionar uma faixa numa lista (Procurar o ficheiro)

- 1 Toque em [Q].
- 2 Seleccione se quer procurar ficheiros de áudio [ ] ou ficheiros de vídeo [ ].

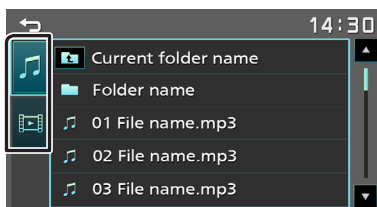

- 3 Toque em [ ] para se deslocar para a hierarquia superior.
- 4 Toque na pasta pretendida.  
Quando toca numa pasta os seus conteúdos são apresentados.
  - Toque em [ ] para se deslocar para a hierarquia superior.
- 5 Toque no item pretendido da lista de conteúdos.  
Inicia-se a reprodução.

### NOTA

- O ecrã de controlo da fonte aparece quando toca em [ ], na hierarquia superior.

# iPhone

## Preparativos

### Conectar a iPhone

- Para detalhes sobre conectar a iPhone, consulte a página 23.

### 1 Remova a tampa do terminal USB.

### 2 Ligue o iPhone.

A unidade lê o dispositivo e inicia a reprodução.

### Para desconectar o iPhone

### 1 Pressione o botão <⏻MENU>.

### 2 Toque numa fonte diferente de [iPhone].

### 3 Desligue o cabo do iPhone.

### Compatibilidade iPhone

Os seguintes modelos podem ser ligados a esta unidade.

Feito para

- |                              |                     |
|------------------------------|---------------------|
| • iPhone 14 Pro Max          | • iPhone 11 Pro Max |
| • iPhone 14 Pro              | • iPhone 11 Pro     |
| • iPhone 14 Plus             | • iPhone 11         |
| • iPhone 14                  | • iPhone XS Max     |
| • iPhone 13 Pro Max          | • iPhone XS         |
| • iPhone 13 Pro              | • iPhone XR         |
| • iPhone 13                  | • iPhone X          |
| • iPhone 13 mini             | • iPhone 8 Plus     |
| • iPhone 12 Pro Max          | • iPhone 8          |
| • iPhone 12 Pro              | • iPhone 7 Plus     |
| • iPhone 12                  | • iPhone 7          |
| • iPhone 12 mini             | • iPhone SE         |
| • iPhone SE (2nd generation) | • iPhone 6s Plus    |
|                              | • iPhone 6s         |

### NOTA

- Se iniciar a reprodução depois de ligar o iPhone, a música que estava a ser reproduzida pelo iPhone é reproduzida primeiro.
- Coloque a tampa no terminal USB quando não o estiver a utilizar.

## Operações de reprodução

### Controle a música que está a ouvir no ecrã de controlo das fontes.

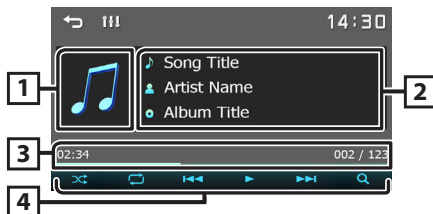

1 Capa (Mostrado se a faixa contiver capa de álbum)

2 Mostra a informação sobre o ficheiro atual.

3 Tempo de reprodução/Número de ficheiro  
Barra de tempo de reprodução : Para confirmação da posição de reprodução atual.

4 [ ]: Seleciona o modo de Reprodução aleatória.

[ ]: Funciona da mesma forma que Misturar Músicas.

[ ]: Aleatório desligado

[ ]: Seleciona o modo de Reprodução em repetição.

[ ]: Funciona da mesma forma que Repetir Todos.

[ ]: Funciona da mesma forma que Repetir Um.

[ ]: Repetição desligada

[ ]: Reproduz ou pausa.

[ ]: Procura o conteúdo anterior/seguinte. Toque sem soltar para avançar rapidamente ou retroceder rapidamente.

[ ]: Procura o conteúdo. (P.9)

### Selecionar conteúdos numa lista

### 1 Toque em [ ].

### 2 Toque no item pretendido.

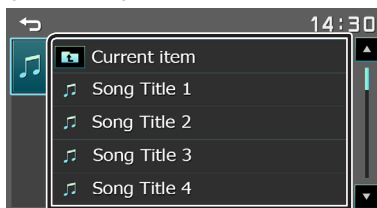

Quando toca numa categoria, os seus conteúdos são apresentados.

### 3 Toque no item pretendido da lista de conteúdos.

Inicia-se a reprodução.

- Toque em [ ] para se deslocar para a hierarquia superior.

### NOTA

- O ecrã de controlo da fonte aparece quando toca em [ ], na hierarquia superior.

# Espelhamento

## Preparativos

Você pode exibir e controlar a aplicação na unidade enquanto o seu smartphone estiver conectado ao terminal USB.

 **NOTA**

- Emparelhe o seu smartphone com o aparelho via Bluetooth. Consulte **Registe o seu smartphone na unidade (P.13)** e Conecte o dispositivo Bluetooth.

### Smartphone Android compatível

- Versão do Android 7.0 ou posterior
- Suporte de Bluetooth

 **NOTA**

- Este aparelho pode não funcionar com alguns smartphones Android.

### A conectar smartphone Android

#### 1 Faça o download do aplicativo de espelhamento do Google Play.

Instale a versão mais recente da aplicação de espelhamento “Mirroring OB for KENWOOD” no seu Android.

#### 2 Remova a tampa do terminal USB.

#### 3 Conecte o smartphone Android. (P.23)

#### 4 Inicie o aplicativo de espelhamento no seu smartphone Android.

1) Toque para marcar.

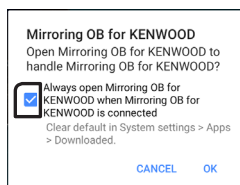

2) Toque em “OK” para iniciar o aplicativo de espelhamento.

3) Toque para marcar.

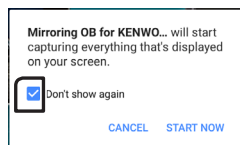

ou) o prompt de autorização apenas para Android versão 10.0 ou superior.

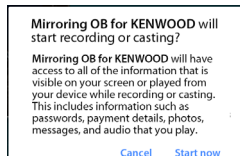

4) Toque em “START NOW” para começar a capturar o seu ecrã Android.

#### 5 Comece a desfrutar do espelhamento.

### Para desconectar o smartphone Android

1 Pressione o botão <M>MENU>.

2 Toque numa fonte diferente de [Mirroring].

3 Desconecte o smartphone Android.

## Operações de espelhamento

### Operação de Espelhamento

1 Toque em [Mirroring].

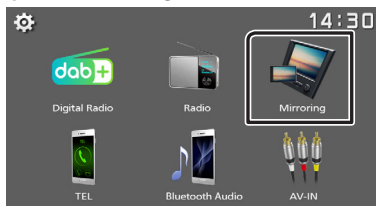

- Pode exibir o mesmo ecrã que o dispositivo Android no monitor da unidade.

### Para desligar o Espelhamento

1 Pressione o botão <M>MENU>.



- Aparece o ecrã HOME (inicial).

# Componentes Externos

## Utilizar leitores de áudio/vídeo externos

### ■ Iniciar a reprodução

- 1 Conecte um componente externo ao terminal de entrada AV-IN. (P.22)
- 2 Pressione o botão <⏮MENU>.
- 3 Toque em [AV-IN].
- 4 Ligue o componente conectado e inicie a reprodução da fonte.

### ■ Para reprodução de Vídeo

- 1 Quando os botões de operação não forem exibidos no ecrã, toque no ecrã.

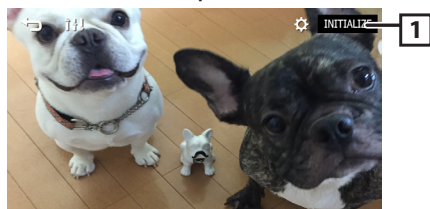

- 1 [⚙️]: Pode ajustar a qualidade de imagem no ecrã do vídeo.

[INITIALIZE]: Para limpar o ajuste.

### 📌 NOTA

- Quando a imagem da câmara de visualização traseira é exibida no ecrã AV-IN, a imagem do terminal da Saída Visual desaparece.

## Câmara de vista traseira

Para usar uma câmara de vista traseira, é necessária a conexão de guia REVERSE. Para conectar uma câmara de vista traseira. (P.22)

### ■ Apresentar a imagem a partir da câmara de vista traseira

O ecrã de vista traseira é exibido quando for engatada a marcha-atrás (R).



- O primeiro toque remove o Cuidado e o segundo toque fecha a Tela da Câmera

## Componentes Externos

### Para ajustar as guias de estacionamento

#### NOTA

- Instale a câmara de vista traseira na posição apropriada de acordo com o manual de instruções fornecido com a câmara de vista traseira.
- Quando ajustar as linhas de guia de estacionamento, certifique-se de aplicar o travão de estacionamento para prevenir que o veículo se mova.

**1** Pressione o botão <MENU>.

**2** Toque em [⚙️].

**3** Toque em [System].

**4** Toque em [◀] ou [▶] de [Parking Guidelines] e defina para [ON].

**5** Toque em [Guidelines SETUP].

**6** Ajuste as orientações de estacionamento selecionando a marca [⊕].

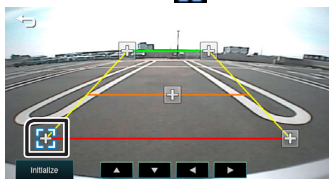

**7** Ajuste a posição da marca selecionada.

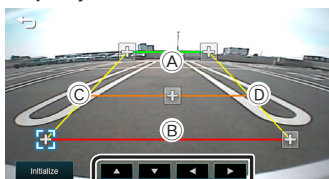

Assegure-se de que as linhas A e B estão horizontalmente paralelas, e de que as linhas C e D têm o mesmo comprimento.

#### NOTA

- Toque em [Inicialize] e, em seguida, toque em [Yes] para definir todas as marcas para a sua posição de predefinição inicial.

### Função de aprendizagem do comando de direção

Esta função só está disponível quando o seu veículo está equipado com o comando remoto da direção elétrica.

**1** Pressione o botão <MENU>

**2** Toque em [⚙️].

**3** Toque em [System].

**4** Toque em [Steering Remote].

**5** Toque na função que deseja definir.

**6** Pressione e segure o botão do controle remoto da direção.

#### NOTA

- Você pode ter a unidade aprendida todos os botões de cada vez. Nesse caso, pressione todos os botões um de cada vez e depois de pressionar todos eles, toque em [↵] na tela Configuração do Controle Remoto de Direção.

**7** Repita os passos 5 e 6 conforme necessário.

**8** Toque em [↵].

#### NOTA

- Toque em [Inicializar] e, em seguida, toque em [Sim] para definir todas as definições para as definições predefinidas iniciais.

### Inverter com ATT (-20dB)

Quando a engrenagem é deslocada para a posição inversa (R), o volume do dispositivo é ajustado.

**1** Pressione o botão <MENU>

**2** Toque em [⚙️].

**3** Toque em [System].

**4** Toque em [Reverse with ATT].

**5** Toque em [◀] ou [▶] definir como [ON]/[OFF].

#### NOTA

- O valor de configuração está ligado (por omissão)

# Bluetooth

## ■ Sobre o smartphone Bluetooth e o leitor de áudio Bluetooth

Esta unidade está em conformidade com as seguintes especificações Bluetooth:

### Versão

Bluetooth Ver. 5.0

### Perfil

#### Smartphone/ Telemóvel:

HFP (V1.6) (Perfil mãos-livres)

PBAP (Phonebook Access Profile)

#### Leitor de áudio:

A2DP (Advanced Audio Distribution Profile)

AVRCP (V1.5) (perfil de Controlo Remoto Áudio/Vídeo)

### Codec de som

SBC

AAC

## ■ Acerca de telemóveis compatíveis com Phone book Access Profile (PBAP, Perfil de Acesso à Lista Telefónica)

Se o seu telemóvel suportar PBAP, pode exibir os seguintes itens no ecrã do painel de toque quando o telemóvel está conectado.

- Lista telefónica (até 1.000 entradas)
- Chamadas feitas, chamadas recebidas e chamadas perdidas (até 50 entradas no total)

## Registe o seu smartphone na unidade

Pode utilizar o seu smartphone com Bluetooth quando estiver emparelhado com esta unidade. É possível registar até 8 dispositivos Bluetooth.

- Pode emparelhar o dispositivo e a unidade usando SSP (Secure Simple Pairing, Emparelhamento Simples Seguro), que apenas requer confirmação.
- Pode ser conectado um dispositivo de cada vez.
- Quando registar um novo dispositivo Bluetooth, desconecte o atual dispositivo Bluetooth e, depois, registre o novo.
- Não é possível registar um novo dispositivo se já existirem 8 unidades Bluetooth registadas. Apague registos desnecessários. **(P.13)**

### 1 Ligue a função Bluetooth no seu smartphone/ telemóvel.

### 2 Procure a unidade

("DMX129DAB"/"DMX129BT") a partir do seu smartphone/telemóvel.

Se for necessário um código PIN, introduza o código PIN ("0000").

-  aparece quando o Bluetooth do smartphone está conectado.

## ■ Desligar o dispositivo

- Desligue a função Bluetooth no seu smartphone/ telemóvel.
- Desligue a ignição.

## Configuração do Bluetooth

### 1 Pressione o botão <⏏MENU>.

### 2 Toque em [ ].

### 3 Toque em [Bluetooth].

### 4 Toque na tecla correspondente e defina o valor.

#### [Select Device]

Conecte o dispositivo Bluetooth.

#### [Phone Auto Answer]

Defina o tempo de resposta automática para atender uma chamada recebida.

"OFF" (Padrão) / "ON"

#### [Device Name]

O nome do dispositivo Bluetooth desta unidade é exibido.

#### [Pin Code]

Exibe o código PIN.

#### [Device address]

Exibe o endereço do dispositivo.

## ■ Conecte o dispositivo Bluetooth

### 1 Toque em [Select Device] no ecrã Configuração de Bluetooth.

### 2 Toque em [ ] do dispositivo que pretende conectar.

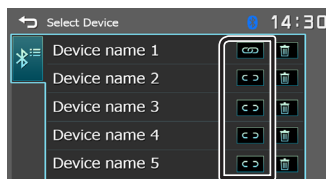

## Para eliminar o dispositivo Bluetooth registado

### 1 Toque em [ ] no ecrã de Seleção de Dispositivo.

## Bluetooth

### Receber uma chamada

- 1 Toque em [📞].

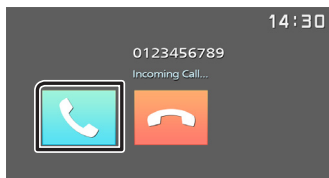

- [📞]: Rejeite uma chamada recebida.

### Operações durante uma chamada

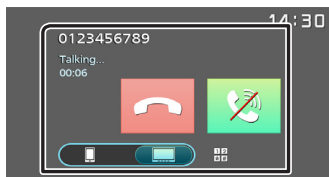

- [📞] Terminar uma chamada
- [📞] Pode enviar tonalidades, tocando nas teclas correspondentes no ecrã.
  - Toque em [📞] para fechar a janela.
- [1 2 3 4 5 6 7 8 9 \* 0 /+ #] Alterna a saída de voz entre o smartphone/ telemóvel e o altifalante.
- [📞] Switches the speaking voice output between smartphone/cell-phone and speaker.

- Ajustar o volume do receptor  
Pressione o botão <+> ou <->.



### Fazer uma chamada

- 1 Pressione o botão <☰>MENU>.
- 2 Toque em [TEL].
- 3 Consulte a seguinte tabela para cada método de operação.

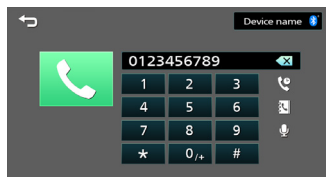

### Ligar introduzindo um número de telefone

- 1) Introduza um número de telefone, utilizando as teclas numéricas.
- 2) Toque em [📞].
  - Faça uma chamada
  - Toque em [📞] para eliminar a última entrada.

### Ligar utilizando registos de chamadas

- 1) Toque em [📞].
- 2) Toque em [📞] (Chamadas Recebidas), [📞] (Chamadas Efetuadas), [📞] (Chamadas Perdidas).
- 3) Selecionar o número de telefone a partir da lista.

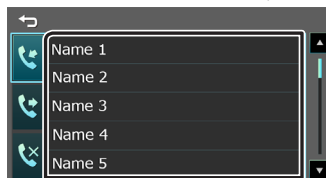

Faça uma chamada

### Ligar utilizando a lista telefónica

- 1) Toque em [📞].
- 2) Seleccione o nome a partir da lista.

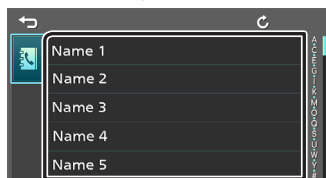

Faça uma chamada

- [📞]: Atualiza a lista telefónica. Toque neste botão depois de ter feito uma alteração na lista telefónica do seu smartphone/ telemóvel.

## Bluetooth

### Ligar utilizando a voz

Pode efetuar uma chamada de voz utilizando a função de reconhecimento de voz do smartphone com Bluetooth.

- 1) Toque em [🗣️].
- 2) Diga o nome registado no smartphone com Bluetooth.

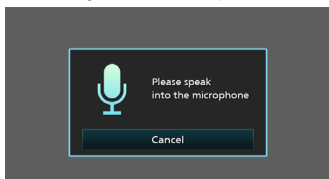

- Toque em [Cancel] para cancelar a marcação por voz.

### Chamada à espera

Quando você recebe uma nova chamada enquanto fala ao telefone:

- 1) Toque em [📞], a chamada atual é colocada em espera e você pode atender a chamada recém-recebida.
- 2) Cada vez que você tocar em [📞], o chamador mudará para o outro.
- 3) Se tocar em [📞] durante a chamada em espera, rejeite uma chamada recebida.
- 4) Se você tocar em [📞], quando alguém estiver em espera, a chamada atual terminará sendo switched para a chamada aguardando em espera.
- 5) Toque [🔇] silencie sua voz.

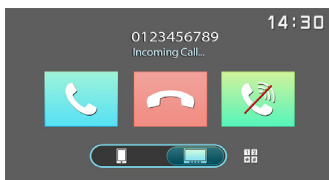

## Reproduzir um dispositivo de áudio Bluetooth

1 Pressione o botão <📶MENU>.

2 Toque em [Bluetooth Audio].

### 📱 Ecrã de controlo da fonte

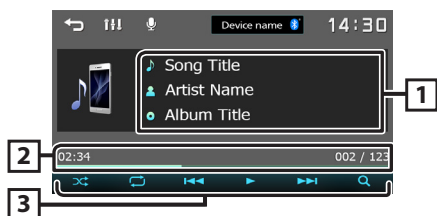

1 Mostra a informação sobre o ficheiro atual.

2 Tempo de reprodução/Número de ficheiro

**Barra de tempo de reprodução:** Para confirmação da posição de reprodução atual.

3 [🎲]: Seleciona o modo de Reprodução aleatória.

[🎲]: Reproduz aleatoriamente todos os ficheiros.

[🎲]: Aleatório desligado

[🔁]: Seleciona o modo de Reprodução em repetição.

[🔁]: Repete todos os ficheiros.

[🔁]: Repete o ficheiro atual.

[🔁]: Repetição desligada

[▶], [⏸]: Reproduz ou pausa.

[⏮], [⏭]: Procura o conteúdo anterior/ seguinte.

Toque sem soltar para avançar rapidamente ou retroceder rapidamente.

[🔍]: Procura o ficheiro. (P.15)

### 📌 NOTA

- As indicações de operação e exibição podem diferir de acordo com sua disponibilidade no dispositivo conectado.

### 📱 Selecionar conteúdos numa lista

1 Toque em [Q].

2 Toque no item pretendido.

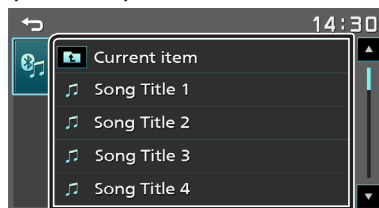

Quando toca numa categoria, os seus conteúdos são apresentados.

3 Toque no item pretendido da lista de conteúdos.

Inicia-se a reprodução.

- Toque em [↶] para se deslocar para a hierarquia superior.

### 📌 NOTA

- O ecrã de controlo da fonte aparece quando toca em [↶], na hierarquia superior.

# Controlar o Áudio

Pode ajustar várias definições, como o balanço áudio ou o nível de subwoofer.

- 1 Pressione o botão <AUD>.
- 2 Consulte o seguinte para cada método de operação.



## Controlar o áudio geral

- 1 Pressione o botão <AUD>.
- 2 Toque em [Fader / Balance].
- 3 Defina cada item da seguinte forma.

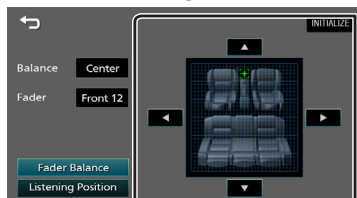

### [Fader Balance]

**Balance** [◀] [▶]  
Ajuste o equilíbrio do volume à esquerda e à direita.  
15 (direita) a 15 (esquerda)

**Fader** [▲] [▼]  
Ajuste o equilíbrio do volume à frente e atrás.  
15 (frente) a 15 (trás)

[INITIALIZE] Para limpar o ajuste.

### [Listening Position]

[●]  
Selecione uma posição de escuta entre "Front Left", "Front All", "Front Right" e "Middle".

[INITIALIZE] Para limpar o ajuste.

## Controlo do equalizador

- 1 Pressione o botão <AUD>.
- 2 Toque em [Equalizer].
- 3 Defina cada item da seguinte forma.

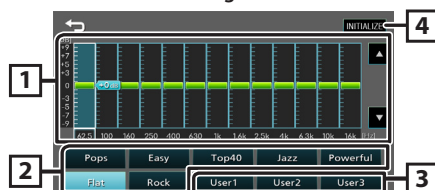

- 1 Pode selecionar a barra de frequência e ajustar o seu nível. (-9 a +9)
  - Os ajustes são armazenados.
- 2 Para convocar a curva do equalizador predefinida.
- 3 Convoca a curva EQ memorizada.
- 4 Inicialize a curva EQ atual.

## Controlar o Áudio

### Configuração dos altifalantes / X'over

- 1 Pressione o botão <AUD>.
- 2 Toque em [Speaker / X'over].
- 3 Toque no altifalante para configurar.

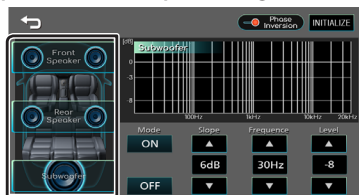

#### 4 Defina cada item da seguinte forma.

<b>Mode</b> [OFF], [ON]	[ON] : Ajuste do filtro. [OFF] : Desativa o filtro.
<b>Slope</b> [▲] [▼]	Defina uma curva de crossover.
<b>Frequency</b> [▲] [▼]	<ul style="list-style-type: none"><li>• Ajuste de filtro de passa altos. (Quando Dianteira ou Traseira é selecionada)</li><li>• Ajuste de filtro de passa baixos. (Quando o Subwoofer é selecionado)</li></ul>
<b>Level</b> [▲] [▼]	Ajuste o ganho do altifalante dianteiro, do altifalante traseiro ou do subwoofer.
<b>Phase Inversion</b>	Defina a fase da saída do subwoofer. [ ] para deslocar a fase 180 graus. (Quando o Subwoofer é selecionado)
<b>[INITIALIZE]</b>	Para limpar o ajuste.

### Posição de Escuta DTA

- 1 Pressione o botão <AUD>.
- 2 Toque em [Position DTA].
- 3 Toque em [Delay].
- 4 Toque em [◀] ou [▶] para ajustar o tempo de atraso do altifalante selecionado.



- 5 Toque em [Level].
- 6 Toque em [◀] ou [▶] para ajustar o nível de som do altifalante selecionado.

### Efeito de som

- 1 Pressione o botão <AUD>.
- 2 Toque em [Sound Effect].
- 3 Defina cada item da seguinte forma.

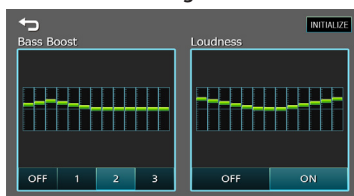

<b>Bass Boost</b> [OFF], [1], [2], [3]	Defina o nível do aumento dos graves
<b>Loudness</b> [OFF], [ON]	Defina a quantidade de reforço dos sons altos e baixos.
<b>[INITIALIZE]</b>	Para limpar o ajuste.

# Controlo remoto

Esta unidade pode ser operada através do controlo remoto KCA-RCDV340 (acessório opcional).

## ⚠ATENÇÃO

- Coloque o controlo remoto num local onde não se desloque durante operações de travagem ou outras. Poderão ocorrer situações perigosas se o controlo remoto cair e ficar preso sob os pedais durante a condução.
- Não deixe a pilha perto de fogo ou debaixo de luz do sol direta. Poderá provocar num incêndio, explosão ou gerar demasiado calor.
- Não recarregue, não faça curto-circuito, parta ou aqueça as pilhas nem as coloque no fogo. Tais ações podem fazer com que as pilhas percam líquido. Se o líquido entornado entrar em contacto com os seus olhos ou com a roupa, lave imediatamente com água e consulte um médico.
- Coloque as pilhas fora do alcance das crianças. Se, apesar das baixas probabilidades, uma criança engolir as pilhas, consulte imediatamente um médico.

## Instalação das pilhas

Se o controlo remoto não funcionar ou só funcionar a curta distância, é possível que as pilhas estejam esgotadas.

Nesse caso, substitua ambas as pilhas por pilhas novas.

- 1** Coloque duas pilhas tamanho "AAA"/"R03" com os pólos  $\oplus$  e  $\ominus$  corretamente alinhados dentro do compartimento, de acordo com a ilustração.

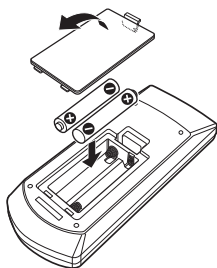

## Funções dos botões do controlo remoto

### ■ Mudar o modo de operação

Altere o seu interruptor de modo de funcionamento para "DVD".

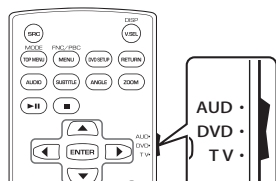

## ■ Operação Básica

- Aponte o controlo remoto diretamente ao sensor no painel frontal.
- NÃO exponha o sensor remoto a luz brilhante (luz solar direta ou luz artificial).

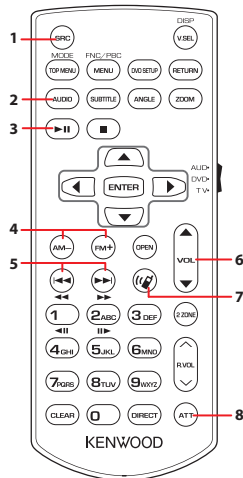

<b>1 SRC</b>	• Muda para a fonte a ser reproduzida. • No modo mãos-livres, desliga o telefone
<b>2 AUDIO</b>	Apresenta o ecrã de Áudio. <b>(P.16)</b>
<b>3 Pausa</b>	Reproduz ou ativa o modo de pausa
<b>4 FM+ AM-</b>	Durante a fonte do sintonizador, seleccione as bandas FM/AM a receber
<b>5</b> (setas esquerda e direita)	Seleciona a faixa ou o ficheiro a ser reproduzido. Com a fonte do sintonizador, muda para as estações emissoras recebidas pela unidade.
<b>6 VOL ▲ ▼</b>	Ajusta o volume.
<b>7</b> (telefone)	Quando uma chamada chega, atende a chamada.
<b>8 ATT</b>	Silencia/restaura o som
- Outros	Não usado.

# Instalação

## Antes da instalação

Antes da instalação desta unidade, tenha em consideração as seguintes precauções.

### ▲ AVISOS

- Se ligar o fio de ignição (vermelho e o fio da bateria (amarelo) ao chassis do automóvel (terra), pode causar um curto-circuito, que por sua vez pode causar um incêndio. Ligue esses fios sempre à fonte de energia que passa através da caixa de fusíveis.
- Não elimine o fusível do cabo de ignição (vermelho) e do cabo da bateria (amarelo). A fonte de alimentação deve ser ligada aos cabos passando pelo fusível.

### ▲ CUIDADO

- Instale este aparelho na consola do seu automóvel. Não toque nas peças de metal deste aparelho durante ou pouco depois da utilização do aparelho. As peças de metal, como por exemplo a armação, aquecem.

### NOTA

- A instalação e ligação deste aparelho requerem conhecimentos e experiência. Para maior segurança, deixe as operações de montagem e ligação a cargo de profissionais.
- Assegure-se de que liga a unidade a uma fonte de alimentação de 12 V CC com massa negativa.
- Não instale o aparelho num local exposto à luz solar direta ou calor e humidade excessivos. Evite também locais com demasiada poeira ou a possibilidade de salpicos de água.
- Não utilize os seus próprios parafusos. Utilize apenas os parafusos fornecidos. O uso de parafusos não apropriados pode resultar em danos ao aparelho principal.
- Se a ignição do automóvel não tiver uma posição ACC, conecte os fios da ignição a uma fonte de energia que possa ser ativada e desativada pela chave de ignição. Se ligar o fio de ignição a uma fonte de alimentação com um débito de tensão permanente, como os cabos da bateria, a bateria poderá ficar descarregada.
- Se a consola tiver tampa, certifique-se que instala o aparelho de forma a que o painel frontal não bata na tampa ao abrir e ao fechar.
- Se o fusível fundir, certifique-se primeiro de que os fios não tocam uns nos outros para não causar um curto-circuito, e substitua o fusível antigo por outro com a mesma potência.
- Isole os cabos não ligados com fita isolante ou outro material similar. Para evitar curtos-circuitos,

não remova as capas dos finais dos cabos não conectados ou dos terminais.

- Fixe os fios com grampos de cabos e envolva uma fita de vinil em torno dos fios que entrem em contacto com peças metálicas para proteger os fios e evitar curto-circuito.
- Ligue os cabos individuais do altifalante aos terminais correspondentes. A unidade poderá ficar danificada ou deixar de funcionar se partilhar os fios ⊖ ou os ligar à massa a qualquer peça metálica do carro.
- Quando houver somente dois altifalantes conectados ao sistema, ligue os conectores a ambos os terminais de saída frontais ou a ambos os terminais de saída traseiros (não misture terminais frontais com traseiros). Por exemplo, se ligar o conector ⊕ do altifalante esquerdo a um terminal de saída dianteiro, não ligue o conector ⊖ a um terminal de saída traseiro.
- Depois que a unidade tiver sido instalada, verifique se as lâmpadas de stop, os pisca-piscas, os limpa pára-brisa, etc. do automóvel estão funcionando corretamente.
- Monte o aparelho de forma a que o ângulo de montagem seja de 30° ou menos.
- Não faça muita pressão sobre a superfície do painel quando instalar a unidade no automóvel. Caso contrário poderão resultar marcas, danos ou avarias.
- A receção poderá ser reduzida se existirem objetos metálicos próximos da antena Bluetooth.



Unidade da antena Bluetooth

## Instalação

### ■ Acessórios fornecidos para instalação

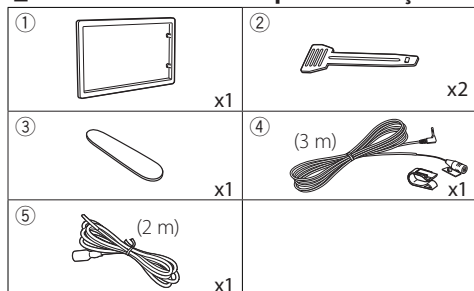

### ■ Método de instalação

- 1) Para prevenir um curto-circuito, remova a chave da ignição e desligue o terminal  $\ominus$  da bateria.
- 2) Faça as ligações apropriadas dos cabos de entrada e saída de cada unidade.
- 3) Ligue o fio à cablagem.
- 4) Ligue o conector B da cablagem ao conector do altifalante do seu veículo.
- 5) Ligue o conector A da cablagem ao conector de energia externa do seu veículo.
- 6) Ligue o conector da cablagem à unidade.
- 7) Instale o aparelho no seu carro.
- 8) Volte a ligar o terminal  $\ominus$  da bateria.
- 9) Pressione o botão de reposição.

## Instalar a unidade

### ■ Carros não-japoneses

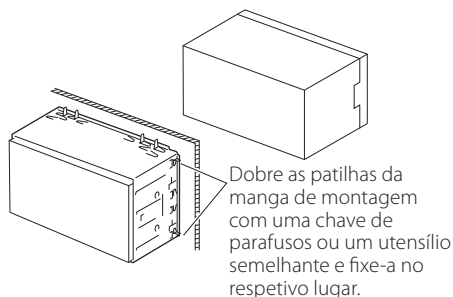

### NOTA

- Certifique-se de que a unidade está firmemente instalada na posição adequada. Se a unidade estiver instável, poderá funcionar incorretamente (por exemplo, com falhas no som).

### ■ Moldura

- 1) Anexar acessório ① à unidade.

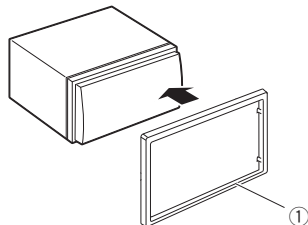

## Instalação

### ■ Unidade do microfone

- 1) Verifique a posição de instalação do microfone (acessório ④).
- 2) Limpe a superfície de instalação.
- 3) Retire o separador do microfone (acessório ④) e coloque o microfone na placa apresentada abaixo.
- 4) Ligue o cabo do microfone na unidade, prendendo-o em várias posições com fita adesiva ou outro método.
- 5) Ajuste a direção do microfone (acessório ④) ao condutor.

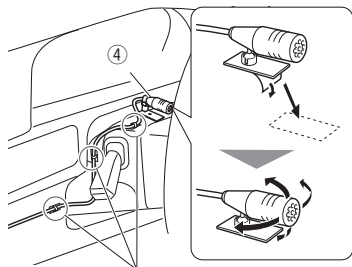

Fixe um cabo com fita adesiva.

### NOTA

- Se necessário, troque os cliques.



### ■ Retirar a moldura

- 1) Use a chave de extração (acessório ③) para levantar as quatro abas (duas na parte esquerda e duas na parte direita).

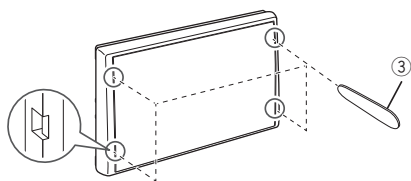

- 2) Puxe a moldura para a frente.

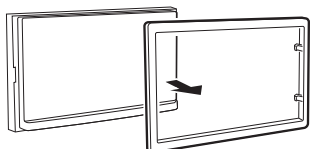

### ■ Retirar a unidade

- 1) Retire a moldura seguindo o passo 1 em "Retirar a moldura".
- 2) Insira a chave de extração (acessório ②) profundamente na ranhura, conforme mostrado. (A saliência na ponta da chave de extração deve estar virada para a unidade.)

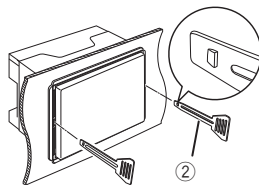

- 3) Com a chave de extração inserida segura, insira a outra chave de extração na ranhura.

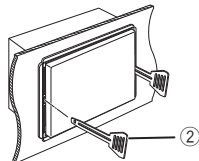

- 4) Puxe a unidade para fora até meio.

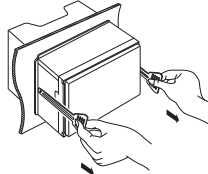

### NOTA

- Tenha cuidado para não se ferir com os pinos de retenção da chave de remoção.
- 5) Puxe a unidade totalmente para fora, com as mãos, tendo cuidado para não a deixar cair.

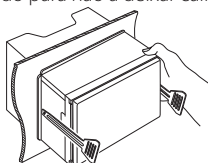

# Instalação

## ■ Ligar os cabos aos terminais

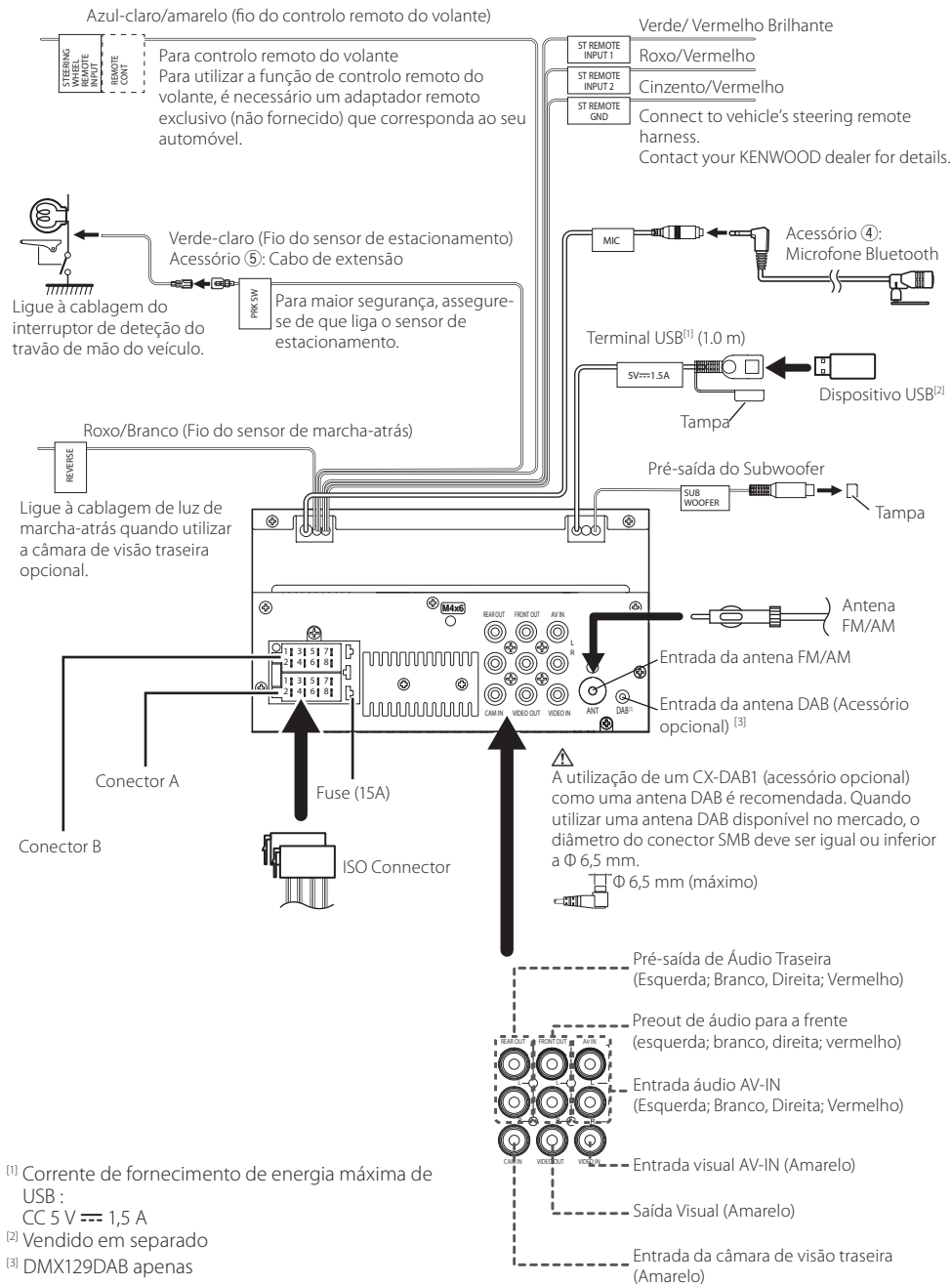

<sup>[1]</sup> Corrente de fornecimento de energia máxima de USB :  
CC 5 V = 1,5 A

<sup>[2]</sup> Vendido em separado

<sup>[3]</sup> DMX129DAB apenas

# Instalação

## ■ Guia de funcionamento do conector da cablagem elétrica

Pino	Cor e função	
A-4	Amarelo	Bateria
A-5	Azul <sup>[1]</sup>	Controlo de energia
A-7	Vermelho	Ignição (ACC)
A-8	Preto	Ligação terra (massa)
B-1/ B-2	Roxo (+) / Roxo/Preto (-)	Traseiro direito
B-3/ B-4	Cinzento (+) / Cinzento/Preto (-)	Dianteiro direito
B-5/ B-6	Branco (+) / Branco/Preto (-)	Dianteiro esquerdo
B-7/ B-8	Verde (+) / Verde/Preto (-)	Traseiro esquerdo

<sup>[1]</sup> Máx. 150 mA, 12 V

- Impedância do Altifalante: 4-8 Ω

### ⚠ ATENÇÃO

Antes de conectar os ISO comercialmente disponibilizados à unidade, verifique a seguinte condição:

- Certifique-se de que a atribuição de pino do conector corresponde à unidade KENWOOD.
- Tenha precaução redobrada com o cabo de alimentação.
- Caso o cabo da pilha e o cabo de ignição não correspondam, altere-os adequadamente.
- Caso o carro não tenha um cabo de ignição, use uma interface disponível comercialmente.

## ■ Conectar um iPhone/Android

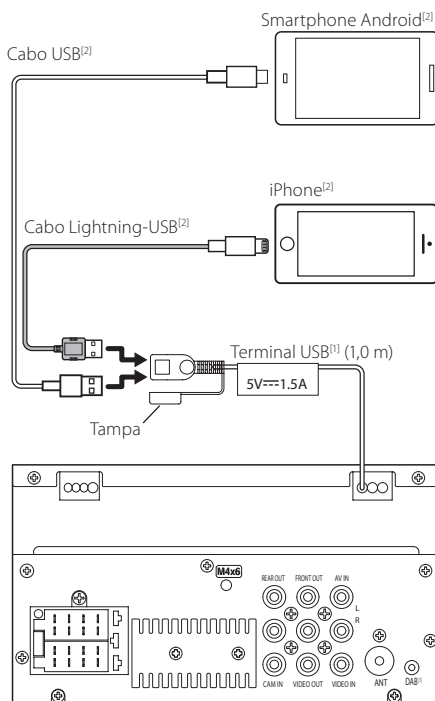

<sup>[1]</sup> Corrente de fornecimento de energia máxima de USB :

CC 5 V  $\overline{\overline{=}}$  1,5 A

<sup>[2]</sup> Vendido em separado

<sup>[3]</sup> DMX129DAB apenas

# Sobre esta unidade

## Mais informação

### Compatibilidade com dispositivos USB

Esta unidade consegue reproduzir ficheiros MPEG1/ MPEG2/ MPEG4/ H.264/ MKV/ MP3/ WMA/ AAC/ WAV/ FLAC/ OGG armazenados num dispositivo USB de armazenamento em massa.

- Sistema de ficheiros: FAT16 / FAT32 / NTFS / exFAT
- Esta unidade consegue reconhecer um total de 9.999 ficheiros e 320 pastas (um máximo de 9.999 ficheiros por pasta).
- O número máximo de caracteres:
  - Nomes das pastas : 70 caracteres
  - Nomes dos ficheiros : 70 caracteres
  - Etiqueta: 70 caracteres

### NOTA

- Quando o dispositivo USB está ligado a esta unidade, pode ser carregado através do cabo USB.
- Instale o dispositivo USB num local em que não prejudique uma condução segura.
- Não é possível conectar um dispositivo USB através de um hub USB e Multi Card Reader.
- Faça cópias de segurança dos ficheiros áudio utilizado nesta unidade. Os ficheiros poderão ser apagados consoante as condições de funcionamento do dispositivo USB.  
Da nossa parte, não haverá lugar a qualquer compensação por danos decorrentes da perda dos dados armazenados.
- Não é fornecido nenhum dispositivo USB com a unidade. Deverá adquirir um dispositivo USB disponível no mercado.
- Coloque a tampa no terminal USB quando não o estiver a utilizar.

### Ficheiros áudio reproduzíveis

Formato áudio	Taxa de bits/ (Contagem de bits)	Frequência de amostragem
MP3 (.mp3)	16 – 320kbps, VBR	16 – 48 kHz
WMA (.wma)	16 – 320kbps	16 – 48 kHz
AAC-LC (.m4a)	16 – 320kbps	16 – 48 kHz
Linear PCM (WAVE) (.wav)	(16/24 bit)	8 – 192 kHz
FLAC (.flac)	(16/24 bit)	8 – 192 kHz
Vorbis (.ogg)	(16/24 bit)	8 – 192 kHz

- Esta unidade pode mostrar a Versão 1.0/1.1/2.2/2.3/2.4 da Etiqueta ID3 (para MP3).

### NOTA

- WMA e AAC abrangido por DRM, não pode ser reproduzido.
- Mesmo que os ficheiros áudio sejam compilados com as normas indicadas anteriormente, a reprodução pode ser impossível dependendo dos tipos ou condições dos suportes ou do dispositivo.

### Ficheiros de vídeo aceitáveis

Formato de vídeo	Codec de vídeo	Codec de áudio
MPEG-1 (.mpg, .mpeg)	MPEG-1	MPEG Audio Layer 2
MPEG-2 (.mpg, .mpeg)	MPEG-2	MPEG Audio Layer 2
MPEG-4 (.mp4, .avi)	MPEG-4 (SP,ASP)	MP3, AAC-LC (2ch)
H.264/MPEG-4 AVC (.mp4, mkv, avi, .flv, .f4v)	H.264/MPG-4 AVC (BP/MP/HP)	MP3, AAC (2ch)
MKV (.mkv)	Video Format follows H.264/ MPEG-4 AVC, MPEG4, XVID	MP3, AAC, Vorbis, FLAC

## Sobre esta unidade

### Resolução de Problemas

O que parece ser um problema nem sempre é um problema sério. Verifique os seguintes pontos antes de ligar a um centro de assistência.

- Para operações com os componentes externos, consulte também as instruções fornecidas com os adaptadores utilizados para as conexões (tal como as instruções fornecidas com os componentes externos).

#### ■ Geral

##### **Não sai som dos altifalantes.**

- Ajuste o volume para o nível ideal.
- Verifique os cabos e as conexões.

##### **A unidade não trabalha de todo.**

- Reinicie a unidade. **(P.2)**

##### **O controlo remoto não funciona.**

- Substitua a bateria.

#### ■ USB

##### **Enquanto reproduz uma faixa, o som é, por vezes, interrompido.**

- As faixas não são copiadas de forma adequada para o dispositivo USB. Copie as faixas novamente e tente de novo.

#### ■ iPhone

##### **Não sai som dos altifalantes.**

- Desligue o iPhone e conecte-o novamente.
- Selecione outra fonte, depois volte a selecionar "iPhone".

##### **O iPhone não se liga ou não funciona.**

- Verifique o cabo de conexão e a sua conexão.
- Atualize a versão do firmware do iPhone.
- Carregue a bateria do iPhone.
- Reinicialize o iPhone.

##### **O som está distorcido.**

- Desative o equalizador nesta unidade ou no iPhone.

##### **É gerado muito ruído.**

- Desligue (retire a marca de verificação) de "VoiceOver" no iPhone. Para obter detalhes, visite <<https://www.apple.com>>.

#### ■ Rádio

##### **A predefinição automática não funciona.**

- Armazene estações manualmente. **(P.7)**

##### **Há ruído estático ao ouvir rádio.**

- Conecte a antena firmemente.

#### ■ AV-IN

##### **Não aparece nenhuma imagem no ecrã.**

- Ligue o componente de vídeo se não estiver ligado.
- Conecte o componente de vídeo corretamente.

#### ■ Bluetooth

##### **A qualidade de som do telefone é fraca.**

- Reduza a distância entre a unidade e o telemóvel Bluetooth.
- Mova o carro para um local onde consiga uma receção de sinal melhor.

##### **O som é interrompido ou falha enquanto usa um leitor de áudio Bluetooth.**

- Reduza a distância entre a unidade e o leitor de áudio Bluetooth.
- Desligue e depois ligue a unidade. (Quando o som ainda não está restaurado) conecte o leitor novamente.

##### **Não é possível controlar o leitor de áudio conectado.**

- Verifique se o leitor de áudio conectado suporta AVRCP (Audio/Video Remote Control Profile).

##### **O dispositivo Bluetooth não deteta a unidade.**

- Procure o dispositivo Bluetooth novamente.
- Se estiver ligado a outro dispositivo Bluetooth, desligue a ligação Bluetooth.

##### **A unidade não emparelha com o dispositivo Bluetooth.**

- Desligue e depois ligue o dispositivo Bluetooth.
- Desconecte o dispositivo Bluetooth atual e, depois, registre o novo. **(P.13)**

#### ■ Controlo remoto

##### **KCA-RCDV340 (acessório opcional) não pode controlar a unidade.**

- Altere o seu interruptor de modo de funcionamento para "DVD".

## Sobre esta unidade

### Especificações

#### ■ Seção Monitor

##### Tamanho da imagem

- : 6,75 polegadas (diagonal) panorâmica
- : 151,8 mm (L) × 79,7 mm (A)

##### Sistema de visualização

- : Painel transparente TN LCD

##### Sistema da unidade

- : Sistema de matriz ativa TFT

##### Número de pixels

- : 1 152 000 (800H x 480V x RGB)

##### Pixels efetivos

- : 99,99 %

##### Disposição dos pixels

- : Disposição em linha RGB

##### Luz de fundo

- : LED

#### ■ Seção Interface USB

##### Padrão USB

- : USB 2.0 Alta Velocidade

##### Sistema de ficheiros

- : FAT16 / FAT32 / NTFS / exFAT

##### Corrente de fornecimento de energia máxima

- : DC 5 V  1.5 A

##### Conversor D/A

- : 24 bits

##### Descodificador de áudio

- : MP3/ WMA/ WAV/ AAC/ FLAC

##### Descodificador de vídeo

- : MPEG1/ MPEG2/ MPEG4/ H.264/ MKV

##### Resposta de frequência

- : 192 kHz : 20 – 20.000 Hz
- : 96 kHz : 20 – 20.000 Hz
- : 48 kHz : 20 – 20.000 Hz
- : 44,1 kHz : 20 – 20.000 Hz

#### ■ Seção Bluetooth

##### Tecnologia

- : Bluetooth Ver.4.2

##### Frequência

- : 2,402 – 2,480 GHz

##### Alimentação de saída

- : +8 dBm (AVE), Classe de potência 1

##### Alcance máximo de comunicação

- : Linha de visão de aprox. 10 m (32,8 pés)

##### Codec de som

- : SBC

##### Perfil (Suporte Multiperfil)

- : HFP (V1.6) (Hands Free Profile)
- : A2DP (Advanced Audio Distribution Profile)
- : AVRCP (V1.5) (Audio/Video Remote Control Profile)
- : PBAP (Phonebook Access Profile)

#### ■ Seção DAB (DMX129DAB)

##### Intervalo de Frequência

- BANDA III: 174,928 – 239,200 (MHz)

##### Sensibilidade

- : -98 dBm

##### Relação S/N (dB)

- : 82 dB

#### ■ Seção do Conector da Antena Digital (DMX129DAB)

##### Tipo de conector

- : SMB

##### Tensão de saída (11 – 16 V)

- : bateria de automóvel de 12 V CC

##### Corrente máxima

- : < 100 mA

#### NOTA

- Apesar de os pixels efetivos para o painel de cristal líquido serem 99,99% ou mais, 0,01% dos pixels poderão não acender ou podem acender incorretamente.
- As especificações podem ser alteradas sem prévia notificação.

## Sobre esta unidade

### ■ Seção Sintonizador FM

Gama de frequência (passo)

: 87,5 MHz a 108,0 MHz (50 kHz)

Sensibilidade utilizável

: 16,2 dBf

: 1,8  $\mu$ V/75  $\Omega$  (S/N : 30 dB)

Resposta de frequência

: 30 Hz – 14 kHz

Relação S/N (dB)

: 50 dB (MONO)

Separação estéreo

: 35 dB (1 kHz)

### ■ Seção Sintonizador AM

Gama de frequência (passo)

: 531 – 1611 kHz (9 kHz)

Sensibilidade utilizável

: 99  $\mu$ V (40 dB $\mu$ )

### ■ Seção Vídeo

Sistema de cor da entrada de vídeo externa

: NTSC/PAL

Nível de Entrada Externa de Vídeo (ficha RCA)

: 1 V<sub>p-p</sub> /75  $\Omega$

Nível de saída de áudio externa (fichas RCA)

: 1,5 V / 25 k $\Omega$

Nível de saída vídeo (fichas RCA)

: 1 V<sub>p-p</sub> /75  $\Omega$

### ■ Seção Áudio

Potência máxima (dianteira e traseira)

: 45 W  $\times$  4

Potência em toda a banda (dianteira e traseira)

Alimentação de Banda Completa (a menos de 1% THD)

: 16 W  $\times$  4

Banda de frequências de saída

: 20 – 20.000 Hz

Nível de pré-saída (V)

: 2 V / 10 k $\Omega$

Impedância de pré-saída

: 1,4 k $\Omega$

Impedância de altifalante

: 4 – 8  $\Omega$

### ■ Seção DSP

Equalizador

Banda: 13 Bandas

Frequência: 62,5/100/160/250/400/630/1k/1,6k/2,5k/  
4k/6,3k/10k/16k Hz

Nível: -9 – +9

X'over

• Filtro passa-altos

Frequência: Passagem / 30/40/50/60/70/80/90/100/  
120/150/180/220/250 Hz /

Inclinação: -6/-12/-18/-24 dB/Oct.

Ganho: -8/-7/-6/-5/-4/-3/-2/-1/0 dB

• Filtro passa-baixos

Frequência: 30/40/50/60/70/80/90/100/120/150/180  
/220/250 Hz / passagem

Inclinação: -6/-12/-18/-24 dB/Oct.

Ganho: -8/-7/-6/-5/-4/-3/-2/-1/0 dB

Posição

Atraso do subwoofer frontal/traseiro:

0 – 6,1 m (Passo de 0,01 m)

Ganho: -8 – 0 dB

### ■ Geral

Tensão de operação

: bateria de automóvel de 12 V CC

Dimensões de instalação (L  $\times$  A  $\times$  P)

: 182  $\times$  112  $\times$  75 mm

Tamanho da instalação da unidade principal

(L  $\times$  A  $\times$  P)

: 178  $\times$  100  $\times$  75 mm (sem manga)

Peso

: DMX129DAB: 1,3 kg

DMX129BT: 1,2 kg

(incluindo placa Sleeveand Trim)

## Sobre esta unidade

### Direitos de autor

- A marca da palavra e os logótipos Bluetooth são marcas comerciais registradas propriedade da Bluetooth SIG, Inc. e qualquer utilização de tais marcas pela JVC KENWOOD Corporation está licenciada. Outras marcas registradas e nomes de marcas são dos respetivos proprietários.
- Use of the Made for Apple badge means that an accessory has been designed to connect specifically to the Apple product(s) identified in the badge, and has been certified by the developer to meet Apple performance standards. Apple is not responsible for the operation of this device or its compliance with safety and regulatory standards. Please note that the use of this accessory with an Apple product may affect wireless performance.
- Apple, iPhone, iPod, iPod touch, and Lightning are trademarks of Apple Inc., registered in the U.S. and other countries.
- Microsoft and Windows Media are either registered trademarks or trademarks of Microsoft Corporation in the United States and/or other countries.
- THIS PRODUCT IS LICENSED UNDER THE MPEG-4 VISUAL PATENT PORTFOLIO LICENSE FOR THE PERSONAL AND NON-COMMERCIAL USE OF A CONSUMER FOR (i) ENCODING VIDEO IN COMPLIANCE WITH THE MPEG-4 VISUAL STANDARD ("MPEG-4 VIDEO") AND/OR (ii) DECODING MPEG-4 VIDEO THAT WAS ENCODED BY A CONSUMER ENGAGED IN A PERSONAL AND NON-COMMERCIAL ACTIVITY AND/OR WAS OBTAINED FROM A VIDEO PROVIDER LICENSED BY MPEG LA TO PROVIDE MPEG-4 VIDEO. NO LICENSE IS GRANTED OR SHALL BE IMPLIED FOR ANY OTHER USE. ADDITIONAL INFORMATION INCLUDING THAT RELATING TO PROMOTIONAL, INTERNAL AND COMMERCIAL USES AND LICENSING MAY BE OBTAINED FROM MPEG LA, LLC. SEE [HTTP://WWW.MPEGLA.COM](http://www.MPEGLA.COM).
- THIS PRODUCT IS LICENSED UNDER THE AVC PATENT PORTFOLIO LICENSE FOR THE PERSONAL USE OF A CONSUMER OR OTHER USES IN WHICH IT DOES NOT RECEIVE REMUNERATION TO (i) ENCODE VIDEO IN COMPLIANCE WITH THE AVC STANDARD ("AVC VIDEO") AND/OR (ii) DECODE AVC VIDEO THAT WAS ENCODED BY A CONSUMER ENGAGED IN A PERSONAL ACTIVITY AND/OR WAS OBTAINED FROM A VIDEO PROVIDER LICENSED TO PROVIDE AVC VIDEO. NO LICENSE IS GRANTED OR SHALL BE IMPLIED FOR ANY OTHER USE. ADDITIONAL INFORMATION MAY BE OBTAINED FROM MPEG LA, L.L.C. SEE [HTTP://WWW.MPEGLA.COM](http://www.MPEGLA.COM)
- libFLAC  
Copyright (C) 2000-2009 Josh Coalson  
Copyright (C) 2011-2013 Xiph.Org Foundation
  - Redistribution and use in source and binary forms, with or without modification, are permitted provided that the following conditions are met:
  - Redistributions of source code must retain the above copyright notice, this list of conditions and the following disclaimer.

- Redistributions in binary form must reproduce the above copyright notice, this list of conditions and the following disclaimer in the documentation and/or other materials provided with the distribution.
- Neither the name of the Xiph.org Foundation nor the names of its contributors may be used to endorse or promote products derived from this software without specific prior written permission.
- THIS SOFTWARE IS PROVIDED BY THE COPYRIGHT HOLDERS AND CONTRIBUTORS "AS IS" AND ANY EXPRESS OR IMPLIED WARRANTIES, INCLUDING, BUT NOT LIMITED TO, THE IMPLIED WARRANTIES OF MERCHANTABILITY AND FITNESS FOR A PARTICULAR PURPOSE ARE DISCLAIMED. IN NO EVENT SHALL THE FOUNDATION OR CONTRIBUTORS BE LIABLE FOR ANY DIRECT, INDIRECT, INCIDENTAL, SPECIAL, EXEMPLARY, OR CONSEQUENTIAL DAMAGES (INCLUDING, BUT NOT LIMITED TO, PROCUREMENT OF SUBSTITUTE GOODS OR SERVICES; LOSS OF USE, DATA, OR PROFITS; OR BUSINESS INTERRUPTION) HOWEVER CAUSED AND ON ANY THEORY OF LIABILITY, WHETHER IN CONTRACT, STRICT LIABILITY, OR TORT (INCLUDING NEGLIGENCE OR OTHERWISE) ARISING IN ANY WAY OUT OF THE USE OF THIS SOFTWARE, EVEN IF ADVISED OF THE POSSIBILITY OF SUCH DAMAGE.
- libogg  
Copyright (c) 2002, Xiph.org Foundation  
Redistribution and use in source and binary forms, with or without modification, are permitted provided that the following conditions are met:
    - Redistributions of source code must retain the above copyright notice, this list of conditions and the following disclaimer.
    - Redistributions in binary form must reproduce the above copyright notice, this list of conditions and the following disclaimer in the documentation and/or other materials provided with the distribution.
    - Neither the name of the Xiph.org Foundation nor the names of its contributors may be used to endorse or promote products derived from this software without specific prior written permission.
- THIS SOFTWARE IS PROVIDED BY THE COPYRIGHT HOLDERS AND CONTRIBUTORS "AS IS" AND ANY EXPRESS OR IMPLIED WARRANTIES, INCLUDING, BUT NOT LIMITED TO, THE IMPLIED WARRANTIES OF MERCHANTABILITY AND FITNESS FOR A PARTICULAR PURPOSE ARE DISCLAIMED. IN NO EVENT SHALL THE FOUNDATION OR CONTRIBUTORS BE LIABLE FOR ANY DIRECT, INDIRECT, INCIDENTAL, SPECIAL, EXEMPLARY, OR CONSEQUENTIAL DAMAGES (INCLUDING, BUT NOT LIMITED TO, PROCUREMENT OF SUBSTITUTE GOODS OR SERVICES; LOSS OF USE, DATA, OR PROFITS; OR BUSINESS INTERRUPTION) HOWEVER CAUSED AND ON ANY THEORY OF LIABILITY, WHETHER IN CONTRACT, STRICT LIABILITY, OR TORT (INCLUDING NEGLIGENCE OR OTHERWISE) ARISING IN ANY WAY OUT OF THE USE OF THIS SOFTWARE, EVEN IF ADVISED OF THE POSSIBILITY OF SUCH DAMAGE.

## Sobre esta unidade

### Informação sobre a forma de deitar fora Velho Equipamento Eléctrico, Electrónico e baterias (aplicável nos países da UE que adoptaram sistemas de recolha de lixos separados)

Produtos e baterias com o símbolo (contentor de lixo com rodas barrado com uma cruz) não podem ser eliminados como lixo doméstico.

Equipamentos velhos eléctricos, electrónicos e baterias deverão ser reciclados num local capaz de o fazer bem assim como os seus subprodutos.

Contacte as autoridades locais para se informar de um local de reciclagem próximo de si.

Reciclagem e tratamento de lixo correctos ajudam a poupar recursos e previnem efeitos prejudiciais na nossa saúde e no ambiente.



### For Israel

מידע בדבר השלכה לאשפה של ציוד חשמלי

ואלקטרוני ישן וכן סוללות (רלוונטי למדינות

שמשמשות במערכת איסוף אשפה מופרדת).

לא ניתן להשליך מוצרים וסוללות עם הסימון (פח אשפה עם X עליו) כאשפה ביתית רגילה.

יש למחזר ציוד חשמלי ואלקטרוני ישן וכן סוללות במתקן

המסוגל לטפל בפריטים כאלה ובתוצרי הלוואי שלהם.

צרו קשר עם הרשות המקומית לקבלת פרטים אודות מתקן

המיחזור הקרוב אליכם. מיחזור והשלכה לאשפה נאותים

יעזרו לשמר משאבים ולמנוע השפעות שליליות על בריאותנו

ועל הסביבה.



# UK CA

**Declaration of Conformity with regard to the Radio Equipment Regulations 2017 (S.I. 2017/1206)**

**Declaration of Conformity with regard to the Restriction of the Use of Certain Hazardous Substances in Electrical and Electronic Equipment Regulations 2012 (S.I. 2012/3032)**  
**Manufacturer:**

JVCKENWOOD Corporation  
3-12, Moriya-cho, Kanagawa-ku, Yokohama-shi, Kanagawa,  
221-0022, JAPAN

**UK Importer:**

JVCKENWOOD U.K. Limited  
First Floor, Gleneagles, the Belfry, Colonial Way, Watford,  
Hertfordshire WD24 4WH, UNITED KINGDOM

Hereby, JVCKENWOOD declares that the radio equipment "DMX129DAB"/"DMX129BT" is in compliance with the relevant statutory requirements. The full text of the declaration of conformity is available at the following internet address: <https://www.kenwood.com/euukdoc/>

# CE

**For Europe sales area**

**Declaration of Conformity with regard to the RE Directive 2014/53/EU**

**Declaration of Conformity with regard to the RoHS Directive 2011/65/EU**

**Manufacturer:**

JVCKENWOOD Corporation  
3-12, Moriyacho, Kanagawa-ku, Yokohama-shi, Kanagawa  
221-0022, JAPAN

**EU Representative:**

JVCKENWOOD Europe B.V.  
Rendementsweg 20 B-9, 3641 SL Mijdrecht, THE  
NETHERLANDS

# Sobre esta unidade

## English

Hereby, JVCENWOOD declares that the radio equipment "DMX129DAB"/"DMX129BT" is in compliance with Directive 2014/53/EU. The full text of the EU declaration of conformity is available at the following internet address:

## Francia

Par la présente, JVCENWOOD déclare que l'équipement radio "DMX129DAB"/"DMX129BT" est conforme à la directive 2014/53/UE. L'intégralité de la déclaration de conformité UE est disponible à l'adresse Internet suivante :

## Deutsch

Hiermit erkläre JVCENWOOD, dass das Funkgerät "DMX129DAB"/"DMX129BT" der Richtlinie 2014/53/EU entspricht. Der volle Text der EU-Konformitätserklärung steht unter der folgenden Internetadresse zur Verfügung:

## Nederlands

Hierbij verklaart JVCENWOOD dat de radioapparatuur "DMX129DAB"/"DMX129BT" in overeenstemming is met Richtlijn 2014/53/EU. De volledige tekst van de EU-verklaring van overeenstemming is te vinden op het volgende internetadres:

## Italiano

Con la presente, JVCENWOOD dichiara che l'apparecchio radio "DMX129DAB"/"DMX129BT" è conforme alla Direttiva 2014/53/UE. Il testo integrale della dichiarazione di conformità UE è disponibile al seguente indirizzo internet:

## Español

Por la presente, JVCENWOOD declara que el equipo de radio "DMX129DAB"/"DMX129BT" cumple la Directiva 2014/53/UE. El texto completo de la declaración de conformidad con la UE está disponible en la siguiente dirección de internet:

## Português

Deste modo, a JVCENWOOD declara que o equipamento de rádio "DMX129DAB"/"DMX129BT" está em conformidade com a Diretiva 2014/53/UE. O texto integral da declaração de conformidade da UE está disponível no seguinte endereço de internet:

## Polska

Niniejszym, JVCENWOOD deklaruje, że sprzęt radiowy "DMX129DAB"/"DMX129BT" jest zgodny z dyrektywą 2014/53/UE. Pełny tekst deklaracji zgodności EU jest dostępny pod adresem:

## Český

Společnost JVCENWOOD tímto prohlašuje, že rádiové zařízení "DMX129DAB"/"DMX129BT" splňuje podmínky směrnice 2014/53/EU. Plný text EU prohlášení o shodě je dostupný na následující internetové adrese:

## Magyar

JVCENWOOD ezennel kijelenti, hogy a "DMX129DAB"/"DMX129BT" rádióberendezés megfelel a 2014/53/EU irányelvnek. Az EU konformitási nyilatkozat teljes szövege az alábbi weboldalon érhető el:

## Hrvatski

JVCENWOOD ovim izjavljuje da je radio oprema "DMX129DAB"/"DMX129BT" u skladu s Direktivom 2014/53/EU. Čjeloviti tekst deklaracije Europske unije o usklađenosti dostupan je na sljedećoj internet adresi:

## Svenska

Härmed försäkras JVCENWOOD att radioutrustningen "DMX129DAB"/"DMX129BT" är i enlighet med direktiv 2014/53 /EU. Den fullständiga texten av EU-försäkran om överensstämmelse finns på följande Internetadress:

## Suomi

JVCENWOOD julistaa täten, että radiolaitte "DMX129DAB"/"DMX129BT" on direktiivin 2014/53/EU mukainen. EU-vaatimusten mukaisuusvakuutus löytyy kokonaisuudessaan seuraavasta internet-osoitteesta:

## Slovensko

S tem JVCENWOOD izjavlja, da je radijska oprema "DMX129DAB"/"DMX129BT" v skladu z Direktivo 2014/53/EU. Celotno besedilo direktive EU o skladnosti je dostopno na tem spletnem naslovu:

## Slovensky

Spoločnosť JVCENWOOD týmto vyhlasuje, že rádiové zariadenie "DMX129DAB"/"DMX129BT" vyhovuje smernici 2014/53/EU. Celý text EÚ vyhlásenia o zhode nájdete na nasledovnej internetovej adrese:

## Dansk

Herved erklærer JVCENWOOD, at radioustyret "DMX129DAB"/"DMX129BT" er i overensstemmelse med Direktiv 2014/53/EU. EU-overensstemmelsestilkæringens fulde ordlyd er tilgængelig på følgende internetadresser:

## Norsk

JVCENWOOD erklærer herved at radioustyret "DMX129DAB"/"DMX129BT" er i samsvar med Direktiv 2014/53/EU. Den fullstendige teksten til EU-konformitetserklæringen er tilgjengelig på følgende internetadresse:

## Ελληνικά

Με το παρόν, η JVCENWOOD δηλώνει ότι ο ραδιοεξοπλισμός "DMX129DAB"/"DMX129BT" συμμορφώνεται με την Οδηγία 2014/53/ΕΕ. Το πλήρες κείμενο της δήλωσης συμμόρφωσης της ΕΕ είναι διαθέσιμο στην ακόλουθη διεύθυνση στο διαδίκτυο:

## Eesti

Käesolevaga JVCENWOOD kinnitab, et "DMX129DAB"/"DMX129BT" raadiovarustus on vastavuses direktiiviga 2014/53/EL. ELi vastavusdeklaratsiooni terviktekst on kättesaadav järgmisel internetiaadressil:

## Latviešu

JVCENWOOD ar šo deklarē, ka radio aparātūra "DMX129DAB"/"DMX129BT" atbilst direktīvas 2014/53/ES prasībām. Pilns ES atbilstības deklarācijas teksts ir pieejams šādā tīmekļa adresē:

## Lietuviškai

Šiuo JVCENWOOD pažymi, kad radijo įranga "DMX129DAB"/"DMX129BT" atitinka 2014/53/EB direktyvos reikalavimus. Visą EB direktyvos atitikties deklaracijos tekstą galite rasti šiuo internetiniu adresu:

## Malti

B'dan, JVCENWOOD jiddikjara li t-tagħmir tar-radju "DMX129DAB"/"DMX129BT" huwa konformi mad-Direttiva 2014/53/UE. It-test kollu tad-dikjarazzjoni ta' konformità huwa disponibbli fl-indirizz intranet li ġej:

## Українська

Таким чином, компанія JVCENWOOD заявляє, що радіообладнання "DMX129DAB"/"DMX129BT" відповідає Директиві 2014/53/ЄУ. Повний текст декларації про відповідність ЄС можна знайти в Інтернеті за такою адресою:

## Türkçe

Burada, JVCENWOOD "DMX129DAB"/"DMX129BT" radyo ekipmanının 2014/53/AB Direktifine uygun olduğunu bildirir. AB uyumluluk deklarasyonunun tam metni aşağıdaki internet adresinde mevcuttur.

## Русский

JVCENWOOD настоящим заявляет, что радиооборудование "DMX129DAB"/"DMX129BT" соответствует Директиве 2014/53/ЕU. Полный текст декларации соответствия ЕС доступен по следующему адресу в сети Интернет:

## Limba română

Prin prezenta, JVCENWOOD declară că echipamentul radio "DMX129DAB"/"DMX129BT" este în conformitate cu Directiva 2014/53/UE. Textul integral al declarației de conformitate UE este disponibil la următoarea adresă de internet:

## Български език

С настоящото JVCENWOOD декларира, че радиооборудването на "DMX129DAB"/"DMX129BT" е в съответствие с директива 2014/53/ЕС. Пълният текст на ЕС декларацията за съответствие е достъпен на следния интернет адрес:



---

**KENWOOD**